

IC2000



Schneider
Electric

Découvrez / Funktion / Descrizione / Descubra / Descubra

- fr** Ferme et ouvre un contact lorsque le seuil de luminosité détecté par la cellule étanche est atteint :
 - seuil de 2 à 2000 lux réglable en face avant.
 - temporisation : 60 s (insensible aux variations de luminosité < 60 s).
- de** Schließt und öffnet einen Kontakt, wenn die vom Lichtsensor ermittelte Helligkeitsschwelle erreicht ist:
 - Schwelle von 2 bis 2000 Lux einstellbar auf der Gerätevorderseite.
 - Zeitverzögertes Einschalten: 60 Sek. (erfasst keine Veränderungen der Helligkeit < 60 Sek.).
- it** Apre e chiude il contatto quando un'apposita cellula individua il raggiungimento della soglia di illuminazione:
 - soglia compresa tra 2 e 2000 lux, regolabile sul fronte.
 - temporizzazione: 60 s (insensibile alle variazioni di luminosità < 60 s).
- es** Cierra y abre un contacto cuando se alcanza el umbral de luminosidad detectado por la célula estanca:
 - umbral de 2 a 2000 lux, ajustable en cara frontal.
 - temporización: 60 s (insensible a las variaciones de luminosidad < 60 s).
- pt** Fecha e abre um contacto quando o nível de luminosidade detectado pela célula estanque for atingido:
 - nível de 2 a 2000 lux, regulável na face frontal.
 - temporização: 60 s (insensível às variações de luminosidade < 60 s).

Installez / Installieren / Installazione / Instale / Instale

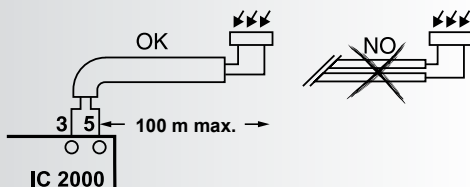
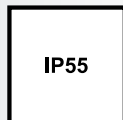
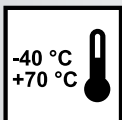
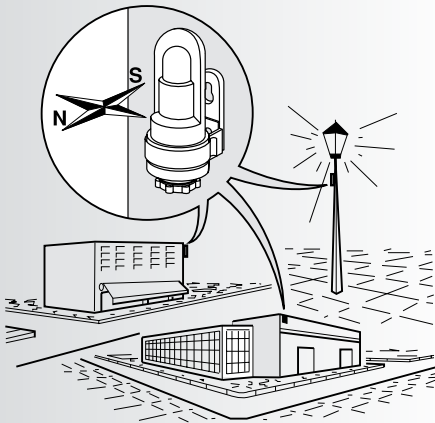
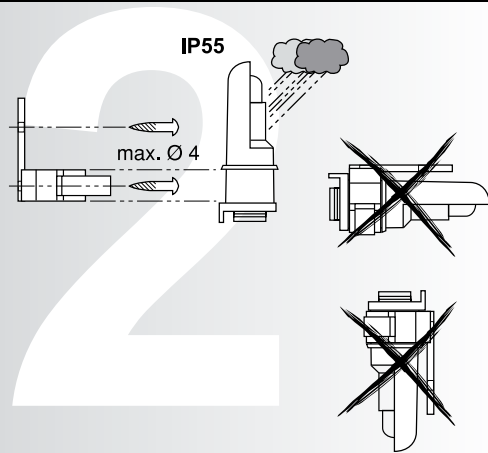

Câblez / Anschluss / Collegamento elettrico / Haga las conexiones / Faça a ligação

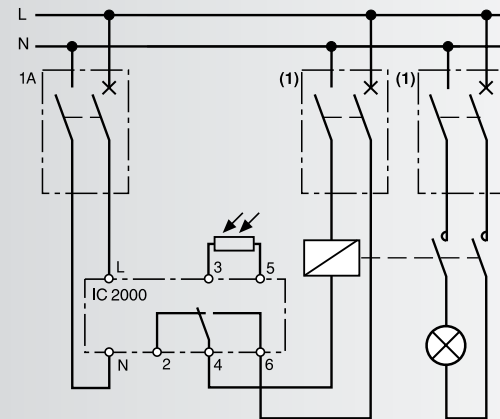
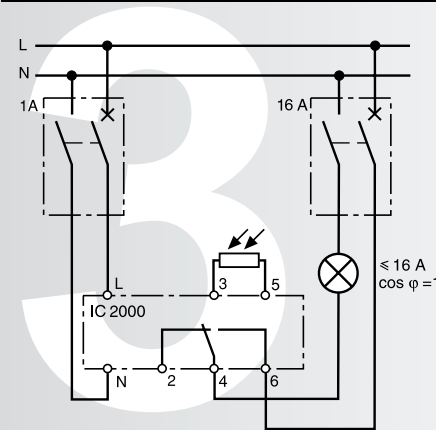

- fr** (1) Détermination des calibres en fonction de la puissance du (ou des) récepteur(s).
- de** (1) Dimensionierung entsprechend des Verbrauchers
- it** (1) Dimensionare i calibri in funzione della potenza della(o delle) utenza(e).
- es** (1) Determinación de los calibres en función de la potencia del (o de los) receptor(es).
- pt** (1) Determinação dos calibres em função da potência do(s) receptor(es).

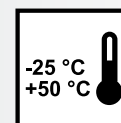
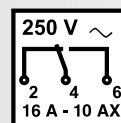
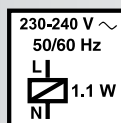

- fr** Bornes de raccordement : 2 x 0,5 à 2,5 mm², fils rigides et souples.
- de** Klemmen: 2 x 0,5 bis 2,5 mm², starre und flexible Leiter.
- it** Morsetti di collegamento: 2 x 0,5 - 2,5 mm², cavi rigidi e flessibili.
- es** Bornes de conexión: 2 x 0,5 a 2,5 mm², cables rígidos y flexibles.
- pt** Terminais de ligação: 2 x 0,5 a 2,5 mm², fios rígidos e flexíveis.

Exemple / Beispiel / Esempio / Ejemplo / Exemplo

| | > 15 lux t > 60 s | | |
|----------------------|----------------------|--|--|
| < 15 lux t < 60 s | > 15 lux t < 60 s | | |
| < 15 lux t > 60 s | > 15 lux t < 60 s | | |
| > 15 lux t < 60 s | > 15 lux t < 60 s | | |
| > 15 lux t < 60 s | > 15 lux t > 60 s | | |

Réglage / Einstellung / Regolazione / Ajuste / Regulação

: 2 lux
 : 20 lux
 : 35 lux
 : 200 lux
 : 1000 lux
 : 2000 lux

fr Seuil de luminosité réglable de 2 à 2000 lux :

- tourner le potentiomètre ① de "2" vers "2000" jusqu'au réglage souhaité.
- la LED rouge ② s'éteint lorsque le seuil affiché est atteint.
- la LED verte ③ s'allume au basculement du relais.

L'interrupteur est temporisé à l'enclenchement et à la coupure (60 s).

Un appui sur le bouton "Test" ④ permet de vérifier le bon fonctionnement du produit en allumant la lampe pendant 60 secondes, indépendamment du seuil de luminosité.

de Helligkeitsschwelle einstellbar von 2 bis 2000 Lux:

- das Potenziometer ① von „2“ Richtung „2000“ bis zur gewünschten Einstellung drehen.
- die rote LED-Anzeige ② erlischt, wenn die angezeigte Schwelle erreicht ist.
- die grüne LED-Anzeige ③ leuchtet beim Ansprechen des Dämmerungsschalters.

Der Schalter ist einschalt- und abschaltverzögert (60 Sek.).

Durch Drücken der „Test“-Taste ④ kann überprüft werden, ob das Gerät einwandfrei funktioniert, indem die Lampe 60 Sekunden lang unabhängig von der Helligkeitsschwelle eingeschaltet wird.

it Soglia di illuminazione regolabile da 2 a 2000 lux:

- ruotare il potenziometro ① da "2" a "2000", fino ad ottenere la soglia desiderata.
- il LED rosso ② si spegne quando viene raggiunta la soglia visualizzata.
- il LED verde ③ si accende al passaggio del relè.

L'interruttore è temporizzato sia all'accensione che allo spegnimento (60 s).

Premendo sul tasto "Test" ④, è possibile verificare il corretto funzionamento del prodotto accendendo la spia per 60 secondi, indipendentemente dalla soglia d'illuminazione.

es Umbral de luminosidad regulable de 2 a 2000 lux:

- girar el potenciómetro ① de "2" hacia "2000", hasta el reglaje deseado.
- el LED rojo ② se apaga cuando se alcanza el umbral regulado.
- el LED verde ③ se enciende cuando el contacto del relé conmuta.

El interruptor está temporizado en el momento de la conexión y del corte (60 s).

Pulsando el botón "Test" ④ se puede verificar el correcto funcionamiento del producto: se enciende la luz durante 60 segundos, independientemente del umbral de luminosidad.

pt Nível de luminosidade regulável de 2 a 2000 lux:

- rodar o potenciômetro ① de "2" a "2000" até a regulação desejada.
- o LED vermelho ② apaga-se quando o nível exibido é atingido.
- o LED verde ③ acende-se ao basculamento do relé.

O interruptor é temporizado no momento da conexão e do corte (60 s).

Uma pressão no botão "Test" ④ permite verificar o correcto funcionamento do produto: a lâmpada acende-se durante 60 segundos, independentemente do nível de luminosidade.

Tableau des charges / Belastungstabelle / Tabella dei carichi / Cuadro de cargas / Tabela de cargas

| | | | | | |
|---|--------------------------------------|---|---|----------------------------------|--|
| <p>2300 W</p> | <p>2300 W</p> | <p>90 W</p> <p>12x7 W, 8x11 W, 4x20 W</p> | <p>2300 VA</p> | <p>Na</p> <p>1x250 W (37 µF)</p> | <p>≤ 2 W: 20 W max. 2 W < LED < 8 W: 55 W max.</p> |
| <p>400 W (42 µF)</p> <p>8x40 W (4.7 µF) 6x58 W (7 µF) 2x100 W (18 µF)</p> | <p>10x (2x58 W) 5x (2x100 W)</p> | <p>26x36 W, 20x58 W, 10x100 W</p> | <p>26x36 W, 20x58 W, 10x100 W</p> | <p>Hg</p> <p>1x150 W (30 µF)</p> | |

Schneider Electric Industries SAS
35 rue Joseph Monier
CS 30323
F-92506 Rueil Malmaison Cedex (France)
tel : +33 (0)1 41 29 70 00

http://www.schneider-electric.com

Ce produit doit être installé, raccordé et utilisé en respectant les normes et/ou les règlements d'installation en vigueur.

En raison de l'évolution des normes et du matériel, les caractéristiques et cotes d'encombrement données ne nous engageant qu'après confirmation par nos services.

Installation, Anschluss und Benutzung dieses Erzeugnisses müssen unter Einhaltung der gültigen Normen und Montagevorschriften erfolgen.

Aufgrund der ständigen Weiterentwicklung der Normen und Materialien sind die technischen Daten und Angaben bezüglich der Abmessungen erst nach einer Bestätigung durch unsere technischen Abteilungen gültig.

Questo prodotto deve essere installato, collegato ed utilizzato rispettando le norme e/o le regole di installazione vigenti.

In ragione dell'evoluzione delle Norme e dei materiali, le caratteristiche riportate nei testi e nelle illustrazioni del presente documento si potranno ritenere impegnative solo dopo conferma da parte di Schneider Electric.

Este producto deberá instalarse, conectarse y utilizarse en conformidad con las normas y/o los reglamentos de instalación vigentes.

Debido a la evolución constante de las normas y del material, nos comprometemos únicamente con las características y cotas de volumen previa confirmación de nuestros servicios.

Este produto deve ser instalado, montado e utilizado em conformidade com as normas e/ou regulamentos de instalação em vigor.

Devido à evolução das normas e do material, as características e as medidas totais fornecidas apenas são vinculativas após confirmação por parte dos nossos serviços.