

## Back-UPS® Pro Battery Pack

### การติดตั้งและการใช้งาน

#### การติดตั้ง

1

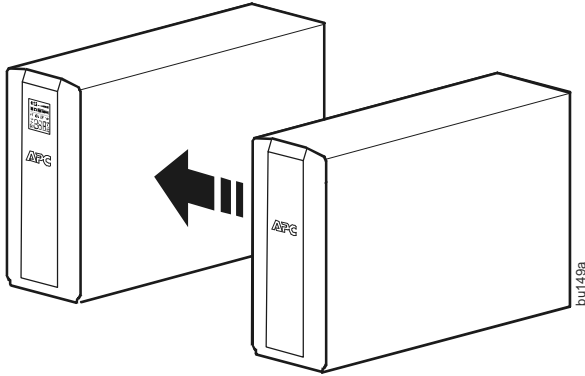

2

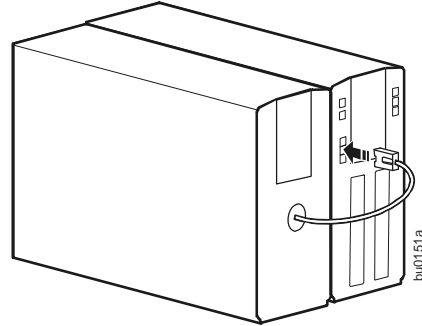

#### คำแนะนำในการบำรุงรักษาและจัดเก็บแบตเตอรี่

โปรดปฏิบัติตามคำแนะนำต่อไปนี้เพื่อให้ UPS ของคุณมีประสิทธิภาพสูงสุด

1. เก็บ UPS ไว้ในสถานที่เย็น
2. ปิด UPS เมื่อไม่ได้ใช้งานอุปกรณ์ที่เชื่อมต่อ ถ้าไม่ได้ใช้อุปกรณ์ที่เชื่อมต่ออยู่เป็นเวลานาน ให้ปิด UPS เพื่อรักษาแบตเตอรี่
3. จัดการการปิด UPS ในพื้นที่ซึ่งมีไฟฟ้าดับบ่อย บันทึกไฟล์ของคุณและปิดคอมพิวเตอร์ทันทีเมื่อเริ่มมีไฟฟ้าดับ เพื่อรักษาอายุการใช้งานแบตเตอรี่และลดเวลาในการชาร์จ ถ้า UPS มาพร้อมกับสายเคเบิลของคอมพิวเตอร์ คุณสามารถกำหนดกระบวนการนี้ให้ทำงานอัตโนมัติด้วยการดาวน์โหลดและกำหนดค่าซอฟต์แวร์ PowerChute®
4. เปลี่ยนแบตเตอรี่หลังจากการจัดเก็บเป็นเวลานาน ถ้าไม่สามารถชาร์จแบตเตอรี่ UPS หลังจากเก็บไว้นาน 6 เดือน ขอแนะนำให้อัปเดตแบตเตอรี่ทดแทนของ APC (APCRBC) ของแท้ เพื่อให้ UPS มีประสิทธิภาพสูงสุด หมายเหตุ: นโยบายการจัดเก็บ UPS ของ APC ก็คือการชาร์จ UPS ก่อนที่จะจัดเก็บ ทำให้ประสิทธิภาพในการทำงานลดลง
5. การสึกหรอและการรับประกันแบตเตอรี่ เมื่อเวลาผ่านไป แบตเตอรี่จะเสื่อมสภาพเนื่องจากการใช้งาน และจะต้องมีการเปลี่ยน และจะต้องมีการเปลี่ยน การเสื่อมสภาพของแบตเตอรี่ตามปกตินี้ไม่มีความคุ้มครองตามการรับประกันอย่างจำกัดติดต่อ APC เพื่อซื้อแบตเตอรี่ทดแทนของ APC (APCRBC) ของแท้

#### ข้อมูลที่ติดต่อ

การสนับสนุนด้านเทคนิค	<a href="http://www.apc.com/support">http://www.apc.com/support</a>
ทั่วโลก	+1 800-555-2725

#### ข้อมูลจำเพาะ

รุ่น	BR24BPG
แรงดันไฟฟ้าแบตเตอรี่	24 Vdc (พื้นฐาน)
เวลาชาร์จตามปกติ	24 ชั่วโมง
อุณหภูมิขณะทำงาน	0° ถึง 40°C (32° ถึง 104°F)
อุณหภูมิขณะจัดเก็บ	-5° ถึง 45°C (23° ถึง 113°F)
ความชื้นสัมพัทธ์ขณะใช้งาน/จัดเก็บ	0 ถึง 95% ไม่กลั่นตัว
ขนาด (ส x ก x ล)	30.1 x 11.2 x 38.2 ซม. (11.9 x 4.4 x 15 นิ้ว)
น้ำหนัก	13.4 กก. (29.5 ปอนด์)
น้ำหนักในการจัดส่ง	14.6 กก. (32.2 ปอนด์)

#### การรับประกันอย่างจำกัด

ระยะเวลาการรับประกันมาตรฐานคือสาม (3) ปีนับจากวันที่ซื้อ (มีผลเฉพาะในสหรัฐอเมริกา แคนาดา และประชาคมยุโรปเท่านั้น สำหรับภูมิภาคอื่น การรับประกันมาตรฐานคือสอง (2) ปีนับจากวันที่ซื้อ) ขั้นตอนมาตรฐานของ APC คือการเปลี่ยนอุปกรณ์เดิมด้วยอุปกรณ์ที่มีการปรับปรุงใหม่จากโรงงาน ลูกค้านั้นจำเป็นต้องได้รับอุปกรณ์ดั้งเดิมคืน เนื่องจากการระบุแท็กสินทรัพย์และกำหนดระยะเวลาเสื่อมราคาจะต้องแจ้งความจำเป็นดังกล่าวเมื่อติดต่อตัวแทนฝ่ายสนับสนุนด้านเทคนิคของ APC ในครั้งแรก APC จะส่งอุปกรณ์ทดแทนเมื่อแผนกซ่อมบำรุงได้รับอุปกรณ์ที่บกพร่อง หรือส่งแลกเปลี่ยนในเวลาเดียวกัน เมื่อได้รับหมายเลขบัตรเครดิตที่ถูกต้อง ลูกค้าเป็นผู้ชำระค่าจัดส่งอุปกรณ์ให้กับ APC APC เป็นผู้ชำระค่าขนส่งภาคพื้นดินเพื่อส่งอุปกรณ์ทดแทนให้กับลูกค้า

ข้อมูลการสนับสนุนลูกค้าและการรับประกันมีที่ทางเว็บไซต์ของ APC ที่ [www.apc.com](http://www.apc.com)