



主要信息

产品系列	Phaseo
产品类型	电池模块
输入电压	24 V 直流
输出电压	24 V DC
最大输出电流	75 A
蓄电池容量	12 Ah
保持时间	< 20 h 在...上 0.6 A, 20 °C > 5 分钟 在...上 31.3 A, 20 °C

补充信息

输入电压限制	21...29 V
储能时间	72 小时
负载电流	1.2 A
输出保护类型	防过载与短路, optical power : 2 x 30 A 汽车型熔断
接线能力	适用 输入接线: 螺钉类型终端, 连接能力: 4 x 0.5...4 x 10 mm ² AWG 20...AWG 8 适用 输出接线: 螺钉类型终端, 连接能力: 4 x 0.5...4 x 10 mm ² AWG 20...AWG 8
自放电速率	15 %, 6 个月 9 %, 3 个月 3 %, 1 个月
固定模式	通过 2 个螺钉 直径: 5 mm 在...上 水平面板, 操作位置: 水平 通过 4 个螺钉 直径: 5 mm 在...上 垂直面板, 操作位置: 垂直
输出耦合	并联
工作海拔	2000米
使用寿命小时	11000 小时 在...上 40 °C 15000 小时 在...上 35 °C 22000 小时 在...上 30 °C 31000 小时 在...上 25 °C 44000 小时 在...上 20 °C 5000 小时 在...上 50 °C 7300 小时 在...上 45 °C
标识	CE
净重	12 Kg

环境

产品认证	CTP[RETURN]UL
运行温度	0...40 °C
贮存环境温度	-20...50 °C
IP 保护等级	IP10 符合 IEC 60529
过电压种类	级别 3 符合 VDE 0106-1
抗振动	2 gn (f= 11.9...150 Hz) 符合 IEC 61131-2 3.5 mm (f= 3...11.9 Hz) 符合 IEC 61131-2

包装单位

Unit Type of Package 1	PCE
Number of Units in Package 1	1
Package 1 Height	19.500 Cm
Package 1 Width	20.000 Cm
Package 1 Length	33.000 Cm
Package 1 Weight	10.856 Kg
Unit Type of Package 2	S06
Number of Units in Package 2	10
Package 2 Height	75.000 Cm
Package 2 Width	60.000 Cm
Package 2 Length	80.000 Cm
Package 2 Weight	120.270 Kg

可持续性

REACH法规	REACH 声明
欧盟ROHS指令	不适用，超出欧盟 RoHS 法定范围
中国 ROHS 管理办法	中国 ROHS 声明
环境披露	产品环境文件
流通资料	产品使用寿命终期信息
无 PVC	是

合同保修

保修单	18 months
-----	-----------

24 Vdc 电池模块

尺寸

$\frac{\text{mm}}{\text{inch}}$

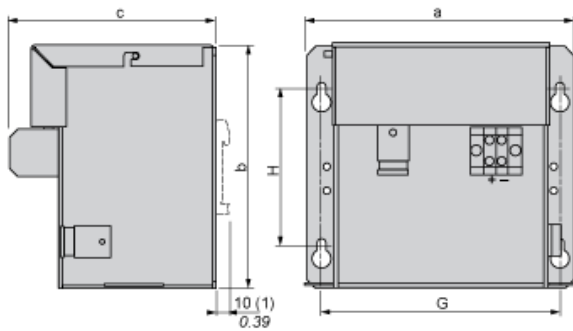

ABL	a	b	c	G	H
8BPK24A03	184/7.24	138,5/5.45	131	156/6.14	83/3.27
8BPK24A07	170/6.69	155,5/6.12	131	152/5.98	100/3.94
8BPK24A12	236/9.29	155,5/6.12	131	218/3.94	100/3.94

(1) ABL8BPK24A03 (带套件 ABL1A02)

24 Vdc 电池模块

安装

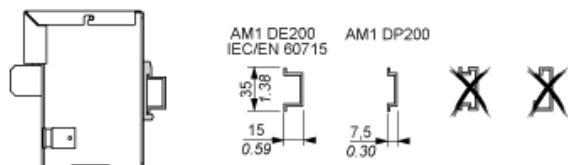

接线要求

电缆类型和接线规格

<p> $\varnothing \leq 4 \text{ mm}^2$ $\varnothing \leq 12 \text{ AWG}$ </p>	<p> $\varnothing > 4 \text{ mm}^2$ $\varnothing > 12 \text{ AWG}$ </p>	ABL 8BPK24A12 6 / 10	ABL 8BPK24A12 10 / 6
<p> $\varnothing 5,5 \text{ mm} / 0,22 \text{ in}$ </p>		Nm 1,7 Nm max lb-in 15	

24 Vdc 电池模块接线

接线图

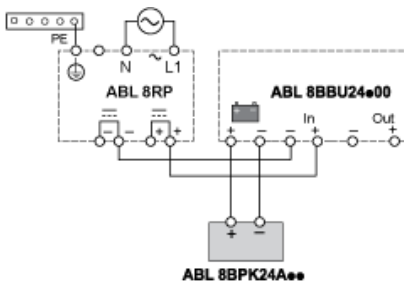

并联 2 个 ABL8PK24A12

接线图

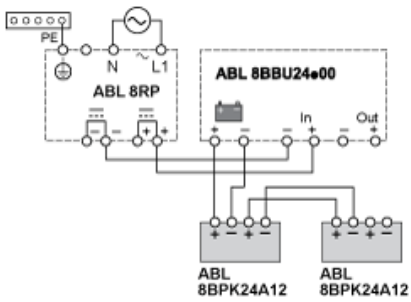

Product Life Status : Commercialised