

I-Line™ Panelboard — Installation and Replacement of Main Circuit Breaker Covers and U.S. Service Entrance Devices

Retain for future use.

What’s in This Document

Introduction.....	1
Safety Information	2
Please Note.....	2
Safety Precautions	3
Parts Description	4
Tools Needed	6
Installation	6
Vertical Main Circuit Breaker Line Lug Cover for PowerPacT LA/LH-Frame Molded Case Circuit Breakers	7
Vertical Main Circuit Breaker Line Lug Cover for PowerPacT L-Frame Molded Case Circuit Breakers.....	9
Vertical Main Circuit Breaker Line Lug Cover for ILMLC4W, ILMLC3W, and ILMLC2W Kits.....	11
I-Line Backfed Main Circuit Breaker Kits	13
I-Line Combo Backfed Main Circuit Breaker Line Lug Cover Kits.....	16
Neutral Bonding Strap Installation	17
Standard Neutral Bonding Strap Installation	18

Introduction

This bulletin contains instructions for installing, removing and replacing the parts listed below, in a Square D™ brand I-Line™ or I-Line Combo panelboards manufactured by Schneider Electric. These instructions must be followed to install cables to the main circuit breaker in a panelboard or bonding of the neutral and ground. Based on the application and the adopted installation code, a line side barrier and neutral bonding strap may be required.

NOTE: Based on local codes and standards application discard the neutral bonding strap.

NOTE: For technical support on the installation of these parts, contact the Schneider Electric Customer Information Center at 1-888-778-2733.

NOTE: The term “neutral bonding strap” describes the components which meet the requirements for a “neutral bonding conductor”. These are equivalent terms.

Safety Information

Read these instructions carefully and examine the equipment to become familiar with the device before attempting to install, operate, service, or maintain it. The following special messages may appear throughout this user guide or on the equipment to warn of hazards or to call attention to information that clarifies or simplifies a procedure.



The addition of either symbol to a “Danger” or “Warning” safety label indicates that an electrical hazard exists which will result in personal injury if the instructions are not followed.



This is the safety alert symbol. It is used to alert you to personal injury hazards. Obey all safety messages that follow this symbol to avoid possible injury or death.

DANGER

DANGER indicates a hazardous situation which, if not avoided, **will result in** death or serious injury.

WARNING

WARNING indicates a hazardous situation which, if not avoided, **could result in** death or serious injury.

CAUTION

CAUTION indicates a hazardous situation which, if not avoided, **could result in** minor or moderate injury.

NOTICE

NOTICE is used to address practices not related to physical injury.

NOTE: Provides additional information to clarify or simplify a procedure.

Please Note

Electrical equipment should be installed, operated, serviced, and maintained only by qualified personnel. No responsibility is assumed by Schneider Electric for any consequences arising out of the use of this material.

A qualified person is one who has skills and knowledge related to the construction, installation, and operation of electrical equipment and has received safety training to recognize and avoid the hazards involved.

Electrical equipment should be transported, stored, installed, and operated only in the environment for which it is designed.

Safety Precautions

DANGER

HAZARD OF ELECTRIC SHOCK, EXPLOSION, OR ARC FLASH

- Apply appropriate personal protective equipment (PPE) and follow safe electrical work practices. See NFPA 70E, NOM-029-STPS or CSA Z462 or local equivalent.
- This equipment must only be installed and serviced by qualified electrical personnel.
- Turn off all power supplying this equipment before working on or inside equipment.
- Always use a properly rated voltage sensing device to confirm power is off.
- Replace all devices, doors and covers before turning on power to this equipment.
- Do not allow petroleum based paints, solvents, or sprays to contact the nonmetallic parts of this product.

Failure to follow these instructions will result in death or serious injury.



WARNING: This product can expose you to chemicals including Nickel compounds, which are known to the State of California to cause cancer, and Bisphenol A (BPA), which is known to the State of California to cause birth defects or other reproductive harm. For more information go to www.P65Warnings.ca.gov.

Parts Description

Table 1 - I-Line Vertical Main Circuit Breaker Line Lug Cover Kits for U.S. Service Entrance Devices (Replacement Line Lug Covers)

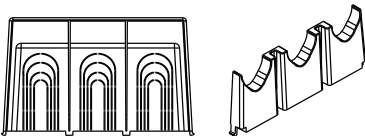
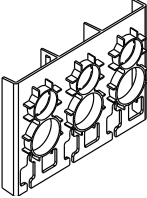
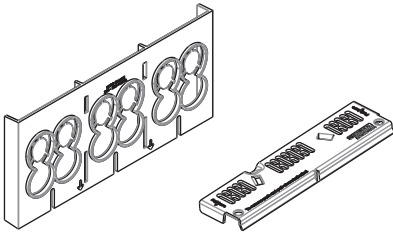
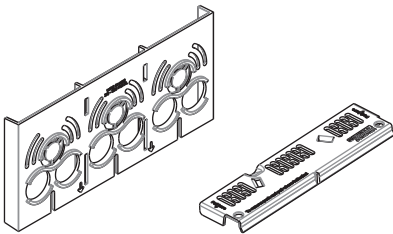
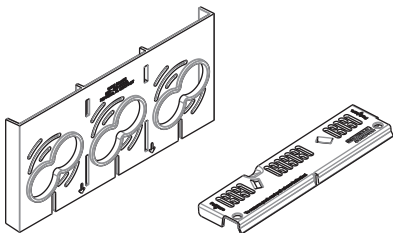
Catalog Number	Contents	Description
	Line Lug Cover	
ILLALLC		Service Entrance Kit, I-Line, LA/LH-frame
ILPPLLC ¹		Service Entrance Kit, I-Line, L-frame
ILMLC4W		Service Entrance, I-Line, M-frame 4 Cables
ILMLC3W		Service Entrance, I-Line, M-frame 3 Cables
ILMLC2W		Service Entrance, I-Line, M-frame Two Cables

NOTE: For I-Line vertical main circuit breaker. Not to be used on backfed main circuit breaker. These kits are for installation into panelboards manufactured after January 1, 2017.

1. Requires the use of the medium terminal shield LTSM3P installed on circuit breaker, not included.

Table 2 - I-Line Backfed Main Circuit Breaker Line Lug Cover Kits for U.S. Service Entrance Devices (Replacement Side Cover)

Replacement Side Cover Catalog Number	Contents	I-Line Panelboard Type	Circuit Breaker
ILBFMHCJHJUL		HCJ	H, J
ILBFMHCPHJUL		HCP, HCP-SU	H, J
ILBFMHCPRLUL		HCP, HCR	LA, LH, L
ILBFMHCPMPHCRMUL		HCP, HCP-SU, HCR	M
ILBFMHCRPRUL		HCP, HCP-SU	P
		HCR	P, R

Table 3 - I-Line Backfed Main Circuit Breaker Line Lug Cover Kits for U.S. Service Entrance Devices (Complete Kit)

Complete Kit Catalog Number	Contents		I-Line Panelboard Type	Circuit Breaker
	Line Lug Cover	Neutral Bonding Strap		
ILBFMHCJHJULC		 1.0 in.	HCJ	H, J
ILBFMHCPHJULC		 2.0 in.	HCP, HCP-SU ²	H, J
ILBFMHCPULC				LA, LH, L
ILBFMHCPMPULC		 2.5 in.	HCR	LA, LH, L M P R
ILBFMHCRULC		 2.5 in.		
ILBFMHCRMULC			P	
ILBFMHCRPULC			R	
ILBFMHCRRLC				

NOTE: These kits are for installation into panelboards manufactured after January 1, 2017.

Table 4 - I-Line Combo Main Circuit Breaker Line Lug Cover Kits for U.S. Service Entrance Devices

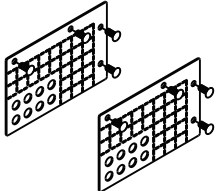
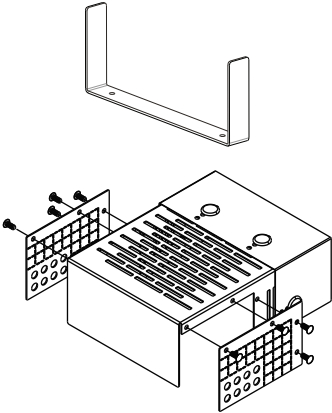
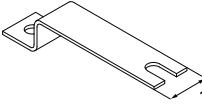
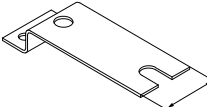
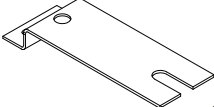
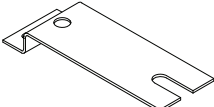
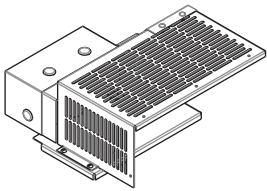
Replacement Side Cover Catalog Number	Contents	I-Line Panelboard Enclosure Width	Circuit Breaker
ILCOMBLUL26W		26 inches	LA, LH, L
ILCOMBMPUL26W		26 inches	M, P
ILCOMBLUL32W		32 inches	LA, LH, L
ILCOMBMPUL32W		32 inches	M, P
ILCOMBLUL44W		44 inches	LA, LH, L
ILCOMBMPUL44W		44 inches	M, P

NOTE: These kits are for installation into panelboards manufactured after January 1, 2017.

2. For I-Line Panelboard type HCP-SU, the bonding strap will be provided on the Neutral assembly kit. (See Standard Neutral Bonding Strap Installation for assembly reference).

Tools Needed

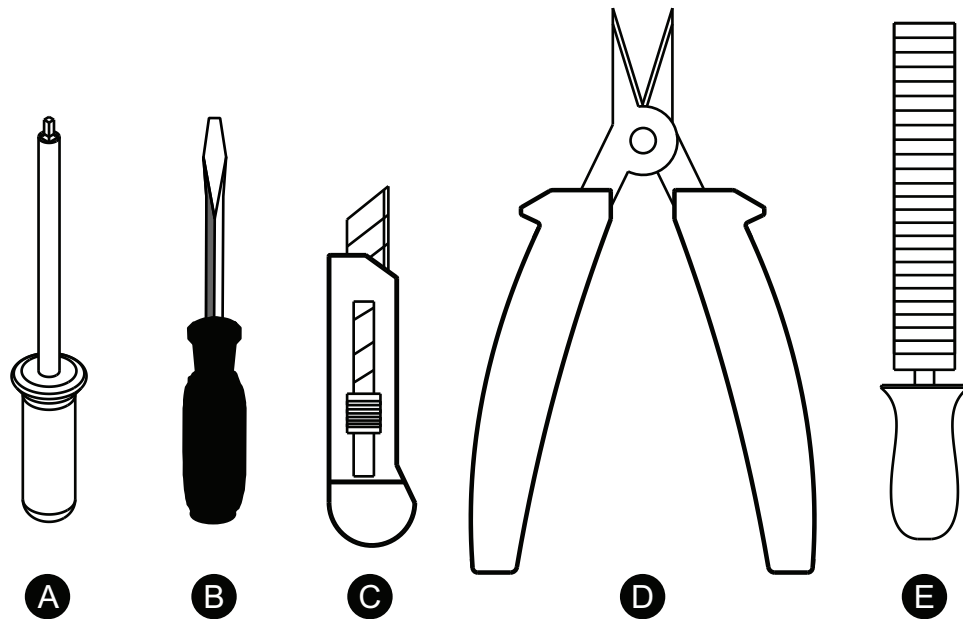

A	#2 Square-head Robertson® driver	D	Wire cutters
B	Flathead screwdriver	E	File
C	Utility knife		

Installation

⚠ DANGER

HAZARD OF ELECTRIC SHOCK, EXPLOSION, OR ARC FLASH

Use only Schneider Electric and Square D brand circuit breakers and accessories. This equipment is designed and tested by Schneider Electric to performance levels which meet applicable regulatory standards.

Failure to follow these instructions will result in death or serious injury.

1. Turn off all power supplying this equipment before working inside the panelboard; follow all lockout/tag out procedures.
2. Remove trim-front assembly, refer to I-Line 4-Piece Trim and Door Kits instruction (document number 80043-449-03) for I-Line or I-Line Combo panelboards.
3. Remove the dead-front assembly, retaining the screws for reuse.
4. Continue the installation instructions following the steps required for each corresponding kit.
5. Install the neutral bonding strap on I-Line Panelboards per instructions on this bulletin and refer to I-Line Combo Panelboards — 80043-797-02.

Vertical Main Circuit Breaker Line Lug Cover for PowerPacT LA/LH-Frame Molded Case Circuit Breakers

NOTE: In this section the graphics are shown in the Top feed Panelboard position.

⚠ DANGER

HAZARD OF ELECTRIC SHOCK, EXPLOSION, OR ARC FLASH

Do not cut openings larger than required for wire entry or exit.

Failure to follow these instructions will result in death or serious injury.

⚠ CAUTION

CUT HAZARD

Sharp blade. Always keep blade away from fingers and body.

Failure to follow these instructions can result in injury or equipment damage.

1. Unsnap the cover from the mounting pan, pushing in the snaps (A).

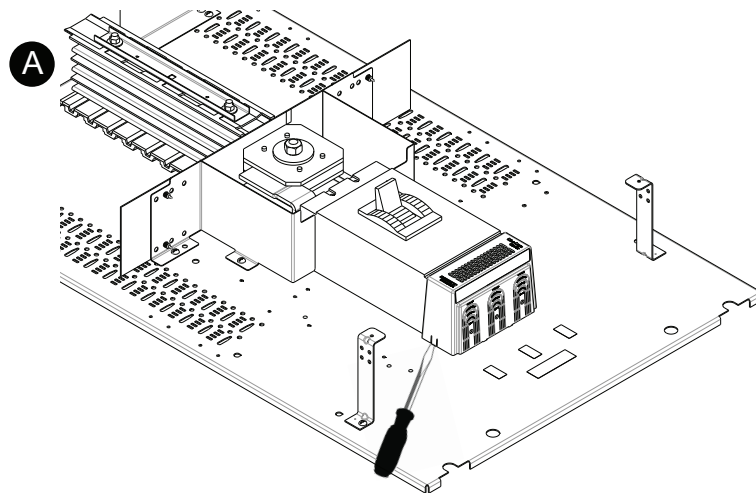

2. Rotate the cover (B) as shown and pull (C).

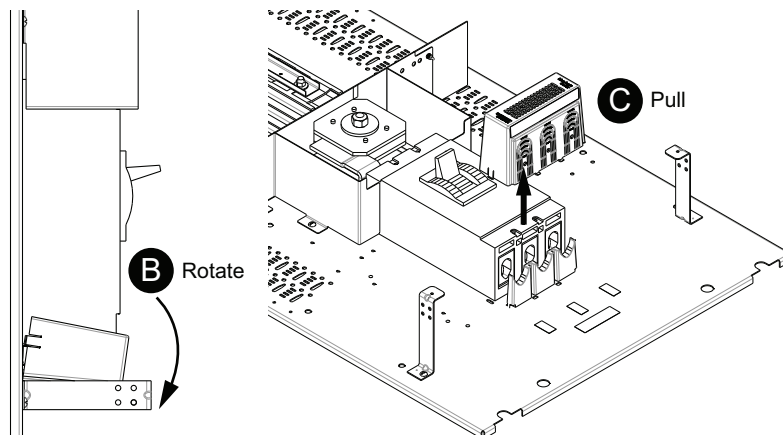

3. Cut out the minimum openings (D) required for the cable gauge that will be used in the application. File off any burrs or sharp edges from the cutout openings (E).

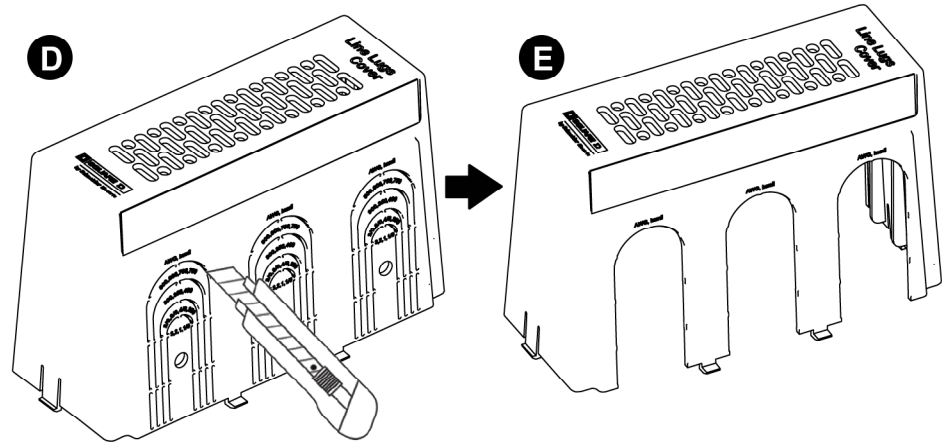

NOTE: If covers are damaged during removal, or during installation, you need to replace them. Order the Line Lug Cover replacement kit ILLALLC.

4. Make all necessary cable connections (F).

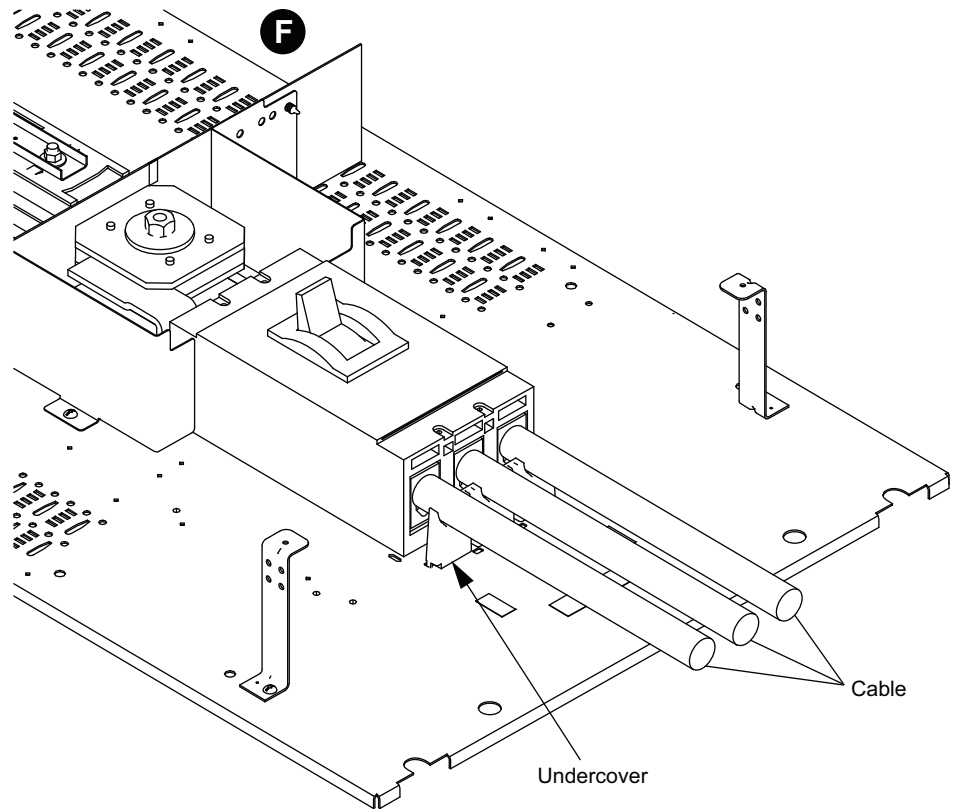

- Reinstall the cover and secure it using the snaps as in Item 2, (B), (C), page 7 and Item 1, (A), page 7.

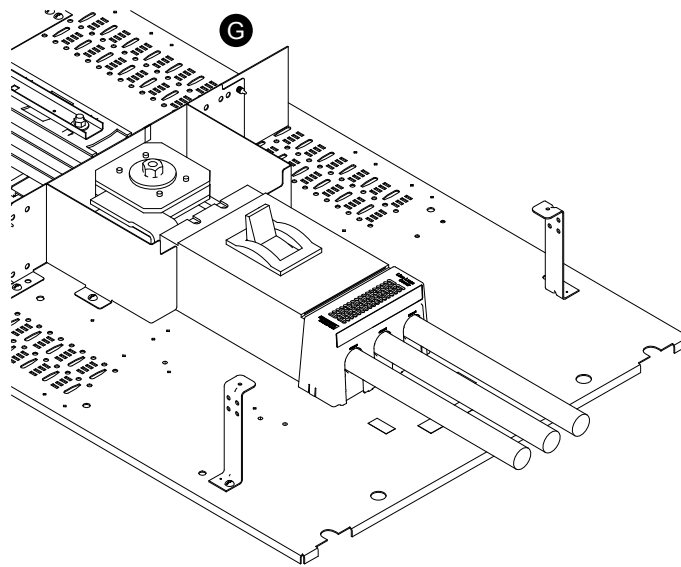

NOTE: For Service Entrance Panelboards, follow Neutral Bonding Strap Installation, page 17 before finishing the Panelboard installation.

Vertical Main Circuit Breaker Line Lug Cover for PowerPacT L-Frame Molded Case Circuit Breakers

NOTE: In this section the graphics are shown in the Top feed Panelboard position. The lug shield contains two holes per phase (A), the top hole accepts up to 350 kcmil cable, the bottom hole accepts up to 600 kcmil cable.

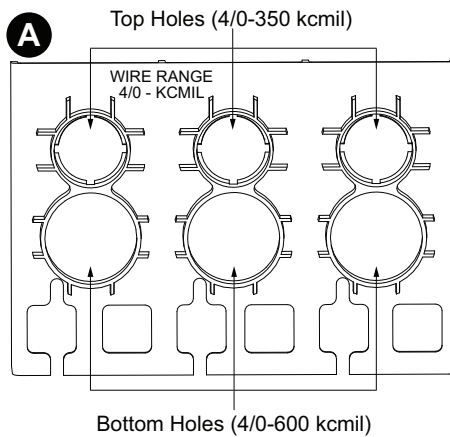

NOTE: Do not use cable smaller than 4/0 with the lug shield.

- Remove the lug cover from the LTSM3P kit, Item 2, (B), page 10.

- For applications requiring two cables per phase, slide the lug shield up (C) and remove it from the circuit breaker, then follow steps 3 and 4.

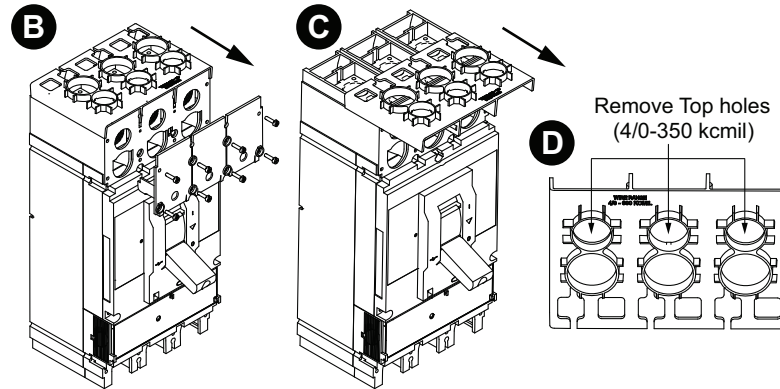

- Remove the top knockouts using the utility knife and file off any burrs or sharp edges from the cutout holes (D).
- Reinstall the lug shield back onto the circuit breaker (E).

NOTE: If the cover is damaged during removal, or during installation, you need to replace it. Order the Line Lug Cover replacement kit ILPPLLC. The ILPPLLC Kit requires that medium terminal shield LTSM3P must be installed on the circuit breaker (Contact Customer Care Center if shield LTSM3P is not installed).

- Make all necessary cable connections (F).

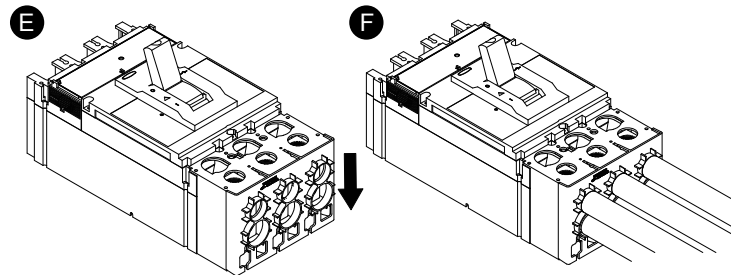

- Reinstall the lug cover LTSM3P removed in Item 1, page 9.

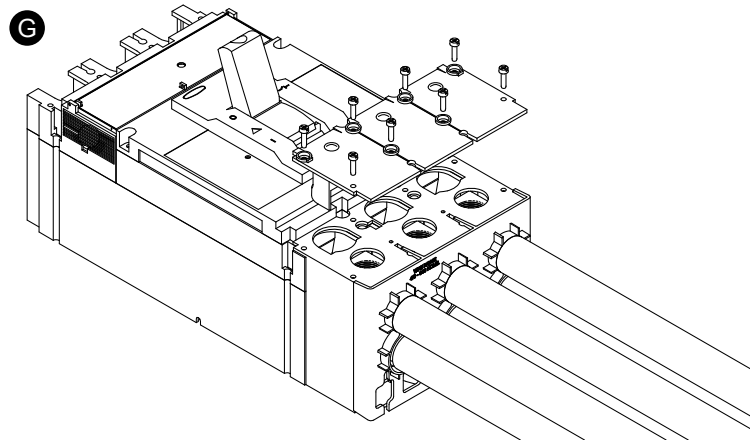

NOTE: For Service Entrance Panelboards, follow Neutral Bonding Strap Installation, page 17 before finishing the Panelboard installation.

Vertical Main Circuit Breaker Line Lug Cover for ILMLC4W, ILMLC3W, and ILMLC2W Kits

NOTE: In this section the graphics are shown in the Top feed Panelboard position. ILMLC4W kit is for use with M-frame vertical main circuit breakers with AL 1200P24K or CU1200P24K lug installed.

ILMLC3W kit is for use with M-frame vertical main circuit breakers with AL800M23K or CU800M23K lug installed.

ILMLC2W kit is for use with M-frame vertical main circuit breaker with AL800P6K or AL800P7K lug installed.

NOTE: If covers are damaged during removal, or during installation, you need to replace them. Order the Line Lug Cover replacement kits ILMLC2W, ILMLC3W, or ILMLC4W.

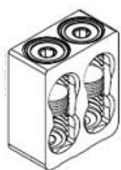

AL 1200P24K or CU1200P24K Lug Kit, (4) 3/0 AWG-500 kcmil

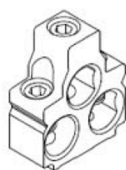

AL800M23K or CU800M23K Lug Kit, (3) 3/0 AWG-500 kcmil



AL800P6K Lug Kit (2) 3/0 AWG-600 kcmil

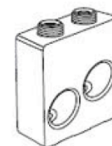

AL800P7K Lug kit (2) 3/0 AWG-600 kcmil Cu or Al (2) 3/0 AWG-750 kcmil AL

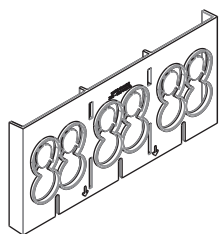

ILMLC4W

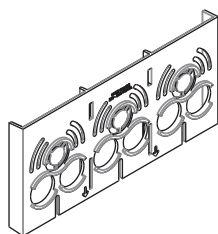

ILMLC3W

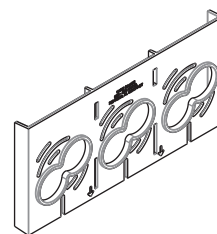

ILMLC2W

1. For initial cable installation, first remove the top cover by pushing on the right hand side to disengage the left clip of the cover (A) and then pull off from the left hand side to complete the removal (B).

NOTE: If the top cover does not come off easily, use a screwdriver to disengage the two clips from the top of the circuit breaker.

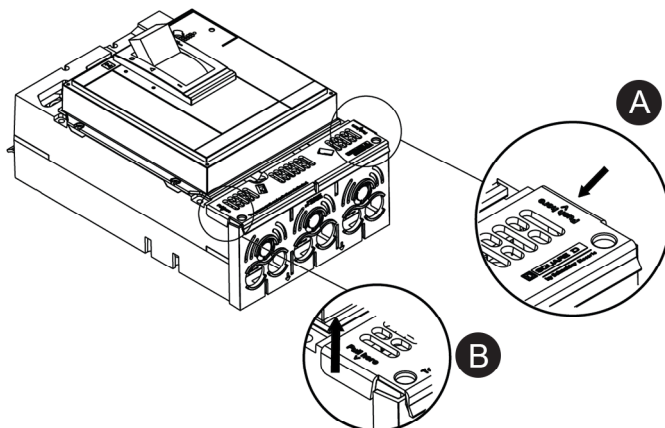

2. For removal or installation, the vertical shield barrier slides on and off onto the circuit breaker, using the two cylindrical features in the circuit breaker as a guide.

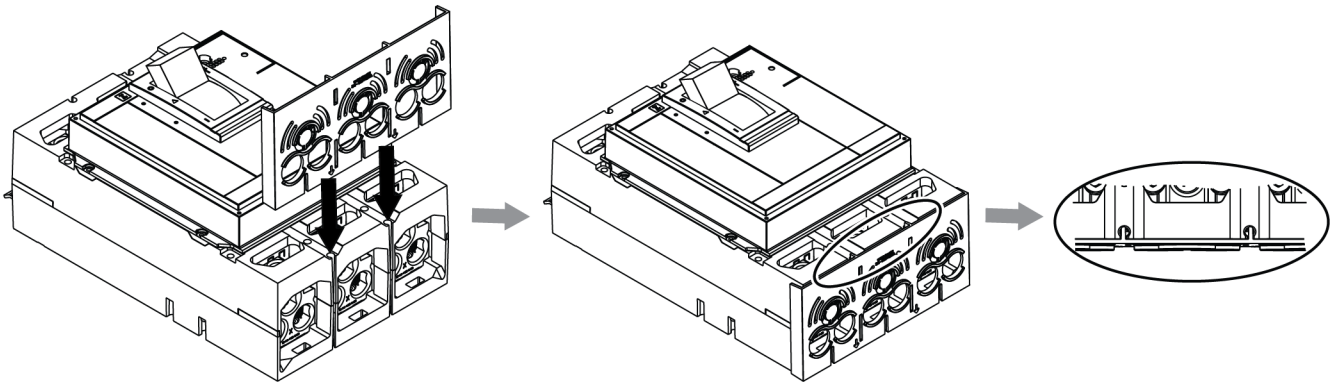

3. If three cables per phase are used with ILMC3W, or three or four cables per phase are used with ILMC4W, remove the corresponding knockouts from the vertical shield barriers (using a set of wire cutters) prior to cable installation, as show below. File off any burrs or sharp edges from the cutout holes.

Remove knockouts when 3
cables are required per phase.

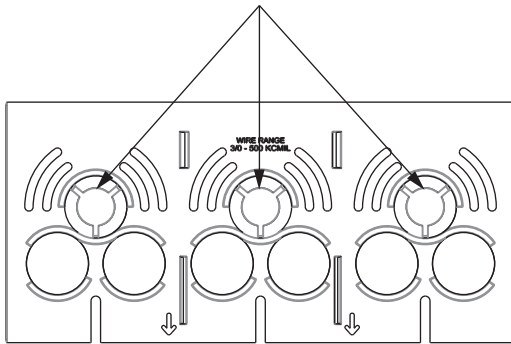

Remove 1 knockout per phase
when 3 cables are required per phase.
Remove 2 knockouts per phase
when 4 cables are required per phase.

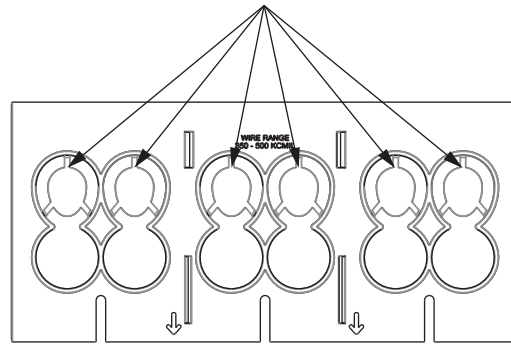

4. Install cables in the circuit breaker per the instructions shipped with the circuit breaker.

NOTE: For shield ILMC2W, do not use cable smaller than 500 kcmil in each opening. For shield ILMC3W, do not use cable smaller than 3/0 AWG in each opening. For shield ILMC4W, do not use cable smaller than 350 kcmil in each opening.

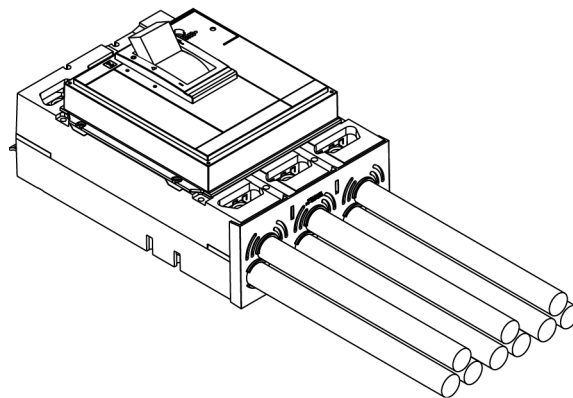

5. Install the top cover (C) by snapping the two clips on the cable binding screw openings of the circuit breaker.

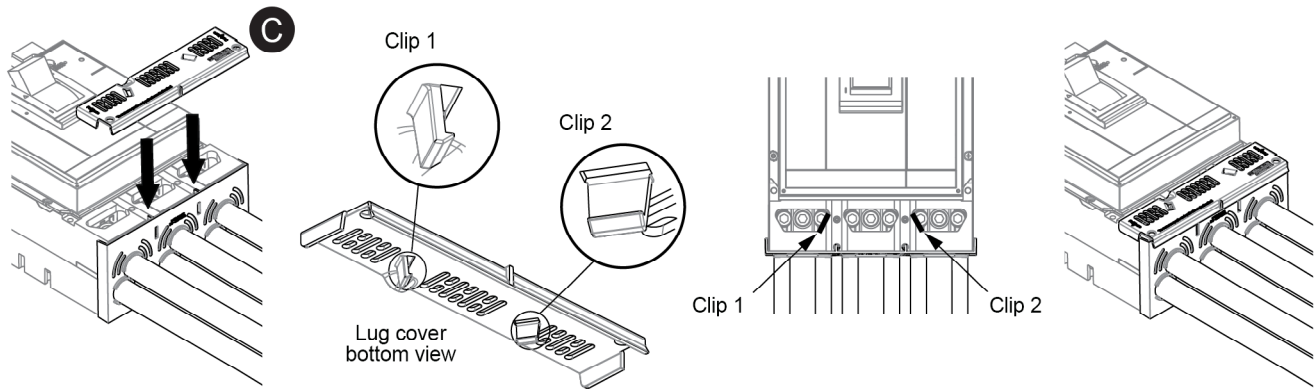

NOTE: For Service Entrance Panelboards, follow Neutral Bonding Strap Installation, page 17 before finishing the Panelboard installation.

I-Line Backfed Main Circuit Breaker Kits

1. Identify the backfed main circuit breaker that will be used for U.S. service entrance; this circuit breaker is restricted to be placed in the top most or bottom most location of the branch area.

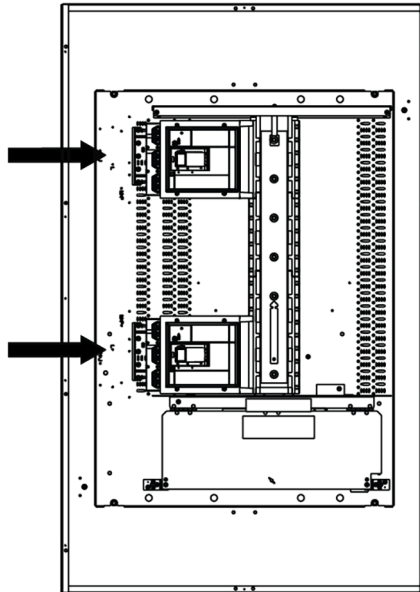

2. Attach the cable guide to the mounting pan using two of the #10–32 screws supplied (A), using the holes in the mounting pan that match the holes in the cable guide.

NOTE: The cable guide has the same width as the circuit breaker and is aligned with the circuit breaker, as shown in the third picture below (B).

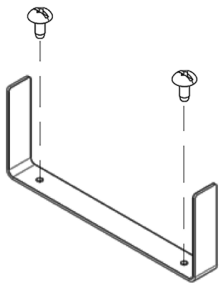

Cable guide and
#10-32 screws

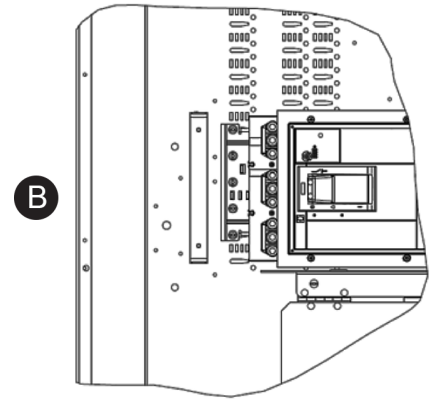
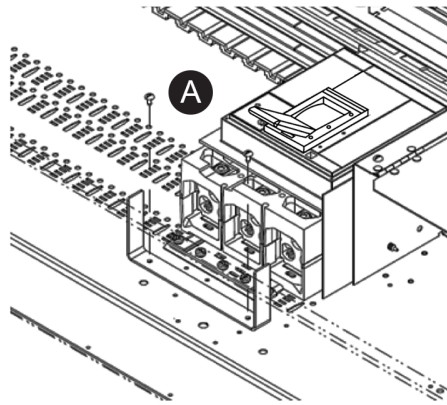

3. Install incoming cables to circuit breaker using the cable guide to keep the incoming cables in position.

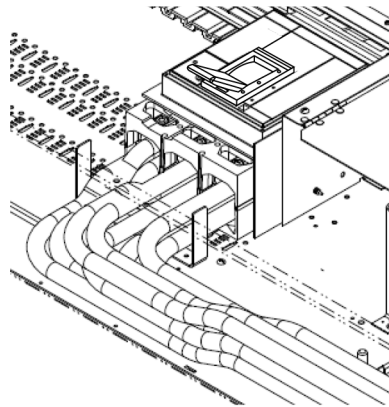

4. Install the metal cover over the cable guide, using two of the #10–32 screws supplied to attach it to the mounting pan.

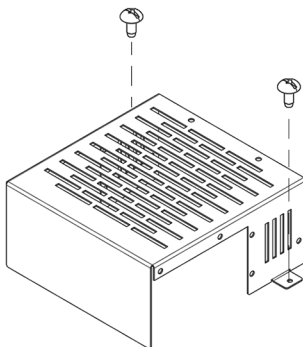

Metal cover and
#10-32 screws

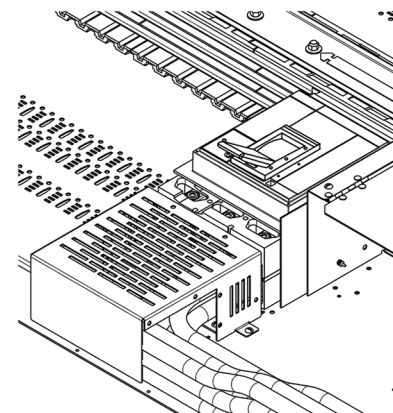
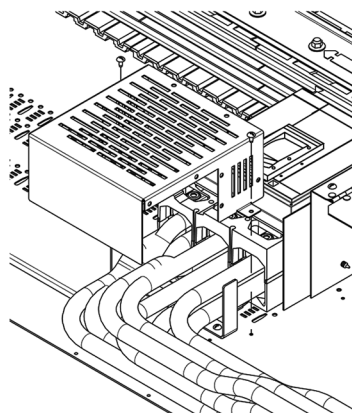

- Attach the lug cover to the metal cover using the four large push pins provided.

NOTE: The lug cover has multiple set of holes to mount it to the metal cover. Use the set of holes that makes the lug cover touch the circuit breaker's edge and completely cover the lug area, as shown in the fourth picture below.

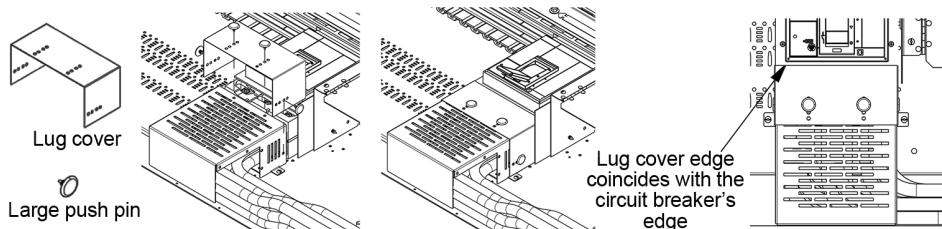

- Using four small push pins, install the first side cutout cover to close the opening in the metal cover opposite to the cables entry.

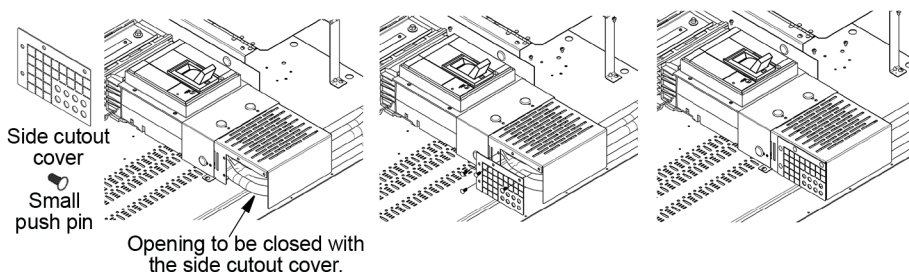

- On the cutout cover that covers the incoming cables to the circuit breaker, identify which cutouts are necessary to be removed in order to allow the cables to pass through. Using a set of wire cutters, remove the excess cutouts from the side cover necessary to clear the incoming cables and then install it on the metal cover using the provided small push pins.

⚠ DANGER

HAZARD OF ELECTRIC SHOCK, EXPLOSION OR ARC FLASH

Do not cut openings larger than required for cable entry or exit.

Failure to follow these instructions will result in death or serious injury.

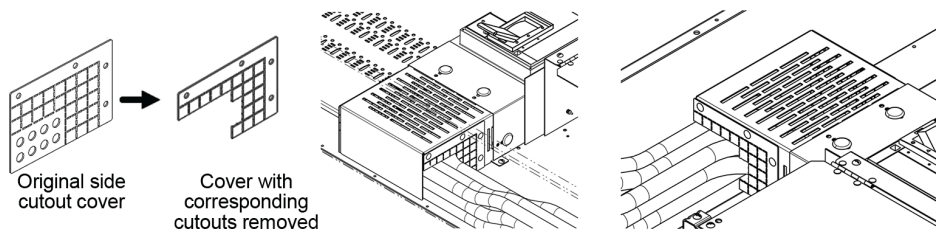

NOTE: If side cutout covers were damaged during installation, you need to replace them. Order the corresponding Replacement Side Covers shown in I-Line Backfed Main Circuit Breaker Line Lug Cover Kits for U.S. Service Entrance Devices (Replacement Side Cover), page 5. To replace the side cutout covers, remove the push pins securing it with a set of pliers and replace with a new set of cutout covers and push pins provided in the replacement kit

NOTE: For Service Entrance Panelboards, follow Neutral Bonding Strap Installation, page 17 before finishing the Panelboard installation.

I-Line Combo Backfed Main Circuit Breaker Line Lug Cover Kits

1. The main circuit breaker needs to be installed in the right most position of the I-Line combo panel (A) prior to installing the service entrance barrier kit.

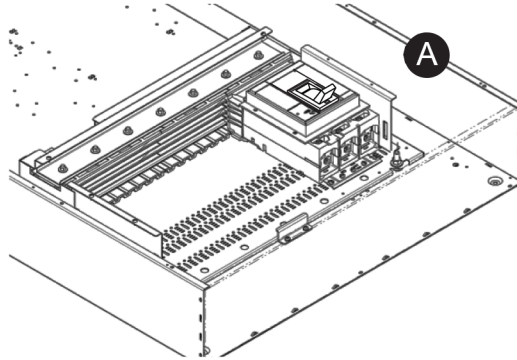

2. Remove the interior's flange nut (B) used to fix the interior to the box enclosure, then mount the mounting pan extension over the interior's mounting pan (C). Secure it with two #10–32 screws provided (D), then re-install the interior flange nut, as shown in the pictures below (D).

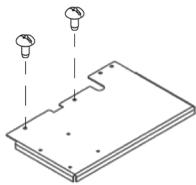

Mounting pan extension and #10-32 screws

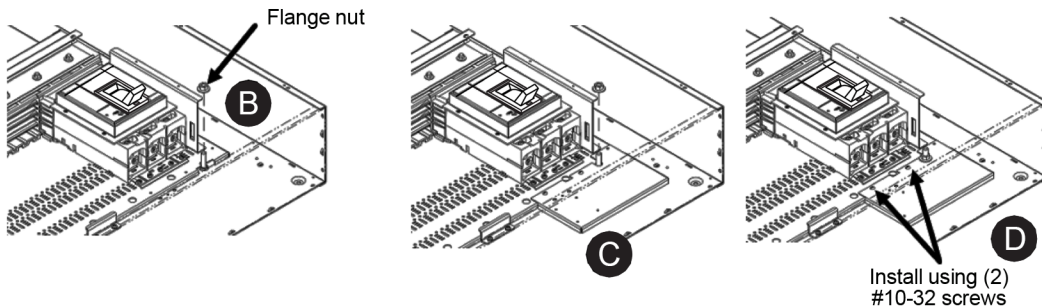

3. Install the incoming cables (E).

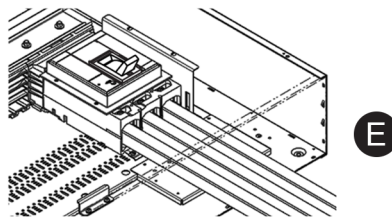

4. Install the metal cover (F) by attaching it to the mounting pan extension using four #10–32 screws provided (J).

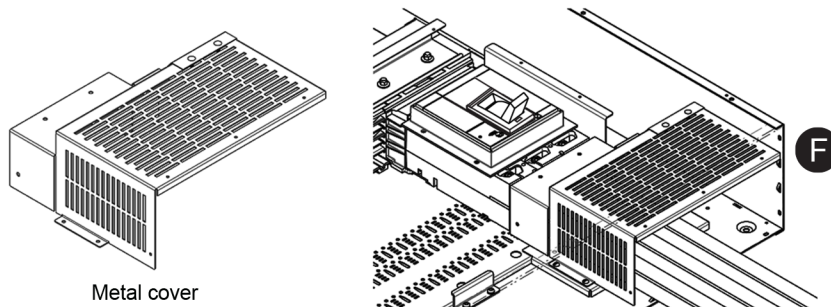

5. Attach the lug cover to the metal cover using the three large push pins provided (G). The lug cover has multiple sets of holes to mount it to the metal cover. Use the set of holes that makes the lug cover touch the circuit breaker's edge and completely covers the lug area (H).

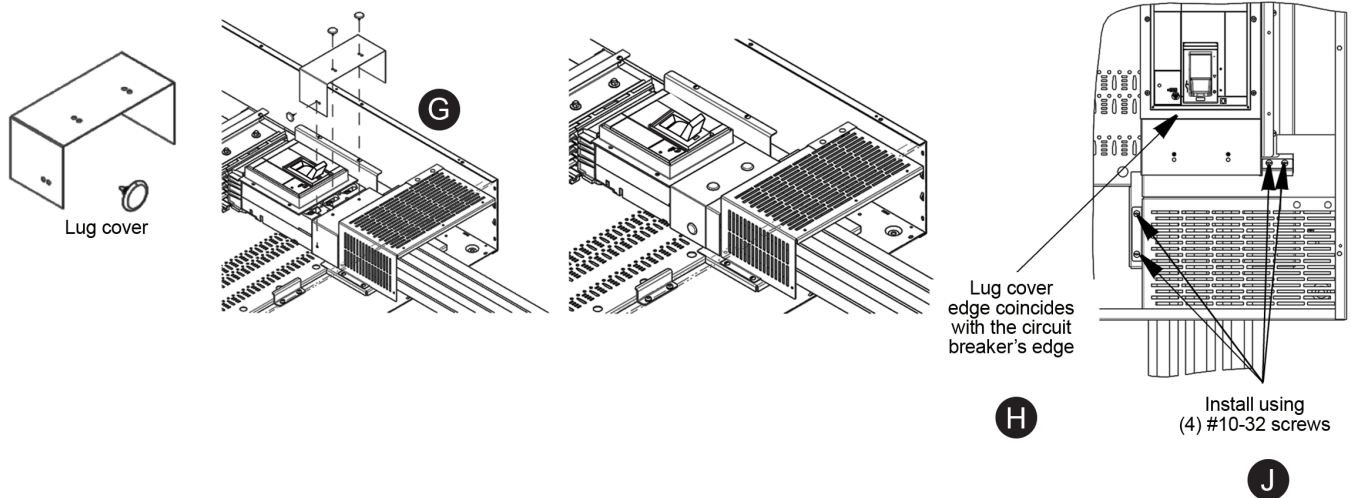

NOTE: For Service Entrance Panelboards, follow Neutral Bonding Strap Installation, page 17 before finishing the Panelboard installation.

Neutral Bonding Strap Installation

The neutral bonding strap should be used only when the panelboard is installed as service equipment.

To properly bond the neutral to the Panelboard, follow the instructions for either Standard Neutral Bonding Strap Installation, page 18 of this bulletin, or follow instructions for "Neutral with Current Transformer Bonding Strap Installation" Schneider Electric document 80043-706-01 or 80043-789-01, which are supplied with each Neutral with Current Transformer.

For field installation of I-Line Neutral assembly, please see Schneider Electric Instruction Manual 80043-846-01, Neutral Assembly Kits Installation Instructions.

⚠ DANGER

HAZARD OF ELECTRIC SHOCK, EXPLOSION, OR ARC FLASH

- Apply appropriate personal protective equipment (PPE) and follow safe electrical work practices. See NFPA 70E, NOM-029-STPS or CSA Z462 or local equivalent.
- This equipment must only be installed and serviced by qualified electrical personnel.
- Turn off all power supplying this equipment before working on or inside equipment.
- Always use a properly rated voltage sensing device to confirm power is off.
- The main bonding strap should be used only when the panelboard is installed as service equipment.
- Install the Bonding strap only with the screw and washer provided with the kit.

Failure to follow these instructions will result in death or serious injury.

Standard Neutral Bonding Strap Installation

To install a neutral bonding strap on an I-Line HCJ, HCP and HCR-U panelboard follow the instructions below.

1. Locate the bonding strap hole provided in the mounting pan, near the Neutral assembly.
2. Remove the lug where the bonding strap will be assembled. Retain the lug and its nut.
3. Place the bonding strap over the neutral plate, inserting the slot side on the Lug screw and aligning its hole with the hole in the mounting pan, as shown.
4. Secure the bonding strap to the mounting pan using the bonding screw and the beveled washer. Tighten the bonding screw to 65-75 lb-in (7.3-8.5 N•m).
5. Reinstall the lug with the nut retained in step 2. If applicable, install a second lug next to the bonding strap. Tighten to 60-70 lb-in (6.8-7.9 N•m).

NOTE: Install the Bonding strap only with the screw and washer provided with the Service Entrance kit.

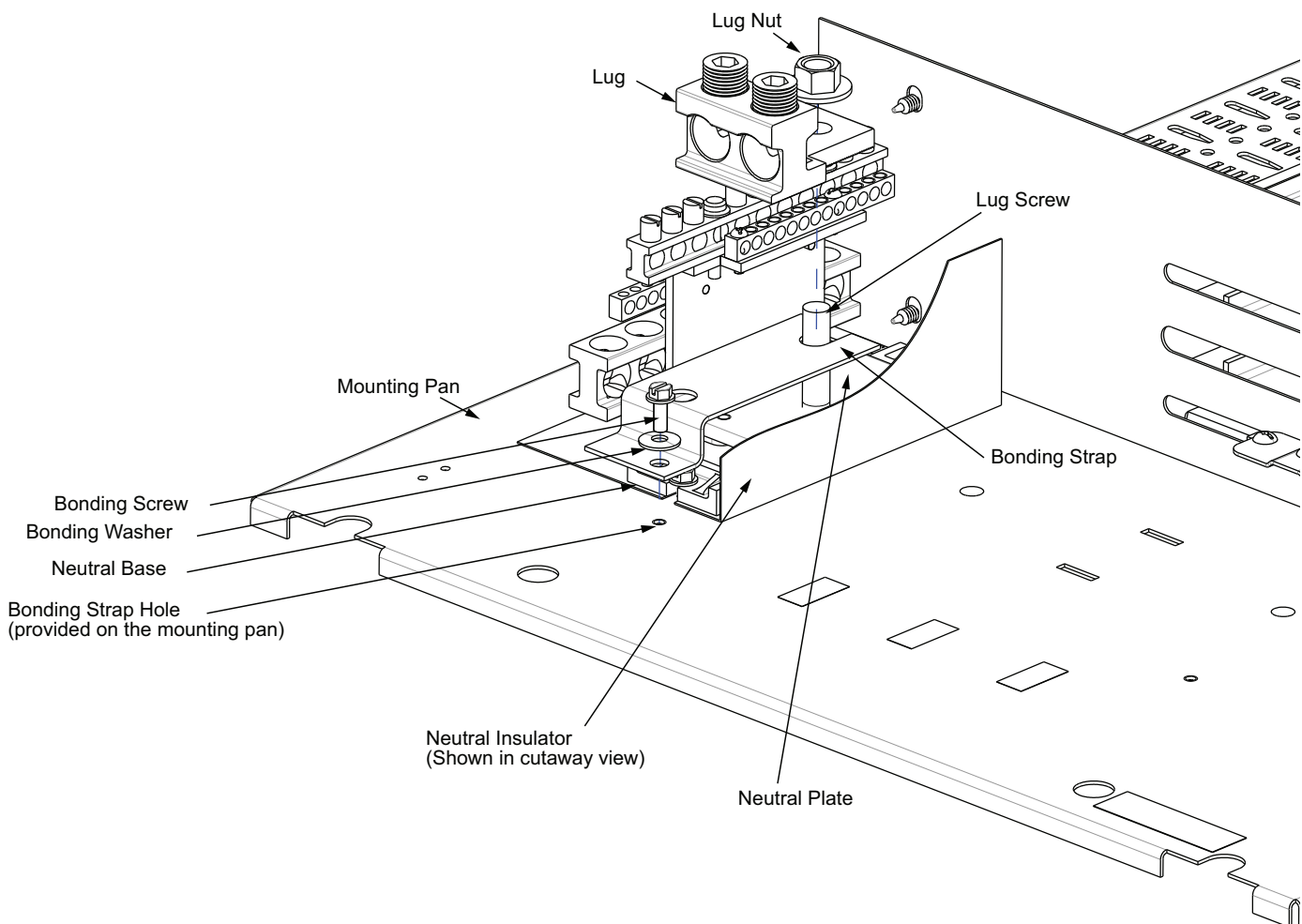

To install a neutral bonding strap on an I-Line HCP-SU panelboard follow the instructions below.

1. Locate the bonding strap hole provided in the mounting pan, near the Neutral assembly.
2. Place the bonding strap over the left corner of the standard neutral lug connector, aligning its holes with the hole in the mounting pan and the hole on the Lug connector, as shown.
3. Secure the bonding strap to the mounting pan using the bonding screw and the beveled washer on both holes. Tighten the bonding screw to 65-75 lb-in (7.3-8.5 N•m).

NOTE: Install the Bonding strap only with the screws and the washers provided with the bonding strap in the Neutral kit.

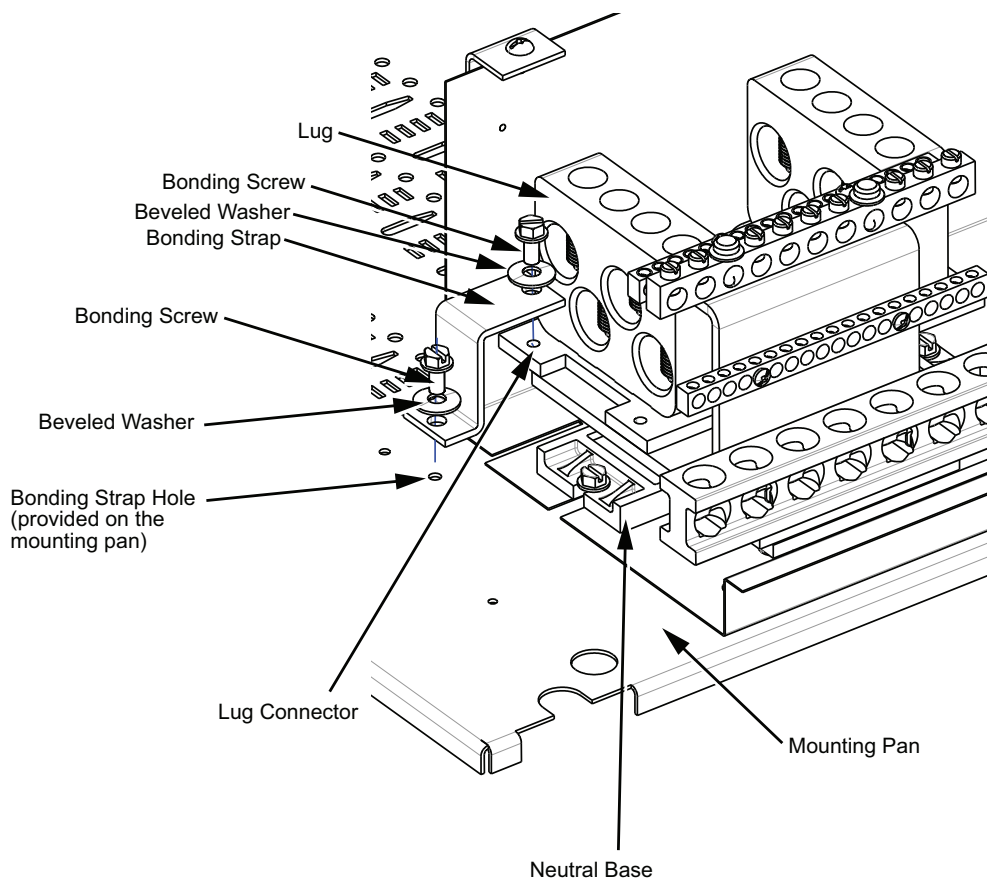

NOTE: The bonding strap for panel type HCP-SU is provided in each HCP-SU Neutral assembly kit.

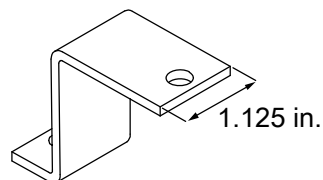
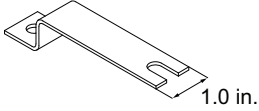
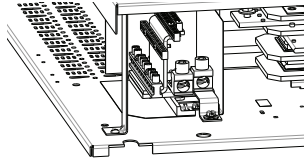
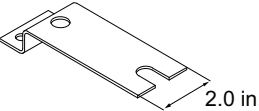
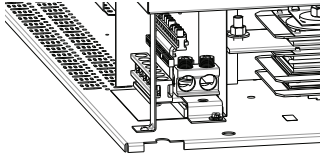
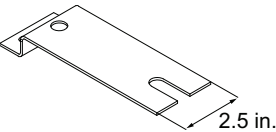
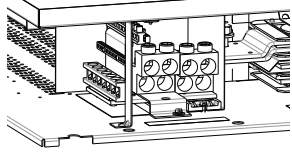
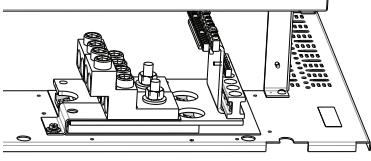
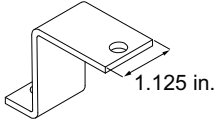
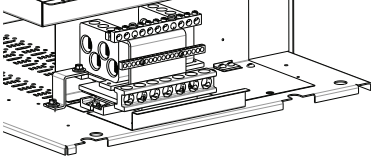

Table 5 - Standard Neutral Bonding Strap Installation per Panelboard type

Neutral Bonding Strap Width	Kits with Bonding Strap	Bonding Strap Applications by Panelboard Type	
 <p>1.0 in.</p>	<p>ILBFMHCJHJULC</p>	<p>HCJ 225 A</p>	
 <p>2.0 in.</p>	<p>ILBFMHCPHJULC ILBFMHCPLULC ILBFMHCPMPULC</p>	<p>HCJ 400 A, HCP 400 A, HCJ 600 A</p>	 <p>HCJ 600 A shown as reference.</p>
 <p>2.5 in.</p>	<p>ILBFMHCPHJULC ILBFMHCPLULC ILBFMHCPMPULC ILBFMHCRULC ILBFMHCRMULC ILBFMHCRPULC ILBFMHCRRLC</p>	<p>HCP 600 A, HCJ 800 A, HCP 800 A, HCP 1200 A, HCR-U 1200 A</p>	 <p>HCP 1200 A shown as reference.</p>  <p>HCR-U 1200 A shown as reference.</p>
 <p>1.125 in.</p>	<p>Provided on the Neutral assembly kit</p>	<p>HCP-SU 800 A</p>	

NOTE: Main neutral lug hidden for clarity purposes.



PKR81552

Tablero I-Line™ — Instalación y reemplazo de las cubiertas del interruptor automático principal y de los dispositivos de entrada de acometida de los EE. UU.

Conservar para su uso en el futuro.

Qué Contiene este Documento

Introducción.....	1
Información de seguridad.....	2
Observe que.....	3
Precauciones de seguridad	3
Descripción de las piezas.....	4
Herramientas necesarias	6
Instalación	7
Cubierta de zapata de línea del interruptor automático principal vertical para interruptores automáticos de caja moldeada PowerPacT marco LA/LH	7
Cubierta de zapatas de línea del interruptor automático principal vertical para interruptores automáticos de caja moldeada PowerPacT marco L.....	10
Cubierta de zapatas de línea del interruptor automático principal vertical para los kits ILMLC4W, ILMLC3W e ILMLC2W	12
Kits de interruptor automático principal retroalimentado I-Line	15
Kits de cubiertas de zapatas de línea para interruptor automático principal retroalimentado combinado I-Line	18
Instalación de la barra de conexión del neutro	19
Instalación de la barra de conexión del neutro estándar	20

Introducción

Este boletín contiene las instrucciones para instalar, desmontar y reemplazar las piezas que se detallan a continuación en un tablero I-Line™ o un tablero I-Line combinado marca Square D™ fabricados por Schneider Electric. Estas instrucciones deben seguirse para instalar los cables al interruptor automático principal en un tablero o para la conexión del neutro y a tierra. En función de la aplicación y del código de instalación adoptado, pueden ser necesarias una barrera en el lado de la línea y una correa de conexión del neutro.

NOTA: Según los códigos y normas locales de aplicación, deseche la correa de conexión neutra.

NOTA: Para obtener asistencia técnica sobre la instalación de estas piezas, comuníquese con el Centro de información al cliente de Schneider Electric llamando al 1-888-778-2733.

NOTA: El término "correa de conexión del neutro" describe los componentes que cumplen con los requisitos para un "conductor de conexión del neutro". Son términos equivalentes.

Información de seguridad

Asegúrese de leer detenidamente estas instrucciones y examine el equipo para familiarizarse con él antes de instalarlo, hacerlo funcionar o prestarle servicio de mantenimiento. Los siguientes mensajes especiales pueden aparecer en esta guía del usuario o en el equipo para advertirle sobre peligros o para llamar su atención sobre cierta información que clarifica o simplifica un procedimiento.



La adición de cualquiera de estos símbolos a una etiqueta de seguridad de "Peligro" o "Advertencia" indica la existencia de un peligro eléctrico que podrá causar lesiones personales si no se siguen las instrucciones.



Este es el símbolo de alerta de seguridad. Se usa para avisar sobre peligros de lesiones personales. Respete todos los mensajes de seguridad con este símbolo para evitar posibles lesiones o la muerte.

PELIGRO

PELIGRO indica una situación de peligro que, si no se evita, **podrá causar** la muerte o lesiones serias.

ADVERTENCIA

ADVERTENCIA indica una situación peligrosa que, si no se evita, **puede causar** la muerte o lesiones graves.

PRECAUCIÓN

PRECAUCIÓN indica una situación peligrosa que, si no se evita, **puede causar** lesiones menores o moderadas.

AVISO

AVISO se usa para abordar prácticas no relacionadas con lesiones físicas.

NOTA: Proporciona información adicional para clarificar o simplificar un procedimiento.

Observe que

Solamente el personal calificado con especialización en electricidad deberá instalar, hacer funcionar y prestar servicios de mantenimiento al equipo eléctrico. Schneider Electric no asume responsabilidad alguna por las consecuencias que surjan de la utilización de este material.

Una persona calificada es aquella que tiene destreza y conocimiento técnico relacionado con la construcción, instalación y funcionamiento del equipo eléctrico; asimismo, esta persona ha recibido capacitación sobre seguridad con la cual puede reconocer y evitar los riesgos involucrados.

Los equipos eléctricos deben transportarse, almacenarse, instalarse y operarse únicamente en el entorno para el que fueron diseñados.

Precauciones de seguridad

PELIGRO

PELIGRO DE DESCARGA ELÉCTRICA, EXPLOSIÓN O DESTELLO POR ARCO ELÉCTRICO

- Utilice el equipo de protección personal (EPP) apropiado y siga las prácticas de seguridad para trabajos eléctricos. Consulte las normas NFPA 70E, NOM-029-STPS o CSA Z462, o sus equivalentes locales.
- Solo el personal capacitado en electricidad deberá instalar y prestar servicio de mantenimiento a este equipo.
- Desenergice todas las fuentes de alimentación del equipo antes de realizar cualquier trabajo dentro o fuera de él.
- Siempre utilice un dispositivo detector de tensión de valor nominal adecuado para confirmar que el equipo esté desenergizado.
- Vuelva a colocar todos los dispositivos, las puertas y las cubiertas antes de energizar este equipo.
- No permita que las superficies no metálicas de este producto entren en contacto con pintura, solventes o rocíos a base de derivados del petróleo.

El incumplimiento de estas instrucciones tendrá como resultado la muerte o lesiones graves.



ADVERTENCIA: Este producto puede exponerlo a químicos, incluidos compuestos de níquel, que son conocidos por el estado de California como causantes de cáncer, y Bisfenol A (BPA), que es conocido por el estado de California como causante de defectos de nacimiento u otros daños reproductivos. Para obtener más información, visite www.P65Warnings.ca.gov.

Descripción de las piezas

Tabla 1 - Kits de cubiertas de zapatas de línea para interruptor automático principal vertical I-Line para dispositivos de entrada de acometida de los EE. UU. (cubiertas de zapata de línea de repuesto).

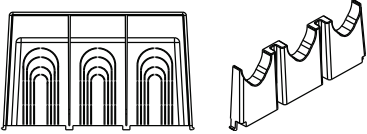
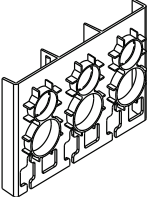
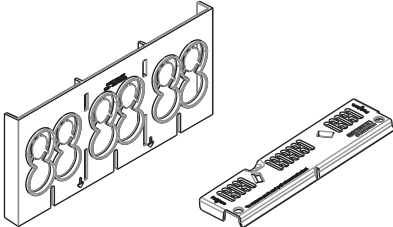
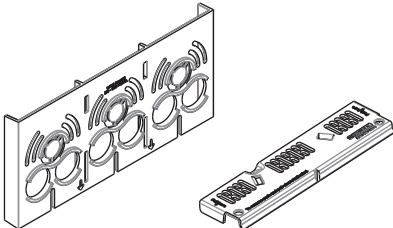
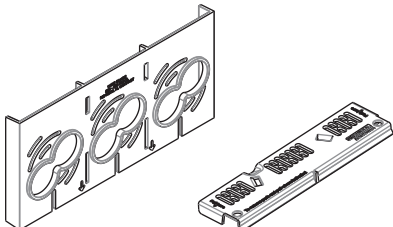
Número de catálogo	Contenido	Descripción
	Cubierta de la zapata de línea	
ILLALLC		Kit de entrada de acometida, I-Line, marco LA/LH
ILPPLLC ¹		Kit de entrada de acometida, I-Line, marco L
ILMLC4W		Entrada de acometida, I-Line marco M de 4 cables
ILMLC3W		Entrada de acometida, I-Line marco M de 3 cables
ILMLC2W		Entrada de acometida, I-Line marco M de dos cables

NOTA: Para interruptor automático principal vertical I-Line. No debe utilizarse en interruptores automáticos principales retroalimentados. Estos kits son para instalación en tableros fabricados después del 1 de enero de 2017.

1. Requiere el uso del blindaje de terminal medio LTSM3P instalado en el interruptor automático, no incluido.

Tabla 2 - Kits de cubiertas de zapatas de línea de interruptores automáticos principales de retroalimentación I-Line para dispositivos de entrada de servicio de EE.UU. (cubierta lateral de repuesto)

Número de catálogo de la cubierta lateral de repuesto	Contenido	Tipo de tablero I-Line	Interruptor automático
ILBFMHCJHJUL		HCJ	H, J
ILBFMHCPHJUL		HCP, HCP-SU	H, J
ILBFMHCPRLUL		HCP, HCR	LA, LH, L
ILBFMHCPMPHCRMUL		HCP, HCP-SU, HCR	M
ILBFMHCRPRUL		HCP, HCP-SU	P
		HCR	P, R

Tabla 3 - Kits de cubiertas de zapatas de interruptores automáticos de línea principal de retroalimentación I-Line para dispositivos de entrada de acometida de los EE.UU. (kit completo)

Número de catálogo del kit completo	Contenido		Tipo de tablero I-Line	Interruptor automático
	Cubierta de la zapata de línea	Barra de conexión del neutro		
ILBFMHCJHJULC		 1,0 pulg	HCJ	H, J
ILBFMHCPHJULC		 2,0 pulg	HCP, HCP-SU ²	H, J
ILBFMHCPULC				LA, LH, L
ILBFMHCPMPULC		 2,5 pulg	HCR	M, P
ILBFMHCRULC		 2,5 pulg		LA, LH, L
ILBFMHCRMULC				M
ILBFMHCRPULC				P
ILBFMHCRRLC	R			

NOTA: Estos kits son para instalación en tableros fabricados después del 1 de enero de 2017.

2. Para los tableros I-Line de tipo HCP-SU, la barra de conexión se proporcionará en el kit de ensamble del neutro. (Consulte Instalación de la barra de conexión del neutro estándar para referencia de montaje).

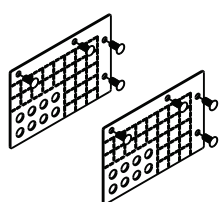
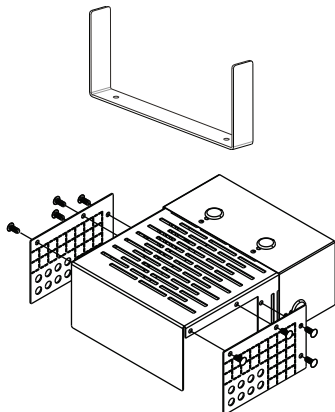
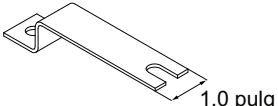
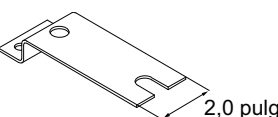
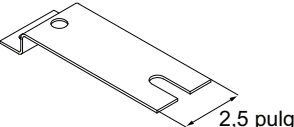
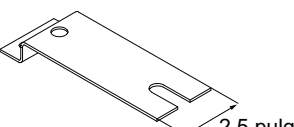
Tabla 4 - Kits de cubiertas de zapatas de línea para interruptor automático principal combinado I-Line para dispositivos de entrada de acometida de los EE. UU.

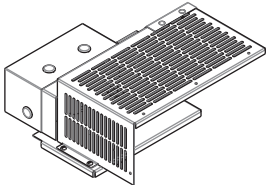
Número de catálogo de la cubierta lateral de repuesto	Contenido	Anchura del gabinete del tablero I-Line	Interruptor automático
ILCOMBLUL26W		26 pulgadas	LA, LH, L
ILCOMBMPUL26W		26 pulgadas	M, P
ILCOMBLUL32W		32 pulgadas	LA, LH, L
ILCOMBMPUL32W		32 pulgadas	M, P
ILCOMBLUL44W		44 pulgadas	LA, LH, L
ILCOMBMPUL44W		44 pulgadas	M, P

NOTA: Estos kits son para instalación en tableros fabricados después del 1 de enero de 2017.

Herramientas necesarias

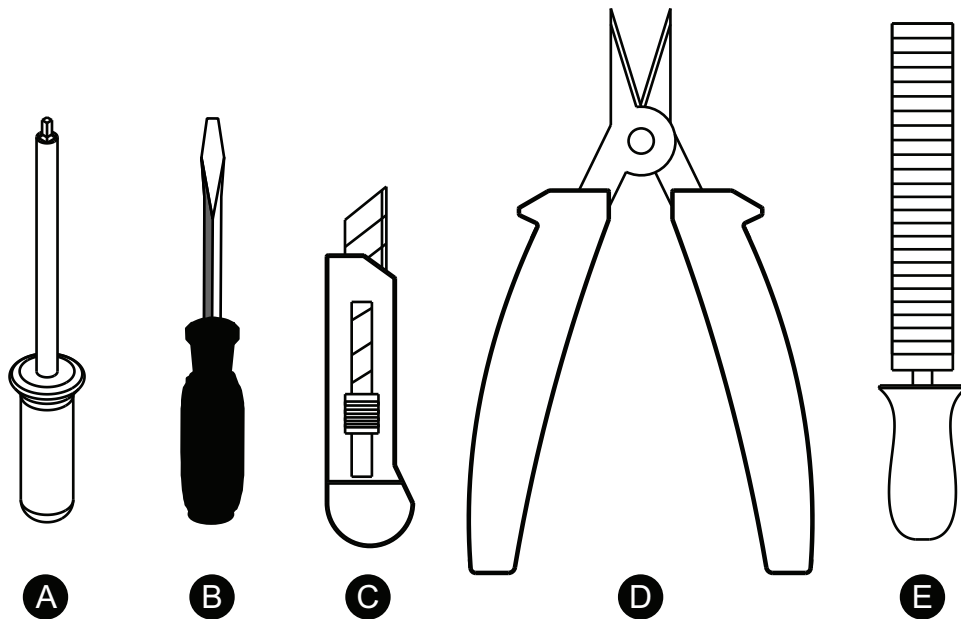

A	Destornillador Robertson® n.º 2 de cabeza cuadrada	D	Cortadores de alambre
B	Destornillador de punta plana	E	Lima
C	Cuchillo para uso general		

Instalación

⚠ PELIGRO

PELIGRO DE DESCARGA ELÉCTRICA, EXPLOSIÓN O DESTELLO POR ARCO ELÉCTRICO

Utilice únicamente accesorios e interruptores automáticos de la marca Schneider Electric y Square D. Este equipo ha sido diseñado y probado por Schneider Electric con niveles de rendimiento que cumplen las normas regulatorias aplicables.

El incumplimiento de estas instrucciones tendrá como resultado la muerte o lesiones graves.

1. Desenergice todas las fuentes de alimentación del equipo antes de realizar cualquier trabajo dentro del tablero; siga todos los procedimientos de bloqueo y de etiquetado.
2. Retire el conjunto del frente extraíble, consulte las instrucciones en Kits de marco y puerta de 4 piezas I-Line (documento número 80043-449-03) para tableros I-Line o I-Line combinados.
3. Retire el conjunto del frente muerto y guarde los tornillos para volver a utilizarlos.
4. Continúe con las instrucciones de instalación siguiendo los pasos requeridos para cada kit correspondiente.
5. Instale la barra de conexión del neutro en los tableros I-Line según las instrucciones de este boletín y consulte Tableros de alumbrado I-Line combinados — 80043-797-02.

Cubierta de zapata de línea del interruptor automático principal vertical para interruptores automáticos de caja moldeada PowerPacT marco LA/LH

NOTA: En esta sección, los gráficos se muestran en la posición del tablero de alimentación superior.

⚠ PELIGRO

PELIGRO DE DESCARGA ELÉCTRICA, EXPLOSIÓN O DESTELLO POR ARCO ELÉCTRICO

No corte aberturas mayores que las necesarias para la entrada o la salida de los cables.

El incumplimiento de estas instrucciones tendrá como resultado la muerte o lesiones graves.

⚠ ATENCIÓN

PELIGRO DE CORTE

Hoja afilada. Mantenga siempre la hoja alejada de los dedos y del cuerpo.

El incumplimiento de estas instrucciones podría tener como resultado lesiones o provocar daños en el equipo.

1. Desenganche la cubierta de la bandeja de montaje empujando los ganchos a presión (A).

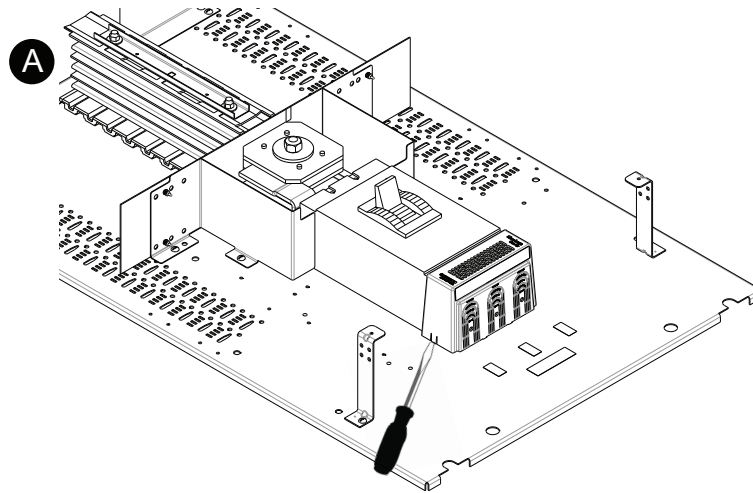

2. Gire la cubierta (B) como se muestra y jale (C).

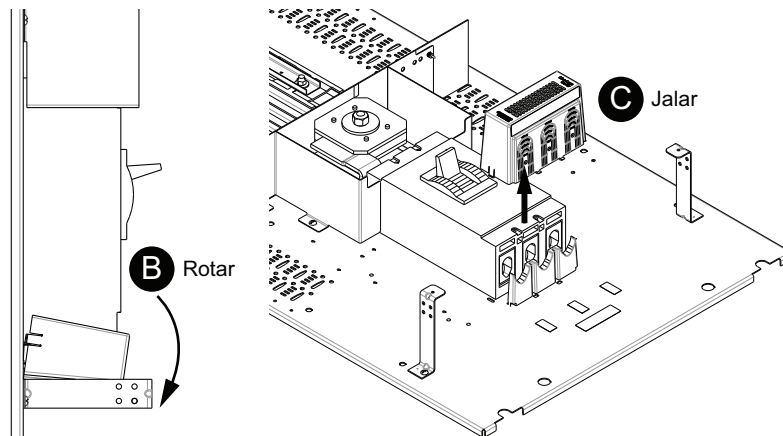

3. Corte las aberturas mínimas (D) necesarias para el calibre del cable que se utilizará en la aplicación. Lime las rebabas o los bordes afilados de los orificios creados (E).

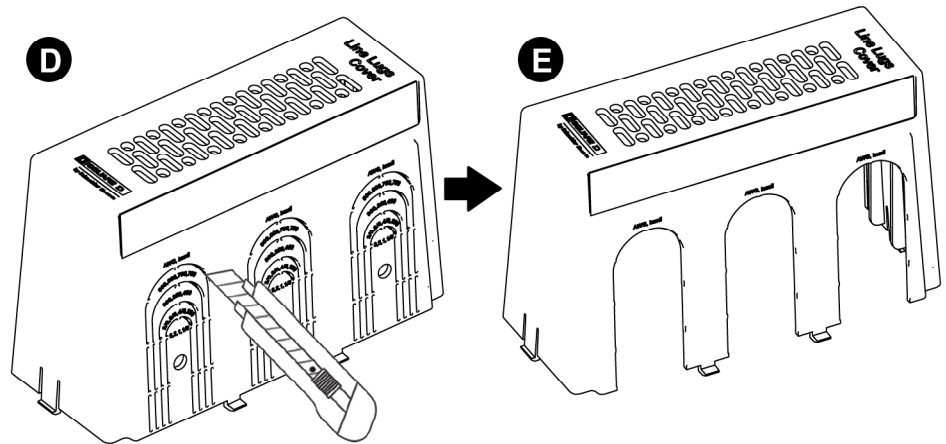

NOTA: Si las cubiertas se dañan durante el desmontaje o la instalación, deberá reemplazarlas. Solicite el kit de reemplazo de la cubierta de zapatas de línea ILLALLC.

4. Realice todas las conexiones de cables (F) necesarias.

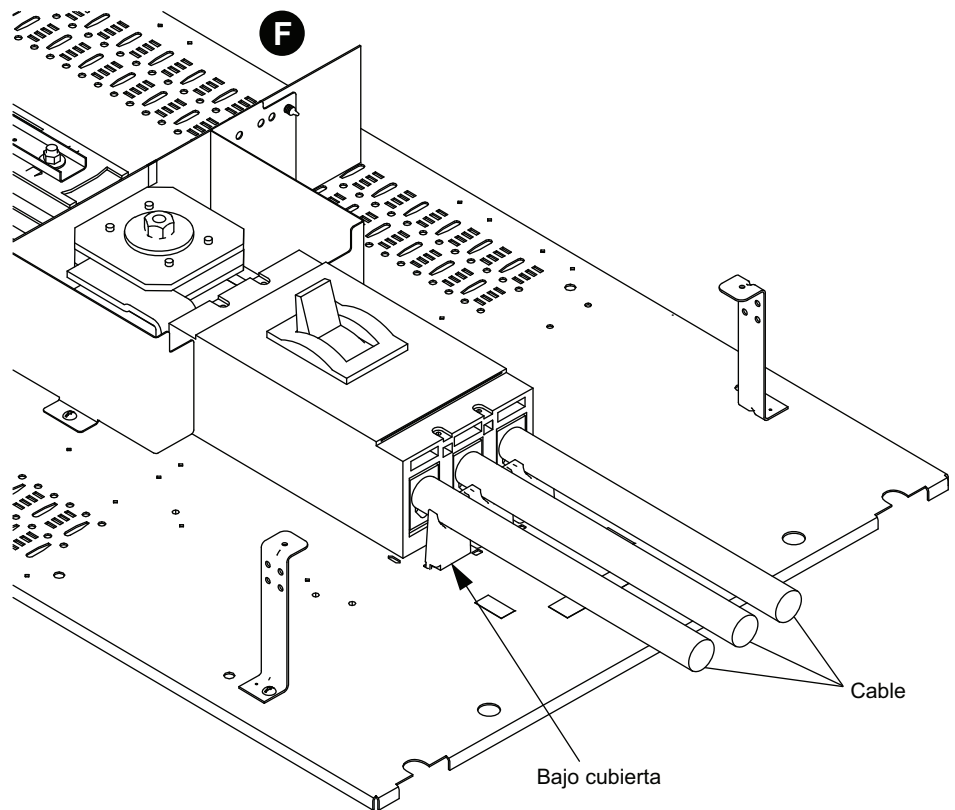

5. Vuelva a montar la tapa y asegúrela con los ganchos de presión como en Ítem 2, (B), (C), página 8 y Ítem 1, (A), página 8.

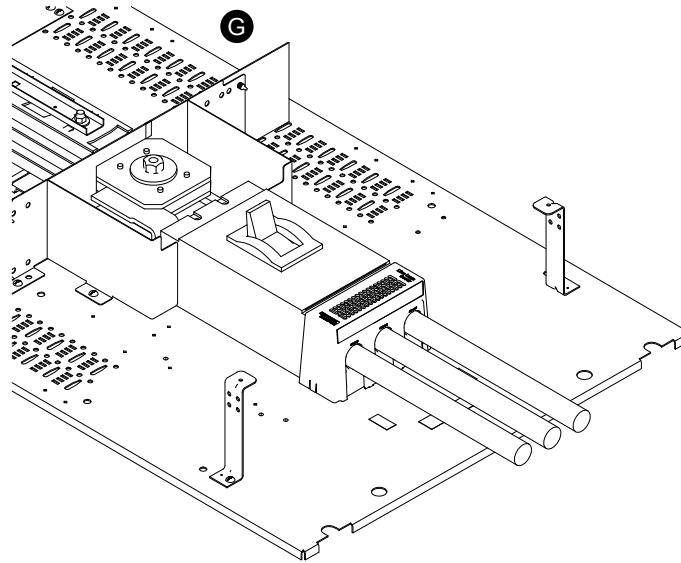

NOTA: Para los tableros de entrada de acometida, siga Instalación de la barra de conexión del neutro, página 19 antes de terminar la instalación del tablero.

Cubierta de zapatas de línea del interruptor automático principal vertical para interruptores automáticos de caja moldeada PowerPacT marco L

NOTA: En esta sección, los gráficos se muestran en la posición del tablero de alimentación superior.

El protector de la zapata contiene dos orificios por fase (A), el orificio superior acepta cables de hasta 350 kcmil, el orificio inferior acepta cables de hasta 600 kcmil.

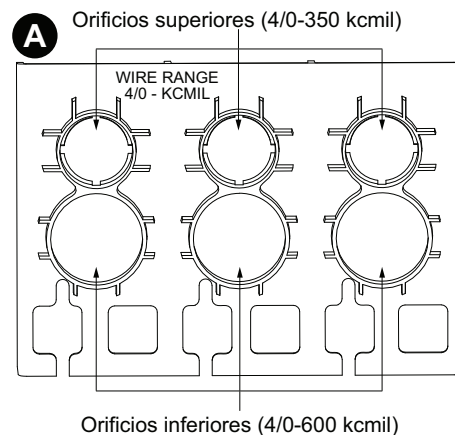

NOTA: No utilice un cable inferior a 4/0 con el protector de la zapata.

1. Retire la cubierta de la zapata (B) del kit LTSM3P, Ítem 2, (B), página 11.

- Para aplicaciones que requieren dos cables por fase, deslice el blindaje de la zapata hacia arriba (C) y retírelo del interruptor automático, luego siga los pasos 3 y 4.

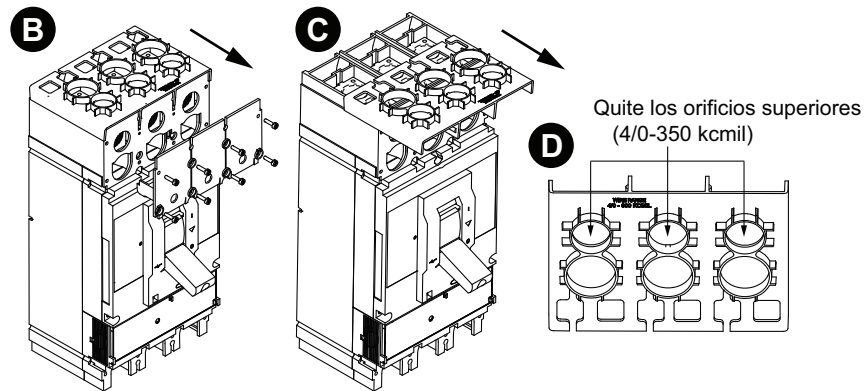

- Retire los orificios ciegos superiores utilizando la navaja multiuso y lime las rebabas o los bordes afilados de los orificios creados (D).
- Vuelva a instalar el blindaje de la zapata en el interruptor automático (E).

NOTA: Si la cubierta se daña durante el desmontaje o la instalación, deberá reemplazarla. Solicite el kit de reemplazo de la cubierta de zapatas de línea ILPPLLC. El kit ILPPLLC requiere la instalación de un blindaje de terminal medio LTSM3P en el interruptor automático (póngase en contacto con el Centro de atención al cliente si el blindaje LTSM3P no está instalado).

- Realice todas las conexiones de cables (F) necesarias.

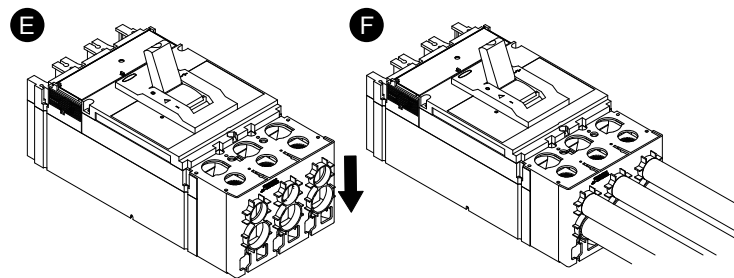

- Vuelva a instalar la cubierta de la zapata del LTSM3P que retiró en Ítem 1, página 10.

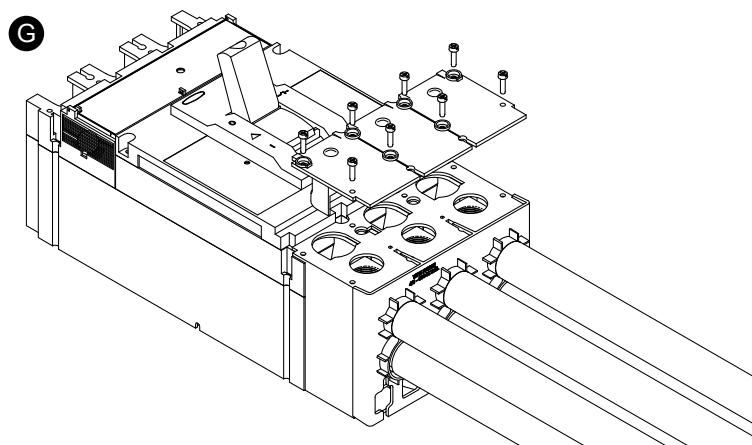

NOTA: Para los tableros de entrada de acometida, siga las indicaciones de Instalación de la barra de conexión del neutro, página 19 antes de terminar la instalación del tablero.

Cubierta de zapatas de línea del interruptor automático principal vertical para los kits ILMLC4W, ILMLC3W e ILMLC2W

NOTA: En esta sección, los gráficos se muestran en la posición del tablero de alimentación superior.

El kit ILMLC4W se utiliza con interruptores automáticos principales verticales de marco M con zapata AL1200P24K o CU1200P24K instaladas.

El kit ILMLC3W se utiliza con interruptores automáticos principales verticales de marco M con zapata AL800M23K o CU800M23K instaladas.

El kit ILMLC2W se utiliza con interruptores automáticos principales verticales de marco M con zapata AL800P6K o AL800P7K instaladas.

NOTA: Si las cubiertas se dañan durante el desmontaje o la instalación, deberá reemplazarlas. Solicite los kits de reemplazo de cubierta de zapatas de línea ILMLC2W, ILMLC3W, o ILMLC4W.

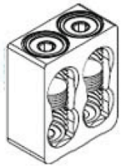

Kit de zapatas AL1200P24K o CU1200P24K (4) 3/0 AWG-500 kcmil

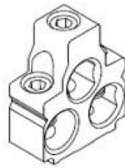

Kit de zapatas AL800M23K o CU800M23K (3) 3/0 AWG-500 kcmil

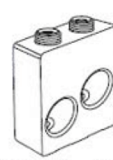

Kit de zapatas AL800P6K (2) 3/0 AWG-600 kcmil

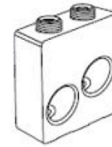

Kit de zapatas AL800P7K (2) 3/0 AWG-600 kcmil Cu o Al (2) 3/0 AWG-750 kcmil AL

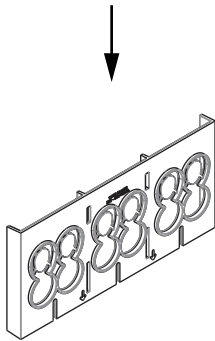

ILMLC4W

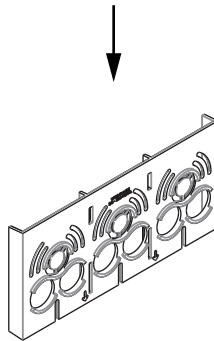

ILMLC3W

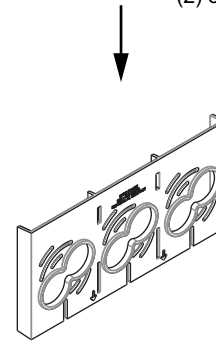

ILMLC2W

1. Para la instalación inicial de los cables, primero retire la cubierta superior presionando en el lado derecho para desenganchar el clip izquierdo de la cubierta (A) y, a continuación, retire desde el lado izquierdo para completar el desmontaje (B).

NOTA: Si la cubierta superior no sale fácilmente, utilice un destornillador para desenganchar los dos clips de la parte superior del interruptor automático.

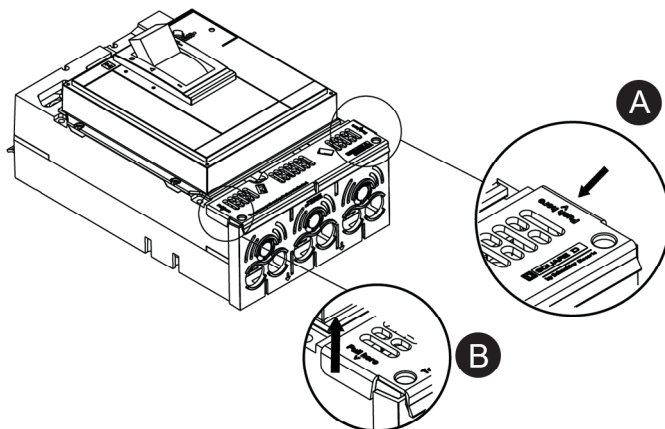

2. Para su instalación o desmontaje, la barrera de protección vertical se desliza sobre el interruptor automático utilizando como guía los dos elementos cilíndricos del interruptor.

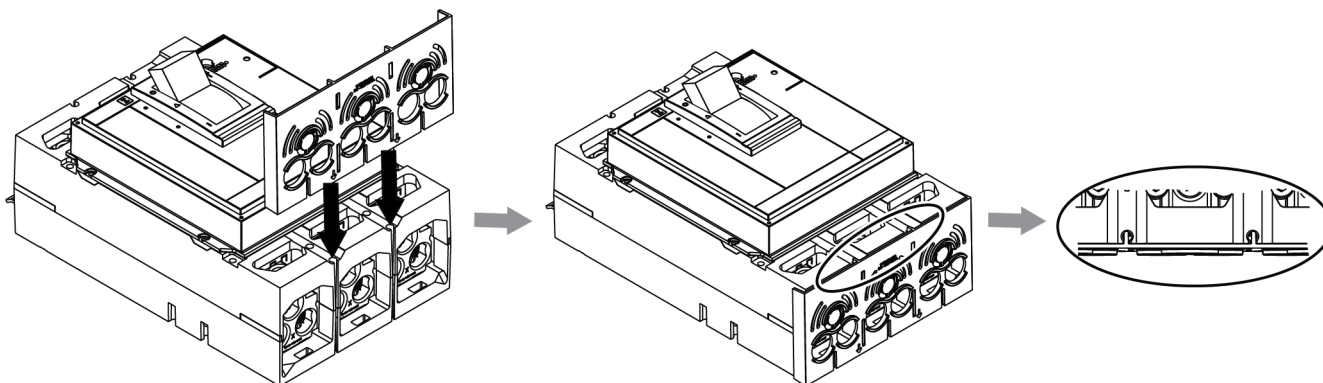

3. Si se utilizan tres cables por fase con el kit ILMC3W, o bien, tres o cuatro cables por fase con el kit ILMLC4W, retire los discos removibles correspondientes de las barreras de protección vertical (usando un cortaalambres) antes de instalar los cables, como se muestra a continuación. Lime cualquier rebaba o borde afilado de los orificios recortados.

Quite orificios cuando se requieren 3 cables por fase.

Quite 1 orificio por fase cuando se requieren 3 cables por fase.
Quite 2 orificios por fase cuando se requieren 4 cables por fase.

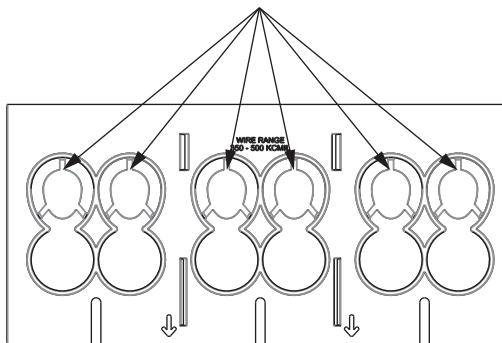
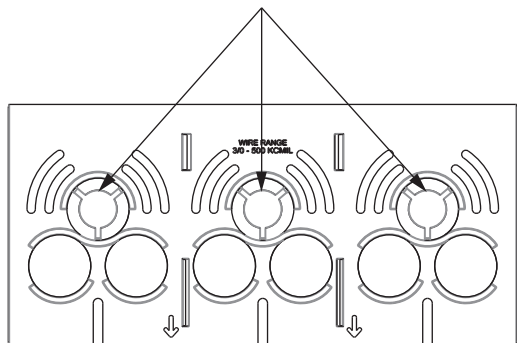

4. Instale los cables en el interruptor automático según las instrucciones enviadas junto con el interruptor automático.

NOTA: Para el blindaje del ILMLC2W, no utilice cables de menos de 500 kcmil en cada abertura. Para el blindaje del ILMLC3W, no utilice cables de menos de 3/0 AWG en cada abertura. Para el blindaje del ILMLC4W, no utilice cables de menos de 350 kcmil en cada abertura.

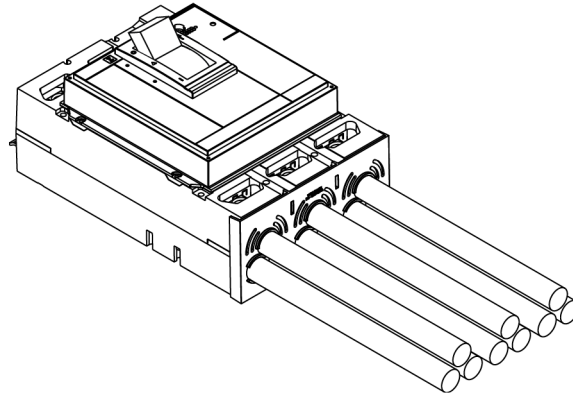

5. Instale la cubierta superior (C) enganchando los dos clips en los orificios del tornillo de sujeción de cables del interruptor automático.

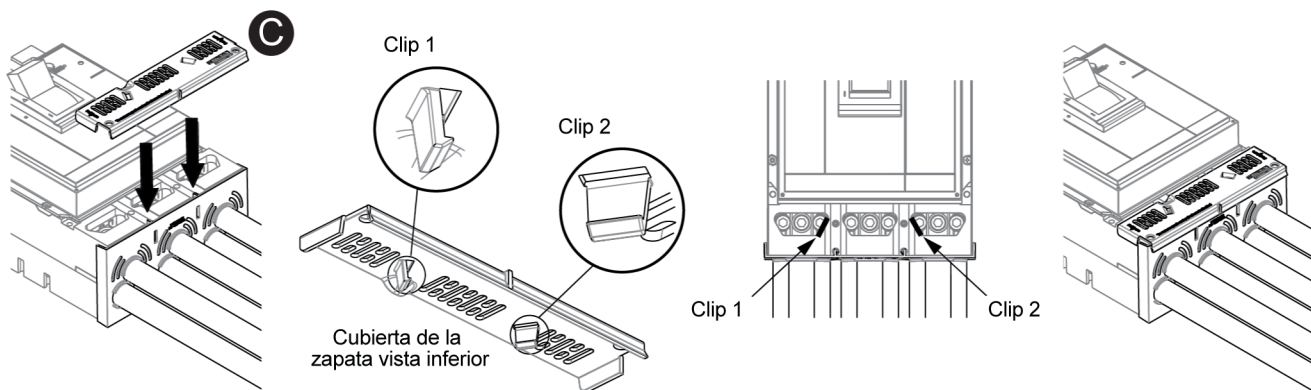

NOTA: Para los tableros de entrada de acometida, siga Instalación de la barra de conexión del neutro, página 19 antes de terminar la instalación del tablero.

Kits de interruptor automático principal retroalimentado I-Line

1. Identifique el interruptor automático principal retroalimentado que se utilizará para la entrada de acometida de los EE. UU.; la colocación de este interruptor está limitada a la ubicación más superior o más inferior del área de derivación.

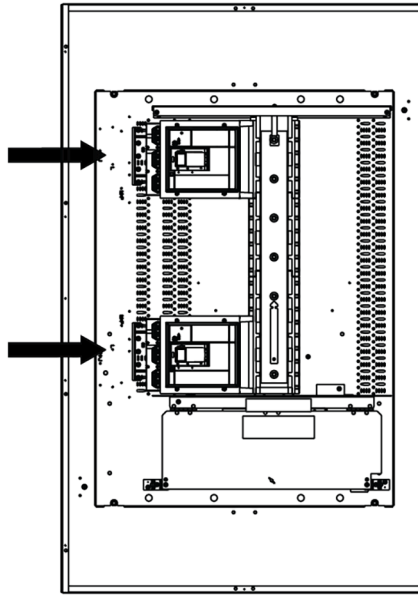

2. Fije la guía de cables a la bandeja de montaje con dos de los tornillos #10-32 (A) incluidos, usando los orificios de la bandeja de montaje que coinciden con los orificios de la guía del cable.

NOTA: La guía de cables tiene el mismo ancho que el interruptor automático y está alineada con él, como se muestra en la tercera imagen (B) abajo.

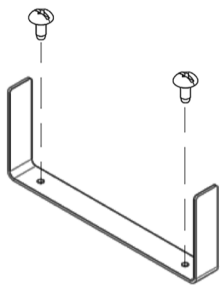

Guía de cable y tornillos #10-32

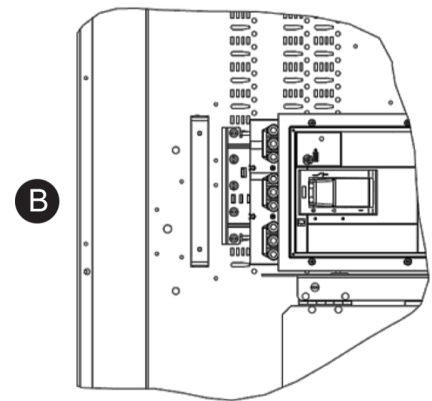
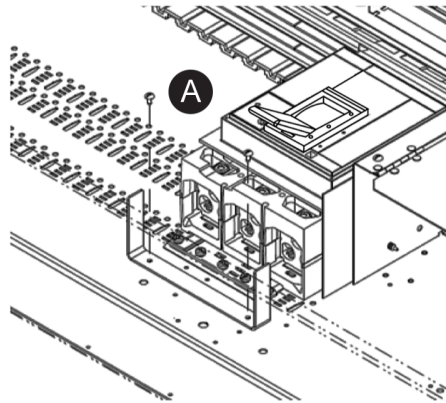

3. Instale los cables de entrada en el interruptor automático utilizando la guía de cables para mantener los cables de entrada en su lugar.

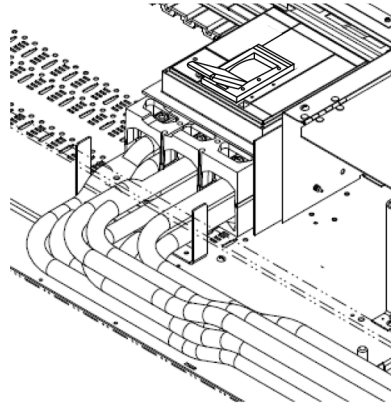

4. Instale la cubierta de metal sobre la guía de cables, con dos de los tornillos #10-32 incluidos, para fijarla a la bandeja de montaje.

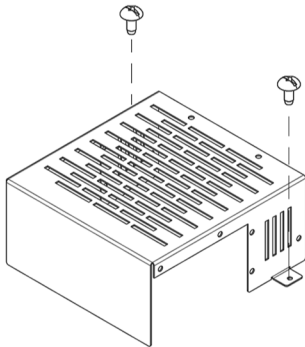

Cubierta de metal y tornillos #10-32

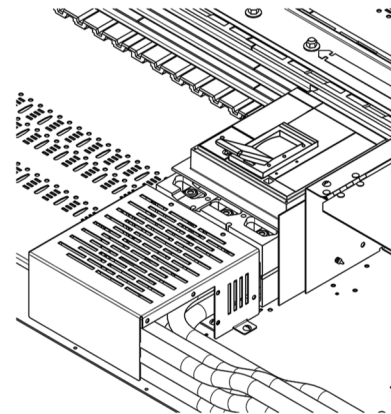
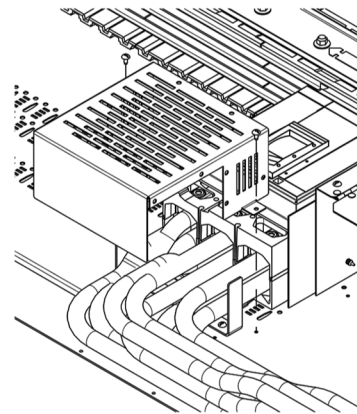

5. Coloque la cubierta de la zapata en la cubierta de metal empleando los cuatro pernos de encaje a presión grandes incluidos.

NOTA: La cubierta de la zapata tiene varios grupos de orificios para montarla en la cubierta metálica. Utilice el grupo de orificios que haga que la cubierta de la zapata toque el borde del interruptor automático y que cubra completamente el área de la zapata, como se muestra en la cuarta imagen abajo.

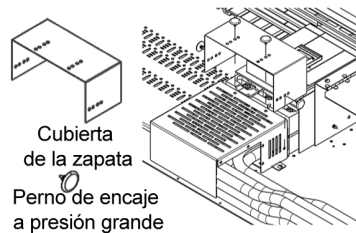

Cubierta de la zapata
Perno de encaje a presión grande

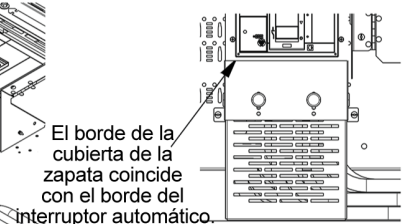
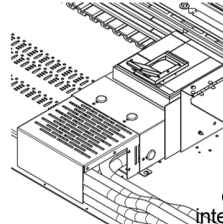

El borde de la cubierta de la zapata coincide con el borde del interruptor automático.

- Utilizando cuatro pernos de encaje a presión pequeños, instale la primera cubierta del recorte lateral para cerrar la abertura de la cubierta de metal opuesta a la entrada de cables.

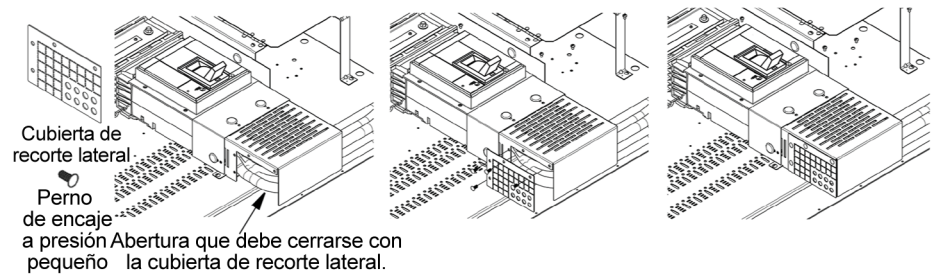

- En la cubierta de recorte que cubre los cables de entrada al interruptor automático, identifique los recortes que se deben retirar para permitir el paso de los cables. Con un cortaalambres, retire los recortes sobrantes de la cubierta lateral necesarios para despejar los cables de entrada y, a continuación, instálela en la cubierta metálica utilizando los pequeños pernos de encaje que se incluyen.

⚠ PELIGRO

PELIGRO DE DESCARGA ELÉCTRICA, EXPLOSIÓN O DESTELLO POR ARCO ELÉCTRICO

No realice cortes de mayor tamaño que el necesario para la entrada o la salida de cables.

El incumplimiento de estas instrucciones tendrá como resultado la muerte o lesiones graves.

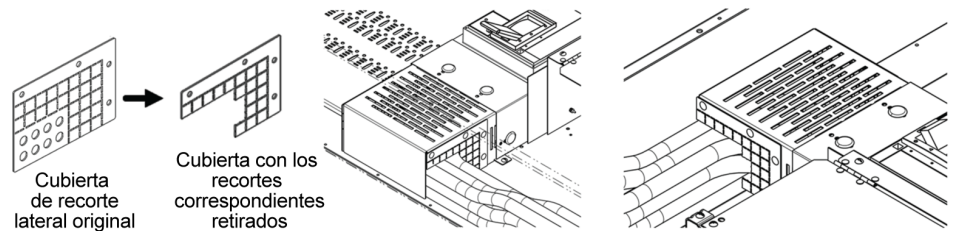

NOTA: Si las cubiertas del recorte lateral se dañaron durante la instalación, deberá reemplazarlas. Solicite las cubiertas laterales de repuesto correspondientes que se muestran en Kits de cubiertas de zapatas de línea de interruptores automáticos principales de retroalimentación I-Line para dispositivos de entrada de servicio de EE.UU. (cubierta lateral de repuesto), página 5. Para reemplazar las cubiertas del recorte laterales, con una pinza, retire los pernos de encaje a presión que las sujetan y reemplácelas por un nuevo conjunto de cubiertas del recorte y pernos de encaje a presión incluidos en el kit de repuesto.

NOTA: Para los tableros de entrada de acometida, siga Instalación de la barra de conexión del neutro, página 19 antes de terminar la instalación del tablero.

Kits de cubiertas de zapatas de línea para interruptor automático principal retroalimentado combinado I-Line

1. El interruptor automático principal debe estar instalado en la posición más a la derecha del panel combinado I-Line (A) antes de instalar el kit de barrera de entrada de acometida.

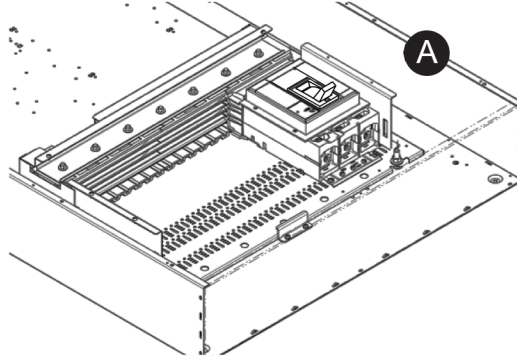

2. Quite la tuerca con brida del interior (B) que se utiliza para fijar el interior al gabinete de la caja, luego monte la extensión de la bandeja de montaje sobre la bandeja de montaje del interior (C). Sujétela con dos tornillos de #10-32 (D) incluidos, luego vuelva a instalar la tuerca con brida interior, como se muestra en las imágenes (D) abajo.

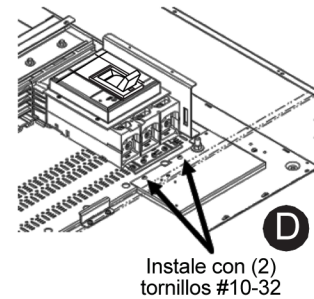
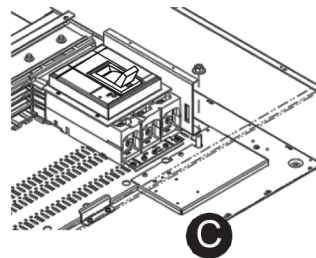
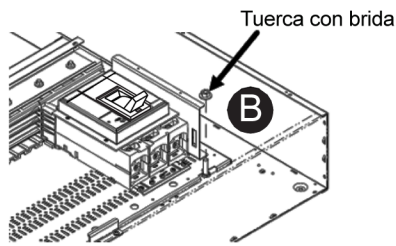
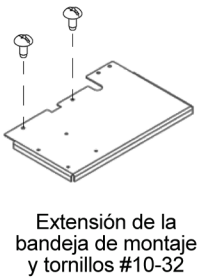

3. Instale los cables de entrada (E).

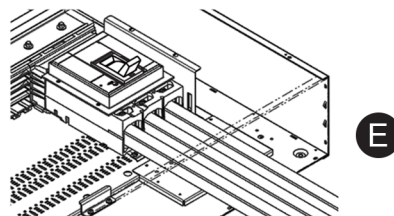

4. Instale la cubierta metálica (F) fijándola a la extensión de la bandeja de montaje utilizando cuatro tornillos #10-32 que vienen incluidos (J).

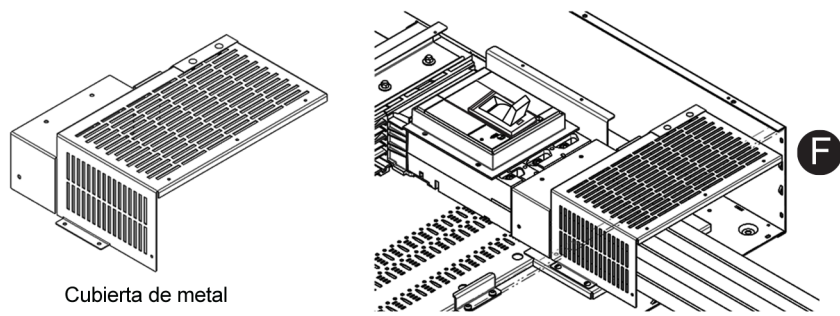

Cubierta de metal

5. Fije la cubierta de la zapata a la cubierta metálica con los tres pasadores grandes incluidos (G). La cubierta de la zapata tiene varios grupos de orificios para montarla en la cubierta metálica. Utilice el grupo de orificios que haga que la cubierta de la zapata toque el borde del interruptor automático y que cubra completamente el área de la zapata (H).

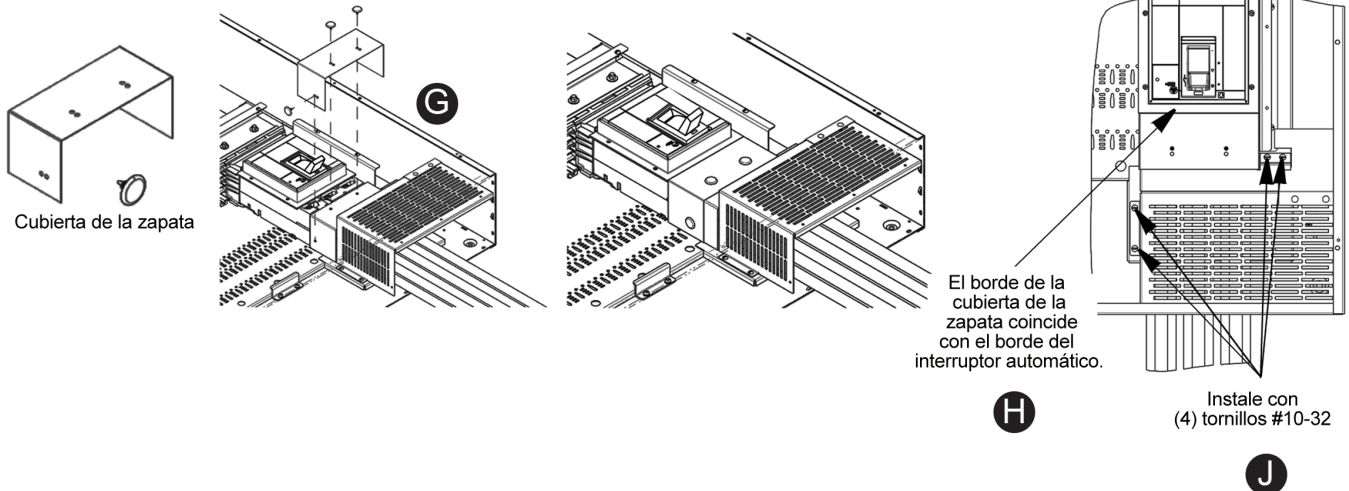

Cubierta de la zapata

El borde de la cubierta de la zapata coincide con el borde del interruptor automático.

Instale con (4) tornillos #10-32

NOTA: Para los tableros de entrada de acometida, siga *Instalación de la barra de conexión del neutro*, página 19 antes de terminar la instalación del tablero.

Instalación de la barra de conexión del neutro

La barra de conexión del neutro solo debe utilizarse cuando el tablero se instala como equipo de acometida.

Para conectar correctamente el neutro al tablero, siga las instrucciones para *Instalación de la barra de conexión del neutro estándar*, página 20 de este boletín o siga las instrucciones para "Instalación de la barra de conexión al neutro con un transformador de corriente" documento 80043-706-01 de Schneider Electric o 80043-789-01, que se suministran con cada neutro con transformador de corriente.

Para la instalación en campo del ensamble del neutro I-Line, consulte el Manual de instrucciones de Schneider Electric 80043-846-01, instalación de los kits de ensamble del neutro.

⚠ PELIGRO

PELIGRO DE DESCARGA ELÉCTRICA, EXPLOSIÓN O DESTELLO POR ARCO ELÉCTRICO

- Utilice el equipo de protección personal (EPP) apropiado y siga las prácticas de seguridad para trabajos eléctricos. Consulte las normas NFPA 70E, NOM-029-STPS o CSA Z462, o sus equivalentes locales.
- Solo el personal capacitado en electricidad deberá instalar y prestar servicio de mantenimiento a este equipo.
- Desenergice todas las fuentes de alimentación del equipo antes de realizar cualquier trabajo dentro o fuera de él.
- Utilice siempre un dispositivo detector de tensión de valor nominal adecuado para confirmar que el equipo esté desenergizado.
- La barra de conexión principal debe usarse solo cuando el tablero esté instalado como equipo de acometida.
- Instale la barra de conexión solo con el tornillo y la roldana que vienen con el kit.

El incumplimiento de estas instrucciones tendrá como resultado la muerte o lesiones graves.

Instalación de la barra de conexión del neutro estándar

Para instalar una barra de conexión del neutro en un tablero I-Line HCJ, HCP y HCR-U, siga las instrucciones a continuación.

1. Localice el orificio para la barra de conexión provista en la bandeja de montaje, cerca del ensamble del neutro.
2. Retire la zapata donde se ensamblará la correa de conexión. Conserve la zapata y su tuerca.
3. Coloque la barra de conexión sobre la placa del neutro insertando el lado de la ranura en el tornillo de la zapata y alineando el orificio con el orificio en la bandeja de montaje, como se muestra.
4. Sujete la barra de conexión a la bandeja de montaje con el tornillo de unión y la roldana biselada. Apriete el tornillo de unión a 7,3-8,5 N•m (65-75 lbs-pulg).
5. Vuelva a instalar la zapata con la tuerca que guardó en el paso 2. Si corresponde, instale una segunda zapata junto a la barra de conexión. Apriete los tornillos a 6,8-7,9 N•m (60-70 lbs-pulg).

NOTA: Instale la barra de conexión solo con el tornillo y la roldana provistos con el kit de entrada de acometida.

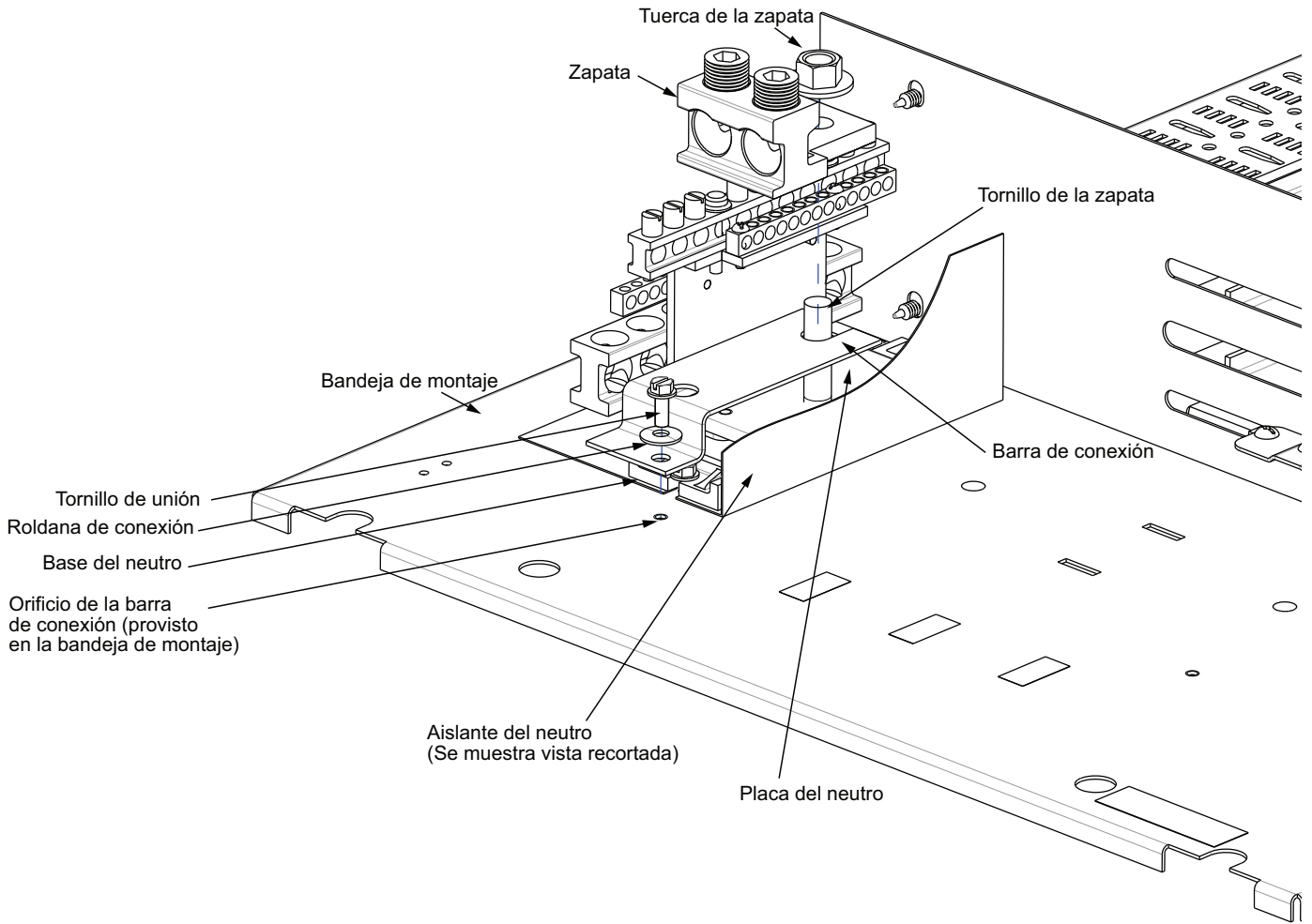

Para instalar una barra de conexión del neutro en un tablero I-Line HCP-SU, siga las instrucciones a continuación.

1. Localice el orificio para la barra de conexión provista en la bandeja de montaje, cerca del ensamble del neutro.
2. Coloque la barra de conexión sobre la esquina izquierda del conector de la zapata del neutro estándar, alineando los orificios con el orificio de la bandeja de montaje y el orificio del conector de la zapata, como se muestra.
3. Asegure la barra de conexión a la bandeja de montaje usando el tornillo de unión y la roldana biselada en ambos orificios. Apriete el tornillo de unión a 7,3-8,5 N•m (65-75 lbs-pulg).

NOTA: Instale la barra de conexión solo con los tornillos y las roldanas provistos con la barra de conexión en el kit del neutro.

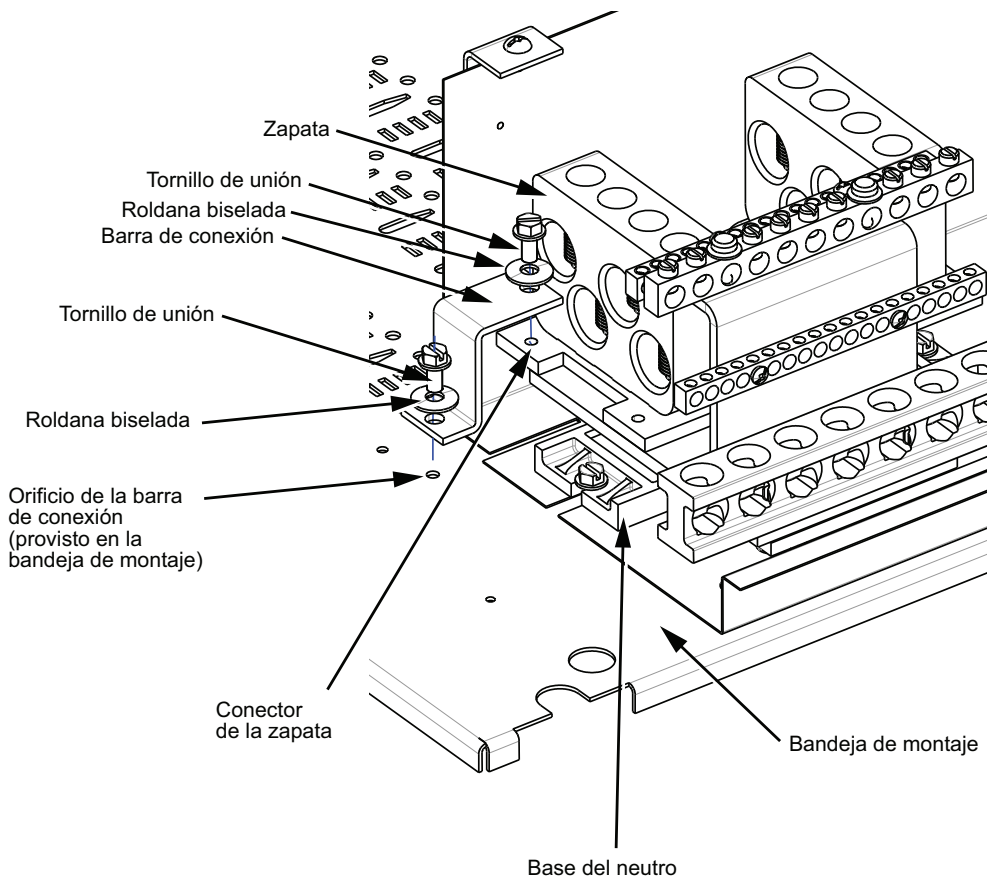

NOTA: La barra de conexión para el tablero de tipo HCP-SU se incluye en cada kit de ensamble del neutro para HCP-SU.



Tabla 5 - Instalación de la barra de conexión del neutro estándar por tipo de tablero

Ancho de la barra de conexión del neutro	Kits con barra de conexión	Aplicaciones de la barra de conexión por tipo de tablero	
 1,0 pulg	ILBFMHCJHJULC	HCJ 225 A	
 2,0 pulg	ILBFMHCPHJULC ILBFMHCPLULC ILBFMHCPMPULC	HCJ 400 A, HCP 400 A, HCJ 600 A	 HCJ 600 A mostrado como referencia.
 2,5 pulg	ILBFMHCPHJULC ILBFMHCPLULC ILBFMHCPMPULC ILBFMHCRULC ILBFMHCRMULC ILBFMHCRPULC ILBFMHCRULC	HCP 600 A, HCJ 800 A, HCP 800 A, HCP 1200 A, HCR-U 1200 A	 HCP 1200 A mostrado como referencia.  HCR-U 1200 A mostrado como referencia.
 1,125 pulg	Incluido en el kit de ensamble del neutro	HCP-SU 800 A	

NOTA: La zapata del neutro principal está oculta para mayor claridad.

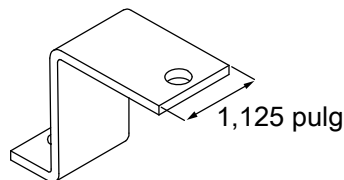
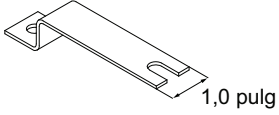
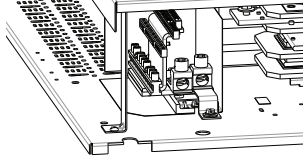
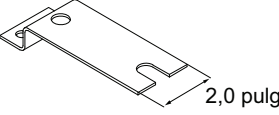
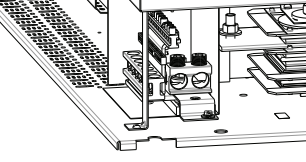
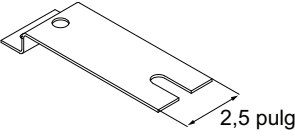
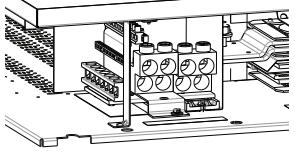
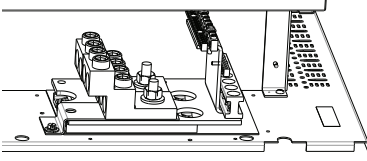
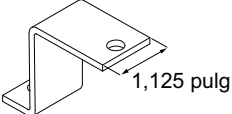
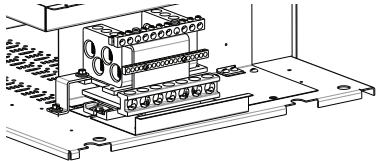

PKR81552

Panneaux de distribution I-Line™ — Installation et remplacement des couvercles du disjoncteur principal et des dispositifs d'entrée de service É.-U.

À conserver pour usage ultérieur.

Contenu de ce document

Introduction.....	1
Informations de sécurité.....	2
Veuillez noter.....	3
Mesures de sécurité.....	3
Description des pièces.....	4
Outils nécessaires.....	6
Installation.....	7
Couvercle de cosses de ligne de disjoncteur principal vertical pour disjoncteurs PowerPacT châssis LALH à boîtier moulé.....	7
Couvercle de cosses de ligne de disjoncteur principal vertical pour disjoncteurs PowerPacT châssis L à boîtier moulé.....	10
Couvercle de cosses de ligne de disjoncteur principal vertical pour les kits ILMLC4W, ILMLC3W et ILMLC2W.....	11
Kits de disjoncteur principal à rétroalimentation I-Line.....	14
Kits de couvercles de cosses de ligne des disjoncteurs principaux à rétroalimentation combinés I-Line.....	17
Installation de la tresse de liaison au neutre.....	19
Installation de la tresse de liaison au neutre standard.....	20

Introduction

Ces directives décrivent les procédures d'installation, de dépose et de remplacement des pièces indiquées ci-après dans des panneaux de distribution I-Line ou combinés I-Line™ de la marque Square D fabriqués par Schneider Electric. Ces directives doivent être suivies pour l'installation des câbles au disjoncteur principal dans un panneau de distribution ou pour le raccordement de neutre et de terre. En fonction de l'application et du code d'installation adopté, une barrière côté ligne et une tresse de liaison au neutre peuvent être nécessaires.

REMARQUE: Selon l'application des normes et codes en vigueur localement, mettez la tresse de liaison au neutre au rebut.

REMARQUE: Pour obtenir une assistance technique sur l'installation de ces pièces, contactez le centre d'informations à la clientèle de Schneider Electric au 1-888-778-2733 (É.-U.).

REMARQUE: Le terme « tresse de liaison au neutre » décrit les composants qui répondent aux exigences d'un « conducteur de liaison du neutre ». Ces termes sont équivalents.

Informations de sécurité

Lire attentivement ces directives et examiner l'appareillage pour vous familiariser avec son fonctionnement avant d'effectuer son installation ou son entretien. Les messages spéciaux suivants peuvent apparaître dans le présent manuel ou sur l'appareil pour avertir l'utilisateur de dangers potentiels ou pour attirer l'attention sur des informations qui clarifient ou simplifient une procédure.



L'ajout d'un de ces deux symboles à une étiquette de sécurité de « Danger » ou d'« Avertissement » indique qu'un danger électrique existe et qu'il peut entraîner des blessures corporelles si les directives ne sont pas respectées.



Ceci est le symbole d'alerte de sécurité. Il est utilisé pour vous alerter de dangers de blessures corporelles potentielles. Veuillez vous conformer à tous les messages de sécurité qui suivent ce symbole pour éviter une blessure ou la mort.

DANGER

DANGER indique une situation de danger imminent qui, si elle n'est pas évitée **entraînera** la mort ou des blessures graves.

AVERTISSEMENT

AVERTISSEMENT indique une situation de danger potentiel qui, si elle n'est pas évitée, **peut entraîner** la mort ou des blessures graves.

ATTENTION

ATTENTION indique une situation de danger potentiel qui, si elle n'est pas évitée, **peut entraîner** des blessures mineures ou modérées.

AVIS

AVIS est utilisé pour commenter des pratiques sans rapport avec les blessures physiques.

REMARQUE: Fournit des renseignements complémentaires pour clarifier ou simplifier une procédure.

Veillez noter

Seul du personnel qualifié doit effectuer l'installation, l'utilisation, l'entretien et la maintenance du matériel électrique. Schneider Electric n'assume aucune responsabilité des conséquences éventuelles découlant de l'utilisation de cette documentation.

Une personne qualifiée est une personne disposant de compétences et de connaissances dans le domaine de la construction et du fonctionnement des équipements électriques et installations et ayant bénéficié d'une formation de sécurité afin de reconnaître et d'éviter les risques encourus.

L'équipement électrique doit être transporté, entreposé, installé et utilisé exclusivement dans l'environnement pour lequel il a été conçu.

Mesures de sécurité

⚠ DANGER

RISQUE D'ÉLECTROCUTION, D'EXPLOSION OU D'ÉCLAIR D'ARC

- Portez un équipement de protection individuelle (EPI) approprié et observez les méthodes de travail électrique sécuritaire. Voir NFPA 70E, NOM-029-STPS ou CAN/CSA Z462, ou l'équivalent local de la norme.
- Seul un personnel qualifié doit effectuer l'installation et l'entretien de cet appareil.
- Coupez toutes les alimentations à cet appareil avant d'y travailler.
- Utilisez toujours un dispositif de détection de tension à valeur nominale appropriée pour vous assurer que l'alimentation est coupée.
- Remplacez tous les dispositifs, les portes et les couvercles avant de mettre l'appareil sous tension.
- Évitez que les peintures, les solvants ou les vaporisateurs à base de pétrole ne viennent en contact avec les pièces non métalliques de ce produit.

Le fait de ne pas suivre ces instructions entraînera des blessures graves, voire mortelles.



AVERTISSEMENT: Ce produit peut vous exposer à des produits chimiques, notamment des composés de nickel, reconnus par l'État de Californie comme pouvant causer le cancer, et du bisphénol A (BPA), reconnu par l'État de Californie comme pouvant causer des anomalies congénitales ou d'autres troubles de la reproduction. Pour plus d'informations, consulter www.P65Warnings.ca.gov.

Description des pièces

Tableau 1 - Kits de couvercles de cosses de ligne de disjoncteur principal vertical I-Line pour dispositifs d'entrée de service É.U. (Couvercles de cosses de rechange)

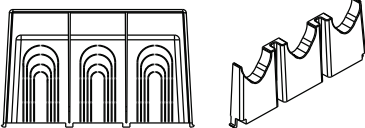
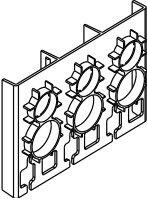
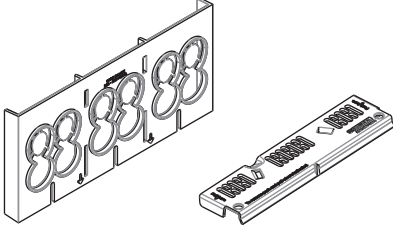
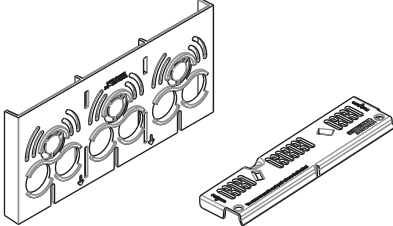
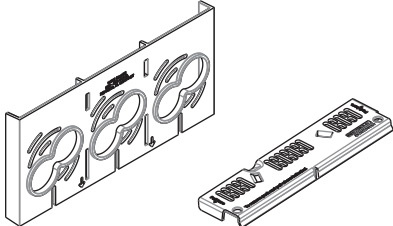
Numéro de catalogue	Contenu	Description
	Couvercle de cosses de ligne	
ILLALLC		Kit d'entrée de service, I-Line, châssis LA/LH
ILPPLLC ¹		Kit d'entrée de service, I-Line, châssis L
ILMLC4W		Entrée de service, I-Line, châssis M, 4 câbles
ILMLC3W		Entrée de service, I-Line, châssis M, 3 câbles
ILMLC2W		Entrée de service, I-Line, châssis M, 2 câbles

REMARQUE: Pour disjoncteur principal vertical I-Line. Ne pas utiliser sur des disjoncteurs principaux à rétroalimentation. Ces kits sont conçus pour une installation dans des panneaux de distribution fabriqués après le 1er janvier 2017.

1. Nécessite l'utilisation du blindage de bornes moyen LTSM3P installé sur le disjoncteur (non compris).

Tableau 2 - Kits de couvercles de cosses de ligne de disjoncteur principal à rétroalimentation I-Line pour dispositifs d'entrée de service É.U. (Couvercle latéral de rechange)

Numéro de catalogue du couvercle latéral de rechange	Contenu	Type de panneau de distribution I-Line	Disjoncteur
ILBFMHCJHJUL		HCJ	H, J
ILBFMHCPHJUL		HCP, HCP-SU	H, J
ILBFMHCPRLUL		HCP, HCR	LA, LH, L
ILBFMHCPMPHCRMUL		HCP, HCP-SU, HCR	M
ILBFMHCRPRUL		HCP, HCP-SU	P
		HCR	P, R

Tableau 3 - Kits de couvercles de cosses de ligne de disjoncteur principal à rétroalimentation I-Line pour dispositifs d'entrée de service É.U. (Kit complet)

Numéro de catalogue du kit complet	Contenu		Type de panneau de distribution I-Line	Disjoncteur
	Couvercle de cosses de ligne	Tresse de liaison au neutre		
ILBFMHCJHJULC		 1,0 po	HCJ	H, J
ILBFMHCPHJULC		 2,0 po	HCP, HCP-SU ²	H, J
ILBFMHCPULC				LA, LH, L
ILBFMHCPMPULC		 2,5 po	HCR	M, P
ILBFMHCRLULC		 2,5 po		LA, LH, L
ILBFMHCRMULC			M	
ILBFMHCRPULC			P	
ILBFMHCRRLULC			R	

REMARQUE: Ces kits sont conçus pour une installation dans des panneaux de distribution fabriqués après le 1er janvier 2017.

2. Pour le panneau de distribution I-Line de type HPC-SU, la tresse de liaison sera fournie dans le kit d'assemblage du neutre. (Voir Installation de la tresse de liaison au neutre standard pour la référence d'assemblage.)

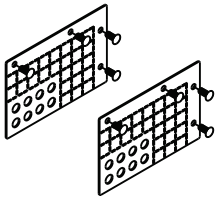
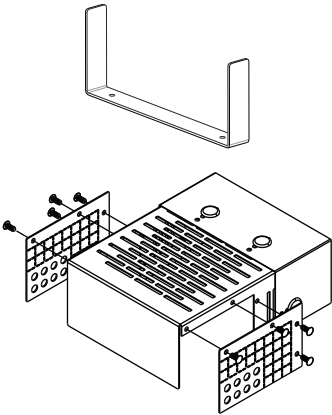
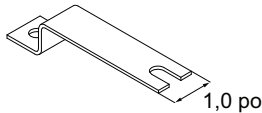
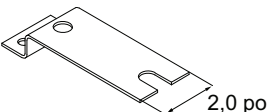
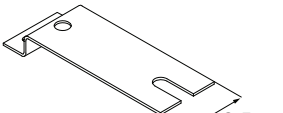
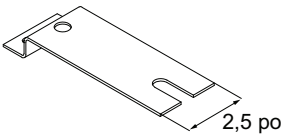
Tableau 4 - Kits de couvercles de cosses de ligne de disjoncteur principal combiné I-Line pour dispositifs d'entrée de service É.-U.

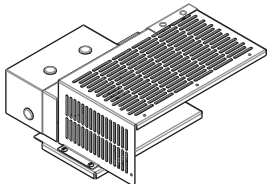
Numéro de catalogue du couvercle latéral de rechange	Contenu	Largeur de l'armoire du panneau de distribution I-Line	Disjoncteur
ILCOMBLUL26W		26 po	LA, LH, L
ILCOMBMPUL26W		26 po	M, P
ILCOMBLUL32W		32 po	LA, LH, L
ILCOMBMPUL32W		32 po	M, P
ILCOMBLUL44W		44 po	LA, LH, L
ILCOMBMPUL44W		44 po	M, P

REMARQUE: Ces kits sont conçus pour une installation dans des panneaux de distribution fabriqués après le 1er janvier 2017.

Outils nécessaires

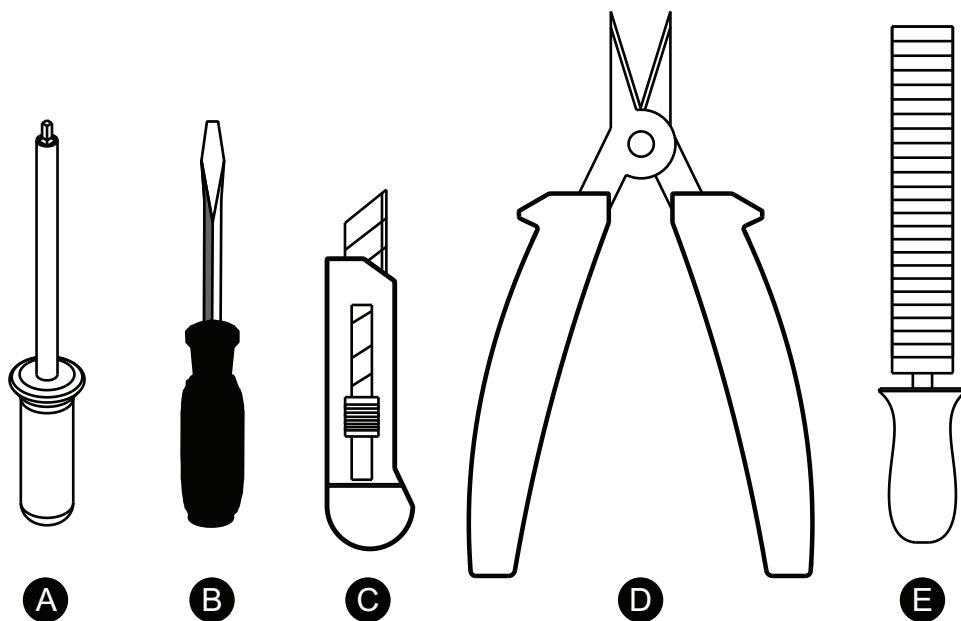

A	Tournevis Robertson® (à tête carrée) n° 2	D	Coupe-fils
B	Tournevis plat	E	Lime
C	Couteau à lame rétractable		

Installation

⚠ DANGER

RISQUE D'ÉLECTROCUTION, D'EXPLOSION OU D'ÉCLAIR D'ARC

Utilisez uniquement des disjoncteurs et accessoires des marques Schneider Electric et Square D. Cet équipement est conçu et testé par Schneider Electric selon des niveaux de performance conformes aux normes applicables.

Le fait de ne pas suivre ces instructions entrainera des blessures graves, voire mortelles.

1. Coupez toutes les alimentations à cet appareil avant de travailler à l'intérieur du panneau de distribution et observez toutes les procédures d'interverrouillage et d'étiquetage.
2. Retirez l'assemblage de garniture avant : reportez-vous aux directives Kits de façades en 4 pièces et portes I-Line (numéro de document : 80043-449-03) pour les panneaux de distribution I-Line ou combinés I-Line.
3. Retirez l'assemblage de l'écran isolant et mettez de côté les vis pour un usage ultérieur.
4. Continuez les directives d'installation en suivant chaque étape requise pour chaque kit correspondant.
5. Installez la tresse de liaison au neutre sur les panneaux de distribution I-Line conformément aux directives de ce manuel et consultez le document Panneaux de distribution combinés I-Line – 80043-797-02.

Couvercle de cosses de ligne de disjoncteur principal vertical pour disjoncteurs PowerPacT châssis LA/LH à boîtier moulé

REMARQUE: Dans cette section, les graphiques correspondent à la position du panneau de distribution supérieur.

⚠ DANGER

RISQUE D'ÉLECTROCUTION, D'EXPLOSION OU D'ÉCLAIR D'ARC

Ne découpez pas les ouvertures plus que nécessaire pour l'entrée ou la sortie des fils.

Le fait de ne pas suivre ces instructions entrainera des blessures graves, voire mortelles.

⚠ ATTENTION

RISQUE DE COUPURE

Lame tranchante. Tenez toujours la lame éloignée des doigts et du corps.

Le fait de ne pas suivre ces instructions peut entraîner une blessure ou endommager l'équipement.

1. Déboîtez le couvercle de la cuve de montage en poussant sur les fermetoirs (A).

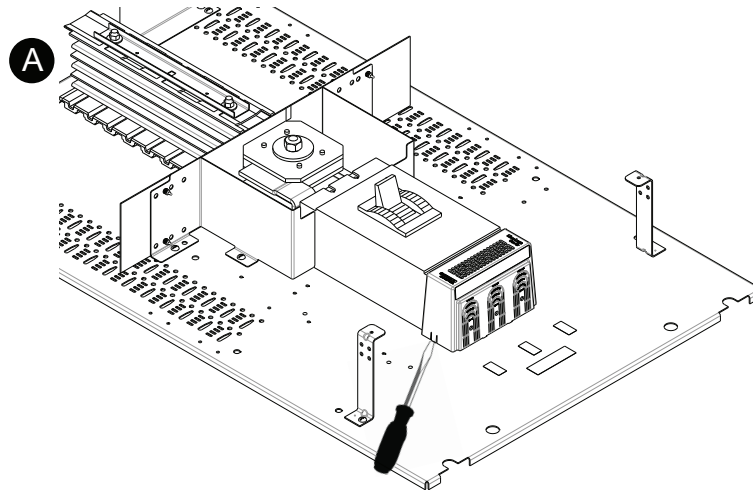

2. Faites pivoter le couvercle (B) comme illustré, et tirez (C).

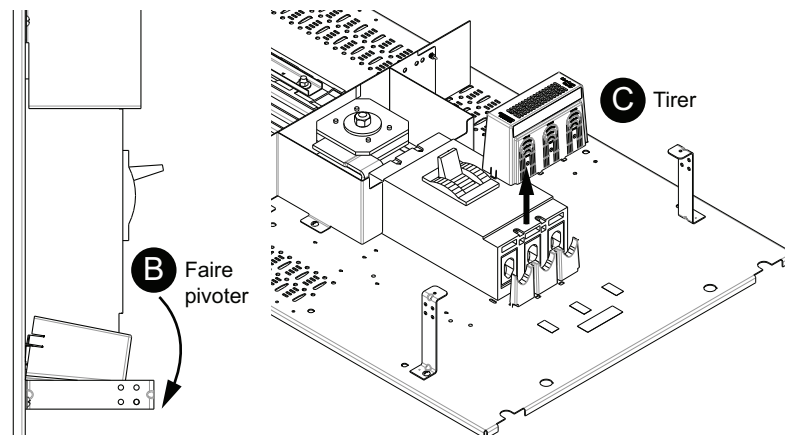

3. Découpez les ouvertures (D) selon le minimum nécessaire pour le calibre des câbles qui seront utilisés dans l'application. Limez les bavures ou les bords tranchants des ouvertures découpées (E).

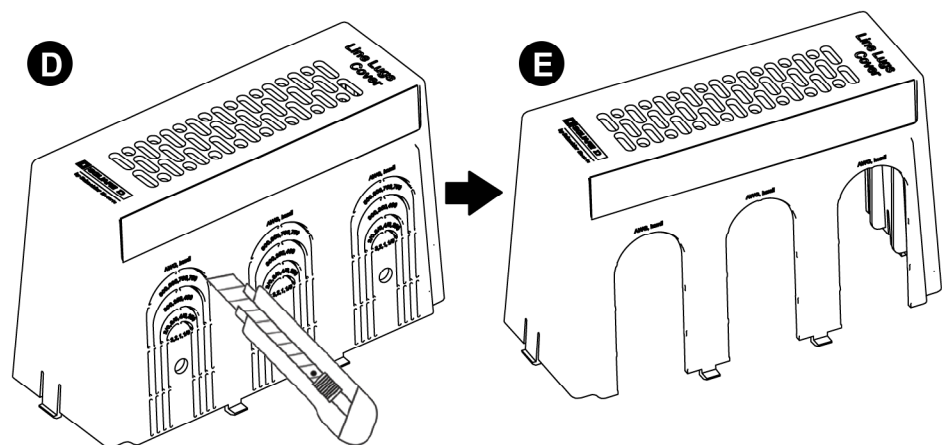

REMARQUE: Si les couvercles sont endommagés pendant la dépose ou l'installation, vous devez les remplacer. Commandez les kits de rechange de couvercle de cosses ILLALLC.

4. Effectuez tous les raccordements des câbles nécessaires (F).

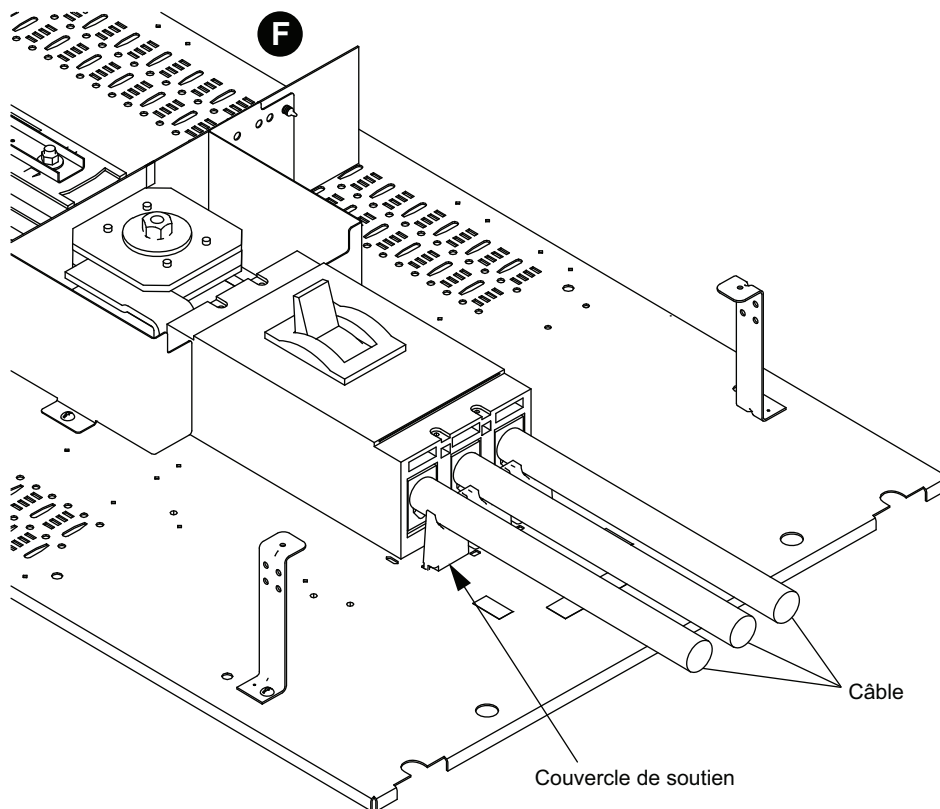

5. Remettez le couvercle en place et emboîtez-le à l'aide des fermoirs comme indiqué au Item 2, (B), (C), page 8 et au Item 1, (A), page 8.

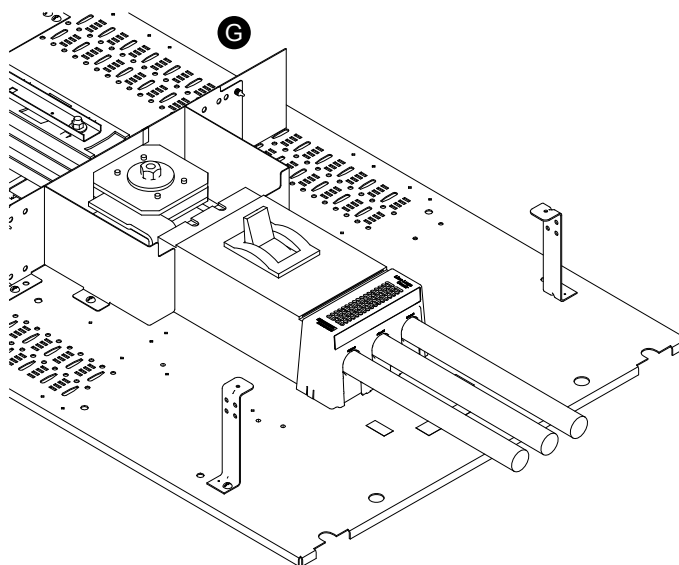

REMARQUE: Pour les panneaux de distribution d'entrée de service, suivez les directives de la section Installation de la tresse de liaison au neutre, page 19 avant de terminer l'installation du panneau.

Couvercle de cosses de ligne de disjoncteur principal vertical pour disjoncteurs PowerPacT châssis L à boîtier moulé

REMARQUE: Dans cette section, les graphiques correspondent à la position du panneau de distribution supérieur.

Le blindage de cosse contient deux trous par phase (A), le trou supérieur accepte un câble jusqu'à 350 kcmil, le trou inférieur accepte un câble jusqu'à 600 kcmil.

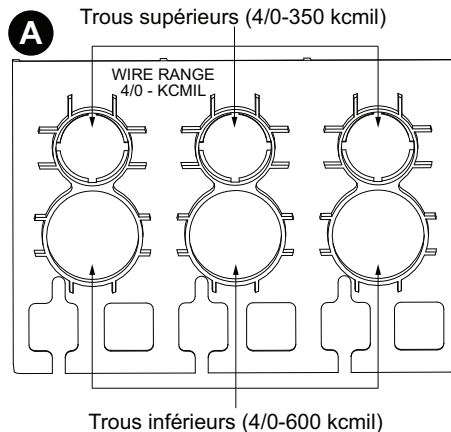

REMARQUE: Ne pas utiliser de câble inférieur à 4/0 AWG avec le blindage de cosse.

1. Retirez le couvercle de cosses du kit LTSM3P, Item 2, (B), page 10.
2. Pour les applications exigeant deux câbles par phase, faites glisser le blindage de cosse vers le haut (C) et retirez-le du disjoncteur, puis suivez les étapes 3 et 4.

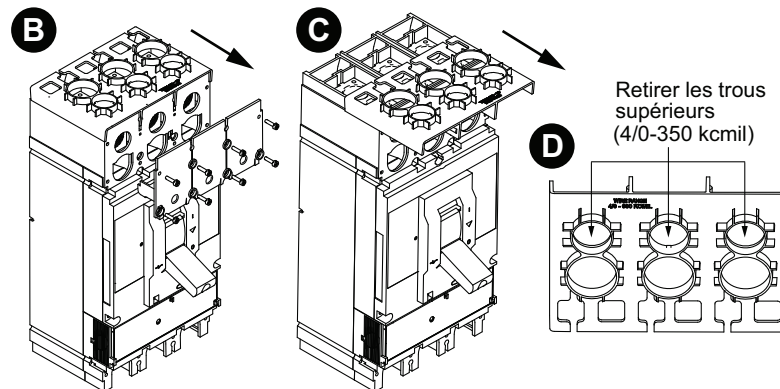

3. Retirez les découpes du haut à l'aide du couteau de travail et limez les bavures ou les bords tranchants des trous des découpes (D).
4. Réinstallez le blindage de cosse sur le disjoncteur (E).

REMARQUE: Si le couvercle est endommagé pendant le retrait ou l'installation, vous devez le remplacer. Commandez les kits de rechange de couvercle de cosses ILPPLL. Le kit ILPPLL nécessite que le blindage de bornes moyen LTSM3P soit installé sur le disjoncteur (si le blindage LTSM3P n'est pas installé, contactez le Centre d'assistance à la clientèle).

5. Effectuez tous les raccordements des câbles nécessaires (F).

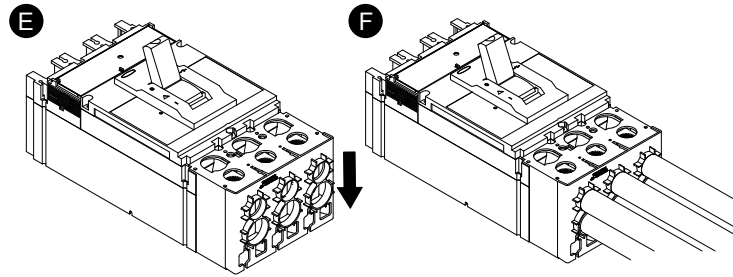

6. Remettez en place le couvercle des cosses LTSM3P, déposé au Item 1, page 10.

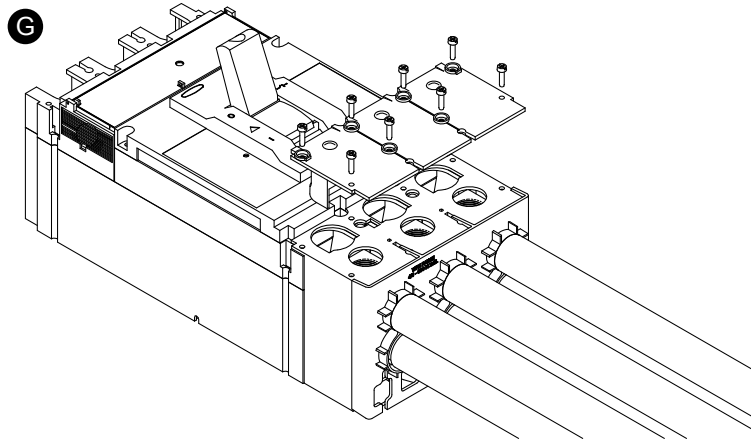

REMARQUE: Pour les panneaux de distribution d'entrée de service, suivez les directives de la section Installation de la tresse de liaison au neutre, page 19 avant de terminer l'installation du panneau.

Couvercle de cosses de ligne de disjoncteur principal vertical pour les kits ILMLC4W, ILMLC3W et ILMLC2W

REMARQUE: Dans cette section, les graphiques correspondent à la position du panneau de distribution supérieur.

Le kit ILMLC4W est à utiliser avec les disjoncteurs principaux verticaux à châssis M, avec la cosse AL 1200P24K ou CU1200P24K installée.

Le kit ILMLC3W est à utiliser avec les disjoncteurs principaux verticaux à châssis M, avec la cosse AL800M23K ou CU800M23K installée.

Le kit ILMLC2W est à utiliser avec les disjoncteurs principaux verticaux à châssis M, avec la cosse AL800P6K ou AL800P7K installée.

REMARQUE: Si les couvercles sont endommagés pendant la dépose ou l'installation, vous devez les remplacer. Commandez les kits de rechange de couvercle de cosses ILMLC2W, ILMLC3W ou ILMLC4W.

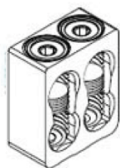

Kit de cosses AL1200P24K ou CU1200P24K, (4) 3/0 AWG-500 kcmil

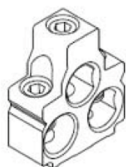

Kit de cosses AL800M23K ou CU800M23K, (3) 3/0 AWG-500 kcmil

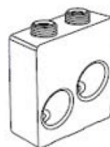

Kit de cosses AL800P6K (2) 3/0 AWG-600 kcmil

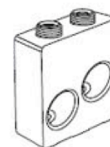

Kit de cosses AL800P7K (2) 3/0 AWG-600 kcmil Cu ou Al (2) 3/0 AWG-750 kcmil AL

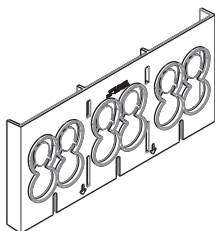

ILMLC4W

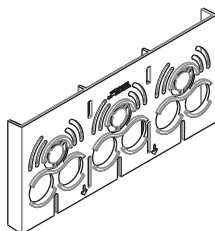

ILMLC3W

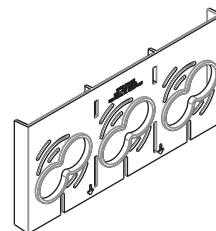

ILMLC2W

1. Pour l'installation initiale des câbles, commencez par retirer le couvercle supérieur en le poussant sur le côté droit afin de libérer le clip de gauche du couvercle (A), puis tirez par la gauche afin de terminer la procédure de dépose (B).

REMARQUE: Si le couvercle supérieur ne s'enlève pas facilement, utilisez un tournevis pour libérer les deux clips du dessus du disjoncteur.

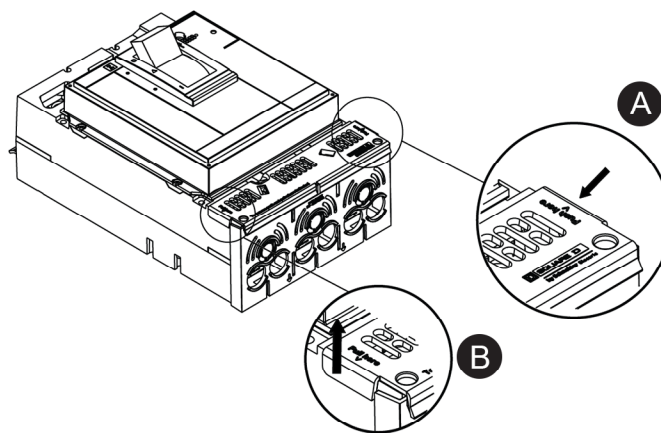

2. Pour la dépose ou l'installation, la cloison blindée verticale coulisse, pour sa dépose comme pour sa pose, sur le disjoncteur, grâce à deux dispositifs cylindriques du disjoncteur servant de guides.

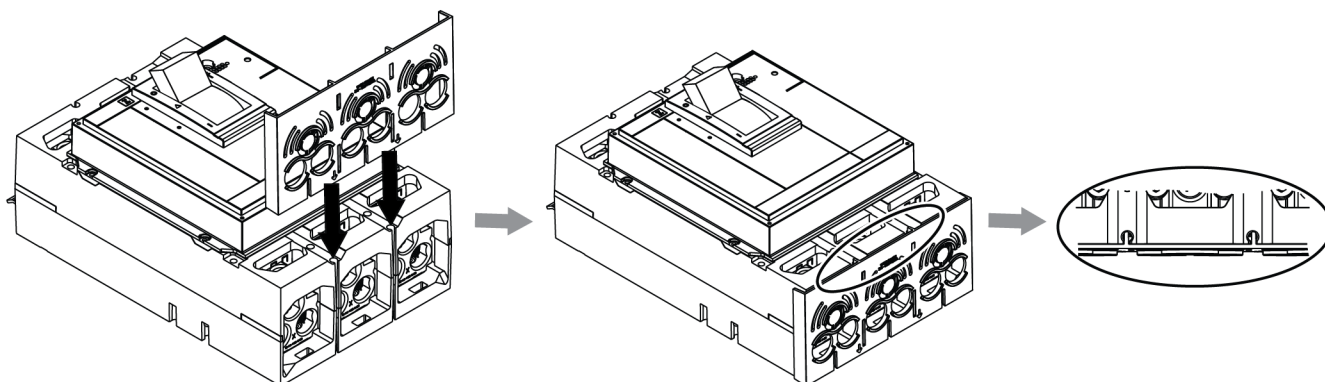

3. Si trois câbles par phase sont utilisés avec le kit ILMC3W, ou trois ou quatre câbles par phase avec le kit ILMC4W, retirez les découpes correspondantes des cloisons blindées verticales (à l'aide d'un jeu de coupe-fils) avant l'installation des câbles, comme illustré ci-dessous. Limez les bavures ou les bords tranchants des trous des découpes.

Retirez les découpes lorsque 3 câbles par phase sont requis.

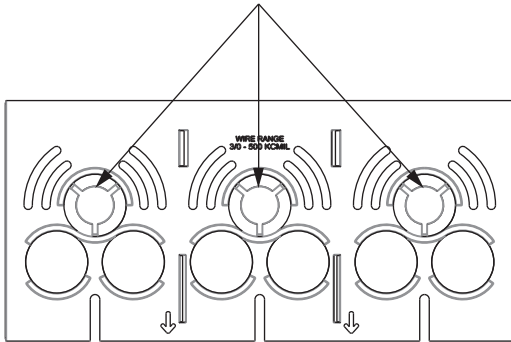

Retirez 1 découpe par phase lorsque 3 câbles par phase sont requis.
Retirez 2 découpes par phase lorsque 4 câbles par phase sont requis.

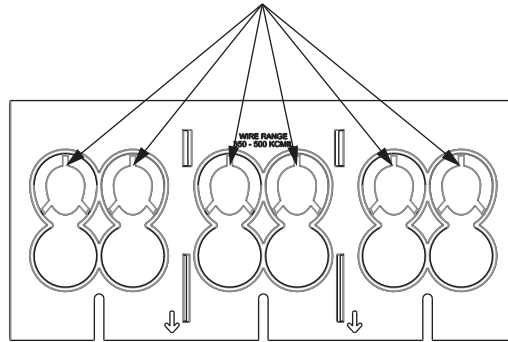

4. Installez les câbles dans le disjoncteur conformément aux directives expédiées avec le disjoncteur.

REMARQUE: Pour le blindage ILMC2W, n'utilisez pas de câble de calibre inférieur à 500 kcmil dans chaque ouverture. Pour le blindage ILMC3W, n'utilisez pas de câble de calibre inférieur à 3/0 AWG dans chaque ouverture. Pour le blindage ILMC4W, n'utilisez pas de câble de calibre inférieur à 350 kcmil dans chaque ouverture.

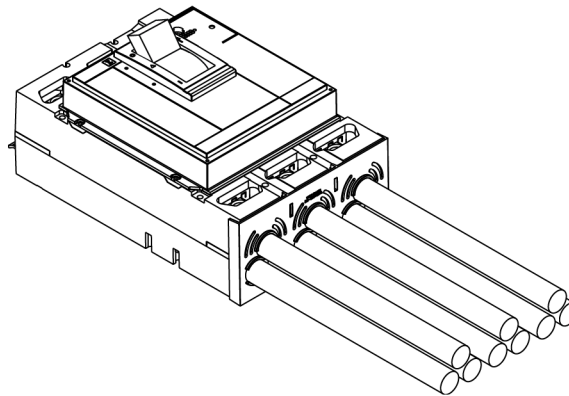

5. Installez le couvercle supérieur (C) en emboîtant les deux clips sur les ouvertures de vis de fixation des câbles du disjoncteur.

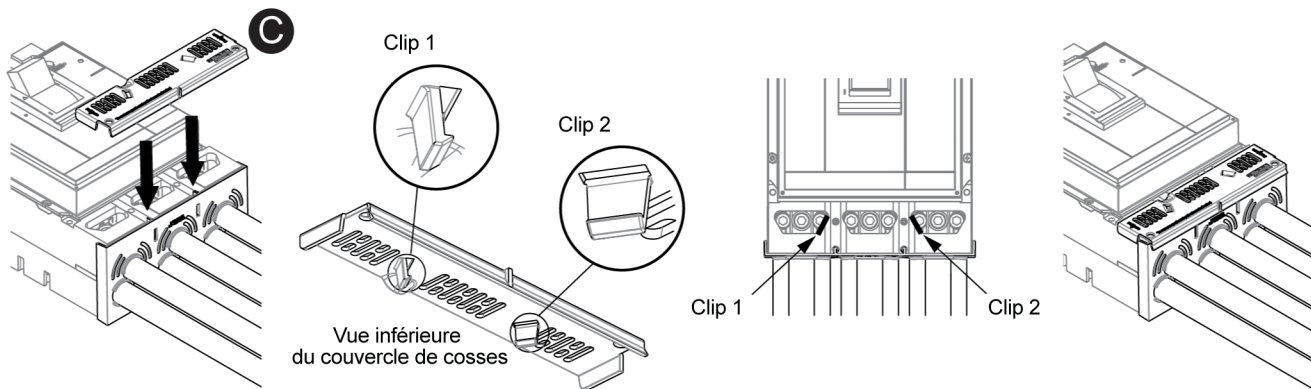

REMARQUE: Pour les panneaux de distribution d'entrée de service, suivez les directives de la section Installation de la tresse de liaison au neutre, page 19 avant de terminer l'installation du panneau.

Kits de disjoncteur principal à rétroalimentation I-Line

1. Identifiez le disjoncteur principal à rétroalimentation qui sera utilisé pour l'entrée de service É.-U.; ce disjoncteur ne peut être placé qu'à l'emplacement le plus vers le haut ou le plus vers le bas de la zone de dérivation électrique.

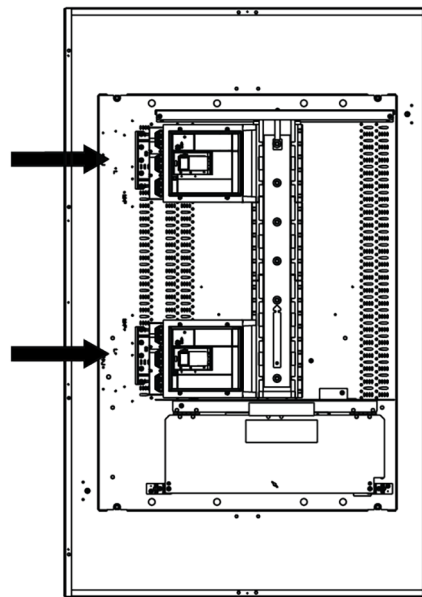

- Fixez le guide-câble à la cuve de montage à l'aide de deux des vis n° 10-32 (A) fournies, en utilisant les trous de la cuve de montage qui correspondent aux trous du guide-câble.

REMARQUE: Le guide-câble est de la même largeur que le disjoncteur et il est aligné sur ce dernier, comme illustré dans la troisième image (B) ci-dessous.

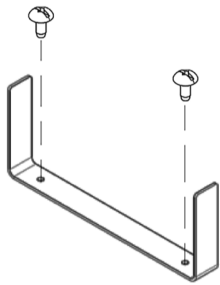

Guide-câble et vis n° 10-32

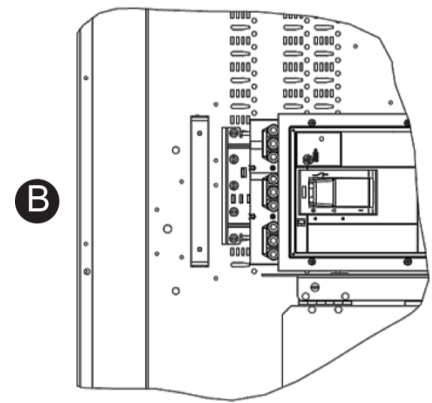
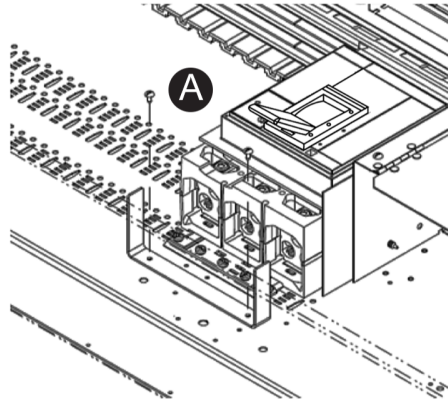

- Installez le câblage d'arrivée au disjoncteur à l'aide du guide-câble afin de le maintenir en place.

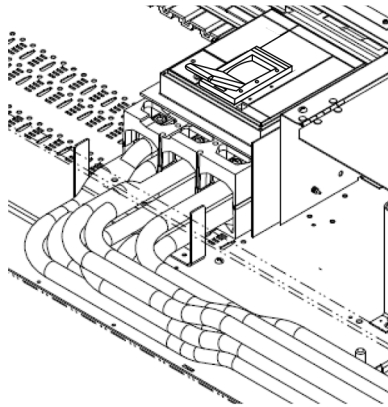

- Installez le couvercle en métal sur le guide-câble, à l'aide de deux des vis n° 10-32 fournies pour le fixer à la cuve de montage.

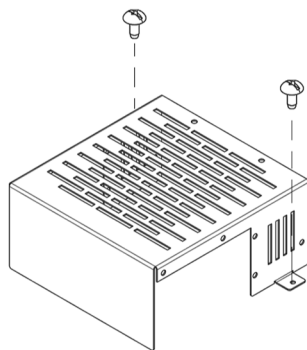

Couvercle en métal et vis n° 10-32

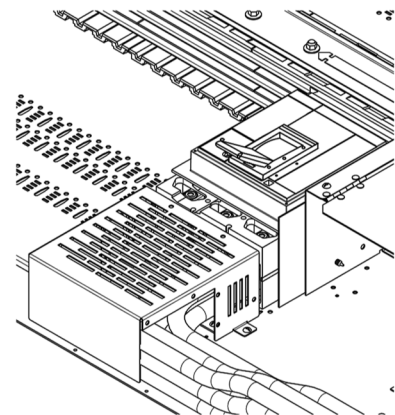
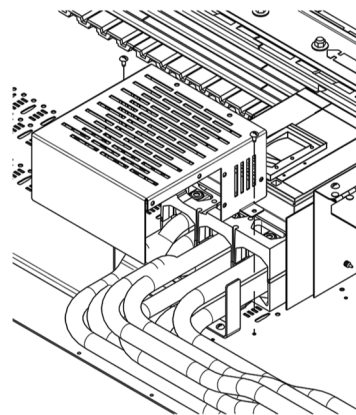

- Fixez le couvercle de cosses au couvercle en métal à l'aide des quatre grosses goupilles-poussoirs fournies.

REMARQUE: Le couvercle de cosses possède de nombreux jeux de trous pour le fixer au couvercle en métal. Utilisez le jeu de trous qui permet au couvercle de cosses de toucher le bord du disjoncteur et de couvrir complètement la zone des cosses, comme l'illustre la quatrième image ci-dessous.

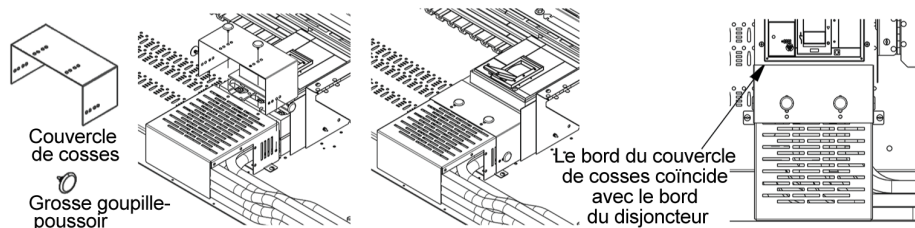

- À l'aide de quatre petites goupilles-poussoirs, installez le premier couvercle de découpe latéral pour fermer l'ouverture du couvercle en métal à l'opposé de l'entrée des câbles.

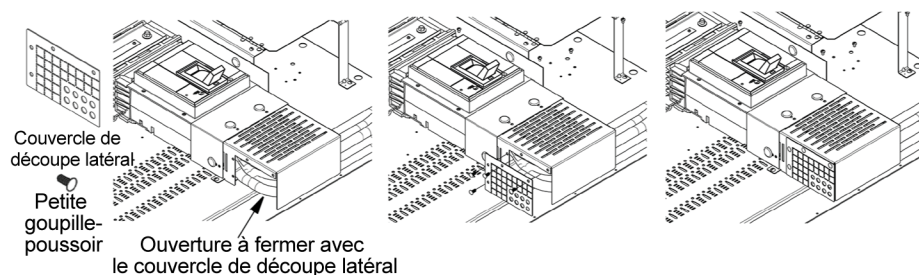

- Sur le couvercle de découpe qui recouvre les câbles d'arrivée au disjoncteur, identifiez quelles découpes doivent être enlevées de façon à permettre le passage des câbles. À l'aide d'un jeu de coupe-fils, pour laisser le passage aux câbles d'arrivée, enlevez les découpes excessives du couvercle latéral, puis installez ce dernier sur le couvercle en métal à l'aide des petites goupilles-poussoirs fournies.

⚠ DANGER

RISQUE D'ÉLECTROCUTION, D'EXPLOSION OU D'ÉCLAIR D'ARC ÉLECTRIQUE

Ne découpez pas les ouvertures plus que nécessaire pour l'entrée ou la sortie des câbles.

Le fait de ne pas suivre ces instructions entrainera des blessures graves, voire mortelles.

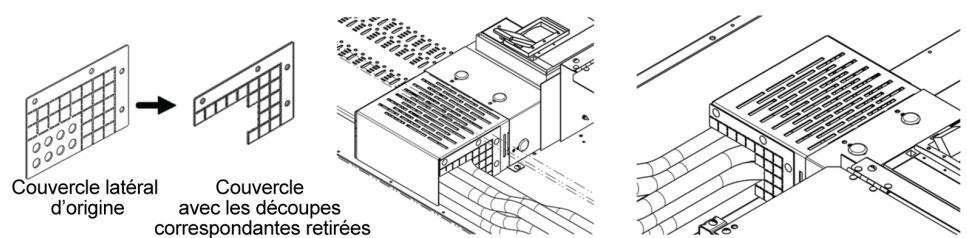

REMARQUE: Si les couvercles de découpe latéraux ont été endommagés pendant l'installation, vous devez les remplacer. Commandez les couvercles latéraux de rechange correspondants indiqués dans la section Kits de couvercles de cosses de ligne de disjoncteur principal à rétroalimentation I-Line pour dispositifs d'entrée de service É.U. (Couvercle latéral de rechange), page 5. Pour remplacer les couvercles de découpe latéraux, retirez les goupilles-poussoirs qui le retiennent avec un jeu de coupe-fils et remplacez l'ensemble par un jeu neuf de goupilles-poussoirs et de couvercles de découpe fournis dans le kit de rechange.

REMARQUE: Pour les panneaux de distribution d'entrée de service, suivez les directives de la section Installation de la tresse de liaison au neutre, page 19 avant de terminer l'installation du panneau.

Kits de couvercles de cosses de ligne des disjoncteurs principaux à rétroalimentation combinés I-Line

- Le disjoncteur principal doit être installé à la position la plus à droite du panneau combiné I-Line (A) avant d'installer le kit de cloison d'entrée de service.

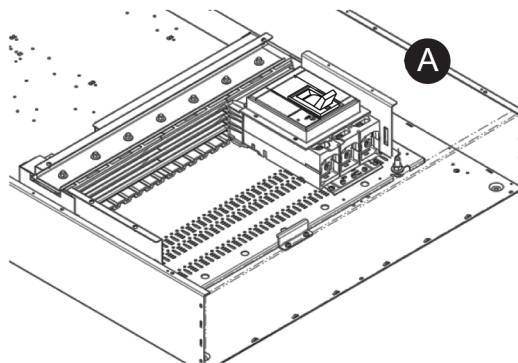

2. Enlevez l'écrou à collerette de l'intérieur (B) utilisé pour fixer l'intérieur à l'armoire du panneau, puis montez l'extension de cuve de montage sur la cuve de montage de l'intérieur (C). Fixez-la avec deux vis n° 10-32 fournies (D), puis réinstallez l'écrou à collerette de l'intérieur, comme illustré sur les images ci-dessous (D).

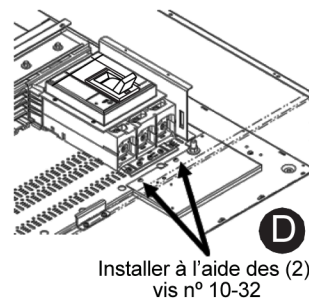
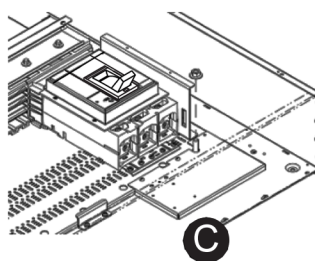
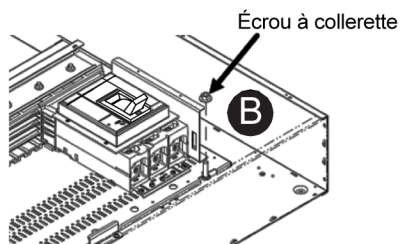
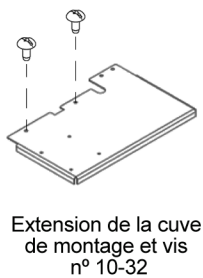

3. Installez les câbles d'arrivée (E).

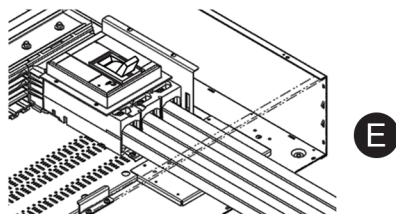

4. Installez le couvercle en métal (F) en le fixant à l'extension de la cuve de montage à l'aide de quatre vis n° 10-32 fournies (J).

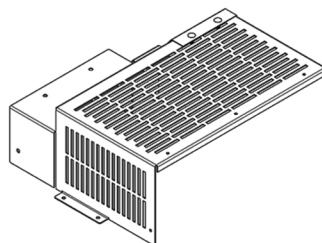

Couvercle en métal

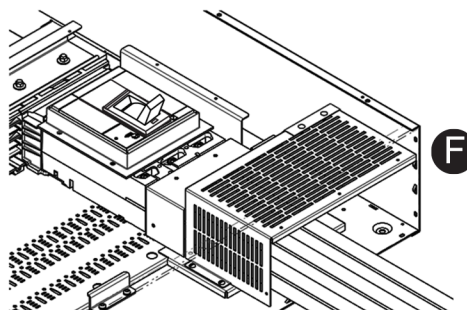

5. Fixez le couvercle de cosses au couvercle en métal à l'aide des trois grosses goupilles-poussoirs fournis (G). Le couvercle de cosses possède des jeux de trous multiples pour le fixer au couvercle en métal. Utilisez le jeu de trous qui permet au couvercle de cosses de toucher le bord du disjoncteur et de couvrir complètement la zone des cosses (H).

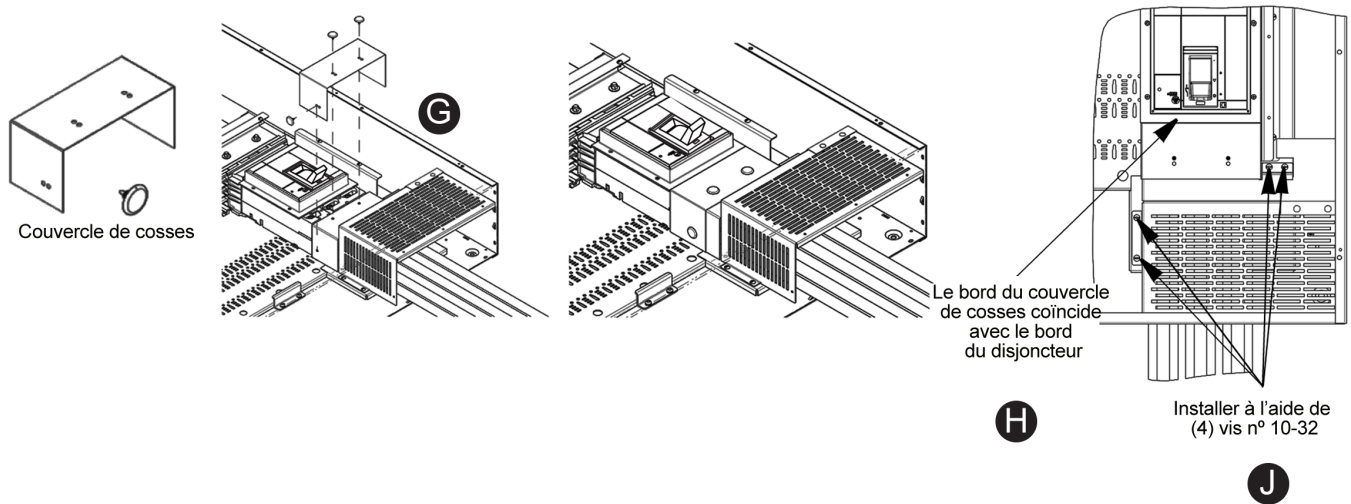

REMARQUE: Pour les panneaux de distribution d'entrée de service, suivez les directives de la section Installation de la tresse de liaison au neutre, page 19 avant de terminer l'installation du panneau.

Installation de la tresse de liaison au neutre

La tresse de liaison au neutre ne doit être utilisée que lorsque le panneau de distribution est installé comme équipement de service.

Pour établir correctement la liaison du neutre au panneau de distribution, suivez les directives de la section Installation de la tresse de liaison au neutre standard, page 20 de ce bulletin, ou les directives « Installation de la tresse de mise à la masse du neutre sur transformateurs de courant », des documents 80043-706-01 ou 80043-789-01 de Schneider Electric, qui sont fournies avec chaque neutre avec transformateur de courant.

Pour l'installation sur site de l'assemblage du neutre I-Line, reportez-vous au Bulletin 80043-846-01, Installation des kits d'assemblage du neutre de Schneider Electric.

⚠ DANGER

RISQUE D'ÉLECTROCUTION, D'EXPLOSION OU D'ÉCLAIR D'ARC

- Portez un équipement de protection individuelle (EPI) approprié et observez les méthodes de travail électrique sécuritaire. Voir NFPA 70E, NOM-029-STPS ou CAN/CSA Z462, ou l'équivalent local de la norme.
- Seul un personnel qualifié doit effectuer l'installation et l'entretien de cet appareil.
- Coupez toutes les alimentations de cet appareil avant d'y travailler.
- Utilisez toujours un dispositif de détection de tension à valeur nominale appropriée pour vous assurer que l'alimentation est coupée.
- La tresse de liaison principale ne doit être utilisée que lorsque le panneau de distribution est installé comme équipement de service.
- Installez la tresse de liaison uniquement avec la vis et la rondelle fournies avec le kit.

Le fait de ne pas suivre ces instructions entrainera des blessures graves, voire mortelles.

Installation de la tresse de liaison au neutre standard

Pour installer une tresse de liaison au neutre sur un panneau de distribution I-Line HCJ, HCP et HCR-U, suivez les directives ci-dessous.

1. Repérez le trou de la tresse de liaison situé dans la cuve de montage, près de l'assemblage du neutre.
2. Retirez la cosse à l'endroit où la tresse de liaison doit être assemblée. Conservez la cosse et son écrou.
3. Placez la tresse de liaison sur la plaque de neutre, insérez le côté de la fente sur la vis de la cosse et alignez son trou sur le trou de la cuve de montage, comme illustré.
4. Fixez la tresse de liaison à la cuve de montage à l'aide de la vis de fixation et de la rondelle chanfreinée. Serrez la vis de fixation à 65-75 lb-po (7,3-8,5 N•m).
5. Réinstallez la cosse avec l'écrou mis de côté à l'étape 2. Le cas échéant, installez une deuxième cosse à côté de la tresse de liaison. Serrez à 60-70 lb-po (6,8-7,9 N•m).

REMARQUE: Installez la tresse de liaison uniquement avec la vis et la rondelle fournies avec le kit d'entrée de service.

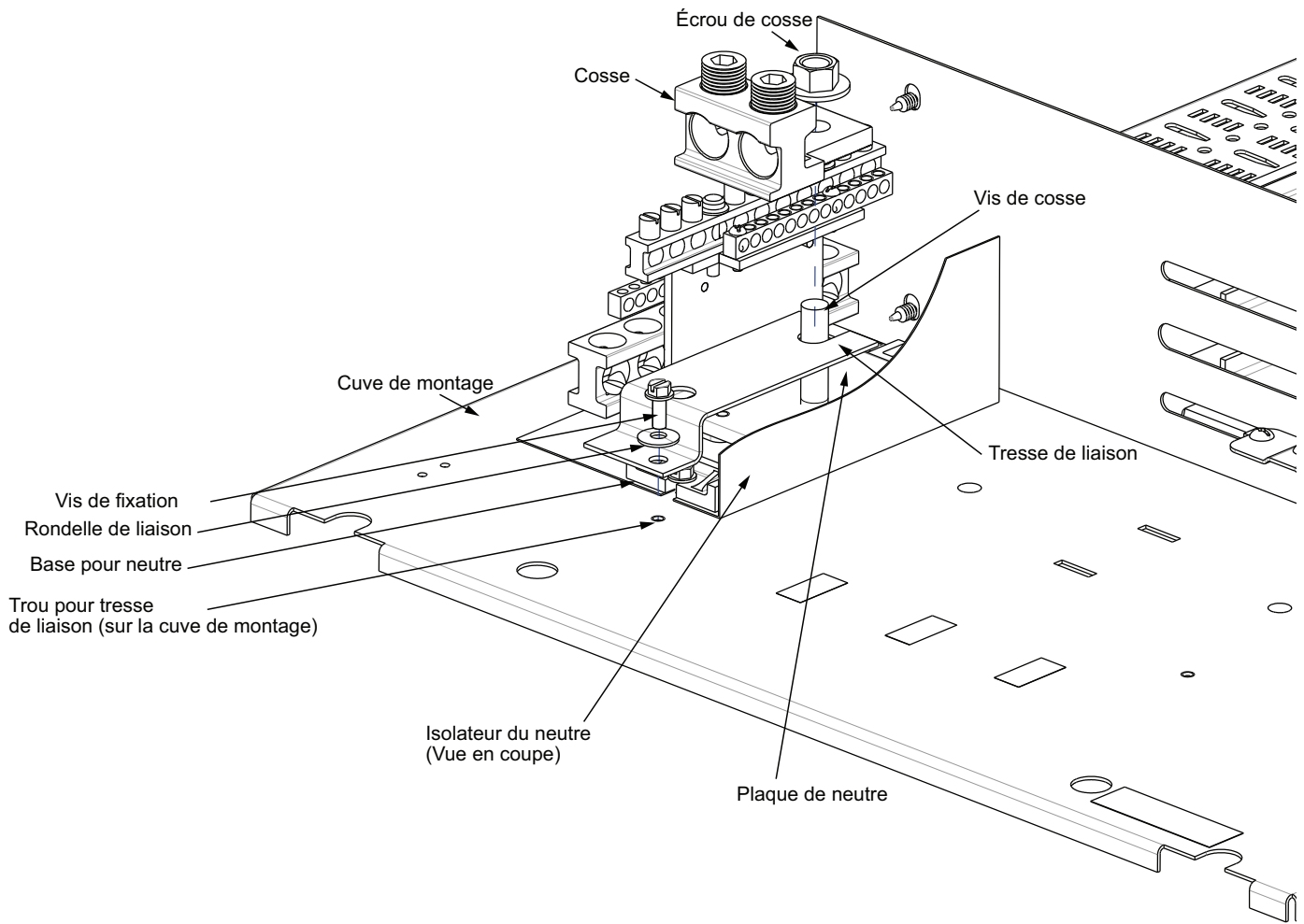

Pour installer une tresse de liaison au neutre sur un panneau de distribution I-Line HCP-SU, suivez les directives ci-dessous.

1. Repérez le trou de la tresse de liaison situé dans la cuve de montage, près de l'assemblage du neutre.
2. Placez la tresse de liaison sur le coin gauche du connecteur de cosse de neutre standard, en alignant ses trous sur le trou de la cuve de montage et le trou du connecteur de cosse, comme illustré.
3. Fixez la tresse de liaison à la cuve de montage à l'aide de la vis de fixation et de la rondelle chanfreinée sur les deux trous. Serrez la vis de fixation à 65-75 lb-po (7,3-8,5 N•m).

REMARQUE: Installez la tresse de liaison uniquement avec les vis et les rondelles fournies avec la tresse de liaison dans le kit de neutre.

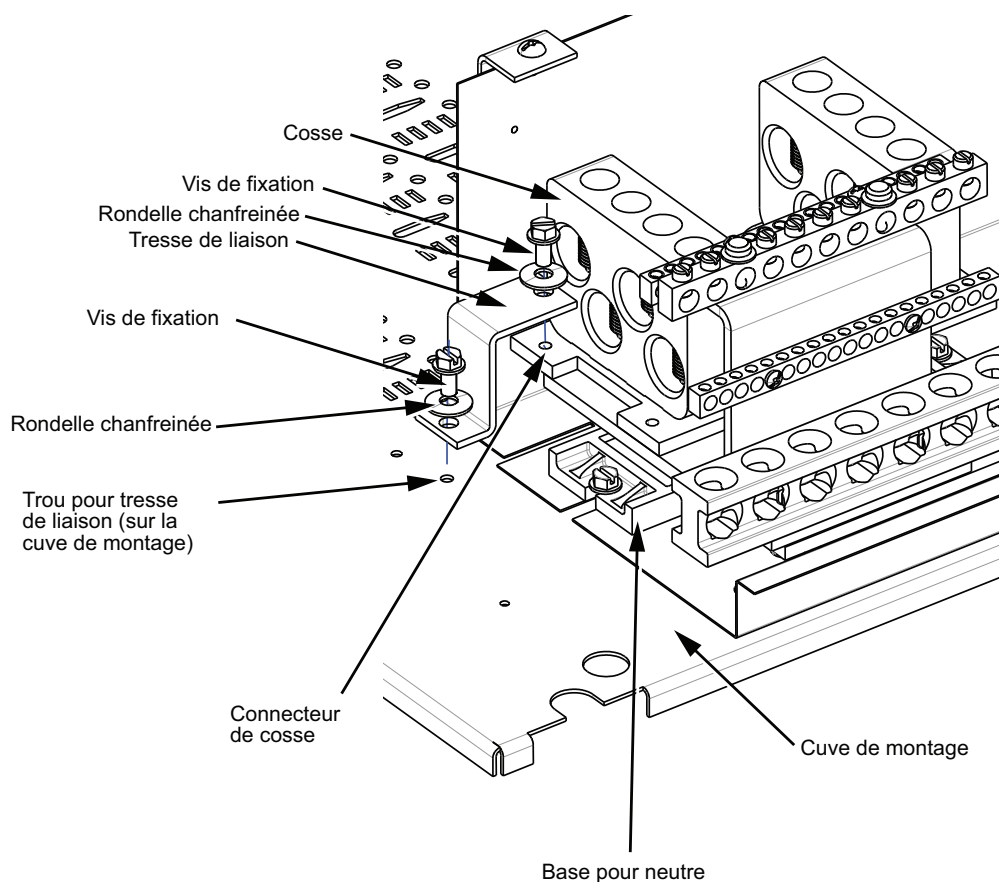

REMARQUE: La tresse de liaison pour le type de panneau HCP-SU est fournie dans chaque kit d'assemblage du neutre HCP-SU.



Tableau 5 - Installation de la tresse de liaison au neutre standard par type de panneau

Largeur de la tresse de liaison au neutre	Kits avec tresse de liaison	Application de la tresse de liaison par type de panneau de distribution	
 <p>1,0 po</p>	<p>ILBFMHCJHJULC</p>	<p>HCJ 225 A</p>	
 <p>2,0 po</p>	<p>ILBFMHCPHJULC ILBFMHCPLULC ILBFMHCPMPULC</p>	<p>HCJ 400 A, HCP 400 A, HCJ 600 A</p>	 <p>HCJ 600 A représenté comme référence.</p>
 <p>2,5 po</p>	<p>ILBFMHCPHJULC ILBFMHCPLULC ILBFMHCPMPULC ILBFMHCRULC ILBFMHCRMULC ILBFMHCRPULC ILBFMHCRRLUC</p>	<p>HCP 600 A, HCJ 800 A, HCP 800 A, HCP 1200 A, HCR-U 1200 A</p>	 <p>HCP 1200 A représenté comme référence.</p>  <p>HCR-U 1200 A représenté comme référence.</p>
 <p>1,125 po</p>	<p>Fourni dans le kit d'assemblage du neutre</p>	<p>HCP-SU 800 A</p>	

REMARQUE: Cosse de neutre principale masquée pour plus de clarté.

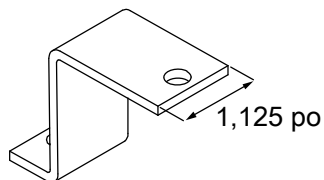
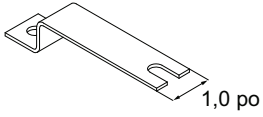
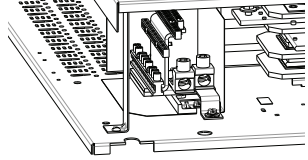
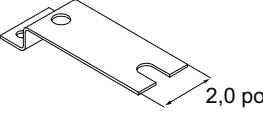
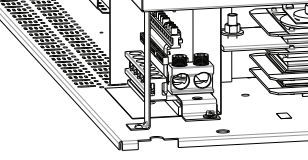
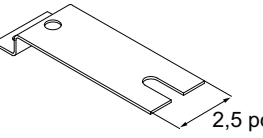
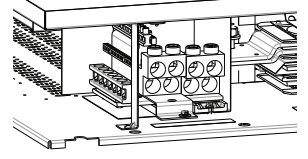
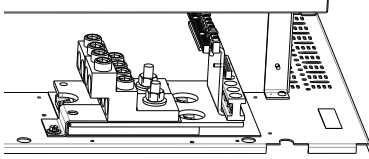
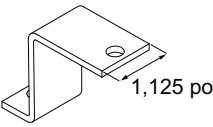
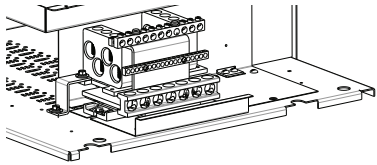

PKR81552