



Door-Mounted (Extended) Rotary Handle Operator for PowerPact™ H- and J-Frame Circuit Breakers

Operador de palanca giratoria (extendida) montado en puerta para los interruptores automáticos PowerPact™ marcos H y J



Opérateur de manette rotative (prolongée) monté sur porte pour les disjoncteurs PowerPact^{MC} à châssis H et J

Retain for future use. / Conservar para uso futuro. / À conserver pour usage ultérieur.

Required for Installation

Necesarios para la instalación

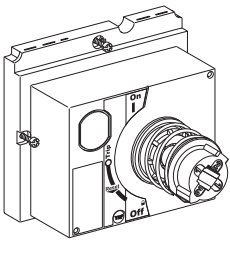
Requis pour l'installation

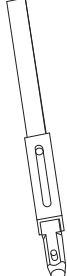
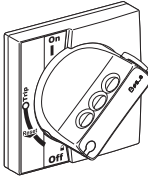
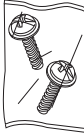
Type / Tipo / Type	Field-Installable Kit / Kit para instalarse en campo / Kit à installer sur place	Factory-Installed Suffix / Sufijo del kit instalado en la fábrica / Suffixe du kit installé à l'usine					
Standard / Estándar / Standard	S29338	RE10	X	X		Black / Negro / Noir	X
Telescoping / Telescópica / Télescopique	S29343	RT10	X		X	Black / Negro / Noir	X
VDE Extended / VDE extendida / VDE prolongée	S29340	RE20	X	X		Red / Rojo / Rouge	X

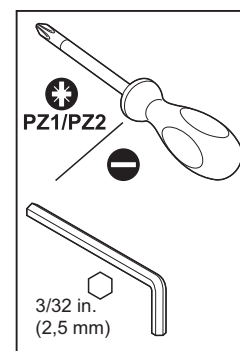

Precautions

Precauciones

Précautions

⚠ DANGER / PELIGRO / DANGER

HAZARD OF ELECTRIC SHOCK, EXPLOSION OR ARC FLASH

- Apply appropriate personal protective equipment (PPE) and follow safe electrical work practices. See NFPA 70E or CSA Z462.
- This equipment must be installed and serviced only by qualified electrical personnel.
- Turn off all power supplying this equipment before working on or inside equipment.
- Always use a properly voltage sensing device to confirm power is off.
- Replace all devices, doors and covers before turning on power to this equipment.

Failure to follow these instructions will result in death or serious injury.

PELIGRO DE DESCARGA ELÉCTRICA, EXPLOSIÓN O DESTELLO POR ARQUEO

- Utilice equipo de protección personal (EPP) apropiado y siga las prácticas de seguridad en trabajos eléctricos establecidas por su Compañía, consulte la norma 70E de NFPA y NOM-029-STPS.
- Solamente el personal eléctrico especializado deberá instalar y prestar servicio de mantenimiento a este equipo.
- Desenergice el equipo antes de realizar cualquier trabajo dentro o fuera de él.
- Siempre utilice un dispositivo detector de tensión nominal adecuado para confirmar la desenergización del equipo.
- Vuelva a colocar todos los dispositivos, las puertas y las cubiertas antes de energizar este equipo.

El incumplimiento de estas instrucciones podrá causar la muerte o lesiones serias.

RISQUE D'ÉLECTROCUTION, D'EXPLOSION OU D'ÉCLAIR D'ARC

- Portez un équipement de protection personnelle (ÉPP) approprié et observez les méthodes de travail électrique sécuritaire. Voir NFPA 70E ou CSA Z462.
- Seul un personnel qualifié doit effectuer l'installation et l'entretien de cet appareil.
- Coupez toutes les alimentations de l'appareil avant d'y travailler.
- Utilisez toujours un dispositif de détection de tension à valeur nominale appropriée pour vous assurer que l'alimentation est coupée.
- Remplacez tous les dispositifs, les portes et les couvercles avant de mettre l'appareil sous tension.

Si ces directives ne sont pas respectées, cela entraînera la mort ou des blessures graves.

Installation

Instalación

Installation

Circuit Breaker Preparation

1. Turn off all power supplying this equipment before working on or inside equipment.
2. Turn off circuit breaker.
3. Remove access cover (Figure 1, a). Destroy access cover before discarding.
4. Turn circuit breaker OFF (b). Remove handle extension (c), if installed.

NOTE: All internal accessories must be installed prior to installing rotary handle.

5. Install any internal accessories (d) as instructed in the bulletins shipped with each accessory.

Preparación del interruptor automático

1. Desenergice el equipo antes de realizar cualquier trabajo dentro o fuera de él.
2. Desconecte el interruptor automático.
3. Desmonte la cubierta de acceso (figura 1, a). Destruya la cubierta de acceso antes de desecharla.
4. Coloque el interruptor automático en la posición de abierto "O/OFF" (b) y desmonte la extensión de palanca (c), si está instalada.

NOTA: Todos los accesorios internos deben ser instalados antes de instalar la palanca giratoria.

5. Instale los accesorios internos (d) de acuerdo con las instrucciones del boletín incluido con cada accesorio.

Préparation du disjoncteur

1. Couper toutes les alimentations à cet appareil avant d'y travailler.
2. Mettre le disjoncteur hors tension.
3. Retirer le couvercle d'accès (figure1, a). Détruire le couvercle d'accès avant de le jeter.
4. Mettre le disjoncteur hors tension (b). Retirer le prolongateur de la manette (c), s'il est installé.

REMARQUE : Tous les accessoires internes doivent être installés avant l'installation de la manette rotative.

5. Installer les accessoires internes (d) comme indiqué dans les directives d'utilisation expédiées avec chaque accessoire.

Figure / Figura / Figure 1 :

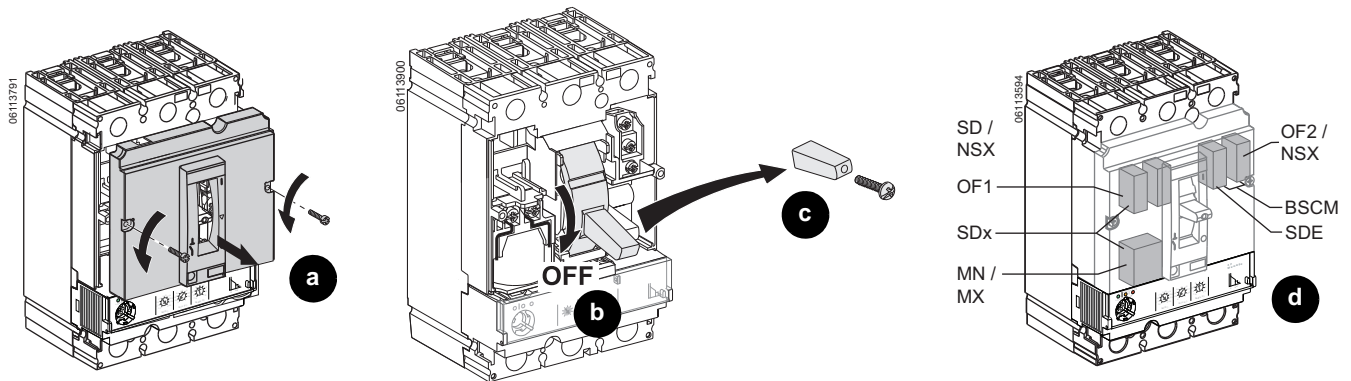

Rotary Handle Installation

6. Remove labels from side pocket (Figure 2, a).
7. Attach labels to rotary handle (b).
8. Attach rotary handle cover (c) to circuit breaker using three screws, provided.

Instalación de la palanca giratoria

6. Retire las etiquetas de la funda lateral (figura 2, a).
7. Adhiera las etiquetas a la palanca giratoria (b).
8. Instale la cubierta (c) de la palanca giratoria en el interruptor automático usando los 3 tornillos, incluidos.

Installation de la manette rotative

6. Retirer les étiquettes de la poche latérale (figure 2, a).
7. Fixer les étiquettes à la manette rotative (b).
8. Fixer le couvercle (c) de la manette rotative au disjoncteur à l'aide des 3 vis fournies.

Figure / Figura / Figure 2 :

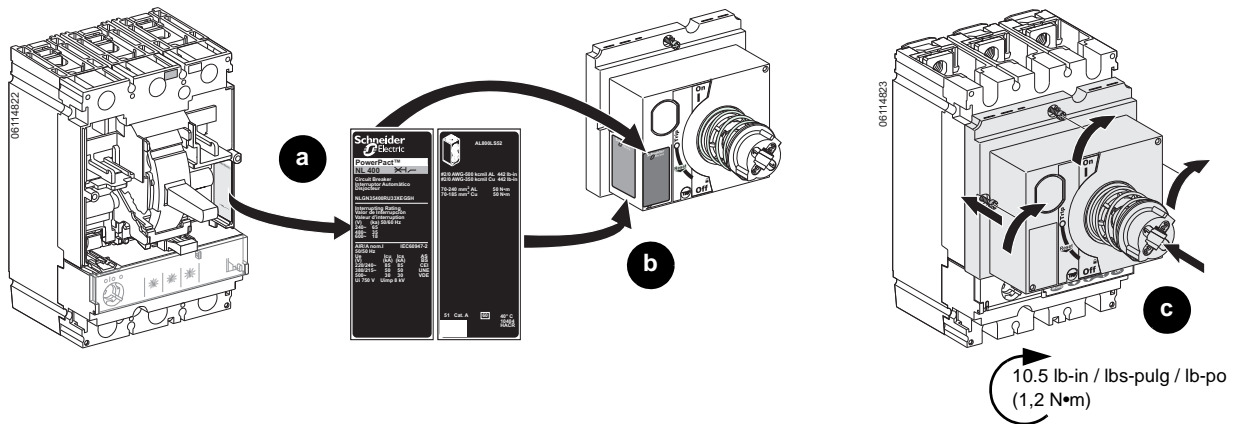

Handle Extension Installation

1. Measure the distance D between the handle mounting surface and the circuit breaker mounting surface (Figure 3, a).
2. Find extension length "L":
 $L = D - 4.9 \text{ in. (126 mm)}$.
3. Measure the handle extension to "L" and trim any excess length (b).
4. Insert handle extension into handle operator (c). Tighten set screw to secure (d).

Instalación de la extensión de palanca

1. Mida la distancia D entre la superficie de montaje de la palanca y la superficie de montaje del interruptor automático como se muestra en la figura 3, a.
2. Determine la longitud de extensión "L":
 $L = D - 126 \text{ mm (4,9 pulg)}$.
3. Mida la extensión de la palanca hasta "L" y corte la longitud (b) de extensión adicional.
4. Inserte la extensión de la palanca en el operador de palanca (c). Apriete el tornillo de fijación para sujetarla (d).

Installation du prolongateur de manette

1. Mesurer la distance D entre la surface de montage de la manette et la surface de montage du disjoncteur (figure 3, a).
2. Trouver la longueur (L) de la prolongation : $L = D - 126 \text{ mm (4,9 po)}$
3. Mesurer le prolongateur de manette jusqu'à « L » et couper la longueur excessive (b).
4. Insérer le prolongateur de la manette dans l'opérateur de la manette (c). Serrer la vis de calage (d).

Figure / Figura / Figure 3 :

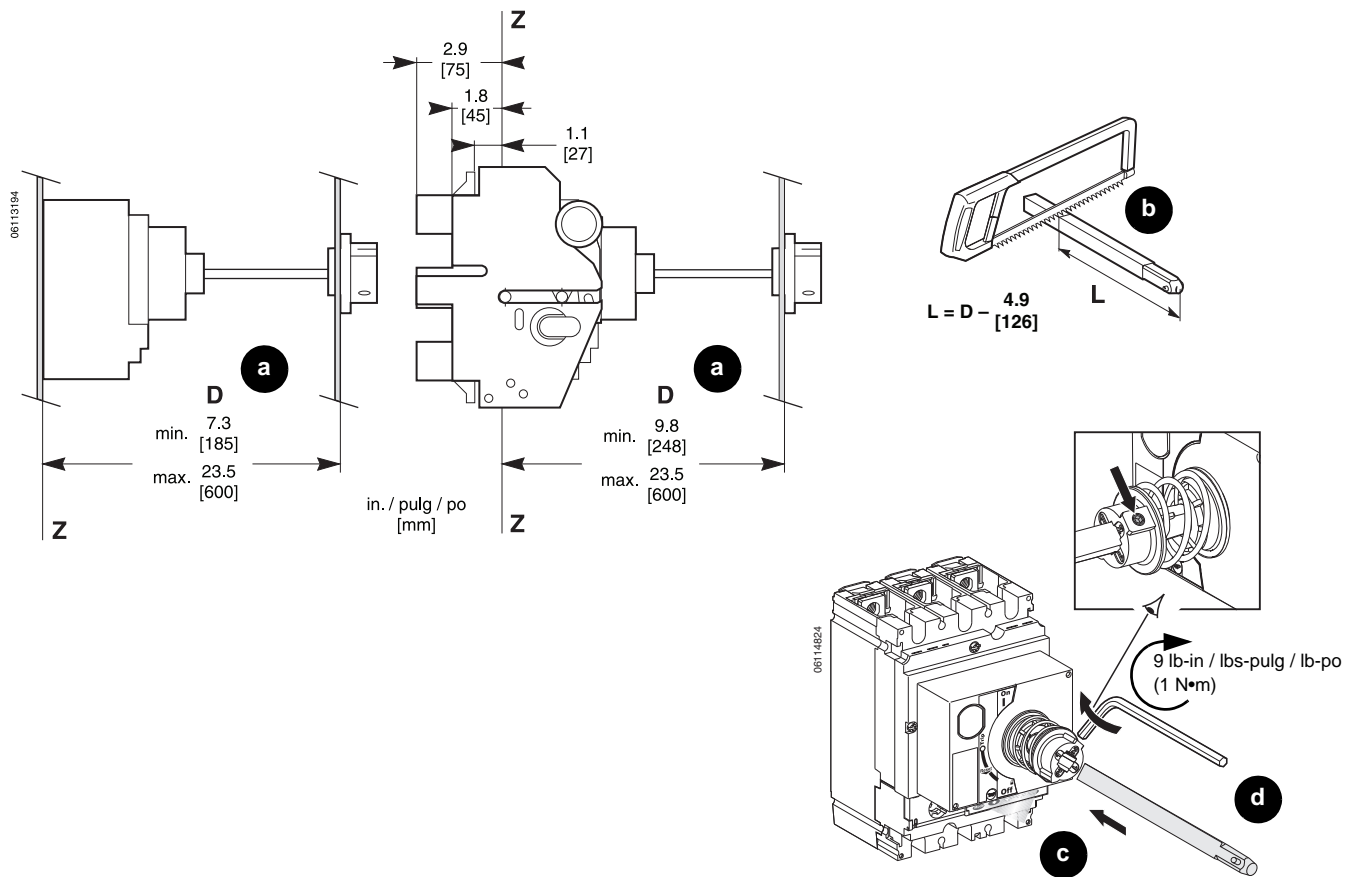

Handle Installation

1. Cut opening in door from the door cutout pattern (Figure 4, a).
2. Install handle on door (b).

Instalación de la palanca

1. Haga un corte en la puerta según el patrón de corte (figura 4, a).
2. Instale la palanca en la puerta (b).

Installation de la manette

1. Découper une ouverture dans la porte en utilisant la configuration du découpage (figure 4, a).
2. Installer la manette sur la porte (b).

Figure / Figura / Figure 4 :

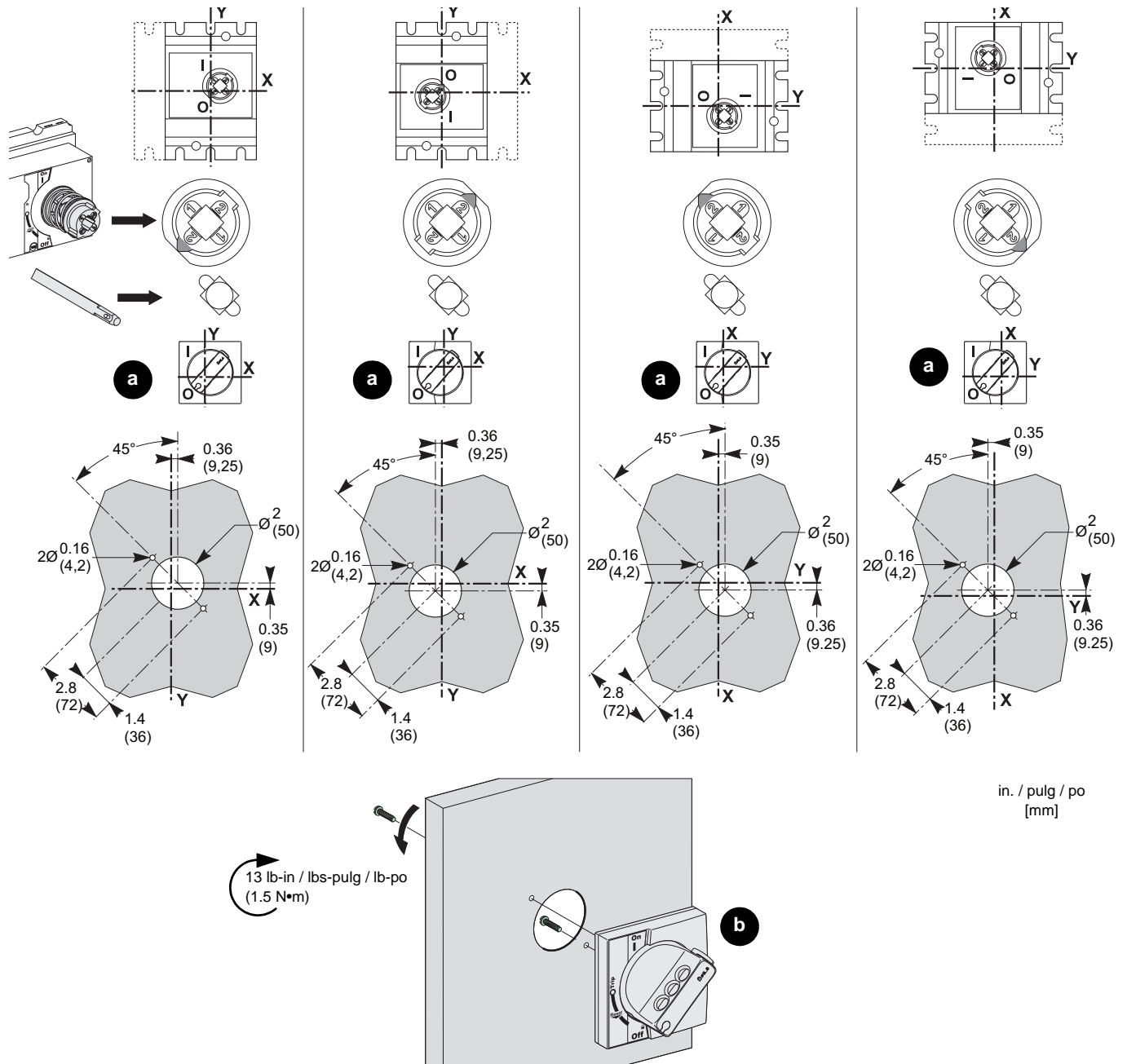

Handle Locking

Padlocking ON Option

As shipped, the rotary handle can be padlocked in OFF position only. If padlocking ON is required, modify the rotary handle to allow padlocking ON.

1. Move rotary handle to OFF position, then open door (Figure 5, a–b).
2. Remove rotary handle (c–d). Remove ON position cover (e). Replace rotary handle (f–g).
3. Close door (h).

Bloqueo de la palanca

Opción de bloqueo con candado en posición ON

De manera estándar la palanca giratoria puede ser bloqueada con candados en la posición de abierto (O/OFF) solamente. Si es necesario bloquear la palanca giratoria con candados en la posición de cerrado (I/ON), tendrá que modificarla.

1. Mueva la palanca giratoria a la posición de abierto "O/OFF", luego abra la puerta (figura 5, a–b).
2. Desmonte la palanca giratoria (c–d). Desmonte la cubierta (e). Vuelva a colocar la palanca giratoria (f–g).
3. Cierre la puerta (h).

Verrouillage de la manette

Option de cadenassage en position de marche (ON)

Comme expédiée, la manette rotative peut être cadenassée en position d'arrêt (O/OFF) uniquement. Si un cadenassage en position de marche (I/ON) est requis, modifier la manette rotative pour permettre le cadenassage en position de marche (I/ON).

1. Placer la manette rotative en position d'arrêt (O/OFF), puis ouvrir la porte (figure 5, a–b).
2. Enlever la manette rotative (c–d). Retirer le couvercle (e). Remettre en place la manette rotative (f–g).
3. Fermer la porte (h).

Figure / Figura / Figure 5 :

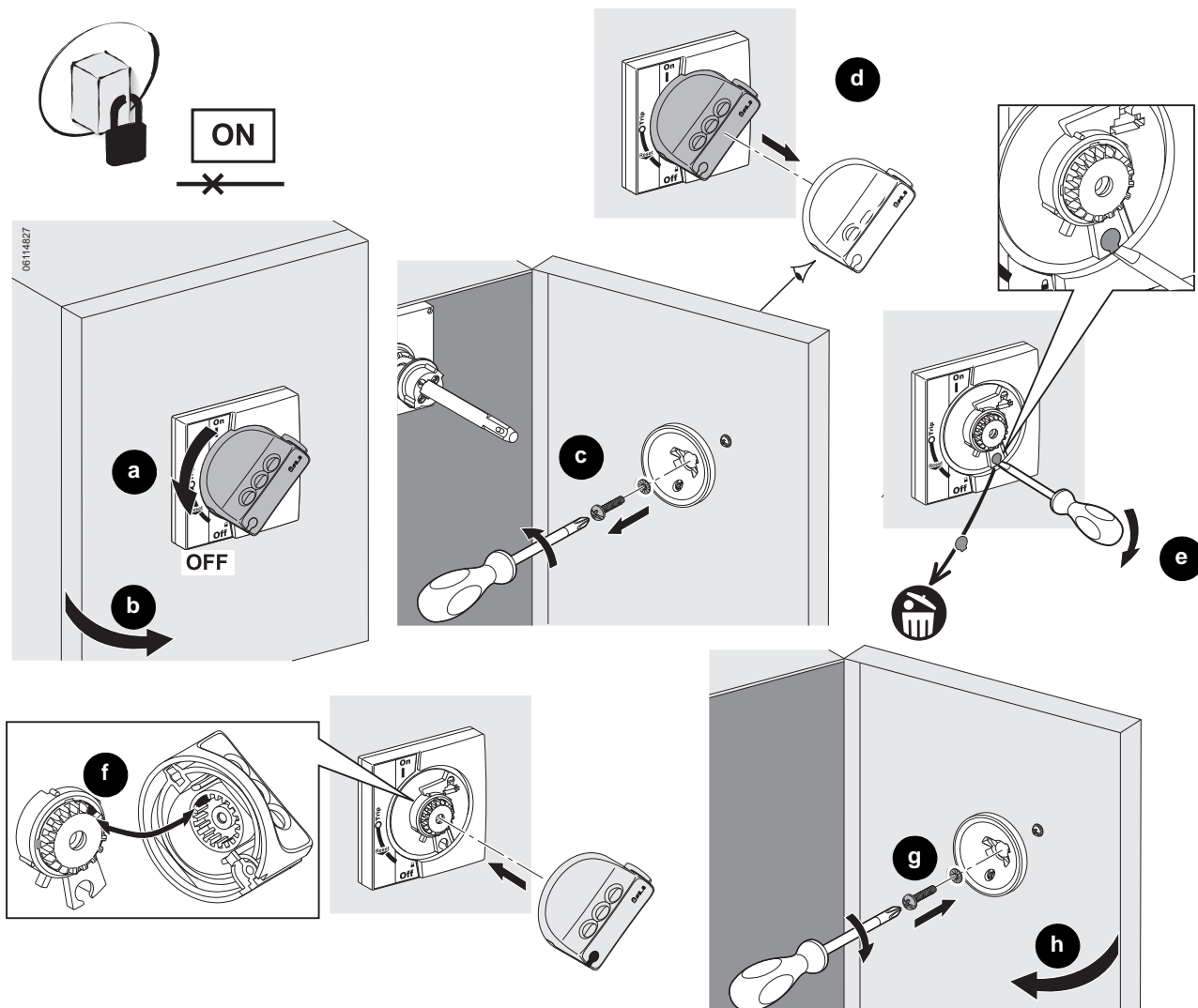

⚠ DANGER / PELIGRO / DANGER

HAZARD OF ELECTRIC SHOCK, EXPLOSION, OR ARC FLASH

When circuit breaker handle is locked OFF (O), always use a properly rated voltage sensing device to confirm power is off before working on equipment.

Failure to follow these instructions will result in death or serious injury.

PELIGRO DE DESCARGA ELÉCTRICA, EXPLOSIÓN O DESTELLO POR ARQUEO

Cuando la palanca del interruptor automático está bloqueada en abierto (O/OFF), siempre utilice un dispositivo detector de tensión nominal adecuado para confirmar la desenergización del equipo antes de realizar cualquier trabajo en él.

El incumplimiento de estas precauciones podrá causar la muerte o lesiones.

RISQUE D'ÉLECTROCUTION, D'EXPLOSION OU D'ÉCLAIR D'ARC

Lorsque la manette du disjoncteur est verrouillée dans la position d'arrêt (O), utilisez toujours un dispositif de détection de tension à valeur nominale appropriée pour vous assurer que l'alimentation est coupée avant de travailler sur cet appareil.

Si ces précautions ne sont pas respectées, cela entraînera la mort ou des blessures graves.

To padlock in ON position, rotary handle must have been modified prior to installation on circuit breaker (see page 6).

NOTE: If circuit breaker is locked on, padlock will not prevent circuit breaker from opening if tripped by overcurrent conditions.

1. Turn rotary handle to the desired position(Figure 6):
 - OFF to padlock off (a)
 - ON to padlock on (b)
2. Rotate lock actuator to lock position (c).
3. Insert padlock(s) (d) into hole in padlock slide and lock.

Para bloquear con candado la palanca giratoria en la posición de cerrado (I/ON), ésta debe haber sido modificada antes de instalarla en el interruptor automático (consulte la página 6).

NOTA: Si el interruptor automático está bloqueado en posición de cerrado (I/ON), el candado no impedirá que el interruptor automático se abra si se dispara debido a sobrecorriente.

1. Coloque la palanca giratoria en la posición deseada (figura 6):
 - OFF para bloquear con candado en la posición de abierto (a)
 - ON para bloquear con candado en la posición de cerrado (b)
2. Gire el accionador de bloqueo a la posición de bloqueo (c).
3. Inserte los candados (d) en el portacandados y ciérrelos.

Pour cadenasser en position de marche (I/ON), la manette rotative doit être modifiée avant l'installation sur le disjoncteur (voir la page 6).

REMARQUE : Si le disjoncteur est verrouillé en position de marche (I/ON), le cadenas n'empêchera pas le disjoncteur de s'ouvrir s'il est déclenché par des conditions de surintensité.

1. Mettre la manette rotative à la position désirée (figure 6) :
 - OFF pour cadenasser à l'arrêt (a)
 - ON pour cadenasser en marche (b)
2. Tourner l'actionneur de verrou à la position de verrouillage (c).
3. Insérer un ou des cadenas (d) dans le trou d'insertion des cadenas et verrouiller.

Figure / Figura / Figure 6 :

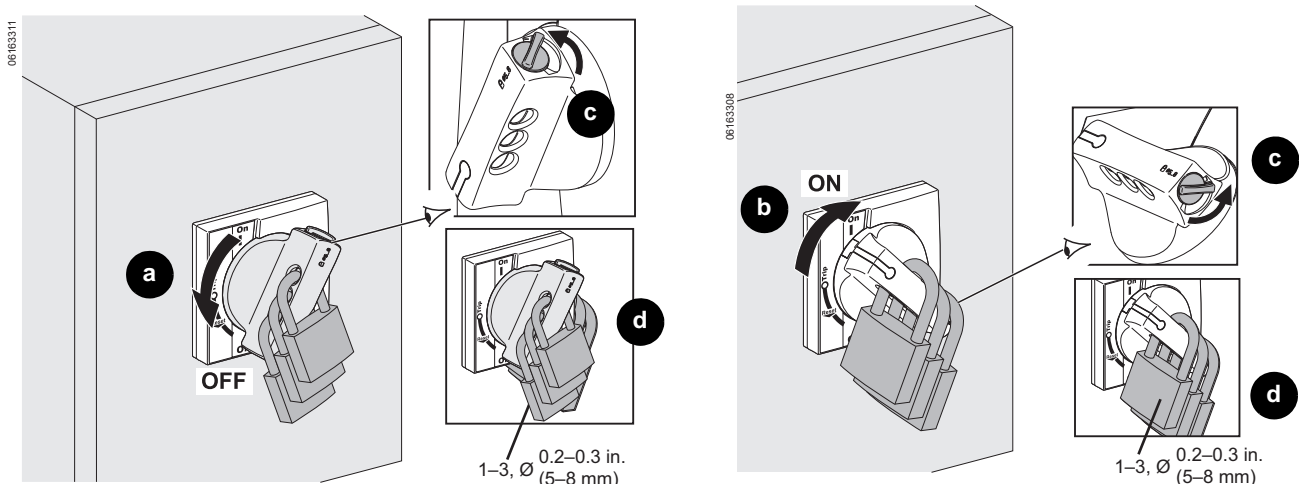

Door Interlock

NOTE: Standard door will open in OFF position only. To open door in ON and OFF position, remove screw and bracket as shown in **Figure 7**.

Bloqueo de la puerta

NOTA: La puerta estándar abrirá en la posición de abierto (O) solamente. Para abrir la puerta en las posiciones de cerrado (I) y abierto (O), retire el tornillo y el soporte como se muestra en la **figura 7**.

Interverrouillage de la porte

REMARQUE : Une porte standard ne s'ouvre qu'en position d'arrêt (O). Pour ouvrir une porte dans les positions de marche (I) et d'arrêt (O), enlever la vis et le support comme indiqué à la **figure 7**.

Figure / Figura / Figure 7 :

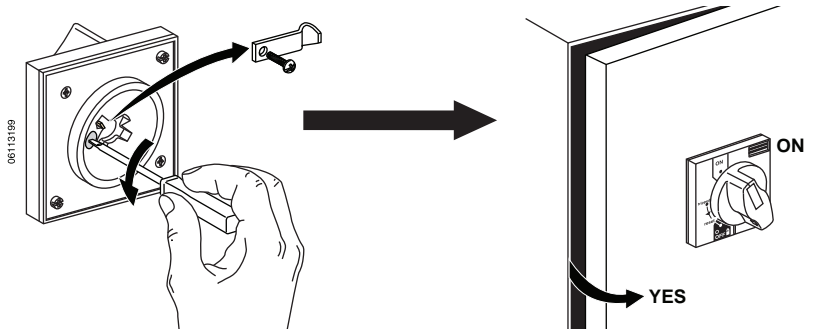

Door Interlock Bypass

To bypass the door interlock feature, insert straightened paperclip into groove at base of rotary handle. (See **Figure 8**.)

Anulación del bloqueo de la puerta

Para anular la opción de bloqueo de la puerta, enderece un clip para papeles e insértelo en la ranura en la base de la palanca giratoria (vea la **figura 8**.)

Contournement de l'interverrouillage de la porte

Pour contourner la fonction d'interverrouillage de la porte, insérer un trombone redressé dans la rainure à la base de la manette rotative (voir la **figure 8**.)

Figure / Figura / Figure 8 :

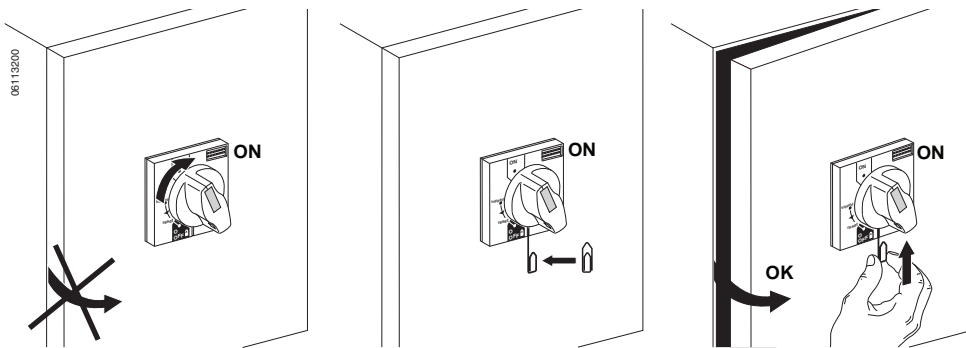

Electrical equipment should be installed, operated, serviced, and maintained only by qualified personnel. No responsibility is assumed by Schneider Electric for any consequences arising out of the use of this material.

Square D™, Schneider Electric™, and PowerPact™ are trademarks or registered trademarks of Schneider Electric. Other trademarks used herein are the property of their respective owners.

Schneider Electric USA, Inc.
 3700 Sixth St SW
 Cedar Rapids, IA 52404 USA
 1-888-778-2733
 www.schneider-electric.us

Solamente el personal especializado deberá instalar, hacer funcionar y prestar servicios de mantenimiento al equipo eléctrico. Schneider Electric no asume responsabilidad alguna por las consecuencias emergentes de la utilización de este material.

Square D™, Schneider Electric™ y PowerPact™ son marcas comerciales o marcas registradas de Schneider Electric. Cualquier otra marca comercial utilizada en este documento pertenece a sus respectivos propietarios.

Importado en México por:
Schneider Electric México, S.A. de C.V.
 Calz. J. Rojo Gómez 1121-A
 Col. Gpe. del Moral 09300 México, D.F.
 Tel. 55-5804-5000
 www.schneider-electric.com.mx

Seul un personnel qualifié doit effectuer l'installation, l'utilisation, l'entretien et la maintenance du matériel électrique. Schneider Electric n'assume aucune responsabilité des conséquences éventuelles découlant de l'utilisation de cette documentation.

Square D^{MC}, Schneider Electric^{MC} et PowerPact^{MC} sont marques commerciales ou marques déposées de Schneider Electric. Toutes autres marques commerciales utilisées dans ce document sont la propriété de leurs propriétaires respectifs.

Schneider Electric Canada, Inc.
 5985 McLaughlin Road
 Mississauga On, L5R 1B8
 Tel: 1-800-565-6699
 www.schneider-electric.ca