



Replaces / Reemplaza / Remplace 30072-013-107 08/1999

# AC Magnetic Contactors and Starters Contactores y arrancadores magnéticos de ~ (c.a.) Contacteurs et démarreurs magnétiques ca

Class Clase Classe	Type Tipo Type	Series Serie Série	Form Forma Forme	Size Tamaño Taille	Poles Polos Pôles
8502	SD	A	—	2	3, 5
8536			B**, H5*		

This overload relay is solid state, not bimetallic.  
Este relevador de sobrecarga es de estado sólido, no bimetalico.  
Ce relais de surcharge est transistorisé, pas bimetallique.

Retain for future use. / Conservar para uso futuro. /  
À conserver pour usage ultérieur.

## INTRODUCTION

This bulletin provides assembly, modification, and parts ordering instructions for Class 8502, 3- and 5-pole magnetic contactors and Class 8536, 3- and 5-pole magnetic starters incorporating the Motor Logic® Plus solid-state overload relay (SSOLR). To identify parts, refer to Figure 1.

## INTRODUCCIÓN

Este boletín proporciona las instrucciones de montaje, modificación y solicitud de piezas para los contactores magnéticos de 3 y 5 polos, clase 8502 y arrancadores magnéticos de 3 y 5 polos, clase 8536 con relevador de sobrecarga de estado sólido (RSES) Motor Logic® Plus. Para identificar las piezas, consulte la figura 1.

## INTRODUCTION

Ce bulletin contient les directives pour l'assemblage, la modification et la commande des pièces pour les contacteurs magnétiques de classe 8502, à 3 et 5 pôles et les démarreurs magnétiques de classe 8536, à 3 et 5 pôles incorporant le relais de surcharge transistorisé (RSCT) Motor Logic® Plus. Pour identifier les pièces, consulter la figure 1.

Figure / Figura / Figure 1 : Contactor and Starter Assembly / Ensemble de contacteur y arrancador /  
Assemblage du contacteur et démarreur

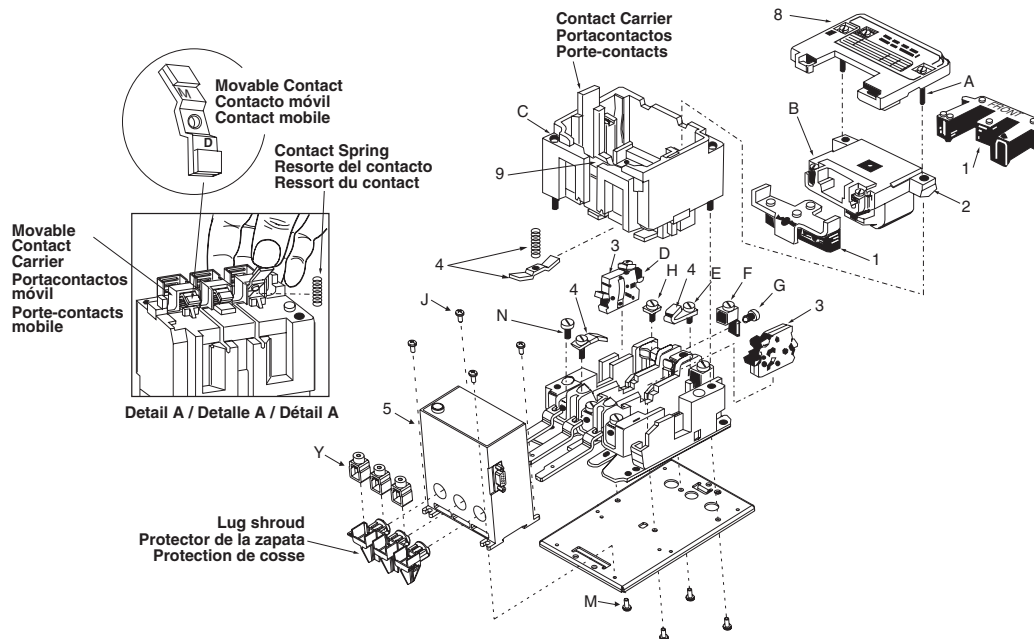

## ⚠ DANGER / PELIGRO / DANGER

### HAZARDOUS VOLTAGE

Disconnect all power before working on equipment.

**Failure to follow this instruction will result in death or serious injury.**

### TENSIÓN PELIGROSA

Desenergice el equipo antes de realizar cualquier trabajo en él.

**El incumplimiento de esta instrucción podrá causar la muerte o lesiones serias.**

### TENSION DANGEREUSE

Coupez l'alimentation à cet appareil avant d'y travailler.

**Si cette directive n'est pas respectée, cela entraînera la mort ou des blessures graves.**

## AUXILIARY CONTACTS

All contactors and starters feature a normally open (N.O.) holding circuit contact. N.O. or normally closed (N.C.) auxiliary contacts can be added in the field. Refer to Table 4 on page 7 for Class and Type. Bulletin 30072-013-21 and the *Digest* contain application information.

## WIRING

Use only **copper** wire on device power and control terminals.

### Control Wiring

Pressure wire terminals are suitable for wire sizes #16–12 AWG (1.5–4 mm<sup>2</sup>), solid or stranded.

### Power Wiring

Box lugs are suitable for wire sizes #12–4 AWG (4–21.7 mm<sup>2</sup>), solid or stranded.

### Short-Circuit Withstand Ratings

The contactor or starter is suitable for use on a circuit capable of delivering not more than 5000 rms symmetrical amperes, 600 V~ maximum for separate control and 250 V~ maximum for common control.

## INSPECTING AND REPLACING POWER CONTACTS

Discoloration and slight pitting do not harm contacts. **Do not file contacts**; this wastes contact material. Replace contacts (item 4 in Table 4 on page 7) only when worn thin.

To inspect the contacts:

1. **Disconnect all power.** Do not remove any wiring.
2. Loosen the two captive screws (C) holding the contact actuator to the contact block.
3. Lift the contact actuator to expose the contacts.
4. Use the torques in Table 1 when reassembling the device.

## CONTACTOS AUXILIARES

Todos los contactores y arrancadores contienen un contacto del circuito de sostén normalmente abierto (N.A.). Los contactos auxiliares normalmente cerrados (N.C.) o N.A. se pueden instalar en campo. Consulte la tabla 4 en la página 7 para obtener la clase y el tipo. Consulte el boletín no. 30072-013-21 o el *Compendiado* para obtener información sobre su uso.

## ALAMBRADO

Use sólo conductores de **cobre** en las terminales de alimentación y control del equipo.

### Alambrado de control

Las terminales de los conductores a presión son adecuadas para cable calibre 1,5 a 4 mm<sup>2</sup> (16–12 AWG), sencillo o trenzado.

### Alambrado de la alimentación

Las zapatas tipo caja son adecuadas para cable calibre 4 a 21,7 mm<sup>2</sup> (12–4 AWG), sencillo o trenzado.

### Valor nominal de aguante al cortocircuito

El contactor o arrancador es adecuado para usarse en un circuito capaz de suministrar no más de 5 000 A simétricos rcm, 600 V~ como máximo para control independiente o 250 V~ máximo para control común.

## INSPECCIÓN Y SUSTITUCIÓN DE LOS CONTACTOS DE LA ALIMENTACIÓN

La decoloración y picadura liviana no dañan los contactos; **no los lime**, esto desgasta su material. Sustituya los contactos (artículo 4, tabla 4, página 7) sólo cuando estén desgastados.

Para inspeccionar los contactos:

1. **Desconecte toda la alimentación.** No retire el alambrado.
2. Afloje los dos tornillos cautivos (C) sosteniendo el accionador de contactos al bloque de contactos.
3. Levante el accionador de contactos para mostrar los contactos.
4. Utilice los valores en la tabla 1 cuando vuelva a montar el dispositivo.

## CONTACTS AUXILIAIRES

Tous les contacteurs et les démarreurs sont munis d'un contact de circuit de retenue normalement ouvert (N.O.). Des contacts auxiliaires N.O. ou normalement fermés (N.F.) peuvent être ajoutés sur place. Consulter le tableau 4 à la page 7 pour obtenir la classe et le type. Pour des informations concernant les applications, se référer aux directives 30072-013-21 ou au *Digest*.

## CÂBLAGE

Utiliser uniquement des fils de **cuivre** sur les bornes d'alimentation et de contrôle du dispositif.

### Câblage de contrôle

Les bornes des fils à pression conviennent à des conducteurs de calibre 16 à 12 AWG (1,5 à 4 mm<sup>2</sup>), rigide ou toronné.

### Câblage d'alimentation

Les cosses carrées conviennent à des conducteurs de calibre 12 à 4 AWG (4 à 21,7 mm<sup>2</sup>), rigide ou toronné.

### Valeur nominale de tenue aux courts-circuits

Le contacteur ou démarreur convient à l'utilisation sur un circuit capable de fournir pas plus de 5000 A RMS symétriques, à 600 V~ au maximum pour contrôle distinct ou 250 V~ maximum pour contrôle commun.

## INSPECTION ET REMPLACEMENT DES CONTACTS D'ALIMENTATION

La décoloration ou de légères piqûres de surface n'altèrent en rien les contacts. **Ne pas limer les contacts**; ceci abîme le matériel du contact. Ne remplacer les contacts (article 4, tableau 4, page 7) que lorsqu'ils sont usés.

Pour inspecter les contacts :

1. **Mettre l'ensemble hors tension.** Ne pas retirer le câblage.
2. Desserrer les deux vis imperdables (C) retenant l'actionneur de contacts contre le bloc à contacts.
3. Soulever l'actionneur de contacts pour faire apparaître ces derniers.
4. Utiliser les couples figurant au tableau 1 pour remonter le dispositif.

<p>To replace the movable contacts:</p> <ol style="list-style-type: none"> <li>1. Lay the power plant on a flat surface, nameplate down.</li> <li>2. Remove the movable contacts and springs.</li> <li>3. Insert the new movable contacts and lift up (see Detail A in Figure 1) and raise the movable contact carrier.</li> <li>4. Insert the movable contact spring over the phenolic nib of the contact carrier, compressing it slightly, and rotate it up under the movable contact.</li> </ol>	<p>Para sustituir los contactos móviles:</p> <ol style="list-style-type: none"> <li>1. Coloque la planta de alimentación sobre una superficie plana con la placa de datos hacia abajo.</li> <li>2. Retire los contactos móviles y resortes.</li> <li>3. Inserte los contactos móviles nuevos y levante el portaccontactos del contacto móvil (vea el detalle A en la figura 1).</li> <li>4. Inserte el resorte del contacto móvil en la punta fenólica del portaccontactos, comprimiéndolo ligeramente y haciéndolo girar por debajo del contacto móvil.</li> </ol>	<p>Pour remplacer les contacts mobiles :</p> <ol style="list-style-type: none"> <li>1. Placer le groupe électrogène sur une surface plate, avec la plaque signalétique vers le bas.</li> <li>2. Enlever les contacts mobiles et les ressorts.</li> <li>3. Insérer les nouveaux contacts mobiles et soulever pour relever le porte-contacts mobile (voir le détail A sur la figure 1).</li> <li>4. Insérer le ressort du contact mobile sur l'ergot phénolique du porte-contacts, en le comprimant légèrement et en le tournant vers le haut sous le contact mobile.</li> </ol>
---	---	--

**MANUAL OPERATION**

**FUNCIONAMIENTO MANUAL**

**FONCTIONNEMENT MANUEL**

**⚠ WARNING / ADVERTENCIA / AVERTISSEMENT**

<p><b>UNINTENTIONAL EQUIPMENT OPERATION</b></p> <p>Disconnect all power before manually operating the equipment to avoid contact arcing and unexpected load energization.</p> <p><b>Failure to follow this instruction can result in death, serious injury, or equipment damage.</b></p>	<p><b>OPERACIÓN INVOLUNTARIA DEL EQUIPO</b></p> <p>Desconecte toda la alimentación antes de hacer funcionar manualmente el equipo para evitar la formación de arcos en los contactos y la energización inesperada de carga.</p> <p><b>El incumplimiento de esta instrucción puede causar la muerte, lesiones serias o daño al equipo.</b></p>	<p><b>FONCTIONNEMENT INVOLONTAIRE DE L'APPAREIL</b></p> <p>Coupez toute l'alimentation avant d'actionner manuellement cet appareil, pour éviter la formation d'arcs électriques sur les contacts ou une alimentation inattendue de la charge.</p> <p><b>Si cette directive n'est pas respectée, cela peut entraîner la mort, des blessures graves ou des dommages matériels.</b></p>
--	---	--

<p>Manually operate the contactor or starter with a screwdriver by pushing down the contact carrier. A slot suitable for this use is provided in the coil cover.</p>	<p>Haga funcionar manualmente el contactor o arrancador con un desatornillador oprimiendo el portaccontactos hacia abajo. La cubierta de la bobina tiene una ranura para esto.</p>	<p>Actionner manuellement le contacteur ou démarreur en poussant le porte-contacts vers le bas avec un tournevis. Le couvercle de la bobine possède une fente réservée à cet usage.</p>
--	--	---

**COIL REPLACEMENT**

- To remove the coil:
1. **Disconnect all power.**
  2. Loosen the two captive cover screws (item A).
  3. Disconnect wires from the coil terminals and remove the cover.
  4. Remove and disassemble the magnet, coil, and armature unit.

- To replace the coil:
1. Assemble the magnet, replacement coil, and armature.

**SUSTITUCIÓN DE LA BOBINA**

- Para retirar la bobina:
1. **Desconecte toda la alimentación.**
  2. Afloje los dos tornillos cautivos de la cubierta (art. A).
  3. Desconecte los cables de las terminales de la bobina y retire la cubierta.
  4. Retire y desmonte la bobina, el imán y la armadura.

- Para sustituir la bobina:
1. Ensamble el imán, la bobina de repuesto y la armadura.

**REPLACEMENT DE LA BOBINE**

- Pour retirer la bobine :
1. **Mettez l'ensemble hors tension.**
  2. Desserrer les deux vis imperdables du couvercle (art. A).
  3. Débrancher les fils des bornes de la bobine et retirer le couvercle.
  4. Retirer et démonter l'aimant, la bobine et l'armature.

- Pour remplacer la bobine :
1. Assembler l'aimant, la bobine de rechange et l'armature.

Continued on next page / Continúa en la siguiente página / Page suivante

2. Manually operate the contact carrier and insert the complete unit.
3. Before installing the cover, manually operate the device (as described in "Manual Operation" on page 3) to ensure that all parts function properly.
4. Use the torques in Table 1 when reassembling the device.

*NOTE: When changing coil voltages, evaluate the control circuit to ensure that the SSOLR input voltage is correct for the application.*

2. Haga funcionar manualmente el portcontactos y coloque la unidad completa.
3. Antes de instalar la cubierta, haga funcionar manualmente el equipo como se describe en la sección "Funcionamiento Manual" en la página 3 y asegúrese de que todos sus componentes estén funcionando adecuadamente.
4. Utilice los valores de par de apriete en la tabla 1 cuando vuelva a montar el dispositivo.

*NOTA: Al cambiar las tensiones de la bobina, evalúe el circuito de control para asegurarse que la tensión de entrada del RSES sea la correcta para la aplicación.*

2. Actionner manuellement le porte-contacts et insérer l'unité complète.
3. Avant d'installer le couvercle, actionner manuellement le dispositif (décrit dans la section « Fonctionnement Manuel » à la page 3) pour s'assurer que toutes les pièces fonctionnent correctement.
4. Utiliser les couples figurant au tableau 1 pour remonter le dispositif.

*REMARQUE : Lors du changement des tensions de la bobine, évaluer le circuit de contrôle pour s'assurer que la tension d'entrée du RSCT soit correcte pour l'application.*

### ASSEMBLY

Figure 1 on page 1 illustrates the contactor and starter assembly. Table 1 and the device instructions contain factory-recommended torques for mechanical, electrical, and pressure wire connections. Use these torques to ensure proper device operation.

### ENSAMBLE

La figura 1 en la página 1 ilustra el ensamble del contactor y del arrancador. La tabla 1 y las instrucciones del dispositivo contienen los valores de par de apriete recomendados de fábrica para las conexiones mecánicas, eléctricas y del conductor a presión. Utilice estos valores de par para asegurar el funcionamiento adecuado del dispositivo.

### ASSEMBLAGE

La figure 1 à la page 1 représente l'assemblage du contacteur et du démarreur. Le tableau 1 et les directives d'utilisation du dispositif donnent la liste des couples de serrage recommandés par l'usine pour des connexions mécaniques, électriques et de fils à pression. Utiliser ces couples pour assurer un fonctionnement correct du dispositif.

**Table / Tabla / Tableau 1 : Tightening Torques / Valores de par de apriete / Couples de serrage**

Item Art.	Description	Descripción	Description	Torque / Par de apriete / Couple	
				lb-in	N•m
<b>A</b>	Cover screw (2 per cover)	Tornillo de la cubierta (2 por cubierta)	Vis de couvercle (2 par couvercle)	18–21	2,0–2,3
<b>B</b>	Coil terminal pressure wire connector (2 per coil)	Conector de los conductores a presión de la terminal de la bobina (2 por bobina)	Connecteur des fils à pression des bornes de la bobine (2 par bobine)	9–12	1,0–1,3
<b>C</b>	Power plant screw (2 per device)	Tornillo de la planta de alimentación (2 por dispositivo)	Vis du groupe électrogène (2 par dispositif)	18–21	2,0–2,3
<b>D</b>	Internal auxiliary contact pressure wire connector (2 per contact)	Conector de los conductores a presión del contacto auxiliar interno (2 por contacto)	Connecteur des fils à pression du contact auxiliaire interne (2 par contact)	9–12	1,0–1,3
<b>E</b>	Stationary contact fastener (2 per pole)	Sujetador del contacto fijo (2 por polo)	Attache de fixation du contact stationnaire (2 par pôle)	22–27	2,5–3,1
<b>F</b>	Line-side lug	Zapata del lado de línea	Cosse du côté ligne	50	5,7
<b>G</b>	Line-side lug retaining screw	Tornillo de sujeción de la zapata del lado de línea	Vis de retenue de cosse du côté ligne	18–21	2,0–2,3
<b>H</b>	Control circuit pressure wire connector	Conector de los conductores a presión del circuito de control	Connecteur des fils à pression du circuit de contrôle	13–16	1,5–1,8
<b>J</b>	SSOLR fastening screws (4 per SSOLR)	Tornillos de sujeción del RSES (4 por RSES)	Vis de fixation du RSCT (4 par RSCT)	18–21	2,0–2,3
<b>M</b>	Contacting fastener screw	Tornillo de sujeción del contactor	Vis de fixation du contacteur	17–21	1,9–2,3
<b>N</b>	SSOLR-to-contacting fasteners (1 per pole)	Sujetadores del RSES al contactor (1 por polo)	Attaches du RSCT au contacteur (1 par pôle)	18–21	2,0–2,3
<b>Y</b>	SSOLR load-side lugs	Zapatas del lado de carga del RSES	Cosses du côté charge du RSCT	60	6,8

### SHORT-CIRCUIT PROTECTION

Provide branch-circuit overcurrent protection in accordance with the National Electrical Code (NEC) and/or other applicable electrical codes. Do not exceed the maximum protective device ratings listed in Table 2.

Provide overcurrent protection for control circuits in accordance with the NEC and/or other applicable electrical codes.

### PROTECCIÓN CONTRA CORTOCIRCUITOS

Proporcione protección contra sobrecorrientes en los circuitos derivados de acuerdo con el código nacional eléctrico de EUA (NEC), NOM-001-SEDE y/u otros códigos eléctricos aplicables. No exceda los valores nominales máximos del dispositivo de protección que se enumeran en la tabla 2.

Proporcione protección contra sobrecorrientes en los circuitos de control de acuerdo con el NEC de EUA, NOM-001-SEDE y/u otros códigos eléctricos aplicables.

### PROTECTION CONTRE LES COURTS-CIRCUITS

Fournit un dispositif de protection contre la surcharge des circuits de dérivation selon le Code national de l'électricité (NEC; É.-U.) et d'autres codes électriques applicables. Ne pas dépasser les valeurs nominales maximales du dispositif de protection figurant au tableau 2.

Fournir un dispositif de protection contre la surcharge aux circuits de contrôle selon le NEC (É.-U.) et d'autres codes électriques applicables.

### DISTANT CONTROL

Depending on the voltage, wire size, and number of control wires used, series impedance or shunt capacitance may limit the maximum distance of the wire run for remotely operated contactors and starters. If distances to start or stop stations exceed those listed in Table 3, analyze the wire-run configuration and materials. For further information, obtain data bulletin M-379 from the Square D website ([www.us.SquareD.com](http://www.us.SquareD.com)) or your local Schneider Electric field office.

### CONTROL A DISTANCIA

Dependiendo de la tensión, del calibre del conductor y de la cantidad de conductores de control que se usan, la impedancia en serie o la capacitancia en derivación puede limitar la distancia máxima del tendido de cables de contactores y arrancadores que se hacen funcionar remotamente. Si las distancias a las estaciones de arranque o paro exceden aquéllas enumeradas en la tabla 3, analice la configuración del tendido de cables y los materiales. Para obtener más información, solicite el boletín de datos M-379 del sitio web de Square D ([www.us.SquareD.com](http://www.us.SquareD.com)) o de su oficina local de ventas de Schneider Electric.

### CONTRÔLE À DISTANCE

Selon la tension, le calibre du fil et le nombre de fils de contrôle utilisés, l'impédance de série ou la capacité shunt peut limiter la longueur maximale du câblage des contacteurs et des démarreurs telecommandés. Si les distances aux postes de départ ou d'arrêt dépassent celles figurant dans le tableau 3, analyser la configuration du câblage et les matériaux. Pour obtenir de plus amples informations, commander le bulletin de données M-379 du site web de Square D ([www.us.SquareD.com](http://www.us.SquareD.com)) ou contacter le bureau local de Schneider Electric.

**Table / Tabla / Tableau 2 : Maximum Ampere Ratings / Corriente nominal máxima / Valeur nominale de courant maximal**

Maximum Voltage Tensión máxima Tension maximale (V~)	Class K5, RK5 or RK1 Fuse <sup>[1]</sup> Fusible clase K5, RK5 o RK1 <sup>[1]</sup> Fusible classe K5, RK5 ou RK1 <sup>[1]</sup> (A)	Class J or T Fuse Fusible clase J o T Fusible classe J ou T (A)	Inverse-Time Circuit Breaker Interruptor automático de tiempo inverso Disjoncteur à retard inverse (A)
600	60	100	80
250	60	100	80

<sup>[1]</sup> Time delay fuse may be required. / Tal vez necesite un fusible de retardo. / Un fusible temporisé peut être requis.

**Table / Tabla / Tableau 3 : Maximum Control Distance / Distancia máxima de control / Distance de contrôle maximale**

Coil Voltage (60 Hz) Tensión de la bobina a 60 Hz Tension de bobine à 60 Hz	Copper Wire / Conductor de cobre / Fils de cuivre			
	14 AWG (2,08 mm <sup>2</sup> )		10 AWG (5,26 mm <sup>2</sup> )	
	ft / pies / pieds	m	ft / pies / pieds	m
120	810	247	1900	580
240	885	270	585	178
480	220	67	145	45

**⚠ DANGER / PELIGRO / DANGER**

**HAZARDOUS VOLTAGE**

Disconnect all power before working on equipment.

**Failure to follow this instruction will result in death or serious injury.**

**TENSIÓN PELIGROSA**

Desenergice el equipo antes de realizar cualquier trabajo en él.

**El incumplimiento de esta instrucción podrá causar la muerte o lesiones serias.**

**TENSION DANGEREUSE**

Coupez l'alimentation à cet appareil avant d'y travailler.

**Si cette directive n'est pas respectée, cela entraînera la mort ou des blessures graves.**

**OVERLOAD RELAY**

For information about the SSOLR, consult instruction bulletin 30072-013-98 (Motor Logic Plus SSOLR) or 30072-451-04 (Motor Logic Plus II SSOLR).

**SSOLR Replacement**

The Motor Logic Plus SSOLR is not suitable to replace non-Motor Logic Plus SSOLRs in existing starter assemblies. Follow the instructions below only to replace an existing Motor Logic Plus SSOLR.

To remove the SSOLR:

1. Loosen the SSOLR load-side lugs (Y).
2. Using a flat-head screwdriver, pry the lugs and lug shroud from the load-side bus bars. Take care not to damage the lug shroud.
3. Disconnect all control wiring from the SSOLR, noting the wiring configuration.
4. Remove the contactor from the baseplate:
  - a. Turn over the assembly.
  - b. Remove the four contactor mounting screws.
  - c. Slide the SSOLR away from the contactor.
5. Remove the four screws that mount the SSOLR to the baseplate.

To install the SSOLR, reverse the above procedure. See Table 1 for torque requirements. Refer to instruction bulletin 30072-013-98 (Motor Logic Plus SSOLR) or 30072-451-04 (Motor Logic Plus II SSOLR) for SSOLR control wiring information.

**RELEVADOR DE SOBRECARGA**

Para obtener información adicional acerca del RSES, consulte el boletín de instrucciones 30072-013-98 (RSES Motor Logic Plus) o 30072-451-04 (RSES Motor Logic Plus II).

**Reemplazo del RSES**

No utilice un RSES Motor Logic Plus en ensambles de arrancador existentes con un RSES que no sea Motor Logic Plus. Siga las instrucciones a continuación solamente para reemplazar un RSES Motor Logic Plus existente.

Para desmontar el RSES:

1. Afloje las zapatas (Y) del lado de carga del RSES.
2. Con un desatornillador de punta plana, levante las zapatas y sus protectores de las barras de distribución del lado de carga. Tenga cuidado de no dañar los protectores de las zapatas.
3. Desconecte todos los cables de control del RSES, observando su configuración.
4. Retire el contactor de la placa base:
  - a. Invierta el ensamble.
  - b. Retire los cuatro tornillos de montaje del contactor.
  - c. Deslice el RSES hasta separarlo del contactor.
5. Retire los cuatro tornillos que sujetan el RSES a la placa base.

Para instalar el RSES, realice los pasos anteriores en orden inverso. Consulte la tabla 1 para obtener los requisitos de par de apriete. Consulte el boletín de instrucciones 30072-013-98 (RSES Motor Logic Plus) o 30072-451-04 (RSES Motor Logic Plus II) para obtener información sobre el alambrado de control del RSES.

**RELAIS DE SURCHARGE**

Pour obtenir de l'information supplémentaire sur le RSCT, consulter les directives d'utilisation 30072-013-98 (RSCT Motor Logic Plus) ou 30072-451-04 (RSCT Motor Logic Plus II).

**Remplacement du RSCT**

Le RSCT Motor Logic Plus ne convient pas pour remplacer des RSCT autres que les Motor Logic Plus dans des assemblages de démarreurs existants. Suivre les directives ci-dessous uniquement pour remplacer un RSCT Motor Logic Plus existant.

Pour démonter le RSCT :

1. Dévisser les cosses (Y) côté charge du RSCT.
2. À l'aide d'un tournevis à tête-plate, soulever les cosses, ainsi que leurs protecteurs des barres-bus du côté charge. Veiller à ne pas endommager les protecteurs de cosses.
3. Débrancher le câblage de contrôle du RSCT en notant sa configuration.
4. Retirer le contacteur de la plaque de base :
  - a. Retourner l'assemblage.
  - b. Retirer les quatre vis de montage du contacteur.
  - c. Faire glisser le RSCT loin du contacteur.
5. Retirer les quatre vis attachant le RSCT à la plaque de base.

Pour installer le RSCT, répéter la procédure ci-dessus en ordre inverse. Voir le tableau 1 pour les exigences de couple de serrage. Consulter les directives d'utilisation 30072-013-98 (RSCT Motor Logic Plus) ou 30072-451-04 (RSCT Motor Logic Plus II), pour le câblage de contrôle du RSCT.

### ORDERING INSTRUCTIONS

Specify the quantity, the part number or Class and Type, and the description of the part, giving complete nameplate data of the device (for example, one armature and magnet kit 31063-589-50 for a Class 8536 Type SDO1, Series A, Form B50 starter).

### INSTRUCCIONES PARA PEDIDOS

Especifique la cantidad, el número de pieza o clase y tipo, y la descripción de la pieza, proporcionando los datos completos de la placa de datos del dispositivo. Por ejemplo, un accesorio de armadura e imán 31063-589-50 para un arrancador de clase 8536, tipo SDO1, serie A, forma B50.

### DIRECTIVES DE COMMANDE

Spécifier la quantité, le numéro de pièce ou la classe et le type, ainsi que la description de la pièce, en donnant tous les renseignements figurant sur la plaque signalétique du dispositif. Par exemple, un kit d'armature et d'aimant 31063-589-50 pour un démarreur de classe 8536, type SDO1, série A, forme B50.

Table / Tabla / Tableau 4 : Parts List / Lista de piezas / Liste de pièces

Item Art.	Description	Descripción	Description	Part Number / No. de pieza / N° de pièce	Qty. / Cant. / Qté	
					3 P	5 P
1	Armature and magnet kit	Accesorio de imán y armadura	Kit d'armature et d'aimant	31063-589-50	1	1
2	Coil	Bobina	Bobine	See Table 5 / Ve a la tabla 5 / Voir le tableau 5	1	1
3	Internal auxiliary contact N.O. N.C.	Contacto auxiliar interno N.A. N.C.	Contact auxiliaire interne N.O. N.F.	Class / Clase / Classe 9999 Type / tipo / type SX11 Type / tipo / type SX12	1 —	1 —
4	Contact kit <sup>[4]</sup>	Accesorio de contacto <sup>[4]</sup>	Kit de contact <sup>[4]</sup>	Class / Clase / Classe 9998 Type / tipo / type SL4 Type / tipo / type SL14 & SL24	1 —	— 1
5	Motor Logic <sup>®</sup> Plus SSOLR	RSES Motor Logic <sup>®</sup> Plus	RSCT Motor Logic <sup>®</sup> Plus	See Table 6 or 7 / Ve a la tabla 6 ó 7 / Voir le tableau 6 ou 7 Class / Clase / Classe 9999	1	1
8	Cover	Cubierta	Couvercle	31127-013-01	1	1
[1]	External auxiliary contact 1 N.O. 1 N.C. 1 N.O., 1 N.C. 1 N.O., overlapping 1 N.C., overlapping	Contacto auxiliar externo 1 N.A. 1 N.C. 1 N.A., 1 N.C. 1 N.A., con traslape 1 N.C., con traslape	Contact auxiliaire externe 1 N.O. 1 N.F. 1 N.O., 1 N.F. 1 N.O., avec chevauchement 1 N.F., avec chevauchement	Class / Clase / Classe 9999 Type / tipo / type SX6 Type / tipo / type SX7 Type / tipo / type SX8 Type / tipo / type SX9 Type / tipo / type SX10	— — — — —	— — — — —
[1]	Power pole kit 1 N.O. 2 N.O.	Accesorio de polo de potencia 1 N.A. 2 N.A.	Kit de pôle de puissance 1 N.O. 2 N.O.	Class / Clase / Classe 9999 Type / tipo / type SB-11 Type / tipo / type SB-14	— —	— 1
9	Lever bearing <sup>[2]</sup>	Cojinete de la palanca <sup>[2]</sup>	Galet du levier <sup>[2]</sup>	31063-027-01	1	1
A	Cover screw	Tornillo de la cubierta	Vis du couvercle	21937-14401	2	2
B	Coil terminal pressure wire connector	Conector del conductor a presión de la terminal de la bobina	Connecteur à pression de la borne de la bobine	31051-007-50	2	2
C	Power plant screw	Tornillo de la planta de alimentación	Vis du groupe électrogène	21916-14663	2	2
F	Line-side lug assembly	Ensamble de la zapata del lado de línea	Assemblage de cosse du côté ligne	30016-018-50	6 <sup>[3]</sup>	10 <sup>[3]</sup>
G	Line-side lug retaining screw, #10-32 X 3/8	Tornillo de sujeción de la zapata del lado de línea, no. 10-32 X 3/8	Vis de retenue de cosse du côté ligne, n° 10-32 X 3/8	21911-17120	6 <sup>[3]</sup>	10 <sup>[3]</sup>
Y	SSOLR load-side lugs	Zapatillas del lado de carga del RSES	Cosses du côté charge du RSCT	31172-187-50	3	3

<sup>[1]</sup> Not shown. / No se muestra. / Non montré.

<sup>[2]</sup> To ensure proper device operation: when installing the lever bearing onto the lever, the oval concavity on the inside surface of one leg of the bearing must mate with the corresponding oval convexity on the bottom of the lever.  
Para asegurarse de que el dispositivo está funcionando adecuadamente al instalar el cojinete de la palanca en la misma, la concavidad ovalada en la superficie interior en uno de los pies del cojinete debe corresponder con la convexidad ovalada correspondiente en la parte inferior de la palanca.  
Pour assurer un fonctionnement correct : lors de l'installation du galet du levier sur ce dernier, veiller à faire correspondre la cavité ovale située sur la surface interne d'un pied du galet avec la forme convexe ovale située au bas du levier.

<sup>[3]</sup> Quantity shown is for contactors. These parts are used only on the line side of starters.  
La cantidad mostrada es para los contactores. Estas piezas se utilizan solamente en el lado de línea de los arrancadores.  
Les quantités indiquées sont pour les contacteurs. Ces pièces sont utilisées seulement sur le côté ligne des démarreurs.

<sup>[4]</sup> The Class 9998 Type SL24 kit contains replacement contacts and springs for the **power pole kits** only. One kit is required for each N.O. or N.C. contact.  
El accesorio clase 9998, tipo SL24 contiene los contactos y resortes de repuesto solamente para los **accesorios de polo de potencia**. Es necesario un accesorio para cada contacto N.A. o N.C.  
Le kit classe 9998, type SL24 contient les contacts et ressorts de rechange pour les **kits de pôle de puissance** seulement. Un kit est exigé pour chaque contact N.O. ou N.F.

The complete part number of the coil (item 2 in Figure 1 on page 1) consists of the prefix followed by the suffix. For example, for a 120 V~ 60 Hz coil, select 31063-409-38. When ordering replacement coils, give the part number, voltage, and frequency of the coil being replaced.

El número de pieza completo de la bobina (artículo 2, figura 1, página 1) consiste en el prefijo seguido por el sufijo. Por ejemplo, para una bobina de 120 V~ 60 Hz seleccione 31063-409-38. Cuando solicite las bobinas de repuesto, proporcione el número de pieza, la tensión y la frecuencia de la bobina que se está reemplazando.

Le numéro complet de la pièce de la bobine (article 2, figure 1, page 1) contient un préfixe et un suffixe. Par exemple, pour une bobine 120 V~ 60 Hz, sélectionner 31063-409-38. Pour commander des bobines de rechange, indiquer le numéro de pièce, la tension et la fréquence de la bobine à remplacer.

**Table / Tabla / Tableau 5 : Coil Part Numbers / Números de pieza de las bobinas / Números de pièce des bobines**

Coil Prefix Prefijo de la bobina Préfixe de la bobine		Hz	Coil Suffix / Sufijo de la bobina / Suffixe de la bobine													VA~				
3 P	4, 5 P		24 V~	110 V~	120 V~	120/240 V~	208 V~	220 V~	240 V~	240/480 V~	277 V~	380 V~	440 V~	480 V~	550 V~	600 V~	Inrush Irrupción VA d'appel	Sealed Sellado Scellement		
																3 P	4, 5 P	3 P	4, 5 P	
31063-409-	31041-400-	60	20	Use Utilice Utiliser 120 V~	38	[1]	44	Use Utilice Utiliser 240 V~	47	[1]	49	53	Use Utilice Utiliser 480 V~	57	Use Utilice Utiliser 600 V~	60	311	438	37	38
		50	17	38	39	[2]	—	47	48	[2]	—	54	57	—	60	61	296	429	36	37

[1] Dual voltage coil / Bobina de tensión doble / Bobine à deux tensions  
 120/240 V~ 60 Hz = 31063-411-02; 240/480 V~ 60 Hz = 31063-411-04.

[2] Consult local Schneider Electric sales office. / Consulte la oficina local de ventas de Schneider Electric. / Consulter le bureau local des ventes de Schneider Electric.

The complete part number of the SSOLR consists of the Class and Type (for example, Class 9065 Type SP24).

El número de pieza completo del RSES consiste en el número de clase y tipo. Por ejemplo, clase 9065 tipo SP24.

Le numéro complet de pièce du RSCT est constitué du numéro de la classe et du numéro du type. Par exemple, classe 9065 type SP24.

**Table / Tabla / Tableau 6 : Class 9065 Motor Logic Plus SSOLR Type Numbers  
 Números de tipo del RSES Motor Logic Plus clase 9065  
 Números de type du RSCT Motor Logic Plus classe 9065**

Trip Range / Gama de disparo / Gamme de déclenchement	200–480 V~	600 V~
10–45 A	SP24	SP26
6–27 A	SP14	SP16
2–9 A	SPC4	SPC6

**Table / Tabla / Tableau 7 : Class 9065 Motor Logic Plus II SSOLR Type Numbers  
 Números de tipo del RSES Motor Logic Plus II clase 9065  
 Números de type du RSCT Motor Logic Plus II classe 9065**

Trip Range / Gama de disparo / Gamme de déclenchement	600 V~
10–45 A	SP226
6–27 A	SP216
2–9 A	SP2C6

Electrical equipment should be installed, operated, serviced, and maintained only by qualified personnel. No responsibility is assumed by Schneider Electric for any consequences arising out of the use of this material.

Solamente el personal especializado deberá instalar, hacer funcionar y prestar servicios de mantenimiento al equipo eléctrico. Schneider Electric no asume responsabilidad alguna por las consecuencias emergentes de la utilización de este material.

Seul un personnel qualifié doit effectuer l'installation, l'utilisation, l'entretien et la maintenance du matériel électrique. Schneider Electric n'assume aucune responsabilité des conséquences éventuelles découlant de l'utilisation de cette documentation.

**Schneider Electric USA**  
 8001 Highway 64 East  
 Knightdale, NC 27545  
 1-888-SquareD (1-888-778-2733)  
 www.us.SquareD.com

Importado en México por:  
**Schneider Electric México, S.A. de C.V.**  
 Calz. J. Rojo Gómez 1121-A  
 Col. Gpe. del Moral 09300 México, D.F.  
 Tel. 55-5804-5000  
 www.schneider-electric.com.mx

**Schneider Electric Canada**  
 19 Waterman Avenue, M4B 1 Y2  
 Toronto, Ontario  
 1-800-565-6699  
 www.schneider-electric.ca





## California Proposition 65 Warning—Lead and Lead Compounds

## Advertencia de la Proposición 65 de California—Plomo y compuestos de plomo

## Avertissement concernant la Proposition 65 de Californie—Plomb et composés de plomb

**⚠ WARNING:** This product can expose you to chemicals including lead and lead compounds, which are known to the State of California to cause cancer and birth defects or other reproductive harm. For more information go to: [www.P65Warnings.ca.gov](http://www.P65Warnings.ca.gov).

**⚠ ADVERTENCIA:** Este producto puede exponerle a químicos incluyendo plomo y compuestos de plomo, que es (son) conocido(s) por el Estado de California como causante(s) de cáncer y defectos de nacimiento u otros daños reproductivos. Para mayor información, visite : [www.P65Warnings.ca.gov](http://www.P65Warnings.ca.gov).

**⚠ AVERTISSEMENT:** Ce produit peut vous exposer à des agents chimiques, y compris plomb et composés de plomb, identifiés par l'État de Californie comme pouvant causer le cancer et des malformations congénitales ou autres troubles de l'appareil reproducteur. Pour de plus amples informations, prière de consulter: [www.P65Warnings.ca.gov](http://www.P65Warnings.ca.gov).

All trademarks are the property of Schneider Electric SE, its subsidiaries, and affiliated companies.

**Schneider Electric USA, Inc.**  
800 Federal Street  
Andover, MA 01810 USA  
888-778-2733  
[www.schneider-electric.us](http://www.schneider-electric.us)

Todas las marcas comerciales son propiedad de Schneider Electric SE, sus filiales y compañías afiliadas.

Importado en México por:  
**Schneider Electric México, S.A. de C.V.**  
Av. Ejercito Nacional No. 904  
Col. Palmas, Polanco 11560 México, D.F.  
55-5804-5000  
[www.schneider-electric.com.mx](http://www.schneider-electric.com.mx)

Toutes les marques commerciales sont la propriété de Schneider Electric SE, ses filiales et compagnies affiliées.

**Schneider Electric Canada, Inc.**  
5985 McLaughlin Road  
Mississauga, ON L5R 1B8 Canada  
800-565-6699  
[www.schneider-electric.ca](http://www.schneider-electric.ca)