



# Inverseurs de sources TransferPacT TA-TR



Brochure - Octobre 2023

[se.com/fr](https://se.com/fr)

Life Is On

**Schneider**  
Electric

# Les alimentations de secours doivent être fiables... car elles sont partout.

L'électricité est véritablement l'essence qui alimente le moteur économique de nos sociétés. Peu d'activités peuvent résister aux répercussions financières d'une coupure électrique.

Les niveaux de fiabilité qui s'appliquaient auparavant aux seuls hôpitaux ou aéroports sont désormais exigés dans les centres commerciaux et les bureaux, pour le confort des occupants, la continuité des activités et la sécurité des travailleurs et des visiteurs.

En outre, les contrats des fournisseurs d'énergie sont de plus en plus complexes pour faire face aux problèmes énergétiques éventuels. Ils prévoient par exemple des restrictions temporaires à la puissance totale accessible.

Toutes ces raisons font que les sources d'alimentation de secours se généralisent dans tous les types de bâtiments, et nécessitent une connexion et une gestion très performantes.

**La gamme TransferPacT vous permet de relever tous ces défis : elle s'inscrit dans la lignée des systèmes d'alimentation basse tension de Schneider Electric, les plus performants au monde.**







670 000 €

coût moyen d'un temps d'arrêt  
imprévu dans un datacenter.



# Trois modes de permutation des sources pour répondre à vos besoins



①

## Inverseur de sources automatique (ATSE : Inverseur de sources automatique)

C'est l'équipement le plus communément employé pour les équipements de fort calibre. Aucune intervention humaine directe n'est nécessaire. La permutation des sources est pilotée électriquement.

### Systeme

**ATSE dérivé :** 2 ou 3 disjoncteurs ou interrupteurs-sectionneurs pouvant présenter des configurations différentes et interverrouillés électriquement.

De plus, un interverrouillage mécanique assure la protection contre les dysfonctionnements électriques ou les mauvaises manipulations.

**ATSE non dérivé :** ATSE muni d'un automatisme spécifique. Le produit standard est équipé d'un système de verrouillage mécanique qui protège contre les dysfonctionnements électriques et les erreurs de manipulation.

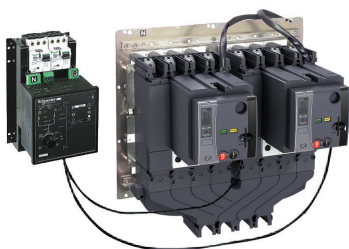

②

## Inverseur de sources manuel (ou MTSE : Inverseur de sources manuel)

Un moyen très simple de commuter la charge. Il nécessite l'intervention d'un agent d'exploitation. La durée de basculement de la source « N » vers la source « R » peut varier.

### Systeme

2 ou 3 disjoncteurs manuels interverrouillés mécaniquement ou 2 interrupteurs-sectionneurs.

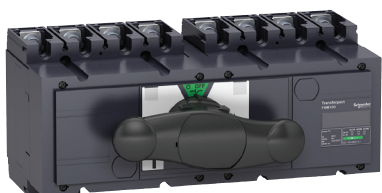

## > Vidéo

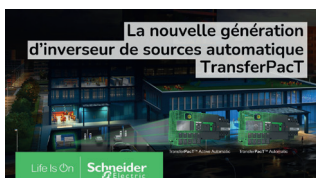

La nouvelle génération d'inverseur de sources automatique : TransferPacT



### 3

## Inverseur de sources télécommandé (ou RTSE : Inverseur de sources télécommandé)

Un automate peut être associé à un inverseur de sources télécommandé, permettant le pilotage automatique de la permutation des sources suivant des modes de fonctionnement programmés (automatismes dédiés) ou programmables (API). Ces solutions garantissent une gestion optimale de l'énergie.

### Systeme

**RTSE dérivé** : 2 ou 3 disjoncteurs pouvant présenter des configurations différentes et interverrouillés électriquement. Un interverrouillage mécanique assure la protection contre les dysfonctionnements électriques ou les mauvaises manipulations. Association d'un automate (dédié ou API).

**RTSE non dérivé** : RTSE muni d'un automate spécifique. Le produit standard est équipé d'un système de verrouillage mécanique qui protège contre les dysfonctionnements électriques et les erreurs de manipulation.



# Nos solutions automatiques tout-en-un TransferPacT TA et TR

## Applications

**Commerce et services** (salles d'opération dans les hôpitaux, systèmes de sécurité des bâtiments, salles des ordinateurs dans les banques et compagnies d'assurance, systèmes d'éclairage et d'éclairage de sécurité dans les centres commerciaux, etc.) ;  
**industrie et infrastructures.**



## Applications

Bâtiments et infrastructures pour lesquels le besoin de continuité de service est significatif mais n'est pas une priorité : bureaux, petites et moyennes entreprises.

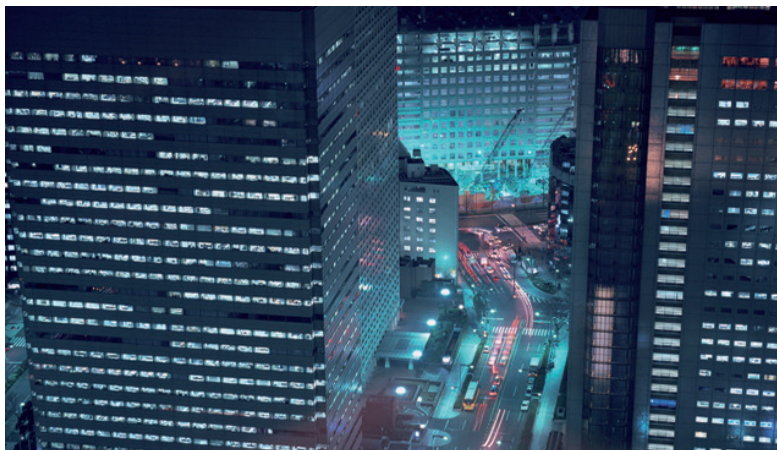

## Applications

**Industrie** (chaînes d'assemblage, salles des machines sur les navires, auxiliaires critiques dans les centrales thermiques, etc.) ;  
**infrastructures** (installations portuaires et ferroviaires, systèmes de balisage des pistes, systèmes de commande sur sites militaires, etc.).



## Définitions

**Automatique** : l'automatisme est intégré au produit ou système et est autonome.

**Télécommandé** : l'automatisme est externe au produit ou système, et nécessite un automate tiers dédié ou programmable (API).

**Non dérivé** : monobloc.

**Dérivé** : configurable (avec disjoncteur ou interrupteur-sectionneur).

**Classe PC** : interrupteur nécessitant une protection surcharge et court-circuit.

**Classe CB** : disjoncteur avec protection surcharge et court-circuit intégrée.



## Consulter les fiches applications TransferPacT TA-TR



Solution de transfert automatique dans la gestion de tarifications énergétiques des sources

[Consultez la fiche](#)



Solution de transfert automatique dans les transports - métro

[Consultez la fiche](#)



Solution de transfert automatique dans les immeubles de grande hauteur (IGH)

[Consultez la fiche](#)



Solution de transfert automatique dans la gestion de tarifications énergétiques des sources

[Consultez la fiche](#)



## > Documentation



Catalogue complet  
TransferPacT

[Consultez le catalogue](#)

## Présentation de l'offre

# TransferPacT Automatic / TransferPacT Active Automatic

## Caractéristiques générales - Modèles TA100 et TA160



TransferPacT Active Automatic



TransferPacT Automatic

## > Documentation



Catalogue complet  
TransferPacT

[Consultez le catalogue](#)

### TransferPacT Automatic / TransferPacT Active Automatic

Modèle

Courant thermique conventionnel I<sub>th</sub> à 60 °C

Courant nominal de fonctionnement (A) I<sub>e</sub> AC-33B  
AC-32B

Nombre de pôles

Positions de fonctionnement

Types de contrôles

### Caractéristiques électriques telles que définies par les normes CEI 60947-1 / 60947-6-1 et EN 60947-1 / 60947-6-1

Tension assignée d'isolement U<sub>i</sub> (V)

Tension assignée de tenue aux U<sub>imp</sub>  
chocs (kV)

Tension nominale de U<sub>e</sub> CA 50/60 Hz  
fonctionnement (V)

Fréquence nominale de F  
fonctionnement (Hz)

Courant de courte durée I<sub>cw</sub>  
admissible nominal (kA/60 ms)

Capacité nominale de court- I<sub>cm</sub> commutateur seul  
circuit (400 V, 50 Hz) avec disjoncteur en amont

Services assignés Service ininterrompu

Temps de transfert de contact\* (I -> II ou II -> I)

I -> II ou II -> I temps de transfert\*, après perte d'alimentation

Endurance mécanique

Aptitude au sectionnement

### Installation et raccordement - Fixe, raccordement frontal

Installation

Raccordement

### Accessoires commutateur

Retour de position (contact auxiliaire)

Cache-vis

Adaptateur pour rail DIN

Cache-borne

Barres d'extension de charge

Séparateur de phases

Degré de pollution

Protection en amont Voir les informations techniques complémentaires

Dimensions et poids

Dimensions globales 2 pôles

L x H x P (mm) 3 pôles

4 pôles

Poids approximatif (kg) 2 pôles

3 pôles

4 pôles

Remarque :

■ Standard □ En option  
(1) par défaut 230 V/400 V

\* : Les temps de transfert sont indiqués à la tension nominale, à l'exclusion des temporisations le cas échéant

\*\* : convient pour une installation horizontale et verticale.

Pour la coordination de la protection amont avec les inverseurs de sources, se référer aux tableaux de coordination





	TA100	TA160
	100	160
	100	160
	32,40,50,63 80 100	80 100 125 160
	2/3/4 3	3/4 3
	IHM Active Automatic / IHM Automatic	IHM Active Automatic / IHM Automatic
	TA100	TA160
	800	800
	6	8
	2P : 220/230/240/250 V <sup>(1)</sup> 3P, 4P : 380/400/415/440 V <sup>(1)</sup>	3P, 4P : 380/400/415/440 V <sup>(1)</sup>
	50/60 Hz	50/60 Hz
	5 kA / 0,1 s	10 kA / 0,1 s
	15 kA	20 kA
	75 kA	154 kA
	■	■
	≤ 200 ms	≤ 200 ms
	≤ 500 ms	≤ 500 ms
	8 000	10 000
	■	■
	TA100	TA160
	rail / platine**	rail / platine**
	jeu de barres / câble	jeu de barres / cosse à sertir
	TA100	TA160
	<input type="checkbox"/>	<input type="checkbox"/>
	<input checked="" type="checkbox"/>	<input checked="" type="checkbox"/>
	<input checked="" type="checkbox"/>	<input checked="" type="checkbox"/>
	<input type="checkbox"/>	<input type="checkbox"/>
	<input type="checkbox"/>	<input type="checkbox"/>
	-	<input type="checkbox"/>
	3	3
	310 x 155 x 94	
	310 x 155 x 94	351 x 164 x 95
	310 x 155 x 94	351 x 164 x 95
	3,4	-
	3,4	5,6
	3,4	5,6

## Présentation de l'offre

# TransferPacT Automatic / TransferPacT Active Automatic

## Caractéristiques générales - Modèles TA250 et TA630



TransferPacT Active Automatic



TransferPacT Automatic

### TransferPacT Automatic / TransferPacT Active Automatic

Modèle

Courant thermique conventionnel I<sub>th</sub> à 60 °C

Courant nominal de fonctionnement (A) I<sub>e</sub> AC-33B

Nombre de pôles

Positions de fonctionnement

Types de contrôles

### Caractéristiques électriques telles que définies par les normes CEI 60947-1 / 60947-6-1 et EN 60947-1 / 60947-6-1

Tension assignée d'isolement (V) U<sub>i</sub>

Tension assignée de tenue aux chocs (kV) U<sub>imp</sub>

Tension nominale de fonctionnement (V) U<sub>e</sub> CA 50/60 Hz

Fréquence nominale de fonctionnement (Hz) F

Courant de courte durée admissible nominal (kA/60 ms) I<sub>cw</sub>

Capacité nominale de court-circuit (400 V, 50 Hz) I<sub>cm</sub> commutateur seul  
avec disjoncteur en amont

Services assignés Service ininterrompu

Temps de transfert contact\* (I -> II ou II -> I)

I -> II ou II -> I temps de transfert\*, après perte d'alimentation

Endurance mécanique

Aptitude au sectionnement

### Installation et raccordement - Fixe, raccordement frontal

Installation

Raccordement

### Accessoires commutateur

Retour de position (contact auxiliaire)

Cache-vis

Cache-bornes

Accessoires de raccordement Cosse à sertir  
Connecteur  
Extension de borne

Séparateur de phases

Couple de serrage pour raccordements électriques (Nm)

Degré de pollution

Protection en amont Voir les informations techniques complémentaires

Dimensions et poids

Dimensions globales L x H x P (mm) 3 pôles  
4 pôles

Poids approximatif (kg) 3 pôles  
4 pôles

Remarque :

■ Standard □ En option



TA250	TA630
250	630
250	630
100 200 250	320 400 500 630
3/4	3/4
3	3
IHM Active Automatic / IHM Automatic	IHM Active Automatic / IHM Automatic
800	800
8	12
208/220/230/240 V 380/400/415/440 V	208/220/230/240 V 380/400/415/440 V
50/60 Hz	50/60 Hz
15 kA / 0,1 s 10 kA / 0,5 s	25 kA / 0,1 s 20 kA / 0,5 s
30 kA	40 kA
330 kA	330 kA
■	■
≤ 200 ms	≤ 200 ms
≤ 500 ms	≤ 500 ms
10 000	10 000
■	■
Platine	Platine
Jeu de barres / Cosse à sertir / Câble	Jeu de barres / Cosse à sertir / Câble
□ Maximum 3 ensembles	□ Maximum 3 ensembles
-	-
□	□
□	□
□	□
□	□
□	□
15±1.5	50±5
3	3
370 x 341 x 186	467 x 341 x 186
370 x 341 x 186	467 x 341 x 186
13,1	20,8
13,3	22,1



## Présentation de l'offre

# TransferPacT Automatic / TransferPacT Active Automatic

## Accessoires - Modèles TA100 et TA160

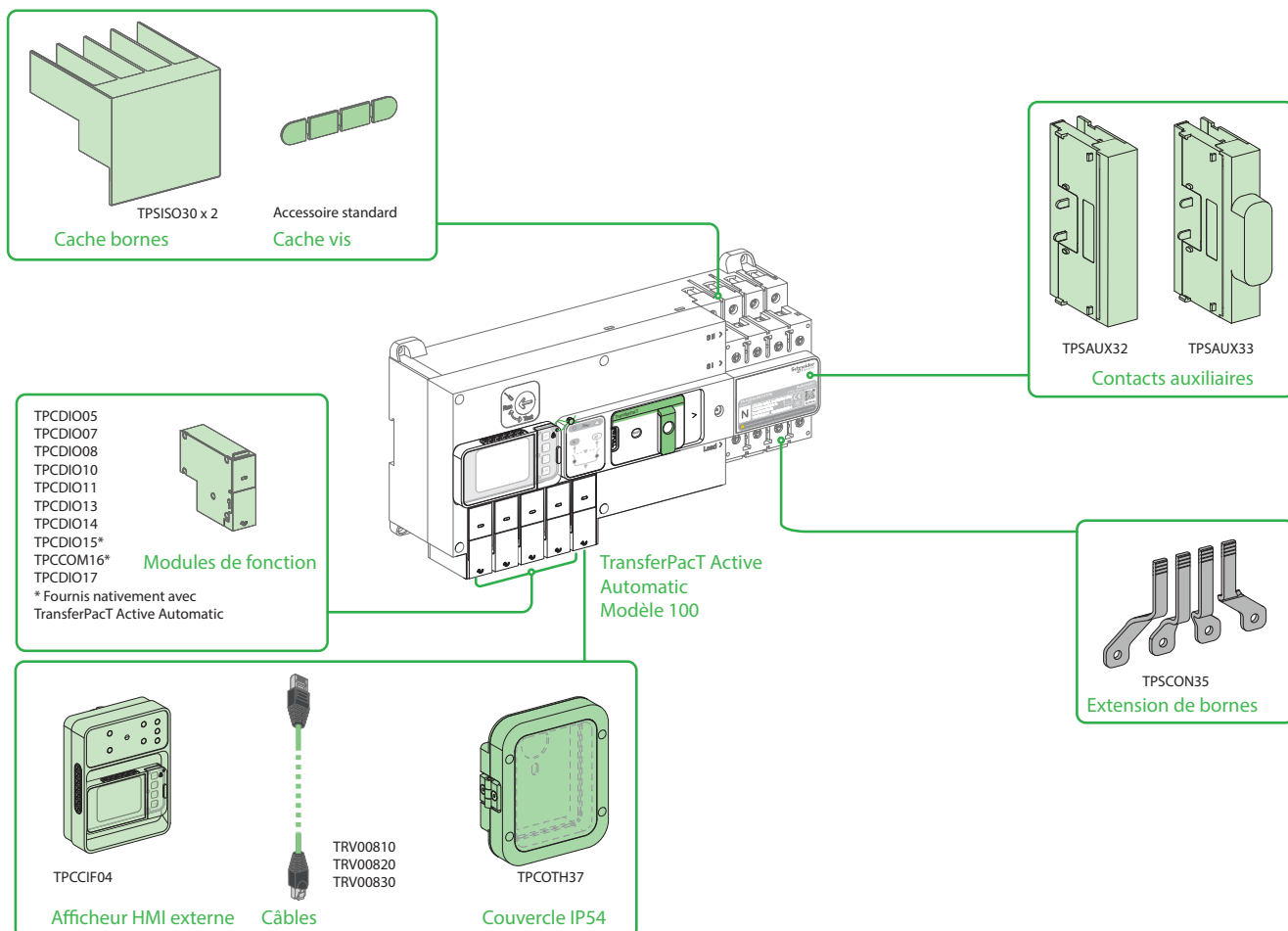
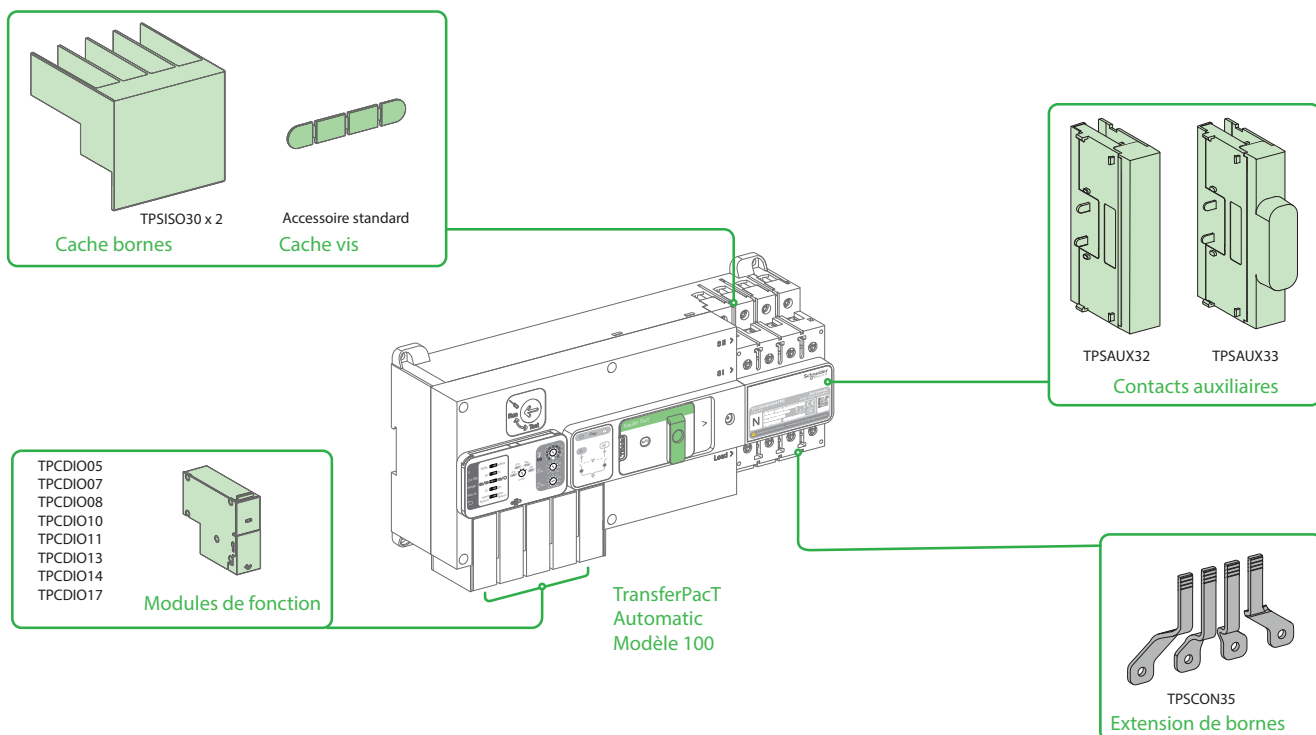

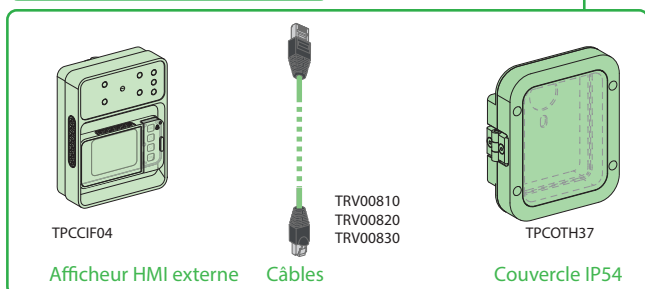
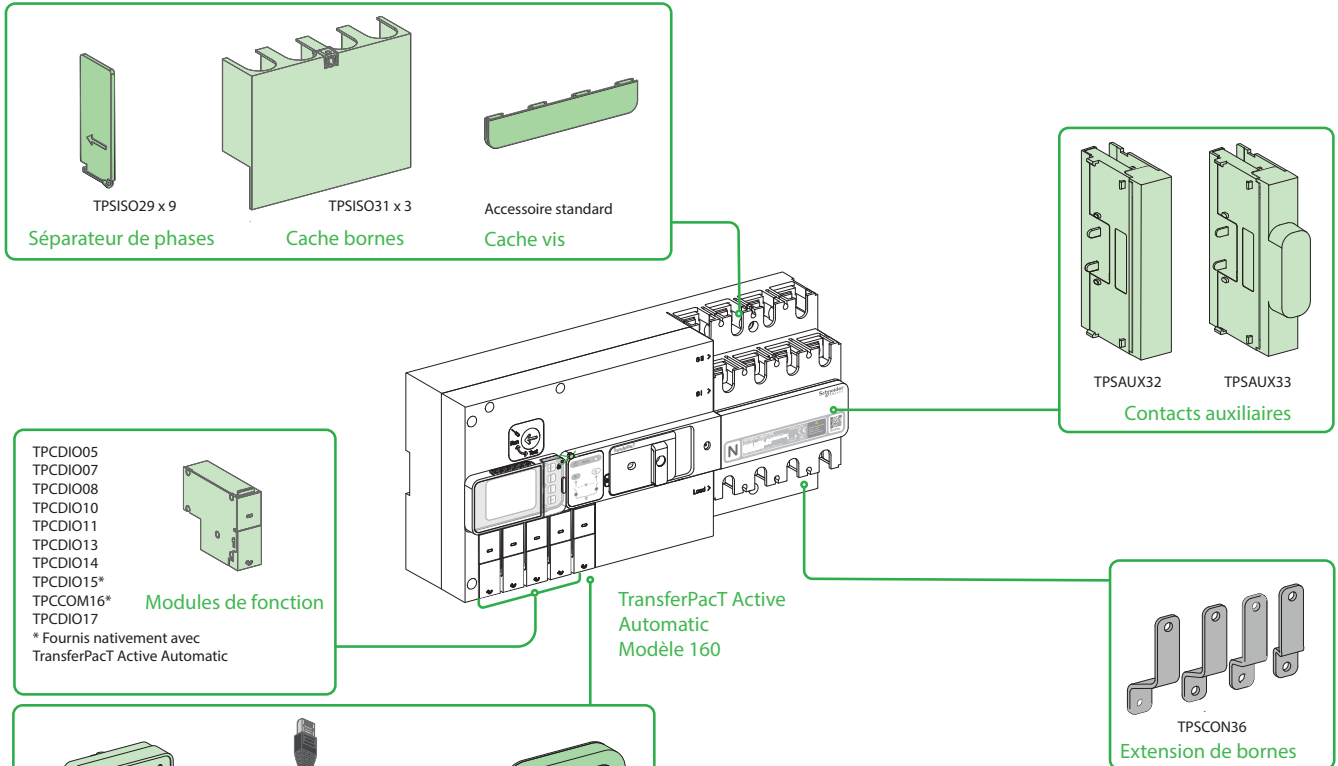
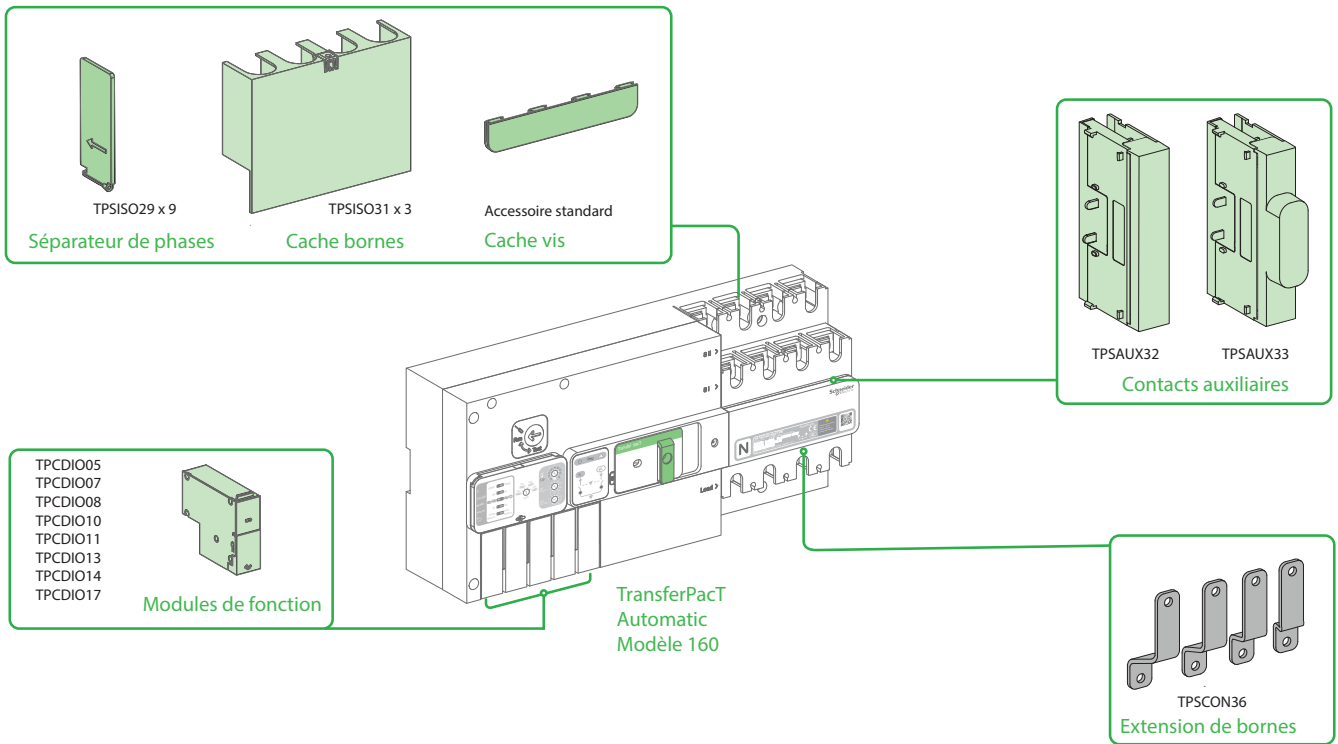

## Présentation de l'offre

# TransferPacT Automatic / TransferPacT Active Automatic

## Accessoires - Modèles TA250

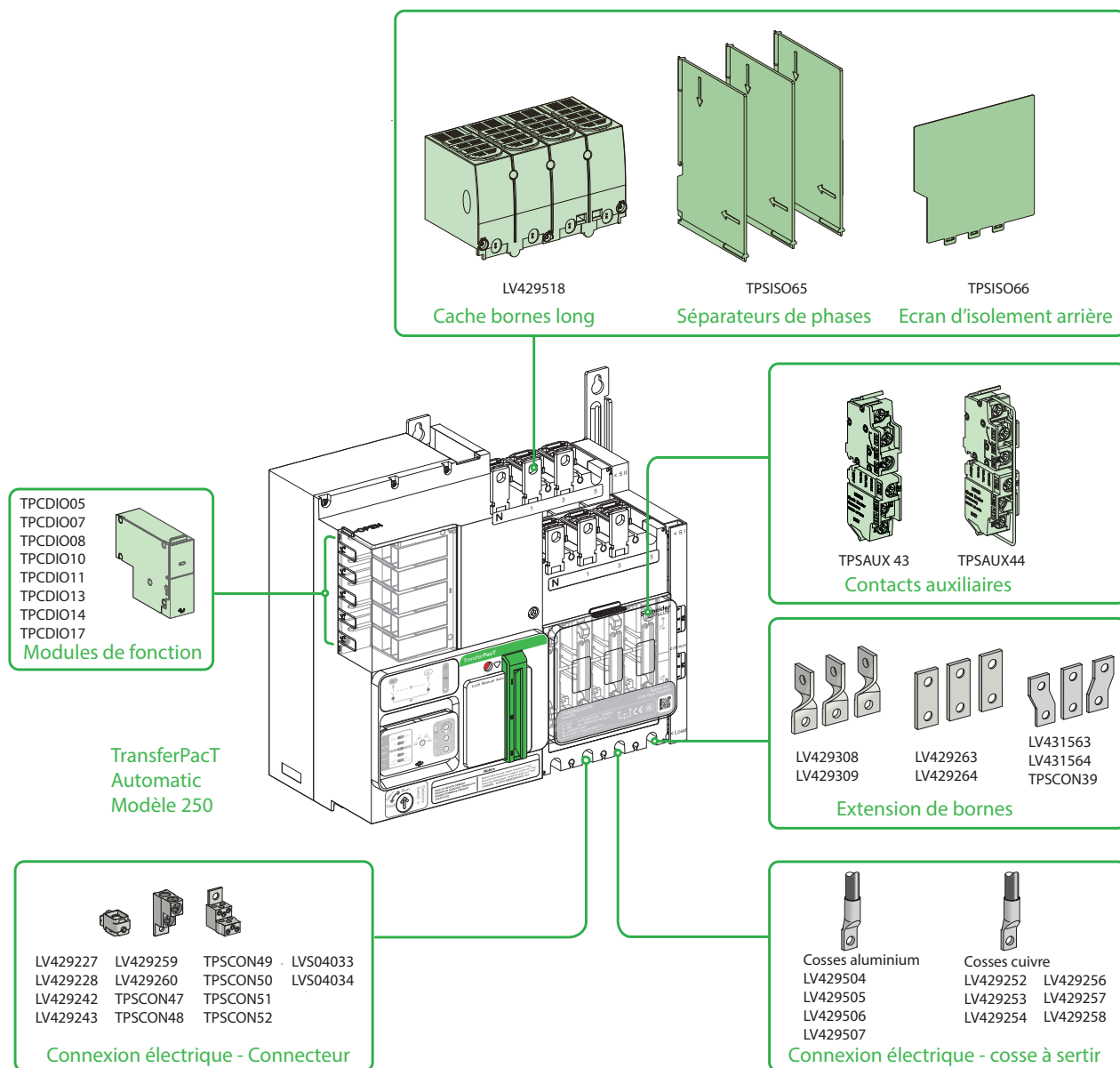



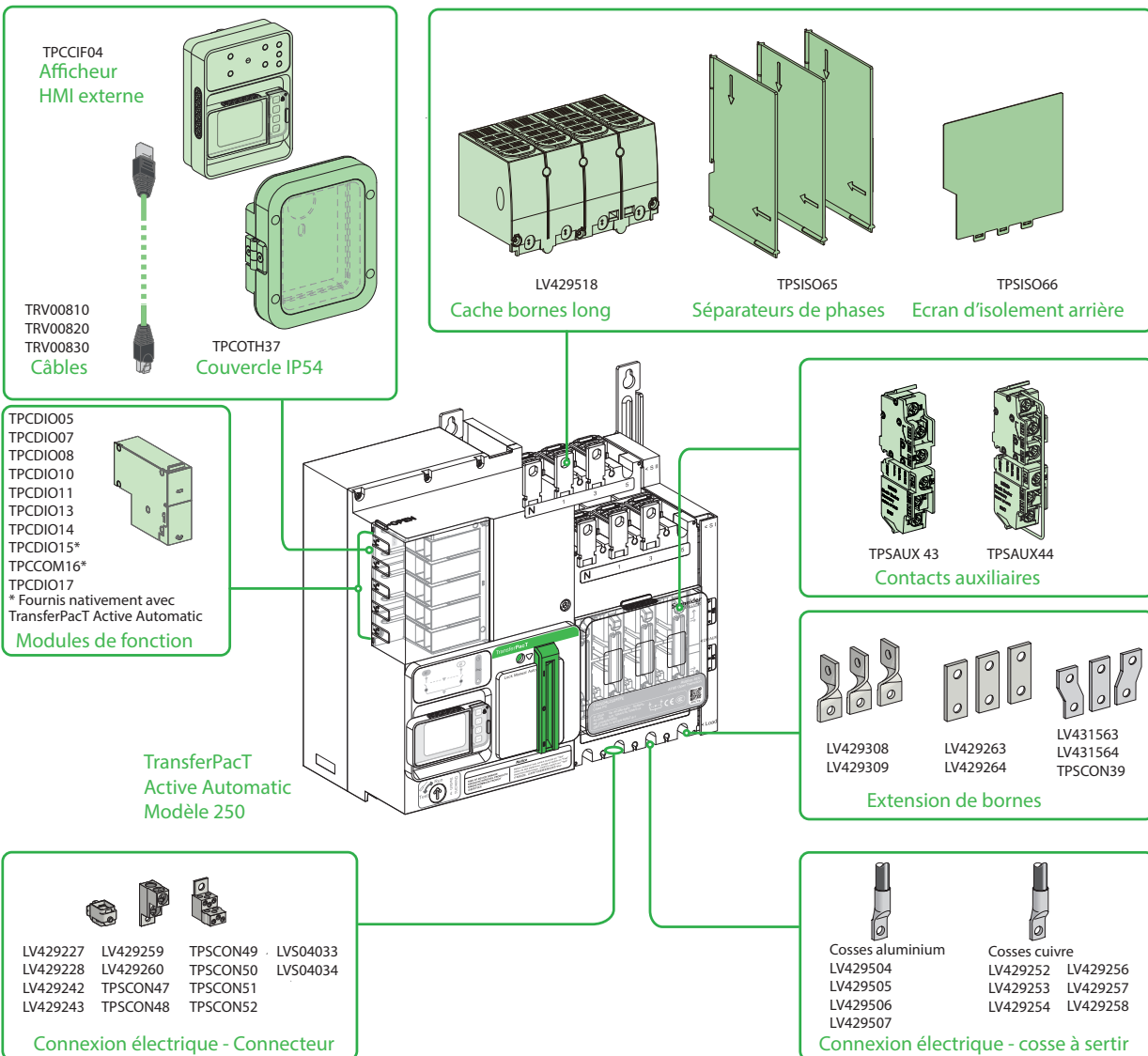

### > Vidéo

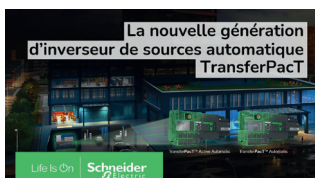

La nouvelle génération d'inverseur de sources automatique TransferPacT

La nouvelle génération d'inverseur de sources automatique : TransferPacT

## Présentation de l'offre

# TransferPacT Automatic / TransferPacT Active Automatic

## Accessoires - Modèles TA630

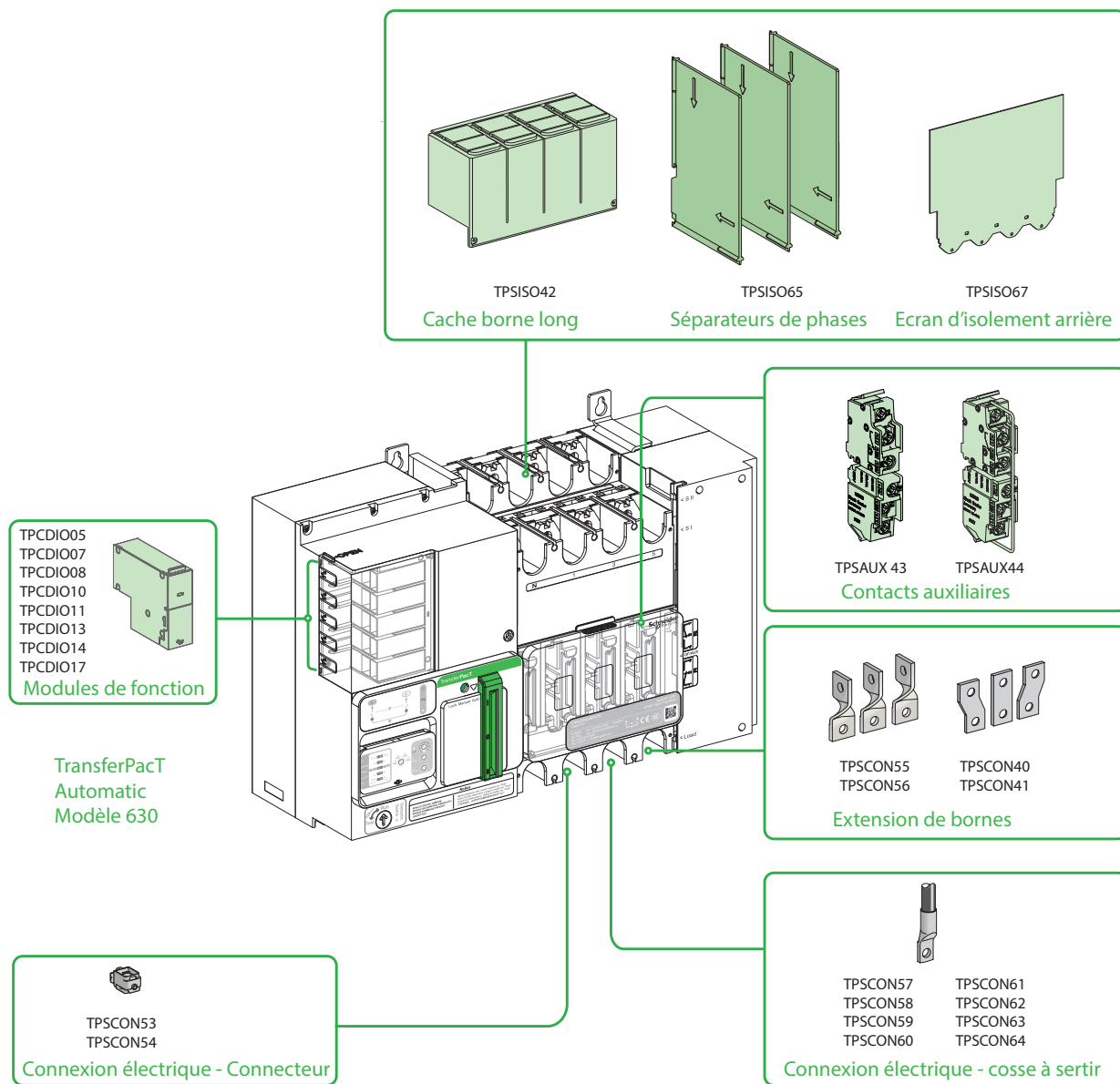

## > Documentation



Catalogue complet  
TransferPacT

[Consultez le catalogue](#)

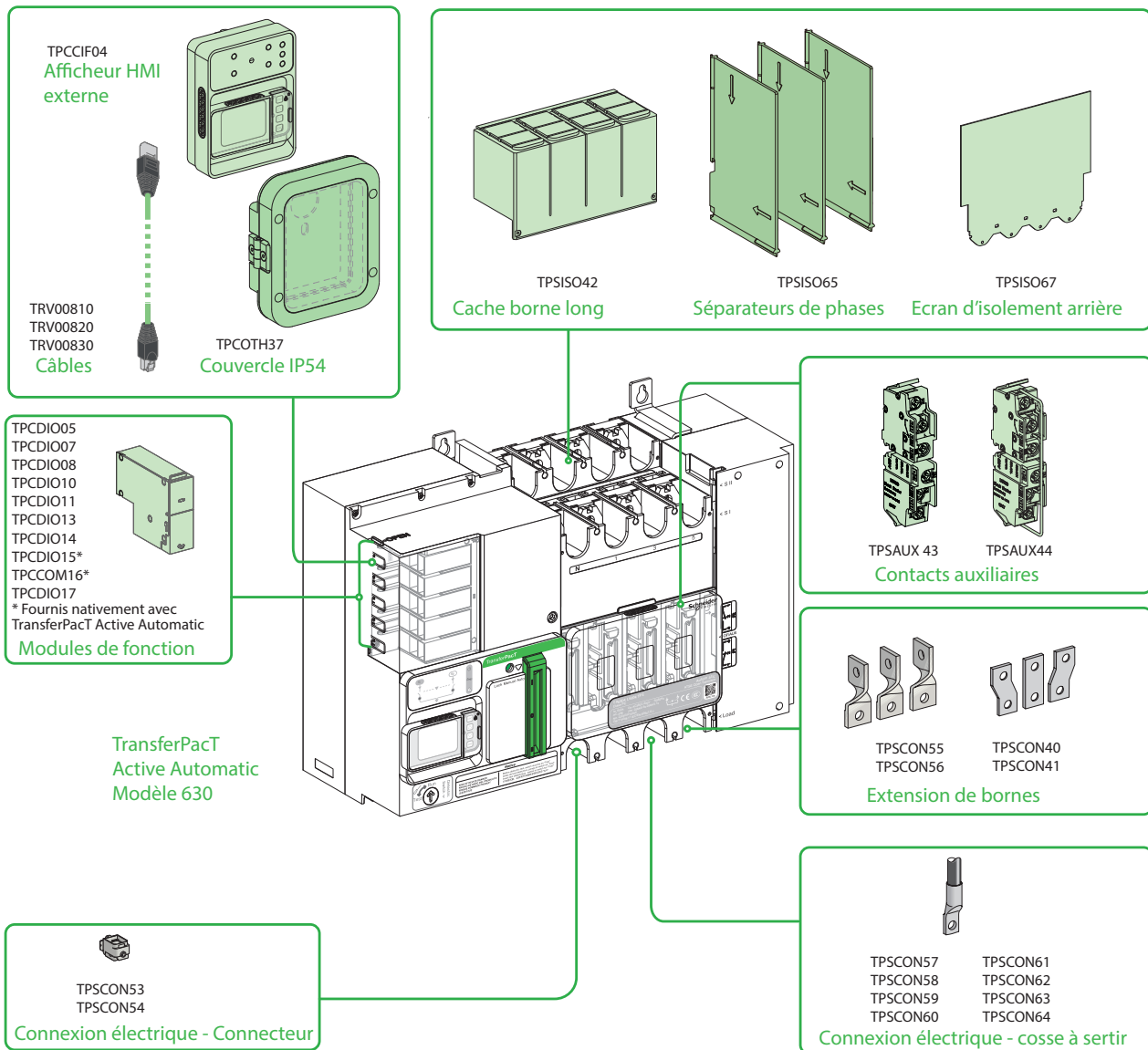







## Présentation de l'offre

# TransferPacT Automatic / TransferPacT Active Automatic





## Références - Modèles TA100 à TA630

### TransferPacT Active Automatic

	2P	3P	4P
	32 A	TA10D2L0323TPE	TA10D3L0324TPE
	40 A	TA10D2L0403TPE	TA10D3L0404TPE
	50 A	TA10D2L0503TPE	TA10D3L0504TPE
	63 A	TA10D2L0633TPE	TA10D3L0634TPE
	80 A	TA10D2L0803TPE	TA10D3L0804TPE
	100 A	TA10D2L1003TPE	TA10D3L1004TPE
	80 A	-	TA16D3L0804TPE
	100 A	-	TA16D3L1004TPE
	125 A	-	TA16D3L1254TPE
	160 A	-	TA16D3L1604TPE
	100 A <sup>1</sup>	-	TA25D3L1002TPE
	250 A <sup>1</sup>	-	TA25D3L2502TPE
	200 A	-	TA25D3L2004TPE
	250 A	-	TA25D3L2504TPE
	630 A <sup>1</sup>	-	TA63D3L6302TPE
	320 A	-	TA63D3L3204TPE
	400 A	-	TA63D3L4004TPE
	500 A	-	TA63D3L5004TPE
	630 A	-	TA63D3L6304TPE

1. Pour application phase à phase 208/220/230/240 V.

### TransferPacT Automatic

	2P	3P	4P
	32 A	TA10D2S0323TPE	TA10D3S0324TPE
	40 A	TA10D2S0403TPE	TA10D3S0404TPE
	50 A	TA10D2S0503TPE	TA10D3S0504TPE
	63 A	TA10D2S0633TPE	TA10D3S0634TPE
	80 A	TA10D2S0803TPE	TA10D3S0804TPE
	100 A	TA10D2S1003TPE	TA10D3S1004TPE
	80 A	-	TA16D3S0804TPE
	100 A	-	TA16D3S1004TPE
	125 A	-	TA16D3S1254TPE
	160 A	-	TA16D3S1604TPE
	200 A	-	TA25D3S2004TPE
	250 A	-	TA25D3S2504TPE
	320 A	-	TA63D3S3204TPE
	400 A	-	TA63D3S4004TPE
	500 A	-	TA63D3S5004TPE
	630 A	-	TA63D3S6304TPE

## > Sélecteur de produits



TransferPacT  
Choisissez le produit  
adapté à vos besoins  
en quelques clics

[Accédez au sélecteur](#)



### Modules de fonction TransferPacT Automatic



Pour IHM Active Automatic et Automatic		
Avertissement de délestage et alerte de disponibilité		<b>TPCDIO05</b>
Inhibition du transfert et test de transfert en charge et hors charge		<b>TPCDIO07</b>
Contrôle à distance volontaire		<b>TPCDIO08</b>
Sécurité incendie	24 VCC - signal impulsionnel	<b>TPCDIO10</b>
	24 VCC - signal maintenu	<b>TPCDIO11</b>
	230 VCA - signal maintenu	<b>TPCDIO13</b>
	contact sec passif	<b>TPCDIO14</b>
Gestion du groupe électrogène et alarmes		<b>TPCDIO17</b>
Pour IHM Active Automatic IHM uniquement (* équipée en natif pour TransferPacT Active Automatic, pas besoin de commander sauf pour renouvellement ou remplacement de matériel)		
Extension RJ45 tab et alimentation 24 VCC		<b>TPCDIO15</b>
Communication Modbus RS485		<b>TPCCOM16</b>

### Pièce détachée TransferPacT Automatic



IHM Active Automatic		<b>TPCCIF01</b>
----------------------	--	-----------------



IHM Automatic		<b>TPCCIF02</b>
---------------	--	-----------------

### IHM externe TransferPacT Active Automatic



IHM externe	1x	<b>TPCCIF04</b>
-------------	----	-----------------



Câbles IHM	1 m	<b>TRV00810</b>
	2 m	<b>TRV00820</b>
	3 m	<b>TRV00830</b>



Couvercle IP54 (pour installation extérieure)	1x	<b>TPCOTH37</b>
---	----	-----------------

### Contacts auxiliaires



OF pour position source pour modèle 100 et 160		<b>TPSAUX32</b>
OF pour position Off pour modèle 100 et 160		<b>TPSAUX33</b>
OF pour position source pour modèle 250 et 630		<b>TPSAUX43</b>
OF pour position Off pour modèle 250 et 630		<b>TPSAUX44</b>

### Accessoire de sectionnement

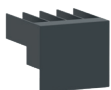

Cache-bornes pour modèle 100 (2 pièces)		<b>TPSISO30</b>
Cache-bornes pour modèle 160 (3 pièces)		<b>TPSISO31</b>



Cache-bornes pour modèle 250 (100-250 A) (1 pièce)		<b>LV429518</b>
Cache-bornes pour modèle 630 (320-630 A) (1 pièce)		<b>TPSISO42</b>



Séparateur de phases modèle 160 (9 pièces)		<b>TPSISO29</b>
Séparateurs de phases pour modèle 250 (100-250 A) et 630 (320-630A) (ensemble de 3)		<b>TPSISO65</b>



Écran de sectionnement pour modèle 250 (100-250 A) (ensemble de 1)		<b>TPSISO66</b>
Écran de sectionnement pour modèle 630 (320-630 A) (ensemble de 1)		<b>TPSISO67</b>

Accessoires de raccordement pour TransferPacT Automatic / Active Automatic / Remote :  
voir **page 25**

# Présentation de l'offre TransferPacT Remote

## Caractéristiques générales - Modèles TR250 et TR630



TransferPacT Remote

### TransferPacT Remote

#### Modèle

Courant thermique conventionnel I<sub>th</sub> à 60 °C

Courant nominal de fonctionnement (A) I<sub>e</sub> AC-33B

Nombre de pôles

Positions de fonctionnement

### Caractéristiques électriques telles que définies par les normes CEI

Tension assignée d'isolement U<sub>i</sub> (V)

Tension assignée de tenue aux chocs U<sub>imp</sub> (kV)

Tension nominale de fonctionnement U<sub>e</sub> CA 50/60 Hz

Fréquence nominale de fonctionnement F

Courant nominal de courte durée admissible I<sub>cw</sub> (kA/60 ms)

Capacité nominale de court-circuit I<sub>cm</sub> (400 V, 50 Hz)  
commutateur seul  
avec disjoncteur en amont

Services assignés Service ininterrompu

Endurance mécanique

Aptitude au sectionnement

### Installation et raccordement - Fixe, raccordement frontal

Installation

Raccordement

### Accessoires commutateur

Retour de position (contact auxiliaire)

Cache-vis

Cache-bornes

Accessoires de raccordement Cosse à sertir

Connecteur

Prolongateur

Séparateur de phases

Couple de serrage pour raccordements électriques (Nm)

Degré de pollution

Protection en amont Voir les informations techniques complémentaires

Dimensions et poids

Dimensions globales L x H x P (mm) 3 pôles

4 pôles

Poids approximatif (kg) 3 pôles

4 pôles

Remarque :

■ Standard □ Optional

## > Documentation



Catalogue complet  
TransferPacT

[Consultez le catalogue](#)





	TR250	TR630
	250	630
	250	630
	160, 200, 250	320, 400, 500, 630
	3/4	3/4
	3	3
<b>EI 60947-1 / 60947-6-1 et EN 60947-1 / 60947-6-1</b>		
	800	800
	8	12
	380/400/415/440 V	380/400/415/440 V
	50/60 Hz	50/60 Hz
	15 kA / 0,1 s 10 kA / 0,5 s	25 kA / 0,1 s 20 kA / 0,5 s
	30 kA	40 kA
	330 kA	330 kA
	■	■
	10 000	10 000
	■	■
	platine	platine
	Jeu de barres / cosse à sertir / câble	Jeu de barres / cosse à sertir / câble
	□ Maximum 3 ensembles	□ Maximum 3 ensembles
	-	-
	□	□
	□	□
	□	□
	□	□
	□	□
	15±1,5	50±5
	3	3
	370 x 341 x 186	467 x 341 x 186
	370 x 341 x 186	467 x 341 x 186
	13,1	20,8
	13,3	22,1

# Présentation de l'offre TransferPacT Remote

## Accessoires - Modèles TR250 et TR630

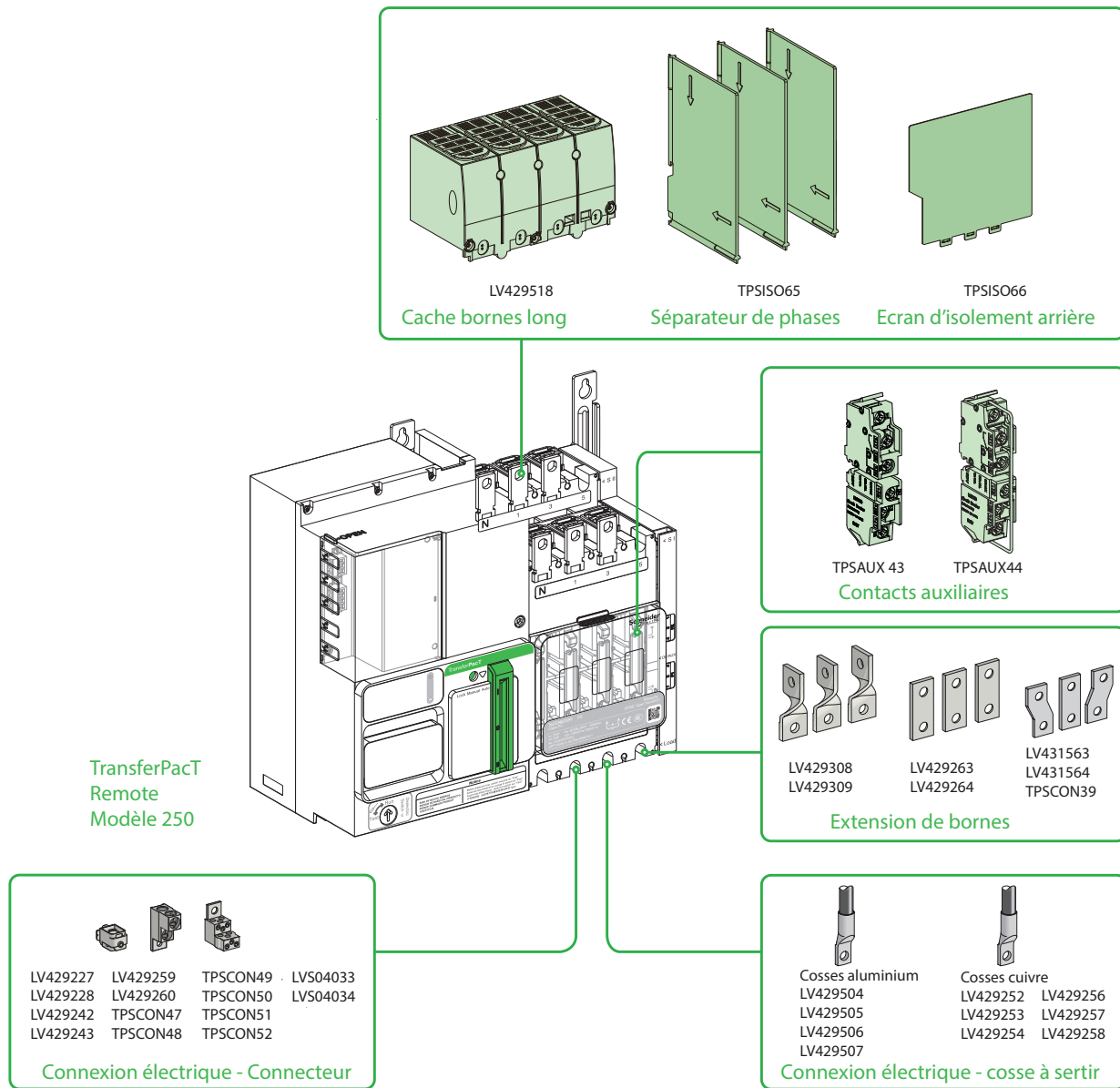

### > Vidéo



La nouvelle génération d'inverseur de sources automatique : TransferPacT

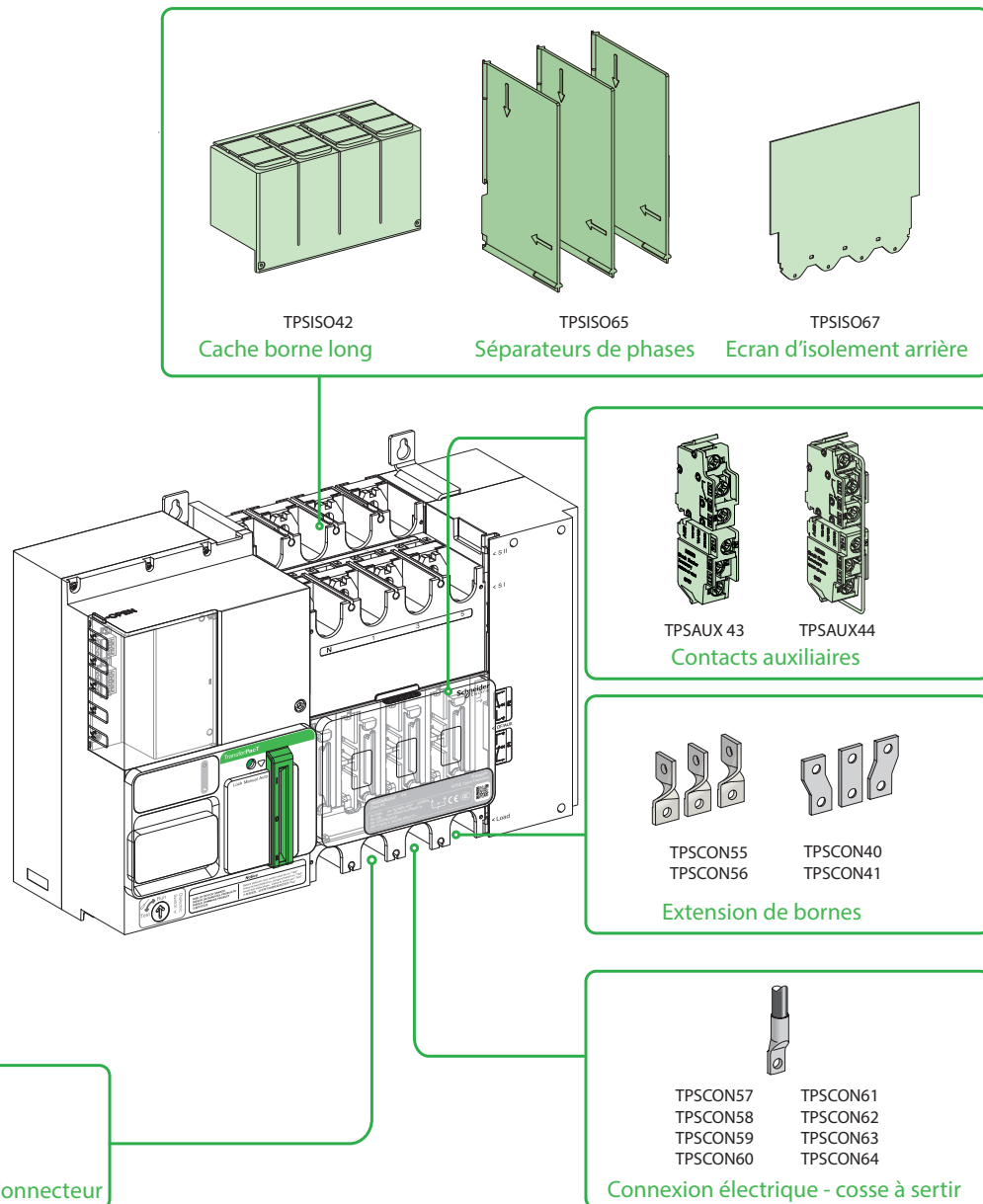

# Présentation de l'offre TransferPacT Remote



Plus d'infos techniques

[Aide au choix](#)

[se.com/fr/inves](http://se.com/fr/inves)

## Références - Modèles TR250 et TR630

### TransferPacT Remote



	3P	4P
250 A <sup>1</sup>	TR25D3R2502TPE	TR25D4R2502TPE
160 A	TR25D3R1604TPE	TR25D4R1604TPE
200 A	TR25D3R2004TPE	TR25D4R2004TPE
250 A	TR25D3R2504TPE	TR25D4R2504TPE
630 A <sup>1</sup>	TR63D3R6302TPE	TR63D4R6302TPE
320 A	TR63D3R3204TPE	TR63D4R3204TPE
400 A	TR63D3R4004TPE	TR63D4R4004TPE
500 A	TR63D3R5004TPE	TR63D4R5004TPE
630 A	TR63D3R6304TPE	TR63D4R6304TPE

### Accessoire de raccordement



Contact auxiliaire - OF pour position source pour modèle 250 et modèle 630	TPSAUX43
Contact auxiliaire - OF pour position Off pour modèle 250 et modèle 630	TPSAUX44

### Accessoire de sectionnement



Cache-bornes pour modèle 250 (100-250 A) (1 pièce)	LV429518
Cache-bornes pour modèle 630 (320-630 A) (1 pièce)	TPSISO42
Séparateurs de phases pour modèle 250 (100-250 A) et modèle 630 (320-630 A) (ensemble de 3)	TPSISO65
Écran de sectionnement pour modèle 250 (100-250 A) (ensemble de 1)	TPSISO66
Écran de sectionnement pour modèle 630 (320-630 A) (ensemble de 1)	TPSISO67

1. Pour application phase à phase 208/220/230/240 V.

### > Sélecteur de produits



**TransferPacT**  
Choisissez le produit  
adapté à vos besoins  
en quelques clics

[Accédez au sélecteur](#)

# TransferPacT Automatic / Active Automatic / Remote

## Références - Accessoires de raccordement

### Accessoire de raccordement - Connecteurs câble nu

#### Aluminium



1 câble 25-95 mm <sup>2</sup> , modèle 250 (ensemble de 3)	LV429227
1 câble 25-95 mm <sup>2</sup> , modèle 250 (ensemble de 4)	LV429228
1 câble 120-185 mm <sup>2</sup> , modèle 250 (ensemble de 3)	LV429259
1 câble 120-185 mm <sup>2</sup> , modèle 250 (ensemble de 4)	LV429260
1 câble 120-240 mm <sup>2</sup> , modèle 250 (ensemble de 3)	TPSCON49 <sup>b</sup>
1 câble 120-240 mm <sup>2</sup> , modèle 250 (ensemble de 4)	TPSCON50 <sup>b</sup>
1 câble 35-300 mm <sup>2</sup> , modèle 630 (ensemble de 3)	TPSCON53 <sup>b</sup>
1 câble 35-300 mm <sup>2</sup> , modèle 630 (ensemble de 4)	TPSCON54 <sup>b</sup>
2 câbles 50-120 mm <sup>2</sup> , modèle 250 (ensemble de 3)	TPSCON51 <sup>a,b</sup>
2 câbles 50-120 mm <sup>2</sup> , modèle 250 (ensemble de 4)	TPSCON52 <sup>a,b</sup>
6 câbles 1,5-35 mm <sup>2</sup> , modèle 250 (ensemble de 3)	TPSCON47 <sup>b</sup>
6 câbles 1,5-35 mm <sup>2</sup> , modèle 250 (ensemble de 4)	TPSCON48 <sup>b</sup>
9 câbles pour modèle 250 (ensemble de 3)	LVS04033
9 câbles pour modèle 250 (ensemble de 4)	LVS04034

#### Acier



1 câble 1,5-95 mm <sup>2</sup> , modèle 250, jusqu'à 160 A seulement (ensemble de 3)	LV429242
1 câble 1,5-95 mm <sup>2</sup> , modèle 250, jusqu'à 160 A seulement (ensemble de 4)	LV429243

a : Applicable au côté charge uniquement

b : Sélectionner le cache-bornes pour protéger les bornes d'entrée et de sortie.

### Accessoire de raccordement - Cosses à sertir

#### Aluminium



150 mm <sup>2</sup> , modèle 250 (ensemble de 3)	LV429504
150 mm <sup>2</sup> , modèle 250 (ensemble de 4)	LV429505
185 mm <sup>2</sup> , modèle 250 (ensemble de 3)	LV429506
185 mm <sup>2</sup> , modèle 250 (ensemble de 4)	LV429507
240 mm <sup>2</sup> , modèle 630 (ensemble de 3)	TPSCON61
240 mm <sup>2</sup> , modèle 630 (ensemble de 4)	TPSCON62
300 mm <sup>2</sup> , modèle 630 (ensemble de 3)	TPSCON63
300 mm <sup>2</sup> , modèle 630 (ensemble de 4)	TPSCON64

#### Cuivre

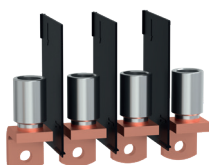

120 mm <sup>2</sup> , modèle 250 (ensemble de 3)	LV429252
120 mm <sup>2</sup> , modèle 250 (ensemble de 4)	LV429256
150 mm <sup>2</sup> , modèle 250 (ensemble de 3)	LV429253
150 mm <sup>2</sup> , modèle 250 (ensemble de 4)	LV429257
185 mm <sup>2</sup> , modèle 250 (ensemble de 3)	LV429254
185 mm <sup>2</sup> , modèle 250 (ensemble de 4)	LV429258
240 mm <sup>2</sup> , modèle 630 (ensemble de 3)	TPSCON57
240 mm <sup>2</sup> , modèle 630 (ensemble de 4)	TPSCON58
300 mm <sup>2</sup> , modèle 630 (ensemble de 3)	TPSCON59
300 mm <sup>2</sup> , modèle 630 (ensemble de 4)	TPSCON60

### Accessoire de raccordement - Plages de raccordement











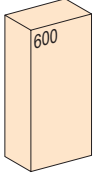
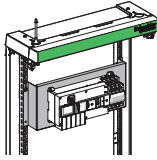
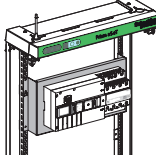
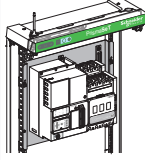
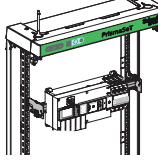
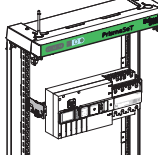

Plages de raccordement sur chant pour modèle 250 (ensemble de 3)	LV429308
Plages de raccordement sur chant pour modèle 250 (ensemble de 4)	LV429309
Plages de raccordement sur chant pour modèle 630 (ensemble de 3)	TPSCON55
Plages de raccordement sur chant pour modèle 630 (ensemble de 4)	TPSCON56
Prolongateurs droites pour modèle 250 (ensemble de 3)	LV429263
Prolongateurs droites pour modèle 250 (ensemble de 4)	LV429264
Épanouisseur pour modèle 100 (ensemble de 4), côté charge uniquement	TPSCON35 <sup>b</sup>
Épanouisseur pour modèle 160 (ensemble de 4), côté charge uniquement	TPSCON36 <sup>b</sup>
Épanouisseur 35-45 mm pour modèle 250 (ensemble de 3)	LV431563
Épanouisseur 35-45 mm pour modèle 250 (ensemble de 4), côté charge uniquement	LV431564 <sup>b</sup>
Épanouisseur 35-45 mm pour modèle 250 (ensemble de 4), arrivées uniquement	TPSCON39 <sup>a</sup>
Épanouisseur 45-55 mm pour modèle 630 (ensemble de 3)	TPSCON40
Épanouisseur 45-55 mm pour modèle 630 (ensemble de 4), arrivées uniquement	TPSCON41 <sup>a</sup>
Épanouisseur 45-55 mm pour modèle 630 (ensemble de 4), côté charge uniquement	TPSCON68 <sup>b</sup>









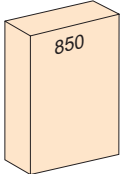
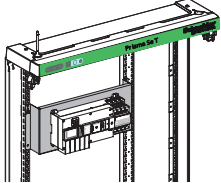
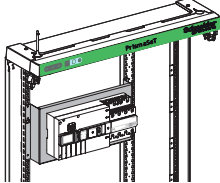
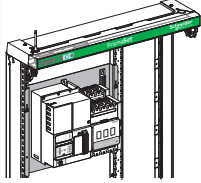
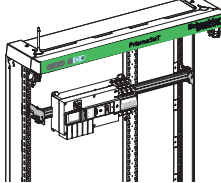
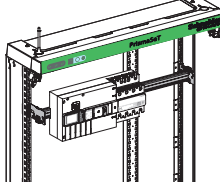

a : pour arrivées uniquement

b : pour côté charge uniquement







Inverseur de sources automatiques, monoblocs					
L600 - Montage fixe vertical					
	sur platine			sur rail DIN	
					
appareillage	TransferPacT TA 32/100	TransferPacT TA 80/160	TransferPacT TA 100/250 TransferPacT TR 160/250	TransferPacT TA 32/100	TransferPacT TA 80/160
	2P / 3P / 4P	3P / 4P	3P / 4P	3P / 4P	3P / 4P
nombre d'appareils installables	1	1	1	1	1
nombre de mod. verticaux	6	8	11	6	8
platinas	LVS03426	LVS03427	LVS03430 	-	-
rail DIN réglable	-	-	-	LVS03002	LVS03002
plastrons découpés [nb de mod. vert.]	LVS03206 [6]	LVS03207 [8]	LVS03212  [11]	LVS03206 [6]	LVS03207 [8]
Raccordement amont et aval					
cache-bornes longs	 2P / 3P / 4P TPSISO30	 3P / 4P TPSISO31	 3P : LV429517 4P : LV429518 TPSISO65 x3  + TPSISO66 	 2P / 3P / 4P TPSISO30	 3P / 4P TPSISO31
séparateurs de phase (lot de 3) + écran d'isolement	-	-	-	-	-

Inverseur de sources automatiques, monoblocs					
L850 - Montage fixe vertical					
	sur platine			sur rail DIN	
					
appareillage	TransferPacT TA 32/100	TransferPacT TA 80/160	TransferPacT TA 100/250 TransferPacT TR 160/250	TransferPacT TA 32/100	TransferPacT TA 80/160
	2P / 3P / 4P	3P / 4P	3P / 4P	3P / 4P	3P / 4P
nombre d'appareils installables	1	1	1	1	1
nombre de mod. verticaux	6	8	11	6	8
platinas	LVS03426	LVS03427	LVS03430 	-	-
rail DIN réglable	-	-	-	LVS03007	LVS03007
plastrons découpés [nb de mod. vert.]	LVS03208 [6]	LVS03209 [8]	LVS03215  [11]	LVS03208 [6]	LVS03209 [8]
Raccordement amont et aval					
cache-bornes longs	 2P / 3P / 4P TPSISO30	 3P / 4P TPSISO31	 3P : LV429517 4P : LV429518 TPSISO65 x3  + TPSISO66 	 2P / 3P / 4P TPSISO30	 3P / 4P TPSISO31
séparateurs de phase (lot de 3) + écran d'isolement	-	-	-	-	-





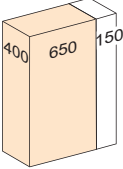
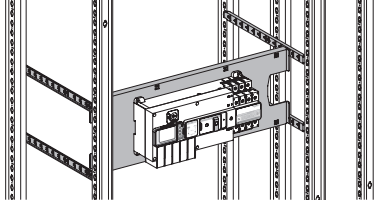
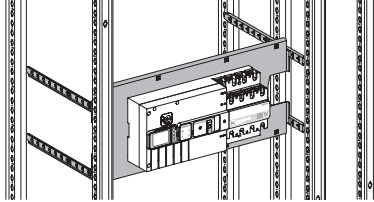





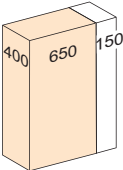
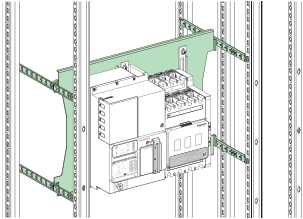
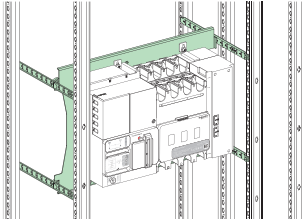





# Installation en armoire PrismaSeT P

## TransferPacT - modèles TA/TR100 à 630

### Inverseur de sources automatiques

		Montage fixe vertical	
			
appareillage		TransferPacT TA 32/100 2P / 3P / 4P	TransferPacT TA 80/160 3P / 4P
nombre d'appareils installables		1	1
nombre de mod. verticaux		6	8
platinas		LVS03424	LVS03425
plastrons découpés [nb de mod. vert.]		LVS03206 [6]	LVS03207 [8]
Raccordement amont et aval			
cache-bornes longs		TPSISO30	
			TPSISO31

### Inverseur de sources automatiques / télécommandés

		Montage fixe vertical			
					
appareillage		TransferPacT TA/TR 250 3P / 4P	TransferPacT TA/TR 630 3P / 4P		
nombre d'appareils installables		1	1		
nombre de mod. verticaux		13	13		
platinas		LVS03429 	LVS03429 		
plastrons	découpés	LVS03210  [11]	LVS03211  [11] <sup>(1)</sup>		
	aval	LVS03802 [2]	LVS03802 [2]		
Raccordement amont et aval		3P	4P	3P	4P
cache-bornes longs		LV429517 x3 2 amonts + 1 aval	LV429518 x3 2 amonts + 1 aval	TPSISO42  x3 2 amonts + 1 aval	TPSISO42  x3 2 amonts + 1 aval
séparateurs de phase (lot de 3) + écran d'isolement		TPSISO65 x3  + TPSISO66 	TPSISO65 x3  + TPSISO66 	TPSISO65 x3  + TPSISO67 x3 	TPSISO65 x3  + TPSISO67 x3 

(1) Les plastrons découpés pour TransferPacT TA/TR 630 se montent uniquement sur un cadre support plastron fixe L650 réf. LVS02271 (en remplacement du cadre support plastron pivotant)

## Systeme électrique

Quel que soit le système, vous bénéficiez de notre expertise !

Quel que soit le système, vous bénéficiez de notre expertise !



Depuis de nombreuses années, les inverseurs de sources de Schneider Electric font quotidiennement la preuve de leur fiabilité partout dans le monde dans une grande variété de bâtiments nécessitant une continuité électrique. La commutation est assurée par des disjoncteurs ComPacT ou MasterPacT, les références absolues en matière d'appareillages industriels.

### Continuité de service maximale

- > La disponibilité de l'énergie est assurée quelles que soient les circonstances (une forte demande en énergie, par exemple).
- > La maintenance et la permutation des sources (N ou R) peuvent être réalisées sans interruption de service.

Vous pouvez maintenir la continuité de service et la satisfaction du client.

### Sécurité maximale

Pour les installations électriques BT où sécurité et continuité de service sont cruciales pour les personnes et les équipements : hôpitaux, aéroports, banques, centres commerciaux, etc.

### Une gestion optimisée de l'énergie

- > Basculement de la source d'alimentation vers une source de remplacement en fonction des besoins.
- > Gestion des sources d'alimentation selon la qualité et le coût de l'énergie.
- > Régulation du système.
- > Basculement vers une source de remplacement d'urgence.

Désormais, vous n'êtes plus dépendant de votre source d'alimentation (ni de votre fournisseur) !

### Simplicité et fiabilité

- > **Installation simple** dans un tableau BT.
- > **Dimensions optimisées** du tableau.
- > Système **basé sur des composants pré-testés**.
- > Conformité avec la norme **CEI 60947-6-1**.

## Téléchargez votre catalogue TransferPacT... toutes les informations dont vous avez besoin sont à l'intérieur !



Retrouvez dans le catalogue des inverseurs de sources TransferPacT :

- présentation,
- caractéristiques,
- fonctionnalités,
- communication,
- références et accessoires, etc.

[Consultez le catalogue](#)



## Pour une coordination parfaite de vos protections avec nos gammes de disjoncteurs ComPacT et Acti9

**Tableau de coordination**  
 Coordination disjoncteur/inverseur de sources  
 En amont : Acti9  
 En aval : TransferPacT  
 Ue : ≤415 VAC

**Tableau de coordination**  
 Coordination disjoncteur/inverseur de sources  
 En amont : ComPacT NSX100-250  
 En aval : TransferPacT Automatic TA100, TA160  
 Ue : ≤440 VAC

Retrouvez dans le catalogue des inverseurs de sources TransferPacT les valeurs de coordination.

[Consultez le catalogue](#)



En amont : Acti9 IC60, C120, NG125  
 En aval : TransferPacT Automatic TA100, TA160

Page A-91

En amont : ComPacTNSXm  
 En aval : TransferPacT Automatic TA100, TA160

Page A-92

En amont : ComPacT NSX100-250  
 En aval : TransferPacT Automatic TA100, TA160

Page A-93

En amont : ComPacT NSX100-250  
 En aval : TransferPacT Automatic TA100, TA160

Page A-94

En amont : ComPacT NSX100-630  
 En aval : TransferPacT Automatic TA250, TA630, TransferPacT Remote TR250, TR630

Page A-95

En amont : fusible gG  
 En aval : TransferPacT Automatic TA100, TA160

Page A-96

En amont : fusible gG  
 En aval : TransferPacT Automatic TA250, TA630, TransferPacT Remote TR250, TR630

Page A-97

# Système digital

## Restez informé du statuts de vos inverseurs

### TransferPacT depuis votre smartphone

#### Votre inverseur communique avec les passerelles EcoStruxure Panel Sever

#### Architecture Avancée

##### Afficher / Analyser (supervision sur site)



Pages web embarquées de la passerelle EcoStruxure Panel Server.



EcoStruxure Power Monitoring Expert (PME) ou EcoStruxure Power Operation (EPO) ou système de GTE/GTC tiers.



EcoStruxure Building Operation (EBO) ou système de GTE tiers.

##### Afficher / Analyser (supervision à distance)



EcoStruxure Facility Expert



**Mobile/tablette**  
Surveillance continue des équipements à distance et réception des alertes pour le suivi de la maintenance et des opérations.

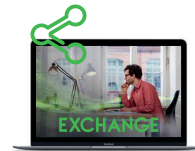

API<sup>(1)</sup> pour communiquer avec des systèmes tiers : GTB, tableaux bord, CMMS, offres décret tertiaires et autres systèmes de supervision.

[exchange.se.com/develop](http://exchange.se.com/develop)

Cloud Schneider Electric



<sup>(1)</sup> API : Application Programming Interface ou Interface de Programmation Applicative.

##### Collecter / Communiquer

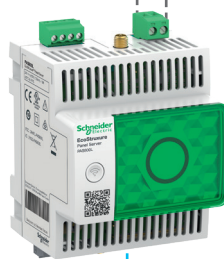

Passerelles de communication EcoStruxure Panel Server (PAS600 ou PAS800)

Modbus RS485



TransferPacT Active Automatic

+



##### Module de communication Modbus RS485

Pour la connexion avec un autre système pour remonter toutes les données de l'appareil via les registres Modbus. Nécessite une source externe de 24 V ou au moins une source principale pour maintenir la communication. Protocole de communication Modbus RTU. **Compatibilité** : TransferPacT Active Automatic



# Configuration de nos solutions de communicantes

## Mise en service

### Mise en service avec EcoStruxure Power Commission (EPC)

La solution EcoStruxure Power Commission permet de configurer les paramètres de réglage et de réaliser les essais.

①

Le raccordement entre TransferPacT et la passerelle EcoStruxure Panel Server (PAS600) est réalisé.

②

L'adressage des registres Modbus est effectué.

③

La communication avec EcoStruxure Power Commission est établie !

#### Procédure

- > Identification de l'inverseur de sources TransferPacT.
- > Test de la communication.
- > Réglage des paramètres du TransferPacT.
- > Vérification (états et fonctions) du TransferPacT.
- > Exécuter les essais de transfert en charge et hors charge (V2).
- > Génération du rapport de communication.

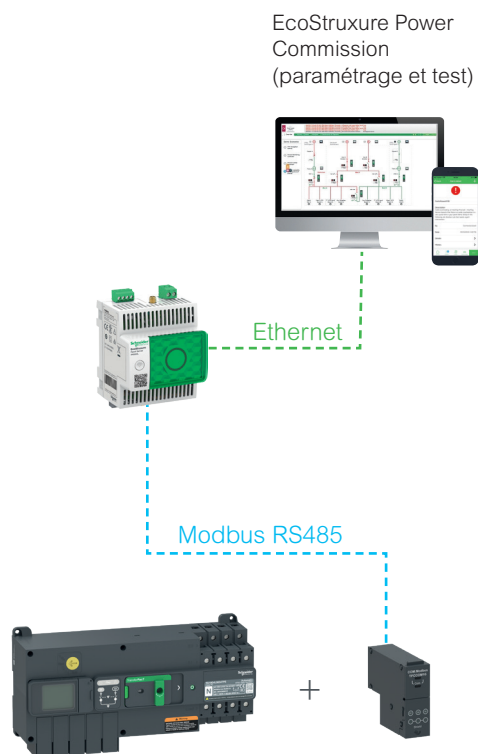

#### Surveillance avec EcoStruxure Power Monitoring Expert (PME)

La solution EcoStruxure Power Monitoring Expert est utilisée pour surveiller les statuts et exécuter des transferts à distance.

①

Le raccordement entre TransferPacT et la passerelle EcoStruxure Panel Server (PAS600) est réalisé.

②

L'adressage des registres Modbus est effectué.

③

La communication avec EcoStruxure Power Monitoring Expert est établie !

#### Procédure

- > Identification de l'inverseur de sources TransferPacT.
- > Surveillance des paramètres de réglage.
- > Surveillance des mesures.
- > Surveillance des alarmes.
- > Surveillance du journal des événements.
- > Exécuter les ordres de transfert à distance (V2).

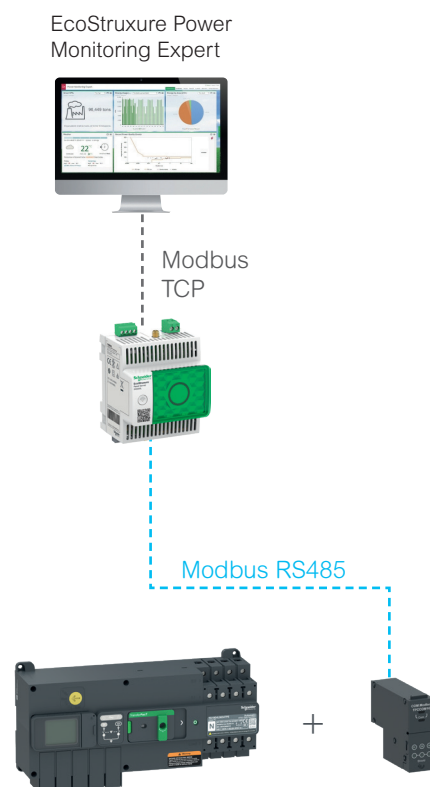

---

## Surveillance avec EcoStruxure Power SCADA Operation (PSO)

La solution EcoStruxure Power SCADA Operation (PSO) est utilisée pour surveiller les statuts et exécuter des transferts à distance.

- ① Le raccordement entre TransferPacT et la passerelle EcoStruxure Panel Server (PAS600) est réalisé.
- ② L'adressage des registres Modbus est effectué.
- ③ La communication avec EcoStruxure Power SCADA Operation est établie !

### Procédure

- > Identification de l'inverseur de sources TransferPacT.
- > Surveillance des paramètres de réglage.
- > Surveillance des mesures.
- > Surveillance des alarmes.
- > Surveillance du journal des événements.
- > Exécuter les ordres de transfert à distance (V2).

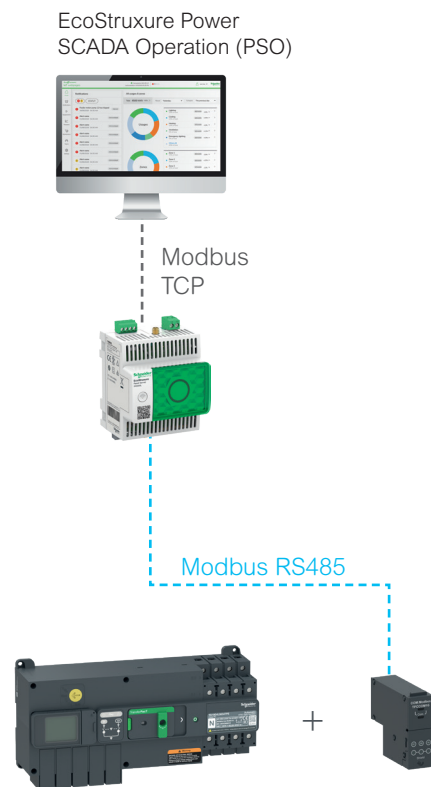

Life Is On

**Schneider**  
Electric

[se.com/fr](https://se.com/fr)

**Schneider Electric France**  
Direction Marketing Communication France  
35, rue Joseph Monier - CS 30323  
F92506 Rueil-Malmaison Cedex

Conseils et services  
[se.com/fr/contact](https://se.com/fr/contact)

© 2023 Schneider Electric. Tous droits réservés. Life Is On Schneider Electric est une marque commerciale appartenant à Schneider Electric SAS, ses filiales et ses sociétés affiliées.  
En raison de l'évolution des normes et du matériel, les caractéristiques indiquées par les textes et les images de ce document ne nous engageant qu'après confirmation par nos services.  
Life Is On : la vie s'illumine - Conception, réalisation : Schneider Electric, DCMF, Laurent Gasmî

