

Exact

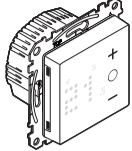

WDE002497
WDE003497

Wiser™

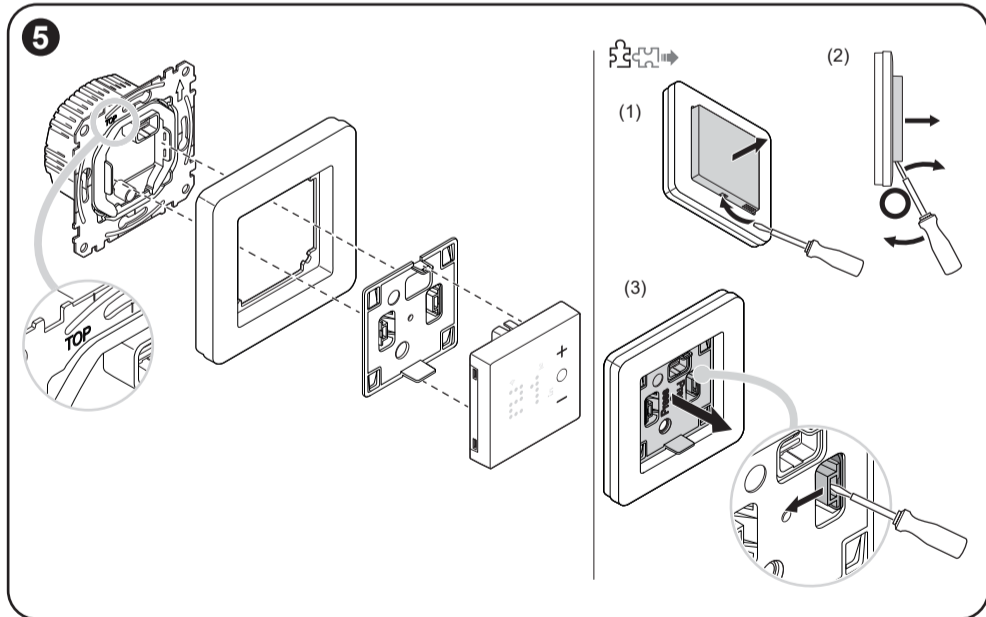
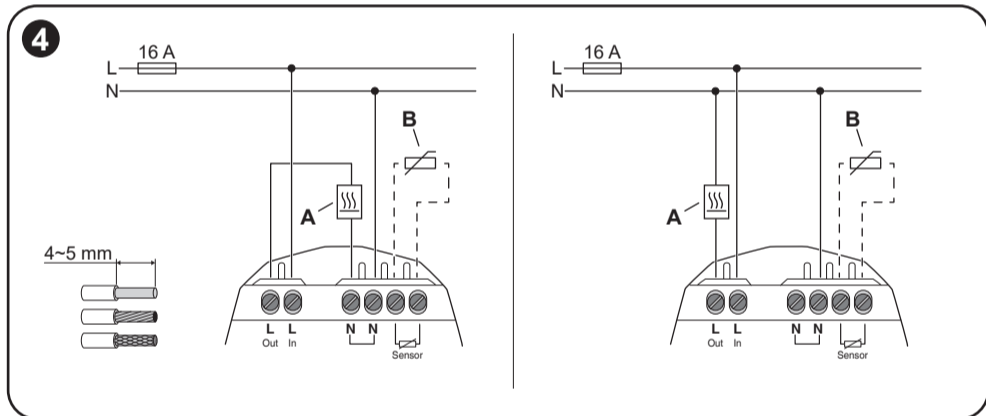
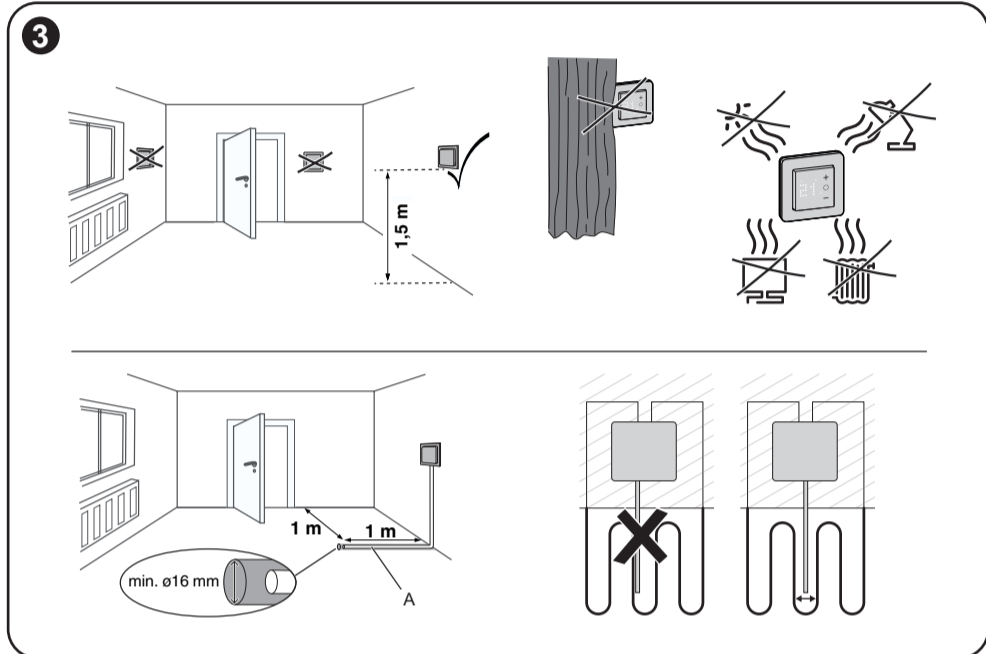
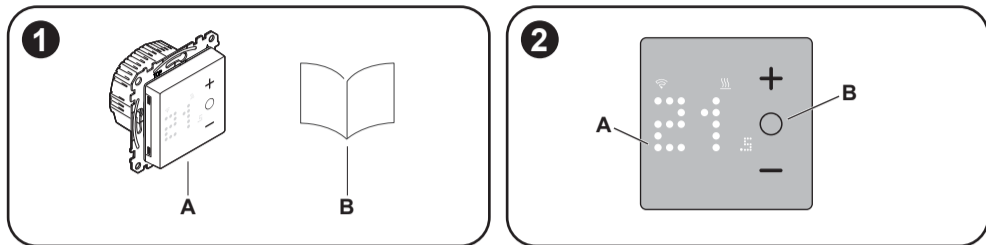

en Connected Thermostat Room/
Floor 16 A

About this product

The **Connected Thermostat Room/Floor 16 A** (referred to as **thermostat**) is designed for electric underfloor heating or electric radiators. It can also control mains-powered motorized valves or circulating pumps for water-based heating.

Control options

Home control: To control the thermostat through the Wiser Home app you will need the Wiser Hub.

Direct operation: The thermostat can always be controlled directly on-site.

- a. Room air temperature sensor only
- b. Floor sensor only
- c. Room air temperature for control and floor sensor for limiting heating temperature

NOTE: The thermostat works with several floor sensor types.

Functions

- Current room temperature and temperature set point
- Presets

1 Package content

- A Connected Thermostat Room/Floor 16 A
- B Installation Instructions

2 Product details

- A Dot matrix display
- B Touch buttons

3 Selecting the installation site

In order for the thermostat to be operated, the internal temperature sensor must be protected as far as possible against external influences and temperature fluctuations. This helps to guarantee reliable measurement of the room temperature.

Insert installation site

The following should therefore be taken into account when considering the installation site:

- Recommended installation height: 1 m above the floor.
- Do not install too close to windows, doors or ventilation openings.
- Do not install above heaters or other heat sources.
- Do not cover or install behind curtains.
- Avoid direct sunlight and light from lamps.

Floor sensor installation site

For reliable operation, the floor sensor must be protected against moisture, mechanical stresses and temperature fluctuations.

The following should therefore be taken into account when considering the installation site:

- Install in the middle of the loops of the underfloor heating unit.
- Lay the sensor cable in a plastic tube with an inside diameter of at least 16 mm.
- Fix tape to the end of the tube and cut a slice so that condensation water can come out of the tube.
- Ensure that tube corners are not too tight as corners affect installation of the sensor cable.

4 Electrical Connections

⚠ ⚠ DANGER

HAZARD OF ELECTRIC SHOCK, EXPLOSION, OR ARC FLASH

Safe electrical installation must be carried out only by skilled professionals. Skilled professionals must prove profound knowledge in the following areas:

- Connecting to installation networks.
- Connecting several electrical devices.
- Laying electric cables.
- Safety standards, local wiring rules and regulations.

Failure to follow these instructions will result in death or serious injury.

⚠ ⚠ DANGER

HAZARD OF ELECTRIC SHOCK, EXPLOSION, OR ARC FLASH

The output may carry electrical current even when the load is switched off.

- Disconnect the device from the supply by means of the fuse in the incoming circuit before working on the device.

Failure to follow these instructions will result in death or serious injury.

⚠ ⚠ DANGER

HAZARD OF ELECTRIC SHOCK, EXPLOSION, OR ARC FLASH

The device is not a Safety Extra Low Voltage (SELV) device.

The sensor lines are on mains (AC 230 V) line.

- Only use sensors with double insulated cables.

Failure to follow these instructions will result in death or serious injury.

- A Load: max. 16 A live
- B Input floor sensor (optional)

5 Mounting

6 Presets

When the thermostat is first powered on or immediately after a factory reset, a default preset is set:

- No external sensor connected: P5
- Connected external sensor: P8

The preset will blink on the matrix LEDs for 10 seconds, then the thermostat switches to the operating mode.

Modifying the preset value

NOTE: You can only modify the preset value after first powering on or factory reset if the thermostat has not yet been connected to a Wiser Home system.

To modify the preset value:

- (1) Simultaneously press "O" and "+" for 10 s.
- (2) Press "+" to increase the preset value or "-" to decrease the preset value.
- (3) Press and hold "O" for > 1 s to confirm the selection.

Preset	Configuration
P1	Heat Pump/Oil Boiler (Room sensor)
P2	Hydronic Radiator/Gas Boiler (Room sensor)
P3	Hydronic Underfloor (Room sensor)
P4	Electrical Radiator (Room sensor)
P5	Electrical Underfloor (Room sensor - without floor limit sensor)
P6	Electrical Underfloor (Room sensor - with floor limit sensor)
P7	Hydronic Underfloor (Floor sensor)
P8	Electrical Underfloor (Floor sensor)
P9	Regulator Mode (based on percentage)

You can find detailed information about the presets in the Device User Guide.

7 Reading the full Device User Guide online

Scan the QR code for your platform and choose your language for complete information about the device, including operation, configuration and pairing the device with a Wiser-system.

Technical data

Nominal voltage:	AC 230 V ~, 50 Hz
Maximum current rating	
Resistive load:	max. 16 A, 3520 W
Inductive load:	max. 4 A
Power consumption	
In standby mode (Psm):	0,24 W
In networked standby (Pnsm):	0,32 W
Networked Standby with Display (P):	0,5 W
Type of temperature control:	TW = Electronic room temperature control plus week timer
This control has the following control functions:	TW (0/f2/f3/f4/f5/0/0/f8)
Control functions:	f2 = Open window detection f3 = Distance control option f4 = Adaptive start control f5 = Working time limitation f8 = Control accuracy
Connecting terminals:	Screw terminals for max. 2.5 mm ² , 0.5 Nm
Neutral conductor:	Required
Ambient operating temperature:	0 ... 40 °C
Relative humidity:	max. 90% non-condensing
Temperature accuracy:	max. ±0.5 °C (across the range of 4 to 30 °C)
Temperature measurement resolution:	max. 0.1 °C
Display:	7x5 dot matrix, 3 additional LEDs
Operating frequency:	2.401 GHz ... 2.483 GHz
Max. radio-frequency power transmitted:	< 10 mW
Communication protocol:	Zigbee 3.0 certified
Floor sensor types:	10k, 12k, 15k, 33k, 47k (Thermistor resistance values in Ohm. Nominal value at 25 °C)
Protection Class:	II
Working voltage:	230 V
Over-voltage category:	III
Rated impulse voltage:	4 kV
Pollution degree:	2
CTI rating of insulation components:	175 V
Material group:	IIIa (based on CTI value)
Disconnection type:	1.B

Dispose of the device separately from household waste at an official collection point. Professional recycling protects people and the environment against potential negative effects.

EU Declaration of Conformity

Hereby, Schneider Electric Industries SAS declares that this product is in compliance with the essential requirements and other relevant provisions of RADIO EQUIPMENT DIRECTIVE 2014/53/EU. Declaration of conformity can be downloaded on:

- go2se.com/ref=WDE002497

Trademarks

- Wiser™ is a trademark and the property of Schneider Electric SE, its subsidiaries and affiliated companies.
- Zigbee® is a registered trademark of the Connectivity Standards Alliance.
- QR Code is a registered trademark of DENSO WAVE INCORPORATED in Japan and other countries.

Other brands and registered trademarks are properties of their relevant owners.

General Cybersecurity Information

Scan this code to access the Schneider Electric Cybersecurity Portal:

se.com/ww/en/work/support/cybersecurity/security-notifications.jsp



Schneider Electric Industries SAS

If you have technical questions, please contact the Customer Care Centre in your country.

se.com/contact

sv Uppkopplad rums-/golv-termo-stat 16 A

Om den här produkten
Uppkopplad rums-/golv-termostat 16 A (nedan kallad termostat) är utformad för elektrisk golvvärme eller elektriska radiatorer. Den kan också styra nätdriv-va motorventiler eller cirkulationspumpar för vatten-baserad uppvärmning.
Styrningsalternativ
Kontroll av hemmet: För att styra termostaten via Wiser Home-appen behöver du Wiser-hubben.
Direkt drift: Termostaten kan alltid styras direkt på installationsplatsen. <ol style="list-style-type: none"> Endast temperatursensor för rumsluft Endast golvsensor Rumsluftstemperatur för styrning och golvsensor för begränsning av uppvärmningstemperatur
OBS: Termostaten fungerar med flera golvsensor-typer.
Funktioner
<ul style="list-style-type: none">Aktuell rumstemperatur och temperaturbörvärde Förinställningar

1 Förpackningens innehåll

- A Uppkopplad rums-/golv-termostat 16 A
- B Installationsanvisningar

2 Produktinformation

- A Punktmatrisdisplay
- B Pekknappar

3 Val av installationsplats

För att termostaten ska fungera måste den interna temperaturgivaren skyddas mot yttre påverkan och temperaturvariationer i så hög grad som möjligt. Detta bidrar till att garantera tillförlitlig mätning av rumstemperaturen.

Installationsplats för insatsen

Ta därför hänsyn till följande när du väljer installation-splats:

- Rekommenderad installationshöjd: 1 m över golvet.
- Installera inte enheten för nära fönster, dörrar eller ventilationsöppningar.
- Installera inte enheten över radiatorer eller andra värmekällor.
- Enheten får inte täckas över eller installeras bakom gardiner.
- Undvik direkt solljus och lamplyus.

Installationsplats för golvsensor

För att golvsensorn ska fungera korrekt måste den skyddas mot fukt, mekanisk belastning samt tempera-turvariationer.

Ta därför hänsyn till följande när du väljer installation-splats:

- Installera i mitten av golvvärmeenhetens slingor.
- Lägg sensorkabeln i ett plaströr med en invärdig diameter på minst 16 mm.
- Fäst tejpen på rörets ände och skär ett snitt så att kondensvatten kommer ut ur röret.
- Kontrollera att rörets böjar inte är för snäva efter-som böjar påverkar givarkabelns installation.

4 Elektriska anslutningar

⚠ ⚠ FARA
RISK FÖR ELEKTRISKA STÖTAR, EXPLOSION ELLER LJUSBÄGAR
Säker elinstallation får endast utföras av kunnig personal. Skickliga yrkesverksamma måste bevisa djup kunskap inom följande områden: <ul style="list-style-type: none">Ansluta till installationsnätverk. Ansluta flera elektriska enheter. Dragning av elkablar. Säkerhetsstandarder, lokala kabeldragningsregler och föreskrifter.
Underlåtenhet att följa dessa instruktioner kommer att leda till dödsfall eller allvarlig skada.

⚠ ⚠ FARA
RISK FÖR ELEKTRISKA STÖTAR, EXPLOSION ELLER LJUSBÄGAR
Det kan finnas ström i utgångarna även när lasten är avstängd. <ul style="list-style-type: none">Bryt spänningsmatningen med säkringen för inkommande kraft innan du arbetar på enheten.
Underlåtenhet att följa dessa instruktioner kommer att leda till dödsfall eller allvarlig skada.

⚠ ⚠ FARA
RISK FÖR ELEKTRISKA STÖTAR, EXPLOSION ELLER LJUSBÄGAR
Enheten är inte en SELV-enhet (Safety Extra Low Voltage). <p>Sensorledningarna är anslutna till nätledningen (230 V AC).</p> <ul style="list-style-type: none">Använd endast sensorer med dubbelisolerade kablar.
Underlåtenhet att följa dessa instruktioner kommer att leda till dödsfall eller allvarlig skada.
<p>A Last: max. 16 A aktiv</p> <p>B Golvsensorer på ingångssidan (tillval)</p>

5 Montering

6 Förinställningar

När termostaten slås på för första gången eller omedelbart efter en fabriksåterställning är en standard-förinställning inställd:

- Ingen extern sensor ansluten: P5
- Ansluten extern sensor: P8

Förinställningen blinkar på matrislysdioderna i 10 sekunder och termostaten växlar sedan till driftläge.

Ändra förinställningsvärde

OBS: Du kan bara ändra förinställningsvärdet efter den första påslagningen eller efter fabriksåterställning om termostaten ännu inte har anslutits till ett Wiser Home-system.

Så här ändrar du förinställningsvärdet:

- Tryck på "O" och "+" samtidigt i 10 s.
- Tryck på "+" för att öka det förinställda värdet eller "-" för att minska det förinställda värdet.
- Bekräfta genom att trycka in "O" i > 1 s.

Förin-ställning	Konfiguration
P1	Värmepump/oljepanna (rumssensor)
P2	Hydronisk radiator/gaspanna (rumssensor)
P3	Hydronisk golvvärme (rumssensor)
P4	Elektrisk radiator (rumssensor)
P5	Elektrisk golvvärme (rumssensor – utan golvränssensor)
P6	Elektrisk golvvärme (rumssensor – med golvränssensor)
P7	Hydronisk golvvärme (golvsensor)
P8	Elektrisk golvvärme (rumssensor)
P9	Regulatorläge (baserat på procent)

Du kan hitta detaljerad information om förinställningar-na i användarguiden för enheten.

7 Läs hela bruksanvisningen till enheten online

Skanna QR-koden för din plattform och välj ditt språk för fullständig information om enheten, inklusive drift, konfiguration och parkoppling av enheten med ett Wiser-system.

Tekniska data	
Nominell spänning:	230 V AC ~, 50 Hz
Maximal ström	
Resistiv last:	max. 16 A, 3520 W
Induktiv last:	max. 4 A
Effektförbrukning	
I standby-läge (Psm):	0,24 W
I nätverksansluten standby (Pnsm):	0,32 W
I nätverksansluten standby med display (P):	0,5 W
Typ av temperaturreglering:	TW = Elektronisk rumtemperaturreglering plus veckotimer
Denna reglerenhet har följande reglerfunktioner:	TW (0/f2/f3/f4/f5/0/0/f8)
Reglerfunktioner:	f2 = Detektering av öppna fönster <p>f3 = Möjlighet till fjärrstyrning</p> <p>f4 = Anpassningsbar startreglering</p> <p>f5 = Driftstidsbegränsning</p> <p>f8 = Regleringsprecision</p>
	

Anslutningsplintar:	Plintar med skruvanslutning för max. 2,5 mm², 0,5 Nm
Neutralledare:	Krävs
Omgivningstemperatur vid drift:	0 till 40 °C
Relativ luftfuktighet:	Max. 90 %, icke-kondenserande
Temperaturnoggrannhet:	max. ±0,5 °C (inom intervallet 4 till 30 °C)
Temperaturmätning up-plösning:	max. 0,1°C
Display:	Indikering med 7x5 punkter, 3 ytterligare lampor
Användningsfrekvens:	2401–2483 GHz
Max. radiofrekvenseffekt som överförs:	< 10 mW
Kommunikationsprotokoll:	Zigbee 3.0-certifierad
Golvsensortyper:	10 k, 12 k, 15 k, 33 k, 47 k (Termistorresistansvärden i ohm. Nominellt värde vid 25 °C)
Skyddsklass:	II
Arbetsspänning:	230 V
Överspänningskategori:	III
Nominell impulsspänning:	4 kV
Nedsmutningsgrad:	2
CTI-klassning för isoleringskomponenter:	175 V
Materialgrupp:	IIIA (baserat på CTI-värde)
Frånkopplingstyp:	1.B

 Kassera enheten separerat från hushållsavfallet och på en återvinningsstation. Professionell återvinning skyddar människor och miljö mot de negativa effekter som annars kan uppstå.

EU-försäkran om överensstämmelse

Härmed försäkrar Schneider Electric Industries SAS att denna produkt överensstämmer med krav och relevanta bestämmelser i RADIOUSTRUSTNINGSDIREKTIVET 2014/53/EU. Försäkran om överensstämmelse kan laddas ned på:

- go2se.com/ref=WDE002497

Varumärken

- Wiser™ är ett varumärke som tillhör Schneider Electric SE, dess dotterbolag och närstående företag.
- Zigbee® är ett registrerat varumärke som tillhör Connectivity Standards Alliance.
- QR-kod är ett registrerat varumärke som tillhör DENSO WAVE INCORPORATED i Japan och andra länder.

Andra märkesnamn och registrerade varumärken tillhör respektive ägare.

Allmän information om cybersäkerhet

Skanna den här koden för att komma åt Schneider Electric Cybersecurity Portal:

se.com/ww/en/work/support/cybersecurity/security-notifications.jsp



Schneider Electric Industries SAS

Kontakta kundservice i ditt land om du har några tekniska frågor.

se.com/contact

fi Huone/lattiatermostaatti 16 A ZB

Tietoja tästä tuotteesta

Huone/lattiatermostaatti 16 A ZB (jäljempänä **termostaatti**) on suunniteltu sähköistä lattialämmitystä tai sähköpattereita varten. Se voi myös ohjata vesipohjaisen lämmityksen sähköverkon kautta motori-soituja ventileitä tai kiertopumppuja.

Ohjausvaihtoehdot

Kodin ohjaus: termostaatin ohjaamiseen Wiser Home -sovelluksen kautta tarvitsset Wiser-keskussyksikön.

Suora ohjaus: Termostaattia voi ohjata aina suoraan paikan päällä.

- Vain huoneilman lämpötila-anturi
- Vain lattia-anturi
- Huoneilman lämpötilan ohjaus ja lattia-anturi lämmityslämpötilan rajoittamiseksi

HUOMAUTUS: Termostaatti toimii useiden lattia-antu-rytyyppien kanssa.

Toiminnot

- Nykyinen huonelämpötila ja lämpötilan asetusarvo
- Esimääriytykset

1 Paketin sisältö

- A Huone/lattiatermostaatti 16 A ZB
- B Asennusohjeet

2 Tuotetiedot

- A Pistematriisinäyttö
- B Kosketuspainikkeet

3 Asennuspaikan valitseminen

Jotta termostaattia voidaan käyttää, täytyy sisäinen lämpötila-anturi suojattava mahdollisimman hyvin ulkoisilta vaikutuksilta ja lämpötilan vaihteluilta. Tämä auttaa varmistamaan huonelämpötilan luotettavan mittauksen.

Termostaatin asennuspaikka

Seuraavat seikat on tämän vuoksi otettava huomioon asennuspaikkaa harkittaessa:

- Suosittelu asennuskorkeus: 1 metri lattian yläpuolelle.
- Älä asenna liian lähelle ikkunoita, ovia tai tuuletusaukkoja.
- Älä asenna lämmittimien tai muiden lämmönlähteiden yläpuolelle.
- Älä peitä tai asenna verhojen taakse.
- Vältä suoraa auringonvaloa ja lamppujen valoa.

Lattia-anturin asennuspaikka

Luotettavaa toimintaa varten lattia-anturi on suojattava kosteudelta, mekaaniselta rasitukselta ja lämpötilan vaihteluilta.

Seuraavat seikat on tämän vuoksi otettava huomioon asennuspaikkaa harkittaessa:

- Asenna lattian alla olevan lattialämmitysyksikön sisukoiden keskelle.
- Aseta tunnistinkaapeli muoviputkeen, jonka sisähalkaisija on vähintään 16 mm.
- Kiinnitä teippi putken päähän ja tee siihen viilto, jotta tiivistynyt vesi pääsee valumaan ulos putkesta.
- Varmista, että putken kulmat eivät ole liian tiukkoja, sillä ne vaikuttavat tunnistinkaapelin asennukseen.

4 Sähköliitännät

⚠ ⚠ VAARA
SÄHKÖISKUN, RÄJÄHDYKSEN TAI VALOKAARIPURKAUKSEN VAARA
Turvallisen sähköasennuksen saavat suorittaa vain ammattitaitoiset ammattilaiset. Ammattitaitoisten ammattilaisten on todistettava syvälinen tietämys seuraavista osa-alueista: <ul style="list-style-type: none">sähköverkkoihin yhdistäminen useiden sähkölaitteiden liittäminen sähkökaapeleiden asentaminen turvallisuusstandardit, paikalliset johdotussäännöt ja -määräykset.
Näiden ohjeiden noudattamatta jättäminen johtaa kuolemaan tai vakavaan loukkaantumiseen.

⚠ ⚠ VAARA
SÄHKÖISKUN, RÄJÄHDYKSEN TAI VALOKAARIPURKAUKSEN VAARA
Lähdössä voi olla sähkövirtaa, vaikka kuorma on kytketty pois päältä. <ul style="list-style-type: none">Irrota laite virransyötöstä tulovirran sulakkeen kautta ennen laitteelle tehtäviä töitä.
Näiden ohjeiden noudattamatta jättäminen johtaa kuolemaan tai vakavaan loukkaantumiseen.

⚠ ⚠ VAARA
SÄHKÖISKUN, RÄJÄHDYKSEN TAI VALOKAARIPURKAUKSEN VAARA
Tämä laite ei ole SELV (Safety Extra Low Voltage) -laite. <p>Tunnistinjohdot ovat verkkovirrassa (AC 230 V).</p> <ul style="list-style-type: none">Käytä vain antureita, joissa on kaksinkertaisesti eristetty kaapeli.
Näiden ohjeiden noudattamatta jättäminen johtaa kuolemaan tai vakavaan loukkaantumiseen.
<p>A Kuorma: enint. 16 A, jännitteinen</p> <p>B Tulon lattia-anturi (lisävaruste)</p>

5 Asentaminen

6 Esimääriytykset

Kun termostaattiin kytketään virta ensimmäisen kerran tai heti tehdasasetusten palauttamisen jälkeen, oletus-esimääriyty asetetaan:

- Ulkoista anturia ei ole kytketty: P5
- Kytetty ulkoinen anturi: P8

Esimääriyty vilkkuu matriisin LED-merkkivaloissa 10 sekunnin ajan, minkä jälkeen termostaatti siirtyy käyttötilaan.

Esimääriitetyn arvon muuttaminen

HUOMAUTUS: voit muokata esimääritettyä arvoa vain ensimmäisen virran kytkemisen tai tehdasasetusten palauttamisen jälkeen, jos termostaattia ei ole vielä kytketty Wiser Home -järjestelmään.

Esimääriitetyn arvon muuttaminen:

- Paina samanaikaisesti painikkeita O ja + 10 sekunnin ajan.
- Painikkeella + nostat esimääriytysarvoa ja painikkeella – vähennät esimääriytysarvoa.
- Paina ja pidä painiketta O painettuna > 1 sekunnin ajan vahvistaaksesi valinnan.

Esi-määri-tys	Kokoonpano
P1	Lämpöpumppu/öljylämmitys (huoneanturi)
P2	Vesikiertoinen patteri/kaasukattila (huoneanturi)
P3	Vesikiertoinen lattia (huoneanturi)
P4	Sähköpatteri (huoneanturi)
P5	Sähköinen lattia (huoneanturi – ilman lattian raja-anturia)
P6	Sähköinen lattia (huoneanturi - lattian raja-anturilla)
P7	Vesikiertoinen lattia (lattia-anturi)
P8	Sähköinen lattia (lattia-anturi)
P9	Säädintila (perustuu prosentiosuuteen)

Yksityiskohtaista tietoa esimääriytyksistä on laitteen käyttöoppaassa.

7 Laitteen koko käyttöoppaan lukeminen verkossa

Skannaa QR-koodi alustallesi ja valitse kieli, jotta saat kaikki tiedot laitteesta, mukaan lukien laitteen käyttö, määritys ja laitteen pariliittäminen Wiser-järjestelmään.

Tekniset tiedot	
Nimellisjännite:	AC 230 V ~, 50 Hz
Enimmäisvirtaluokitus	
Resistiivinen kuorma:	enint. 16 A, 3520 W
Induktiivinen kuorma:	enint. 4 A
Virrankulutus	
Valmiustilassa (Psm):	0,24 W
Verkotetussa valmiustilassa (Pnsm):	0,32 W
Verkotetussa valmiustilassa näytön kanssa (P):	0,5 W
Lämpötilansäädön tyyppi:	TW = sähköinen huonelämpötilan säätö ja viikkoajastin
Tässä säätölaitteella on seuraavat säätötoiminnot:	TW (0/f2/f3/f4/f5/0/0/f8)
Säätötoiminnot:	f2 = avoimen ikkunan tunnistin <p>f3 = etäsäätömahdollisuus</p> <p>f4 = mukautuva käynnistyksen ohjaus</p> <p>f5 = käyttäjän rajoitus</p> <p>f8 = säätötarkkuus</p>
	

Liittimet:	ruuvi liittimet <p>enint. 2,5 mm², 0,5 Nm</p>
Nollajohdin:	Vaaditaan
Ympäristön käyttölämpötila:	0...40 °C
Suhteellinen kosteus:	enint. 90 %, ei kondensoiva
Lämpötilan tarkkuus:	enint. ±0,5 °C (välillä 4...30 °C)
Lämpötilamittauksen tarkkuus:	enint. 0,1 °C
Näyttö:	7x5-pistematriisi, 3 ylimääräistä LEDiä
Toimintataajuus:	2 401 GHz... 2 483 GHz
Lähetetty enimmäisradiotaajuusteho:	< 10 mW
Tiedonsiirtoprotokolla:	Zigbee 3.0 -sertifioitu
Lattia-anturin tyypit:	10 k, 12 k, 15 k, 33 k, 47 k (Termistorin resistanssiarvot ohmia. Nimellisarvo lämpötilassa 25 °C)
Kotelointiluokka:	II
Käyttöjännite:	230 V
Ylijänniteluokka:	III
Nimellinen syökyjännite:	4 kV
Päästöaste:	2
Eristyskomponenttien CTI-luokitus:	175 V
Materiaaliryhmä:	IIIA (perustuen CTI-arvoon)
Yhteyden katkaisutyyppi:	1.B

 Toimita laite kotitalousjätteistä erotettuna viralliseen jätteiden vastaanottopisteeseen. Ammattimainen kierrätys suojelee ihmisiä ja ympäristöä mahdollisilta haitallisilta vaikutuksilta.

EU-vaatimustenmukaisuusvakuutus

Schneider Electric Industries SAS täten vakuuttaa, että tämä tuote vastaa RADIOLAITEDIREKTIIVIN 2014/53/EU olennaisia vaatimuksia ja muita keskeisiä säännöksiä. Vaatimustenmukaisuusvakuutuksen voi ladata seuraavasta osoitteesta:

- go2se.com/ref=WDE002497

Tavaramerkit

- Wiser™ on Schneider Electric SE:n, sen tytäryhtiöiden ja sidosyhtiöiden tavaramerkki ja niiden omaisuutta.
- Zigbee® on Connectivity Standards Alliancen rekisteröity tavaramerkki.
- QR Code on DENSO WAVE INCORPORATED -yhtiön rekisteröimä tavaramerkki Japanissa ja muissa maissa.

Muut tuotenimet tai rekisteröidyt tavaramerkit ovat vastaavien omistajiensa omaisuutta.

Yleiset kyberturvallisuustiedot

Skannaa tämä koodi ja käytä Schneider Electricin kyberturvallisuusportaalia:

se.com/ww/en/work/support/cybersecurity/security-notifications.jsp



Schneider Electric Industries SAS

Jos sinulla on teknisiä kysymyksiä, ota yhteyttä maa-kohtaiseen asiakaspalveluun.

se.com/contact