

LVSXX8

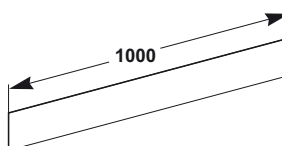

Schneider Electric

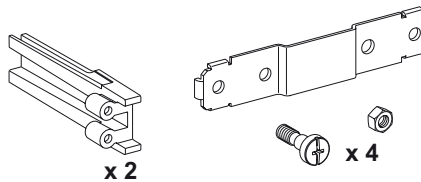
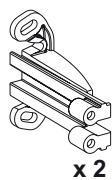

TME64371

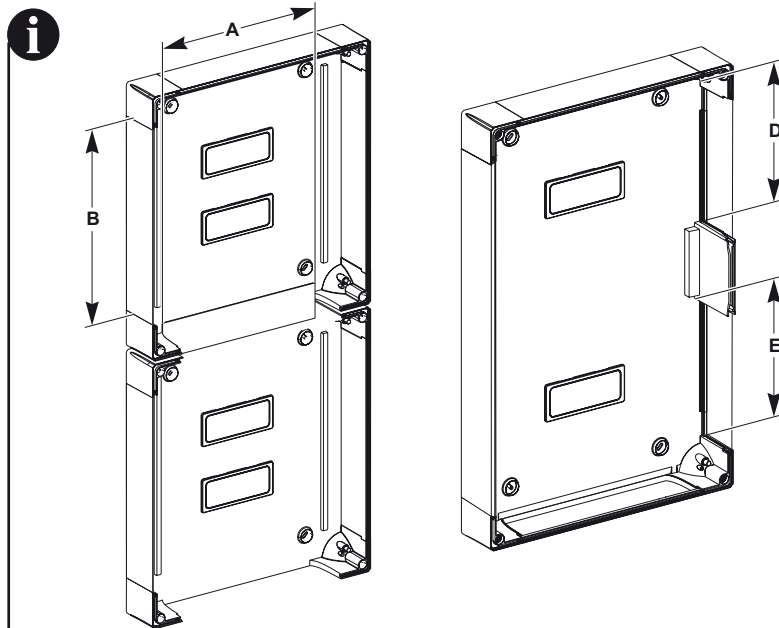

		A	B	D	E		
13 mod.	1 R	210	148				
	2 R		298				
	3 R		448				
	4 R		598				
18 mod.	1 R	300	148				
	2 R		298				
	3 R		448				
	4 R		598				
24 mod.	1 R	396,5	50				
	2 R		200				
	3 R		350				
	4 R		500				
	5 R		650			243	243
	6 R		800			243	393

1

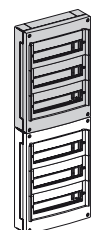



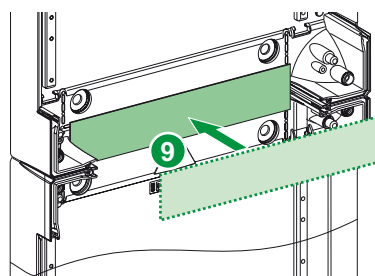
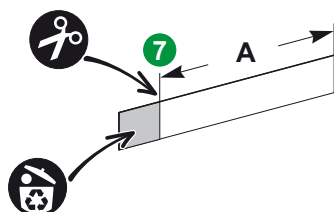
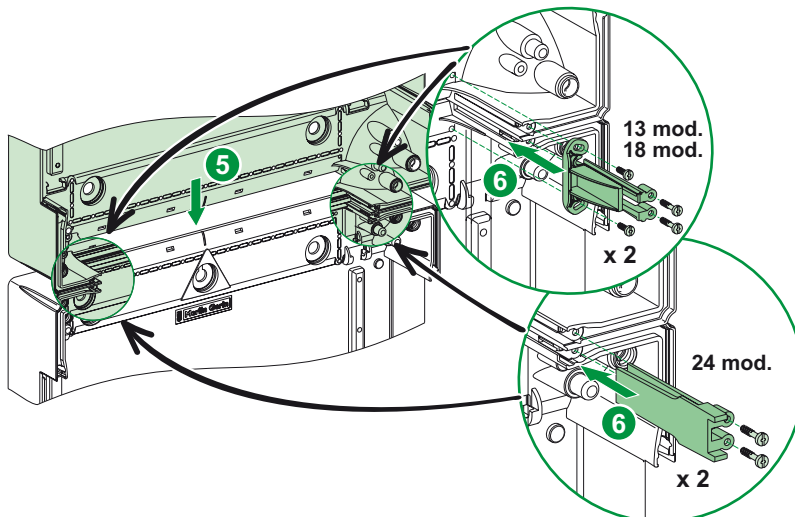
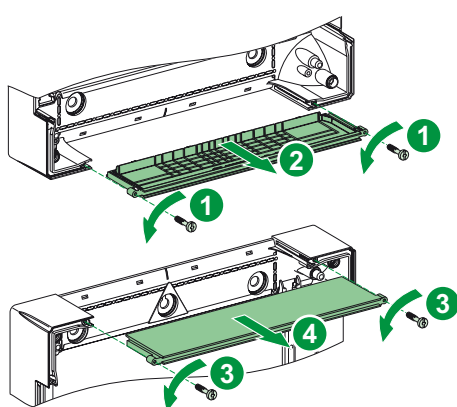

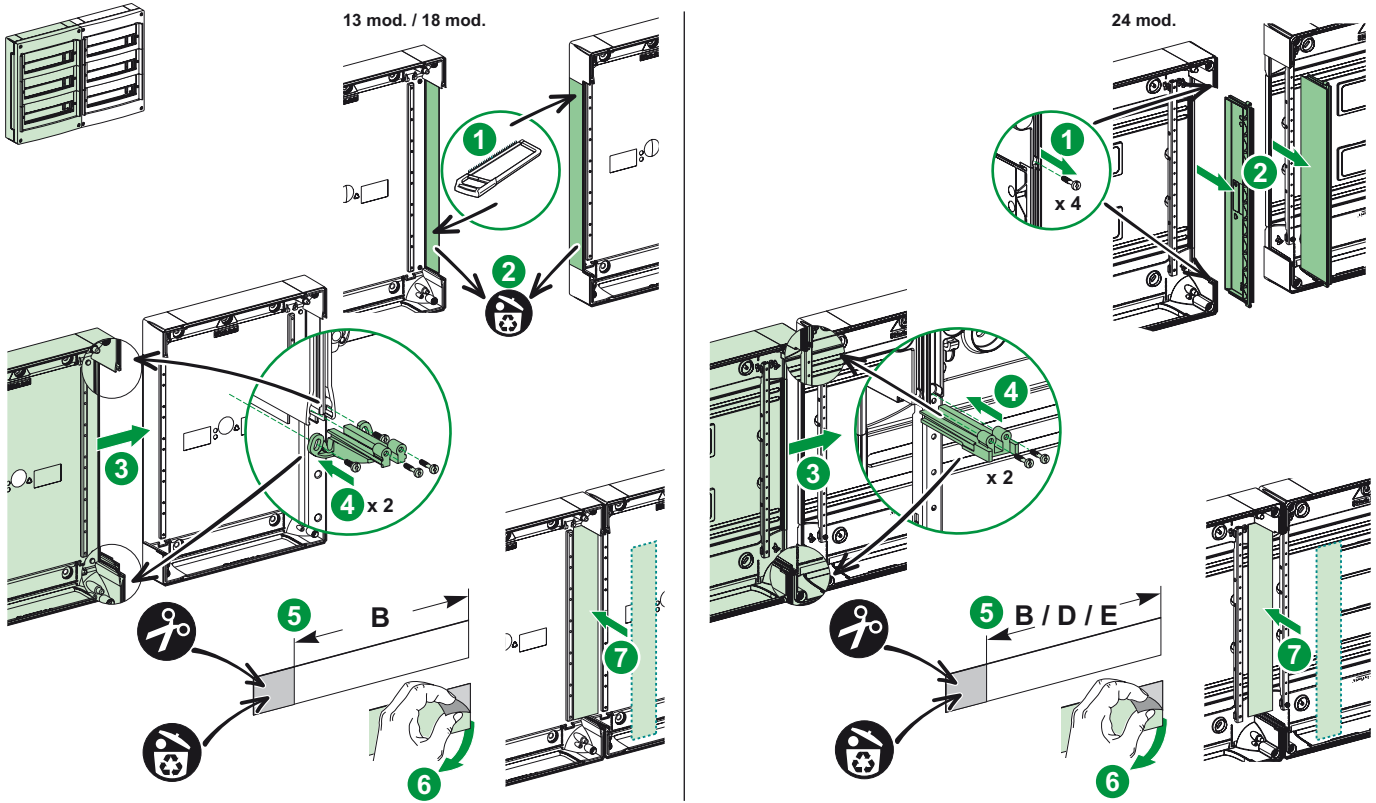
13 mod.  
18 mod.  
24 mod.



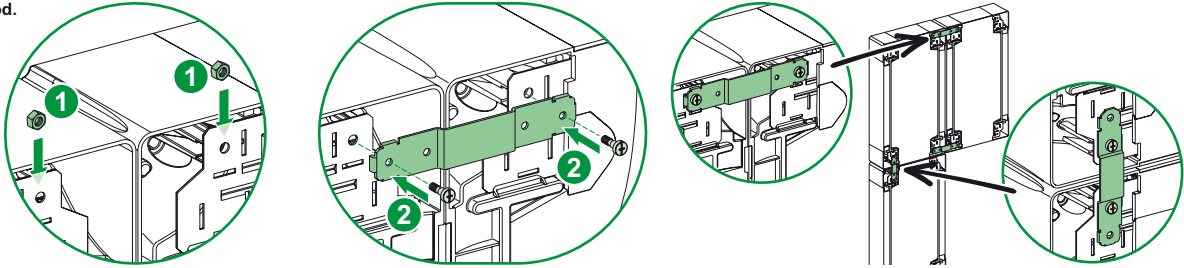

24 mod.



							
EN	Electrical hazard	Installation by qualified electricians only	Wear cut-resistant gloves	PL	Zagrożenie porażeniem prądem elektrycznym	Montaż należy powierzyć wykwalifikowanemu elektrykowi	Nosić rękawice odporne na przecięcia
GA	Guais leictreach	Le suiteáil ag leictreoirí cáilithe amháin	Caith lámhainní gearradh-dhionach	CS	Nebezpečí úrazu elektrickým proudem	Instalaci smí provádět pouze kvalifikovaný elektrikář	Noste ochranné rukavice proti pořízání
FR	Danger électrique	Montage uniquement par un électricien	Port de gants résistants aux coupures	SK	Nebezpečenstvo zásahu elektrickým prúdom	Instaláciu môžu vykonávať len kvalifikovaní elektrikári	Noste ochranné rukavice proti porezaniu
NL	Elektrisch gevaar	Installatie alleen door gekwalificeerde electriciciens	Draag snijbestendige handschoenen	HU	Áramütés veszélye	Az üzembé helyezését csak szakképzett villanyszerelő végezheti	Viseljen vágásálló védőkesztyűt
DE	Elektrische Gefahr	Installation nur durch qualifizierte Elektriker	Schnittfeste Handschuhe tragen	SL	Nevarnost električnega udara	Nameščanje mora opraviti usposobljen električar	Nosite rokavice z zaščito pred rezi
ES	Peligro eléctrico	Instalación realizada únicamente por electricistas cualificados	Use guantes anticorte	HR	Opasnost od električnog udara	Ugradnju obavljaju samo kvalificirani električari	Nosite rukavice otporne na rezove
PT	Perigo elétrico	Instalação apenas por electricistas qualificados	Usar luvas resistentes a cortes	RO	Pericol electric	Se recomandă ca instalarea să fie făcută doar de electricieni calificați	Purtați mănuși anti-tăiere
IT	Rischio elettrico	Installazione esclusivamente da parte di elettricisti qualificati	Indossare guanti resistenti ai tagli	BG	Електрическа опасност	Инсталиране само от квалифицирани електротехници	Носете противорезни рękавици
DA	Fare for elektrisk spænding	Må kun installeres af autoriserede elektrikere	Brug skærefaste handsker	EL	Ηλεκτρικός κίνδυνος	Εγκατάσταση μόνο από εξειδικευμένους ηλεκτρολόγους	Φοράτε γάντια που είναι ανθεκτικά στην κοπή
NO	Elektrisk fare	Installasjon kun utført av kvalifiserte elektrikere	Bruk kuttbestandige hansker	TR	Elektrik tehlikesi	Kurulum yalnızca yetkilii elektrikçiler tarafından yapılmalıdır	Kesilmeye karşı dayanıklı eldiven giyin
SV	Elektrisk fara	Installation endast av behörig a elektriker	Bär skärskyddshandskar	MT	Periklu elettriku	Installazzjoni minn elettriciċti kwalifikati biss	Ilbes ingwanti li huma rezistenti għal qtugħ
FI	Sähkövaara	Asennuksen saa tehdä vain pätevät sähköasentajat	Käytä villonkestäviä käsineitä	RU	Опасность поражения электрическим током	Установку должны выполнять только квалифицированные электрики	Носите защитные перчатки от порезов
ET	Elektriline oht	Paigaldavad ainult kvalifitseeritud elektrikud	Kandke lõikekindlaid kindaid	KK	Электр тогынын согу қаупі бар	Тек білікті маман орнатуы тиіс	Кесуге төзімді қолғап киіңіз
LT	Elektros pavojus	Montuoti gali tik kvalifikuoti elektrikai	Mūvėkite nuo įpjovimų saugančias pirštines	UK	Небезпека враження електричним струмом	Монтаж повинні виконувати лише кваліфіковані електрики	Одгайте стійкі до порізів рукавиц
LV	Elektroticriena risks	Drīkst uzstādīt tikai kvalificēti elektrīķis	Valkājiet pret griezumiem izturīgus cimdus	AR	مخاطر كهربائية	التركيب بواسطة فني الكهرباء المؤهلين فقط	ارتداء قفازات مقاومة للقطع
				ZH	电气危险	只能由有资质的电工进行安装	穿戴防割手套

Schneider Electric Industries SAS  
35, rue Joseph Monier  
CS 30323  
F - 92506 Reuil Malmaison Cedex  
www.se.com

Schneider Electric Limited  
Stafford Park 5  
Telford, TF3 3BL  
United Kingdom

Қазақстан Республикасында ресми жеткізуші :  
ЖШС «Шнейдер Электрик»/ Уполномоченный поставщик в  
Республике Казахстан : ТОО «Шнейдер Электрик»  
Мекен-жайы: ҚР, Алматы қ., Достық даң. 38  
Адрес: РК, г. Алматы, пр. Достық, 38  
Тел. +7 (727) 339 23 57