

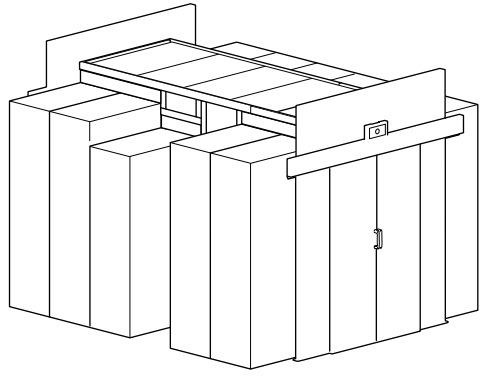

NetShelter Aisle Containment 2nd Generation



Customer support and warranty information is available at the APC website, www.apc.com.

© 2023-2023 Schneider Electric. APC the APC logo, and NetShelter are trademarks of Schneider Electric SE. All other brands may be trademarks of their respective owners.

TME19695
8/2023

Important Safety Instructions

Save these instructions. This Safety Information contains important instructions that should be followed during installation and maintenance of the NetShelter™ Aisle Containment solution. It is intended for customers who set up, install, relocate, or maintain the Aisle Containment solution.

Follow the instructions in the *Installation Manual* and *Cutting Guide* to install your Aisle Containment solution. Ensure that you read and understand all the specifications, installation instructions, and operating instructions for this product and any included products.

Installation Manual:

Cutting Guide:



URL: https://download.schneider-electric.com/files?p_Doc_Ref=TME19696

URL: https://download.schneider-electric.com/files?p_Doc_Ref=TME19697

You can also find product documentation on www.se.com or www.apc.com. Enter one of the part numbers for your Aisle Containment solution in the Search bar. Select the product from the list to navigate to the product page, then scroll to the Documentation section near the bottom of the page.

Safety Information for the Aisle Containment Solution

▲ WARNING
SHARP EDGE HAZARD • Be sure to read and follow the instructions that come with your power tools. • Wear protective clothing and eye wear. Failure to follow these instructions can result in death or serious injury.
▲ WARNING
TOOL USAGE HAZARD Follow safety standards for all hand tools and power tools used. Read and follow the tool manufacturer's instructions. Follow the tool manufacturer's recommendations and recognized safety requirements for use of Personal Protection Equipment (PPE). Failure to follow these instructions can result in death or serious injury.
▲ CAUTION
WORKING HEIGHT HAZARD • The working height for the installation process can exceed 4 m (13.12 ft). • Stepladders or scaffolding will be required during installation. • Wear Personal Protective Equipment (PPE) such as harnesses while working at height. Failure to follow these instructions can result in injury or equipment damage.
▲ CAUTION
LIFTING HAZARD At least two people are required for installation. Some parts may be heavy and/or excessive in size. For items weighing more than 12 kg (25 lb), use more than one person. Failure to follow these instructions can result in injury or equipment damage.
▲ CAUTION
NO STEP HAZARD • Ceiling panels are not designed to support weight. Never lean or walk on the panels. Do not use the panels to support power or data cables. • Do not step on any rack enclosures while assembling the Aisle Containment solution. Failure to follow these instructions can result in injury or equipment damage.

Adhere to all Warning labels on the unit, in this sheet and in the attendant manuals for the Aisle Containment solution and each device within the Aisle Containment solution.

Keep the doors closed to minimize room air intrusion into the aisle.

This product is not intended for use with life support or other designated "critical" devices.

This equipment must be installed and serviced by qualified personnel only.
EN

Wichtige Sicherheitshinweise

Bewahren Sie diese Hinweise gut auf. Diese Sicherheitshinweise enthalten wichtige Anweisungen, die bei der Installation und Wartung der NetShelter™ Gangeinhausung befolgt werden müssen. Es richtet sich an Kunden, die die Gangeinhausungslösung einrichten, installieren, an einen anderen Standort verlegen oder warten.

Befolgen Sie die Anweisungen im *Installationshandbuch* und in der *Schneideanleitung*, um Ihre Gangeinhausung zu installieren. Lesen und verstehen Sie unbedingt alle Spezifikationen, Installations- und Betriebsanweisungen für dieses Produkt und alle enthaltenen Produkte.

Installationshandbuch:

Schneideanleitung:



URL: https://download.schneider-electric.com/files?p_Doc_Ref=TME19696



URL: https://download.schneider-electric.com/files?p_Doc_Ref=TME19697

Produktdokumentationen finden Sie auch unter www.se.com oder www.apc.com. Geben Sie eine der Teilenummern für Ihre Gangeinhausung in der Suchleiste ein. Wählen Sie das Produkt aus der Liste aus, um zur Produktseite zu navigieren, und blättern Sie dann zum Abschnitt Dokumentation unten auf der Seite.

Sicherheitshinweise für die Gangeinhausungslösung

▲ WARNUNG
GEFAHR DURCH SCHARFE KANTEN • Unbedingt die mit etwaigen Elektrowerkzeugen gelieferten Anweisungen beachten. • Tragen Sie Schutzkleidung und Schutzbrillen. Die Nichtbeachtung dieser Anweisungen kann zu schweren, bisweilen auch tödlichen Verletzungen führen.

▲ WARNUNG
GEFAHR DURCH WERKZEUGVERWENDUNG Befolgen Sie die Sicherheitsstandards für alle verwendeten Handwerkzeuge und Elektrowerkzeuge. Lesen und befolgen Sie die Anweisungen des Werkzeugherstellers. Befolgen Sie die Empfehlungen des Geräteherstellers und anerkannten Sicherheitsanforderungen für die Verwendung von persönlicher Schutzausrüstung (PSA). Die Nichtbeachtung dieser Anweisungen kann zu schweren, bisweilen auch tödlichen Verletzungen führen.

▲ ACHTUNG
GEFAHR DURCH ARBEITSHÖHE • Die Arbeitshöhe für den Installationsprozess kann 4 m (13.12 ft) überschreiten. Während der Installation sind Trittleiter oder Gerüste erforderlich. • Tragen Sie bei der Arbeit in der Höhe persönliche Schutzausrüstung (PSA) wie Kabelbäume. Bei Missachtung dieser Anweisungen besteht Beschädigungs- oder Verletzungsgefahr.

▲ ACHTUNG
GEFAHR DURCH HUBEN Für die Installation sind mindestens zwei Personen erforderlich. Einige Teile können schwer und/oder zu groß sein. Verwenden Sie für Gegenstände, die mehr als 12 kg (25 lb) wiegen, mehr als eine Person. Bei Missachtung dieser Anweisungen besteht Beschädigungs- oder Verletzungsgefahr.

▲ ACHTUNG
GEFAHR DURCH KEINE SCHRITTE • Die Deckenplatten sind nicht auf Tragfähigkeit ausgelegt. Lehnen Sie sich niemals auf die Wände oder gehen Sie nie zu Fuß darauf. Verwenden Sie die Abdeckungen nicht zur Unterstützung von Strom- oder Datenkabeln. • Bei der Montage der Gangeinhausung dürfen Sie nicht auf Rackgehäuse treten. Bei Missachtung dieser Anweisungen besteht Beschädigungs- oder Verletzungsgefahr.

Halten Sie alle Warnaufkleber auf dem Gerät, in diesem Blatt und in den dazugehörigen Handbüchern für die Gangeinhausung und jedes Gerät in der Gangeinhausung ein.

Halten Sie die Türen geschlossen, um das Eindringen von Raumluft in den Gang zu minimieren.

Dieses Produkt ist nicht für die Verwendung mit lebenserhaltenden Systemen oder anderen "kritischen" Geräten vorgesehen.

Diese Anlage darf nur von qualifiziertem Personal installiert und gewartet werden.

DE

Instrucciones de seguridad importantes

Guarde estas instrucciones. Esta información de Seguridad contiene instrucciones importantes que deben seguirse durante la instalación y el mantenimiento de la solución de Contención de Pasillos NetShelter™. Está diseñado para clientes que configuran, instalan, reubican o mantienen la solución de contención de pasillos.

Siga las instrucciones del *Manual de instalación* y *Guía de corte* para instalar su solución de contención de pasillos. Asegúrese de leer y comprender todas las especificaciones, instrucciones de instalación e instrucciones de funcionamiento de este producto y cualquier producto incluido.

Manual de instalación:

Guía de corte:



URL: https://download.schneider-electric.com/files?p_Doc_Ref=TME19696



URL: https://download.schneider-electric.com/files?p_Doc_Ref=TME19697

También puede encontrar la documentación del producto en www.se.com o www.apc.com. Introduzca uno de los números de pieza para su solución de contención de pasillos en la barra de búsqueda. Seleccione el producto de la lista para navegar a la página del producto y, a continuación, desplácese hasta la sección "Documentación" cerca de la parte inferior de la página.

Información de seguridad para la solución de contención de pasillos

▲ ADVERTENCIA
PELIGRO DE BORDE AFILADO • Asegúrese de leer y seguir las instrucciones que acompañan a sus herramientas eléctricas. • Utilice ropa y gafas de protección. El incumplimiento de estas instrucciones puede causar la muerte o lesiones serias.

▲ ADVERTENCIA
PELIGRO DE USO DE HERRAMIENTAS Siga las normas de seguridad para todas las herramientas manuales y eléctricas utilizadas. Lea y siga las instrucciones del fabricante de la herramienta. Siga las recomendaciones del fabricante de la herramienta y los requisitos de seguridad reconocidos para el uso del Equipo de protección personal (EPP). El incumplimiento de estas instrucciones puede causar la muerte o lesiones serias.

▲ PRECAUCIÓN
PELIGRO DE TRABAJO EN ALTURA • Durante la instalación, es posible que el trabajo se lleve a cabo a una altura superior a 4 m (13,12 pies). Se necesitarán escaleras o andamios durante la instalación. • Cuando trabaje en altura, utilice equipo de protección personal (EPP), como arneses. El incumplimiento de estas instrucciones puede causar lesiones o dañar el equipo.

▲ PRECAUCIÓN
PELIGRO DE ELEVACIÓN Se necesitan al menos dos personas para la instalación. Algunas piezas pueden ser pesadas y/o excesivas en tamaño. Para mover objetos que pesen más de 12 kg (25 pulg.), emplee a más de una persona. El incumplimiento de estas instrucciones puede causar lesiones o dañar el equipo.

▲ PRECAUCIÓN
PELIGRO DE NO PASAR • Los paneles de techo no están diseñados para soportar peso. Nunca se incline ni camine sobre los paneles. No utilice los paneles para soportar cables de alimentación o de datos. • No pise ningún gabinete de rack mientras monta la solución de contención de pasillos. El incumplimiento de estas instrucciones puede causar lesiones o dañar el equipo.

Cumpla con todas las etiquetas de advertencia de la unidad, en esta hoja y en los manuales correspondientes de la solución de contención de pasillos y de cada dispositivo de la solución de contención de pasillos.

Mantenga las puertas cerradas para minimizar la intrusión de aire en el pasillo.

Este producto no está diseñado para su uso con dispositivos de soporte vital u otros dispositivos designados como "esenciales".

Solamente el personal calificado deberá instalar y prestar servicio de mantenimiento a este equipo.

EM

Consignes de sécurité importantes

Conservez ce manuel d'utilisation. Ces Consignes de sécurité contiennent des instructions importantes qui doivent être suivies lors de l'installation et de l'entretien de la solution de confinement des allées NetShelter™. Il est destiné aux clients qui installent, installent, déplacent ou entretiennent la solution de confinement des allées.

Suivez les instructions du *Manuel d'installation* et *Guide De Coupe* pour installer votre solution de confinement des allées. Assurez-vous de lire et de comprendre toutes les spécifications, les instructions d'installation et les instructions d'utilisation pour ce produit et tous les produits inclus.

Manuel d'installation:

Guide de coupe :



URL : https://download.schneider-electric.com/files?p_Doc_Ref=TME19696



URL : https://download.schneider-electric.com/files?p_Doc_Ref=TME19697

Vous trouverez également la documentation du produit sur www.se.com ou www.apc.com. Entrez l'une des références de votre solution de confinement des allées dans la barre de recherche. Sélectionnez le produit dans la liste pour accéder à la page du produit, puis accédez à la section Documentation en bas de la page.

Informations de sécurité pour la solution de confinement des allées

▲ AVERTISSEMENT
RISQUE DE TRANCHANT • Lorsque vous utilisez des outils électriques, veillez à lire et respecter leurs consignes d'utilisation. • Portez des vêtements de protection et des lunettes. Le non-respect de ces instructions peut entraîner la mort ou des blessures graves.

▲ AVERTISSEMENT
RISQUES LIÉS À L'UTILISATION D'OUTILS Respectez les normes de sécurité concernant les outils manuels ou électriques utilisés. Lisez les instructions du fabricant des outils et suivez-les. Respectez les recommandations du fabricant des outils et les exigences de sécurité reconnues pour l'utilisation d'équipements de protection du personnel. Le non-respect de ces instructions peut entraîner la mort ou des blessures graves.

▲ ATTENTION
RISQUES LIÉS À LA HAUTEUR DE TRAVAIL • La hauteur de travail pour l'installation peut dépasser 4 m (13,12 ft). Des échabaux ou des échafaudages seront nécessaires pendant l'installation. • Portez des équipements de protection individuelle (EPI) tels que des harnais lorsque vous travaillez en hauteur. Le non-respect de ces instructions peut entraîner des blessures ou des dommages matériels.

▲ ATTENTION
RISQUES AU LEVAGE L'installation nécessite au moins deux personnes. Certaines pièces peuvent présenter un poids ou une taille excessive. Pour les articles pesant plus de 12 kg (25 lb), utiliser plus d'une personne. Le non-respect de ces instructions peut entraîner des blessures ou des dommages matériels.

▲ ATTENTION
RISQUES D'APPUI NON SUPPORTÉ <ul style="list-style-type: none">Les panneaux de plafond ne sont pas conçus pour supporter un poids. Ne vous penchez pas et ne marchez jamais sur les panneaux. N'utilisez pas les panneaux pour supporter les câbles d'alimentation ou de données. Ne marchez pas sur une armoire rack lors de l'assemblage de la solution de confinement des allées. Le non-respect de ces instructions peut entraîner des blessures ou des dommages matériels.

Respectez toutes les étiquettes d'avertissement sur l'unité, dans cette fiche et dans les manuels associés pour la solution de confinement des allées et chaque appareil de la solution de confinement des allées.

Maintenez les portes fermées pour minimiser l'intrusion d'air dans le couloir.

Ce produit n'est pas conçu pour être utilisé avec un appareil de survie ou tout autre appareil désigné comme « critique ».

Cet équipement électrique doit être installé et entretenu uniquement par du personnel qualifié.

FR

Importanti istruzioni sulla sicurezza

Conservare le presenti istruzioni. Le presenti Informazioni sulla sicurezza contengono istruzioni importanti per l'installazione e la manutenzione della soluzione di contenimento del corridoio NetShelter™. Si rivolge ai clienti che configurano, installano, spostano o effettuano la manutenzione della soluzione di contenimento del corridoio.

Seguire le istruzioni riportate nella *Manuale di installazione e Guida di taglio* per installare la soluzione di contenimento del corridoio. Leggere attentamente tutte le specifiche, le istruzioni di installazione e le istruzioni per l'uso del prodotto e dei prodotti inclusi.

Manuale di installazione:



URL: https://download.schneider-electric.com/files?p_Doc_Ref=TME19696

Guida di taglio:



URL: https://download.schneider-electric.com/files?p_Doc_Ref=TME19697

La documentazione del prodotto è disponibile anche su **www.se.com** o **www.apc.com**. Immettere uno dei numeri di parte per la soluzione di contenimento del corridoio nella barra di ricerca. Selezionare il prodotto dall'elenco per accedere alla pagina del prodotto, quindi scorrere fino alla sezione Documentazione nella parte inferiore della pagina.

Informazioni di sicurezza per la soluzione di contenimento con corridoio

▲ AVVERTENZA
PERICOLO DI TAGLIO DEL BORDO <ul style="list-style-type: none">Leggere attentamente e seguire le istruzioni fornite con gli strumenti di alimentazione. Indossare indumenti protettivi e occhiali. Il mancato rispetto di queste istruzioni potrebbe provocare lesioni gravi o mortali.

▲ AVVERTENZA
RISCHIO RELATIVO ALL'USO DEGLI UTENSILI <p>Seguire le norme di sicurezza per tutti gli utensili manuali e gli utensili elettrici utilizzati. Leggere e seguire le istruzioni dei produttori degli utensili. Seguire le raccomandazioni dei produttori degli utensili e i requisiti di sicurezza riconosciuti relativi all'uso di dispositivi di protezione individuale (DPI).</p> Il mancato rispetto di queste istruzioni potrebbe provocare lesioni gravi o mortali.

▲ ATTENZIONE
RISCHIO RELATIVO ALL'ALTEZZA DI LAVORO <ul style="list-style-type: none">L'altezza di lavoro per la procedura di installazione può superare i 4 m (13,12 ft). Durante l'installazione saranno necessarie piastre a vapore o ponteggi. Indossare dispositivi di protezione individuale (DPI) come imbracature durante il lavoro in quota. Il mancato rispetto di queste istruzioni può provocare lesioni o danni all'apparecchio.

▲ ATTENZIONE
RISCHIO RELATIVO AL SOLLEVAMENTO <p>Per l'installazione sono necessarie almeno due persone. Alcune parti sono pesanti e/o di dimensioni elevate. Per i prodotti di peso superiore a 12 kg (25 lb), utilizzare più di una persona.</p> Il mancato rispetto di queste istruzioni può provocare lesioni o danni all'apparecchio.

▲ ATTENZIONE
RISCHIO RELATIVO ALL'ACCESSO <ul style="list-style-type: none">I pannelli del soffitto non sono progettati per sostenere del peso. Non appoggiarsi o camminare sui pannelli. Non utilizzare i pannelli per supportare cavi di alimentazione o di trasmissione dati. Non appoggiarsi sugli armadi rack durante l'assemblaggio della soluzione di contenimento del corridoio. Il mancato rispetto di queste istruzioni può provocare lesioni o danni all'apparecchio.

Rispettare tutte le etichette di avvertenza presenti sull'unità, in questo foglio e nei relativi manuali per la soluzione di contenimento del corridoio e per ciascun dispositivo all'interno della soluzione di contenimento del corridoio.

Tenere gli sportelli chiusi per ridurre al minimo l'intrusione dell'aria della stanza nel corridoio.

Questo prodotto non è destinato all'uso con apparecchiature salvavita o altri dispositivi "critici" designati.

L'installazione e la manutenzione di questa macchina devono essere eseguite solo da personale qualificato.

IT

重要な安全指示

この安全指示を大切に保管してください。この安全指示は、NetShelter™ 通路封じ込めソリューションを設置、保守する際に従うべき重要な手順について説明します。通路封じ込めソリューションの設置、取付、移動または保守を行うユーザーの皆様を理解していただくことを目的としています。

通路封じ込めソリューションを設置する際に、*据付マニュアル*および*カッティングガイド*の指示に従ってください。 本製品および同梱製品の仕様書、取付手順書および操作手順書をよくお読みになり、理解されていることをご確認ください。

据付マニュアル：



URL: https://download.schneider-electric.com/files?p_Doc_Ref=TME19696

カッティングガイド：



URL: https://download.schneider-electric.com/files?p_Doc_Ref=TME19697

また、製品に関する書類は、**www.se.com** または **www.apc.com** のウェブサイトからダウンロードできます。検索バーにご利用の通路封じ込めソリューションのいずれかの部品の番号を 1 つ入力します。リストから製品を選択し、製品ページに進みます。次に、ページの下部にある「Documentation」セクションまでスクロールします。

通路封じ込めソリューションの安全情報

▲ 警告
鋭利な端部の危険 <ul style="list-style-type: none">使用する電動工具の取扱説明書をお読みになり、その指示に従ってください。 保護服や目の保護具を着用してください。 これらの指示に従わなかった場合、死亡または重傷に至る恐れがあります。

▲ 警告
工具の使用上の危険 <p>使用する手工具および電動工具の安全基準を遵守してください。工具の製造者の指示をお読みになり、それらに従ってください。個人用保護具 (PPE) の使用に関しては、工具の製造者の推奨事項および認定安全要求に従ってください。</p> これらの指示に従わなかった場合、死亡または重傷に至る恐れがあります。

▲ 注意
高所作業の危険 <ul style="list-style-type: none">取り付け作業は、4 m (13,12 ft) 以上の高さで行う場合があります。その際、脚立または足場を使用しなければなりません。 高所で作業を行う場合は、ハーネスなどの個人用保護具 (PPE) を着用してください。 これらの指示に従わなかった場合、傷害または装置の損傷に至る恐れがあります。

▲ 注意
持ち上げる危険 <p>取り付け作業は、少なくとも 2 人で行ってください。一部の部品は重量および/または過大なサイズである場合があります。重量が 12 kg (25 lb) 以上の部品は、1 人以上で作業を行ってください。</p> これらの指示に従わなかった場合、傷害または装置の損傷に至る恐れがあります。

▲ 注意
踏みつける危険 <ul style="list-style-type: none">天井パネルは荷重に耐えるように設計されていません。パネルにもたれかからないで、パネルの上を歩かないでください。パネルは、電源ケーブルやデータケーブルをサポートする目的に使用しないでください。 通路封じ込めソリューションを組み立てる際に、ラックのエンクロージャの上に踏みつけないでください。 これらの指示に従わなかった場合、傷害または装置の損傷に至る恐れがあります。

本書、通路封じ込めソリューションおよび通路封じ込めソリューション内の各装置の取扱説明書に記載されている警告情報や本製品に貼り付けられているラベルをすべて遵守してください。

室内の空気が通路に侵入することを最小限に抑えるため、ドアは常に閉じておいてください。

本製品は、生命維持装置またはその他特定の「重要な」機器との併用を目的としていません。

本製品の設置および保守は有資格者のみが行ってください。

JA

중요 안전 지침

이 설명서를 잘 보관하십시오. 이 안전 정보에는 NetShelter™ 통로 차폐 솔루션의 설치 및 유지 보수 과정에서 따라야 할 중요한 지침이 포함되어 있습니다. 통로 차폐 솔루션을 설정, 설치, 재배치 또는 유지보수하는 고객을 위한 것입니다.

설치 설명서 및 절단 가이드의 지침을 따 통로 차폐 솔루션을 설치합니다 . 이 제품과 포함된 모든 제품에 대한 모든 사양, 설치 지침 및 운영 지침을 읽고 이해해야 합니다 .

설치 설명서：



URL: https://download.schneider-electric.com/files?p_Doc_Ref=TME19696

절단 가이드：



URL: https://download.schneider-electric.com/files?p_Doc_Ref=TME19697

제품 설명서는 **www.se.com** 또는 **www.apc.com** 에서 찾을 수 있습니다 . 검색 표시줄에 통로 차폐 솔루션의 부품 번호 중 하나를 입력합니다 . 목록에서 제품을 선택하여 제품 페이지로 이동한 다음 페이지 하단의 문서 섹션으로 스크롤합니다 .

통로 차폐 솔루션에 대한 안전 정보

▲ 경고:
날카로운 가장자리 위험 <ul style="list-style-type: none">전공 공구와 함께 제공되는 지침을 읽고 따르십시오 . 보호복과 눈 보호 안경을 착용하십시오 . 이 지시사항을 따르지 않을 경우 사망 또는 중상을 초래할 수 있습니다 .

▲ 경고:
도구 사용 위험 <p>사용된 모든 손 도구와 전원 도구에 대한 안전 표준을 준수하십시오 . 도구 제조업체의 지침을 읽고 따르십시오 . 도구 제조사의 권장사항과 개인 보호 장비 (PPE) 사용을 위한 승인된 안전 요구 사항을 준수하십시오 .</p> 이 지시사항을 따르지 않을 경우 사망 또는 중상을 초래할 수 있습니다 .

▲ 주의:
작업 높이 위험 <ul style="list-style-type: none">설치 프로세스의 작동 높이는 4m(13.12ft) 를 초과할 수 있습니다 . 설치 시 사다리나 발판이 필요합니다 . 높이 작업 시 하네스와 같은 개인 보호 장비 (PPE) 를 착용하십시오 . 이러한 지침을 준수하지 않으면 부상을 당하거나 장비가 손상될 수 있습니다 .

▲ 주의:
리프팅 위험 <p>설치하려면 최소 두 사람이 필요합니다 . 일부 부품은 무겁거나 크기도 클 수 있습니다 . 12kg(25lb) 가 넘는 무거운 물품은 두 명 이상이 함께 들어야 합니다 .</p> 이러한 지침을 준수하지 않으면 부상을 당하거나 장비가 손상될 수 있습니다 .

▲ 주의
밝는 위험 없음 <ul style="list-style-type: none">천장 패널은 무게를 지탱하도록 설계되지 않았습니다 . 절대로 패널 위에 기대거나 걸지 마십시오 . 전력이나 데이터 케이블을 지탱하는 목적으로 패널을 사용하지 마십시오 . 통로 차폐 솔루션을 조립하는 동안 렉 인클로저를 밟지 마십시오 . 이러한 지침을 준수하지 않으면 부상을 당하거나 장비가 손상될 수 있습니다 .

통로 차폐 솔루션 및 통로 차폐 솔루션 내의 각 장치에 대한 시트 및 부속 설명서에 있는 모든 경고 레이블을 준수합니다 .

통로로의 실내 공기 침입을 최소화하기 위해 문을 닫아 두십시오 .

이 제품은 생명 유지 장치 또는 기타 지정된 "중요 " 장치에 사용하도록 만들어진 것이 아닙니다 .

이 장비는 전문 직원만이 설치 및 정비할 수 있습니다 .

KO

Belangrijke veiligheidsinstructies

Bewaar deze instructies. Deze veiligheidsinformatie bevat belangrijke instructies die moeten worden opgevolgd tijdens de installatie en het onderhoud van de NetShelter™ aisle containment-oplossing. Het is bedoeld voor klanten die de aisle containment-oplossing instellen, installeren, verplaatsen of onderhouden.

Volg de instructies op de *installatiehandleiding* en *snijgeleider* om uw aisle containment-oplossing te installeren. Zorg ervoor dat u alle specificaties, installatie-instructies en gebruiksaanwijzing van dit product en alle meegeleverde producten leest en begrijpt.

Installatiehandleiding:



URL: https://download.schneider-electric.com/files?p_Doc_Ref=TME19696

Snijgeleider:



URL: https://download.schneider-electric.com/files?p_Doc_Ref=TME19697

U kunt productdocumentatie ook vinden op **www.se.com** of **www.apc.com**. Voer een van de onderdeelnummers voor uw aisle containment-oplossing in de zoekbalk in. Selecteer het product uit de lijst om naar de productpagina te gaan en blader vervolgens naar het gedeelte documentatie onder aan de pagina.

Veiligheidsinformatie voor de aisle containment-oplossing

▲ WAARSCHUWING
GEVAAR VAN SCHERPE RANDEN <ul style="list-style-type: none">Lees en volg de instructies die met uw gereedschapswerktuigen worden geleverd. Draag beschermende kleding en oogkleding. Als deze instructies niet worden opgevolgd, kan dit de dood of ernstige verwondingen tot gevolg hebben.

▲ WAARSCHUWING
GEVAAR VAN WERKTUIGGEBRUIK <p>Volg de veiligheidsnormen voor alle gebruikte handgereedschap en elektrisch gereedschap. Lees en volg de instructies van de fabrikant van het gereedschap. Volg de aanbevelingen van de fabrikant van het gereedschap en de erkende veiligheidsvereisten voor het gebruik van persoonlijke beschermingsmiddelen (PBM).</p> Als deze instructies niet worden opgevolgd, kan dit de dood of ernstige verwondingen tot gevolg hebben.

▲ VOORZICHTIG
GEVAAR VAN WERKHOOGTE <ul style="list-style-type: none">De werkhoogte voor het installatieproces kan meer dan 4 m (13,12 ft) bedragen. Tijdens de installatie zijn steigers vereist. Draag persoonlijke beschermingsmiddelen (PBM) zoals harnassen wanneer u op hoogte werkt. Het negeren van deze instructies kan een letsel of schade aan de uitrusting tot gevolg hebben.

▲ VOORZICHTIG
HEFGEVAAR <p>Voor de installatie zijn ten minste twee personen vereist. Sommige onderdelen kunnen zwaar en/of te groot zijn. Gebruik meer dan één persoon voor objecten van meer dan 12 kg (25 lb).</p> Het negeren van deze instructies kan een letsel of schade aan het apparaat tot gevolg hebben.

▲ VOORZICHTIG
GEVAAR VAN GEEN TRAP <ul style="list-style-type: none">Plafondpanelen zijn niet ontworpen om gewicht te dragen. Leer of loop nooit op de panelen. Gebruik de panelen niet om stroom- of gegevenskabels te ondersteunen. Stap niet op een rack-kasten tijdens de montage van de aisle containment-oplossing. Het negeren van deze instructies kan een letsel of schade aan het apparaat tot gevolg hebben.

Houd u aan alle waarschuwinglabels op het apparaat, in dit blad en in de bijbehorende handleidingen voor de aisle containment-oplossing en elk apparaat in de aisle containment-oplossing.

Houd de deuren gesloten om binnendringing van de lucht in het gangpad tot een minimum te beperken.

Dit product is niet bedoeld voor gebruik met levensondersteuning of andere aangewezen "kritieke" apparaten.

Het is alleen voor gekwalificeerd personeel toegestaan om deze apparatuur te installeren en te onderhouden.

NL

Instruções importantes sobre segurança

Guarde essas instruções. Estas Informações de Segurança contêm instruções importantes que devem ser seguidas durante a instalação e manutenção da solução de contenção de corredor NetShelter™ Aisle Containment. Ele é destinado a clientes que configuram, instalam, fazem a manutenção ou mudam a solução de contenção de corredor.

Siga as instruções no *Manual de Instalação* e *Guia de Corte* para instalar sua solução de contenção de corredor Aisle Containment.
Certifique-se de que você leu e compreendeu todas as especificações, instruções de instalação e instruções de operação para este produto e quaisquer produtos incluídos.

Manual de Instalação:



URL: https://download.schneider-electric.com/files?p_Doc_Ref=TME19696

Guia de Corte:



URL: https://download.schneider-electric.com/files?p_Doc_Ref=TME19697

Você também pode encontrar a documentação do produto em **www.se.com** ou **www.apc.com**. Digite um dos números de peça da sua solução de contenção de corredor Aisle Containment na Barra de pesquisa. Selecione o produto na lista para navegar até a página do produto e, em seguida, vá até a seção Documentação perto da parte inferior da página.

Informações de segurança para a solução de contenção de corredor

▲ AVISO
PERIGO DE BORDA CORTANTE
<ul style="list-style-type: none">Assegure-se de que você leu e seguiu as instruções que vêm com suas ferramentas elétricas. Use roupas e óculos de proteção.
O não cumprimento dessas instruções poderá resultar em morte ou ferimentos graves.

▲ AVISO
PERIGO DE USO DE FERRAMENTAS
Siga as normas de segurança para todas as ferramentas manuais e ferramentas elétricas usadas. Leia e siga as instruções do fabricante da ferramenta. Siga as recomendações do fabricante das ferramentas e os requisitos de segurança reconhecidos para o uso de Equipamentos de Proteção Individual (EPI).
O não cumprimento dessas instruções poderá resultar em morte ou ferimentos graves.

▲ CUIDADO
PERIGO DE ALTURA DE TRABALHO
<ul style="list-style-type: none">A altura de trabalho para o processo de instalação pode exceder 4 m (13,12 pés). Durante a instalação, serão necessárias escadas ou andaimes. Use equipamentos de proteção individual (EPI), como arneses, ao trabalhar em altura.
O não cumprimento destas instruções pode resultar em ferimentos ou em danos no equipamento.

▲ CUIDADO
PERIGO DE ELEVAÇÃO
São necessárias pelo menos duas pessoas para a instalação. Algumas peças podem ser pesadas e/ou de tamanho excessivo. Para levantar objetos pesando mais de 12 kg (25 lb), use mais de uma pessoa.
O não cumprimento destas instruções pode resultar em ferimentos ou em danos no equipamento.

▲ CUIDADO
PERIGO DE NÃO PISAR
<ul style="list-style-type: none">Os painéis de teto não são projetados para suportar pesos. Nunca se apoie ou ande sobre os painéis. Não use os painéis para suportar os cabos de energia ou de dados. Não pise em nenhum gabinete do rack ao montar a solução de contenção de corredor Aisle Containment.
O não cumprimento destas instruções pode resultar em ferimentos ou em danos no equipamento.

Siga todas as etiquetas de Aviso no aparelho, nesta folha e nos manuais anexos para a solução de contenção de corredor Aisle Containment e em cada dispositivo dentro da solução de contenção de corredor Aisle Containment.

Mantenha as portas fechadas para minimizar a entrada de ar no corredor.

Este produto não se destina ao uso com suporte à vida ou outros dispositivos "críticos" designados.

A instalação e a manutenção do equipamento devem ser feitas apenas por pessoal qualificado.

PB

Ważne instrukcje bezpieczeństwa

Instrukcję należy zachować. Niniejsze informacje dotyczące bezpieczeństwa zawierają ważne instrukcje, których należy przestrzegać podczas instalacji i konserwacji systemów zabudowy korytarzy NetShelter™. Jest on przeznaczony dla klientów, którzy konfigurują, instalują, przenoszą lub konserwują systemy zabudowy korytarzy.

Postępuj zgodnie z instrukcjami znajdującymi się w sekcji *Instalacja ręczna* i *Przewodnik cięcia* aby zainstalować system zabudowy korytarzy.
Upewnij się, że znasz i rozumiesz wszystkie specyfikacje, instrukcje instalacji i instrukcje użytkowania tego produktu i wszystkich dołączonych produktów.

Podręcznik instalacji:



URL: https://download.schneider-electric.com/files?p_Doc_Ref=TME19696

Przewodnik cięcia:



URL: https://download.schneider-electric.com/files?p_Doc_Ref=TME19697

Dokumentację produktu można również znaleźć na **www.se.com** lub **www.apc.com** Wprowadź jeden z numerów części dla systemów zabudowy korytarzy w pasku wyszukiwania. Wybierz produkt z listy, aby przejść do strony produktu, a następnie przewiń do znajdującej się na dole strony sekcji Dokumentacja.

Informacje dotyczące bezpieczeństwa dla systemu zabudowy korytarzy

▲ OSTRZEŻENIE
RYZYKO OSTRYCH KRAWĘDZI
<ul style="list-style-type: none">Koniecznie przeczytaj i postępuj zgodnie z instrukcjami dołączonymi do narzędzi zasilających. Należy nosić odzież ochronną i okulary.
Niestosowanie się do tych zaleceń może doprowadzić do śmierci lub poważnych obrażeń.

▲ OSTRZEŻENIE
ZAGROŻENIE UŻYCIA NARZĘDZIA
Należy stosować się do zasad bezpieczeństwa dotyczących wszystkich narzędzi ręcznych i elektronarzędzi. Przeczytaj i postępuj zgodnie z instrukcjami producenta narzędzia. Postępuj zgodnie z zaleceniami producenta narzędzia i uznanymi wymaganiami bezpieczeństwa dotyczącymi używania środków ochrony indywidualnej.
Niestosowanie się do tych zaleceń może doprowadzić do śmierci lub poważnych obrażeń.

▲ OSTRZEŻENIE
ZAGROŻENIE WYSOKOŚCI ROBOCZEJ
<ul style="list-style-type: none">Wysokość robocza dla procesu instalacji może przekraczać 4 m (13,12 ft). Podczas montażu wymagane będą drabiny składane lub rusztowania. Podczas pracy na wysokości należy nosić środki ochrony indywidualnej (ŚOI), takie jak uprząże.
Niestosowanie się do tych zaleceń może spowodować szkody materialne lub obrażenia ciała.

▲ OSTRZEŻENIE
ZAGROŻENIE PODNOSZENIA
Do instalacji wymaga się przynajmniej dwóch osób. Niektóre części mogą być ciężkie i/lub zbyt duże. W przypadku przedmiotów o wadze powyżej 12 kg, potrzebne są przynajmniej dwie osoby.
Niestosowanie się do tych zaleceń może spowodować szkody materialne lub obrażenia ciała.

▲ OSTRZEŻENIE
BRAK ZAGROŻENIA NA SCHODACH
<ul style="list-style-type: none">Panele sufitowe nie są przeznaczone do podtrzymywania ciężaru. Nie wolno opierać się ani chodzić po panelach. Nie wolno używać paneli do podtrzymywania kabli zasilających lub elektryczności. Podczas montażu systemu zabudowy korytarzy nie wolno stanąć na żadną obudowę.
Niestosowanie się do tych zaleceń może spowodować szkody materialne lub obrażenia ciała.

Należy stosować się do wszystkich etykiet ostrzegawczych na urządzeniu, w tym arkuszu i w podręcznikach użytkownika dotyczących systemów zabudowy korytarzy i każdego urządzenia wśród systemów zabudowy korytarzy.

Drzwi należy pozostawić zamknięte, aby zminimalizować napływ powietrza do przejścia w pomieszczeniu.

Niniejszy produkt nie jest przeznaczony do użytkowania wraz z urządzeniami do podtrzymywania życia lub innych, określonych urządzeń „krytycznych”.

Ten sprzęt może być zainstalowany i serwisowany wyłącznie przez wykwalifikowany personel.

PL

Ключевые инструкции по технике безопасности

Сохраните эти инструкции. Данная информация по технике безопасности содержит ключевые инструкции, которые необходимо соблюдать во время установки и технического обслуживания систем изоляции воздуха NetShelter™. Она предназначена для клиентов, которые настраивают, устанавливают, перемещают или обслуживают системы изоляции воздуха.

Следуйте указаниям *руководств по установке и резке при установке систем изоляции воздуха.* Убедитесь, что вы прочитали и поняли все спецификации, инструкции по установке и эксплуатации данного изделия и всех его компонентов.

Руководство по установке:



URL-адрес: https://download.schneider-electric.com/files?p_Doc_Ref=TME19696

Руководство по резке:



URL-адрес: https://download.schneider-electric.com/files?p_Doc_Ref=TME19697

Документацию по продукции можно также найти на сайтах **www.se.com** или **www.apc.com**. Введите номер какой-либо детали системы изоляции воздуха в строке поиска. Выберите продукт из списка для перехода на его страницу, в нижней части которой находится соответствующая документация.

Информация по безопасности для системы изоляции воздуха

▲ ВНИМАНИЕ
ОСТРЫЕ КРАЯ
<ul style="list-style-type: none">Обязательно прочитайте и соблюдайте инструкции, поставляемые вместе с электрическими инструментами. Используйте защитную одежду и очки.
Несоблюдение данных инструкций может привести к серьезным травмам или летальному исходу.

▲ ВНИМАНИЕ
ИСПОЛЬЗУЙТЕ ИНСТРУМЕНТЫ С ОСТОРОЖНОСТЬЮ
Соблюдайте требования по безопасности для всех используемых ручных и электроинструментов. Прочитайте и выполняйте инструкции производителя инструментов. Следуйте рекомендациям производителя оборудования и принятым требованиям безопасности по использованию средств индивидуальной защиты (СИЗ).
Несоблюдение настоящих инструкций может привести к серьезным травмам или летальному исходу.

▲ ОСТОРОЖНО
РАБОТЫ НА ВЫСОТЕ
<ul style="list-style-type: none">Установка может производиться на высоте более 4 м. При установке потребуются стремянки или леса. При работе на высоте используйте средства индивидуальной защиты (СИЗ) — например, обвязки.
Несоблюдение этих рекомендаций может привести к травмам у персонала и повреждению оборудования.

▲ ОСТОРОЖНО
СОБЛЮДАЙТЕ ОСТОРОЖНОСТЬ ПРИ ПОДЪЕМЕ
Установку должны производить, по крайней мере, два человека. Некоторые детали могут быть тяжелыми и/или громоздкими. Компоненты весом более 12 кг должны переносить два или более человека.
Несоблюдение этих рекомендаций может привести к травмам у персонала и повреждению оборудования.

▲ ОСТОРОЖНО
НЕ НАСТУПАТЬ
<ul style="list-style-type: none">Потолочные панели не рассчитаны на нагрузку. Никогда не облокачивайтесь и не наступайте на панели. Не используйте панели для подключения кабелей питания и передачи данных. Не наступайте на стеллажи во время сборки системы изоляции воздуха.
Несоблюдение этих рекомендаций может привести к травмам у персонала и повреждению оборудования.

Соблюдайте требования, указанные на всех предупреждающих этикетках на оборудовании, в данном информационном листке и в справочных руководствах по эксплуатации систем изоляции воздуха.

Для предотвращения проникновения воздуха из помещения в систему створки должны быть закрыты.

Данное оборудование не предназначено для использования с системами жизнеобеспечения или другими "критически важными" устройствами.

Данное оборудование должно устанавливаться и обслуживаться только квалифицированным техническим персоналом.

RU

Önemli Güvenlik Talimatları

Bu talimatları kaydedin. Bu Güvenlik Bilgileri, NetShelter™ Koridor Tutma çözümünün kurulumu ve bakımı sırasında izlenmesi gereken önemli talimatları içerir. Koridor Muhafazası çözümünü kuran, yükleyen, değiştiren veya bakımını yapan müşteriler için tasarlanmıştır.

İçindeki talimatları izleyin *Kurulum Kılavuzu* ve *Kesme Kılavuzu*
Koridor Muhafazası çözümünüzü kurmak için. Bu ürün ve dahil edilen ürünler için tüm teknik özellikleri, kurulum talimatlarını ve çalıştırma talimatlarını okuduğunuzdan ve anladığınızdan emin olun.

Kurulum Kılavuzu:



URL: https://download.schneider-electric.com/files?p_Doc_Ref=TME19696

Kesme Kılavuzu:



URL: https://download.schneider-electric.com/files?p_Doc_Ref=TME19697

Ürün belgelerine şuradan da ulaşabilirsiniz: **www.se.com** veya **www.apc.com**O. Arama çubuğuna Koridor Kapsaması çözümünüz için parça numaralarından birini girin. Ürün sayfasına gitmek için listeden ürünü seçin ve sayfanın alt kısmına yakın Belgeler bölümüne gidin.

Koridor Koruma Çözümü için Güvenlik Bilgileri

▲ UYARI
NET KENAR TEHLİKESİ
<ul style="list-style-type: none">Güç araçlarınızla birlikte verilen talimatları okuyup uyguladığınızdan emin olun. Koruyucu giysiler giyin ve göz giysisi giyin.
Bu yönergelere uyulmaması ölüme veya ciddi yaralanmalara neden olabilir.

▲ UYARI
ARAÇ KULLANIMI TEHLİKESİ
Tüm el araçları ve kullanılan güç araçları için güvenlik standartlarını izleyin. Aracın üreticisinin talimatlarını okuyun ve uygulayın. Kişisel Koruma Ekipmanı (PPE) kullanımı için araç üreticisinin önerilerini ve kabul edilen güvenlik gereksinimlerini izleyin.
Bu yönergelere uyulmaması ölüme veya ciddi yaralanmalara neden olabilir.

▲ DİKKAT
ÇALIŞMA YÜKSEKLİĞİ TEHLİKESİ
<ul style="list-style-type: none">Kurulum işlemi için çalışma yüksekliği 4 m'yi (13,12 ft) aşabilir. Kurulum sırasında adımlayıcı veya iskele gerekecektir. Yükseklik seviyesinde çalışırken kablo bağlantıları gibi Kişisel Koruyucu Ekipmanlar (PPE) kullanın.
Bu talimatlara uyulmaması yaralanmaya veya ekipmanın zarar görmesine neden olabilir.

▲ DİKKAT
KALDIRMA TEHLİKESİ
Kurulum için en az iki kişi gerekir. Bazı parçalar ağır ve/veya aşırı boyutta olabilir. 12 kg'dan (25 lb) fazla ağırlığa sahip öğeler için, birden fazla kişi kullanın.
Bu talimatlara uyulmaması yaralanmaya veya ekipmanın zarar görmesine neden olabilir.

▲ DİKKAT
ADIM TEHLİKESİ YOK
<ul style="list-style-type: none">Tavan panelleri ağırlığı destekleyecek şekilde tasarlanmamıştır. Panellere asla yaslanmayın veya üzerinde yürümeyin. Güç ve veri kablolarını desteklemek için panelleri kullanmayın. Koridor Muhafazası çözümünü monte ederken herhangi bir raf muhafazasının üzerine basmayın.
Bu talimatlara uyulmaması yaralanmaya veya ekipmanın zarar görmesine neden olabilir.

Koridor Muhafazası çözümü ve Koridor Muhafazası çözümü içindeki her cihaz için ünitedeki, bu sayfadaki ve katılımcı kılavuzlarındaki tüm Uyarı etiketlerine uyun.

Odanın hava girişini en aza indirmek için kapıları kapalı tutun.

Bu ürün yaşam desteği veya diğer belirtilen "kritik" cihazlarla kullanım için tasarlanmamıştır.

Bu ekipmanın kurulumu ve servisi yalnızca yetkili personel tarafından gerçekleştirilmelidir.

TR

重要安全须知

请保留本须知。本安全信息包含安装和维护 NetShelter™ 通道气流遏制解决方案时应遵循的重要说明，适用于设置、安装、转移或维护通道气流遏制解决方案的客户。

请按照 **安装手册** 和 **切割指南** 中的说明安装通道气流遏制解决方案。确保您已阅读并理解本产品及任何随附产品的所有规格、安装说明和操作说明。

安装手册：

切割指南：



网址：https://download.schneider-electric.com/files?p_Doc_Ref=TME19696

网址：https://download.schneider-electric.com/files?p_Doc_Ref=TME19697

您还可以在 **www.se.com** 或 **www.apc.com** 上找到产品文档。在搜索栏中输入通道气流遏制解决方案其中一个部件的编号。从列表中选择产品以导航到产品页面，然后滚动到页面底部附近的“文档”部分。

通道气流遏制解决方案安全信息

▲ 警告
尖锐边缘危险 <ul style="list-style-type: none">• 务必阅读并遵循电动工具随附的说明。• 穿戴防护服和护目镜。 若不遵守这些说明，则可能会导致死亡或重伤。
▲ 警告
工具使用危险 <p>使用所有手动和电动工具时都要遵循安全标准。阅读并遵循工具制造商的说明。使用个人防护设备 (PPE) 时，请遵循工具制造商的建议和公认的安全要求。</p> 若不遵守这些说明，则可能会导致死亡或重伤。
▲ 注意
作业高度危险 <ul style="list-style-type: none">• 安装过程的作业高度可能会超过 4 m (13.12 ft)。安装过程中需要使用梯子或脚手架。• 高空作业时，请穿戴安全带等个人防护设备 (PPE)。 若不遵守这些说明，则可能会导致人身伤害或设备损坏。
▲ 注意
吊装危险 <p>安装至少需要两个人。某些部件可能较重和 / 或尺寸过大。对于重量超过 12 kg (25 lb) 的物品，请由多人操作。</p> 若不遵守这些说明，则可能会导致人身伤害或设备损坏。
▲ 注意
无台阶危险 <ul style="list-style-type: none">• 顶板的设计不可承重。切勿倚靠顶板或在其上面行走。请勿使用顶板来支撑电源线或数据线。• 组装通道气流遏制解决方案时，请勿踩到任何机架机箱。 若不遵守这些说明，则可能会导致人身伤害或设备损坏。

请遵守设备上、本表格、通道气流遏制解决方案及该方案中每台设备的随附手册中的所有“警告”标签。

将门关紧，尽量减少室内空气进入通道。

本产品不可与生命保障装置或其他指定“关键”设备一起使用。

只能由具备资质的人员来安装和维修本设备。

ZH