

- hu** Szerelési útmutató
- fr** Guide d'installation
- es** Guía de instalación
- it** Guida di installazione



NHA95005-02



EVB1A22P2KI
EVB1A22P2RI
EVB1A22P4KI
EVB1A22P4RI
EVB1A22P4EKI
EVB1A22P4ERI

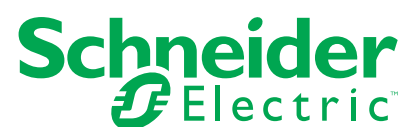

EVB1A22P2KI

EVB1A22P4KI

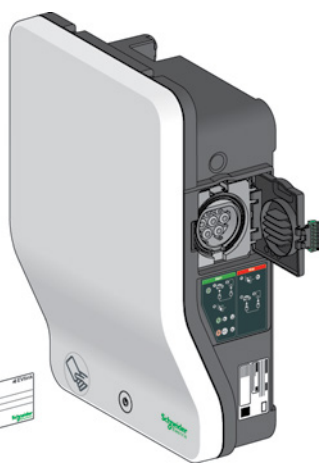

EVB1A22P2RI

EVB1A22P4RI

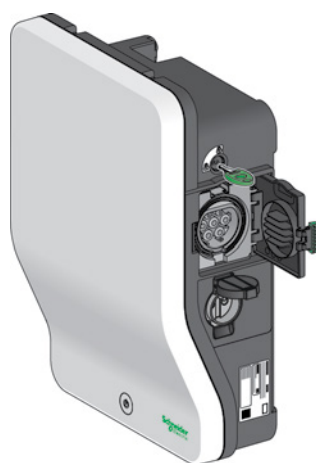

EVB1A22P4EKI

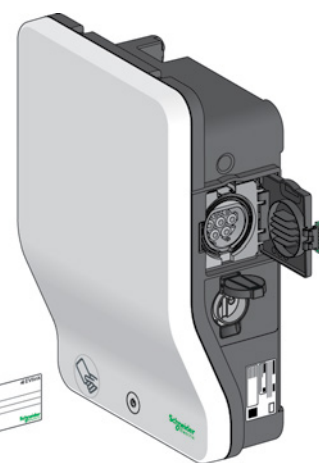

EVB1A22P4ERI

Ügyfélszolgálati központ



hu

Ez a dokumentum a benne szereplő termékek általános leírását és/vagy műszaki adatait tartalmazza. A dokumentum nem használható a termékek egyedi felhasználói alkalmazások szerinti megfelelőségének vagy megbízhatóságának megállapítására. A termékek használatával és működésével kapcsolatos megfelelő és teljes körű kockázatelemzések, vizsgálatok és tesztüzemek elvégzése az egyes felhasználók vagy a beszerelésért felelős személyek feladata. A dokumentumban lévő információ nem rendeltetésszerű felhasználásáért sem a Schneider Electric, sem annak leány-, illetve kapcsolt vállalatai nem vállalnak felelősséget. Amennyiben e kiadványt illetően bármilyen módosítási vagy javítási javaslata van, illetve hibát fedezett fel benne, kérjük, jelezze felénk.

A Schneider Electric engedélye nélkül e dokumentum egyetlen része sem reprodukálható semmiféle elektronikus, mechanikus eljárással, beleértve a fénymásolást is.

A termék beszerelése és használata során mindig be kell tartani a vonatkozó biztonsági előírásokat. Biztonsági okokból, illetve a dokumentált rendszeradatokkal való egyezés biztosítása érdekében az alkatrészeket csak a gyártó jogosult javítani. Amikor a berendezést olyan alkalmazásokban használják, amelyek műszaki biztonsági követelményeket támasztanak, be kell tartani a vonatkozó utasításokat. Amennyiben hardvertermékeinket nem a Schneider Electric szoftverével vagy jóváhagyott szoftverrel használják, az sérülést, kárt vagy nem megfelelő működést okozhat.

A fenti utasítások figyelmen kívül hagyása fizikai sérülésekhez vezethet vagy anyagi károkat okozhat.

© 2016 Schneider Electric. Minden jog fenntartva.

fr

Le présent document comprend des descriptions générales et/ou des caractéristiques techniques des produits mentionnés. Il ne peut pas être utilisé pour définir ou déterminer l'adéquation ou la fiabilité de ces produits pour des applications utilisateur spécifiques. Il incombe à chaque utilisateur ou intégrateur de réaliser l'analyse de risques complète et appropriée, l'évaluation et le test des produits pour ce qui est de l'application à utiliser et de l'exécution de cette application. Ni la société Schneider Electric ni aucune de ses sociétés affiliées ou filiales ne peuvent être tenues pour responsables de la mauvaise utilisation des informations contenues dans le présent document. Si vous avez des suggestions, des améliorations ou des corrections à apporter à cette publication, veuillez nous en informer.

Aucune partie de ce document ne peut être reproduite sous quelque forme ou par quelque moyen que ce soit, électronique, mécanique ou photocopie, sans autorisation préalable de Schneider Electric.

Toutes les réglementations de sécurité pertinentes locales doivent être observées lors de l'installation et de l'utilisation de ce produit. Pour des raisons de sécurité et afin de garantir la conformité aux données système documentées, seul le fabricant est habilité à effectuer des réparations sur les composants.

Lorsque des équipements sont utilisés pour des applications présentant des exigences techniques de sécurité, suivez les instructions appropriées.

La non-utilisation du logiciel Schneider Electric ou d'un logiciel approuvé avec nos produits matériels peut entraîner des blessures, des dommages ou un fonctionnement incorrect.

Le non-respect de cette consigne peut entraîner des lésions corporelles ou des dommages matériels.

© 2016 Schneider Electric. Tous droits réservés.

es

En este documento se incluyen descripciones de carácter general o características técnicas de los productos mencionados. No se permite su uso con el objetivo de definir o determinar la idoneidad o fiabilidad de tales productos para aplicaciones específicas del usuario. Es responsabilidad de cada usuario o integrador realizar un análisis de riesgos adecuado y exhaustivo, una evaluación y pruebas de los productos en relación con la aplicación prevista y el funcionamiento de esta aplicación. Ni Schneider Electric ni ninguna de sus empresas asociadas o filiales asumirán responsabilidad alguna por el uso inapropiado de la información contenida en el presente documento. Si tiene sugerencias, mejoras o correcciones que deban aplicarse a esta publicación, le agradeceríamos que nos las notificara.

Ninguna parte del presente documento podrá reproducirse de forma alguna ni por medio alguno, ya sea electrónico, mecánico o de fotocopia, sin el consentimiento previo por parte de Schneider Electric.

Todas las normas de seguridad locales pertinentes deben observarse durante la instalación y el uso de este producto. Por motivos de seguridad y con el fin de garantizar la conformidad con los datos del sistema documentados, las reparaciones de los distintos componentes sólo podrá realizarlas el fabricante.

En el caso de que el equipo se utilice para aplicaciones que impliquen requisitos de seguridad técnicos, siga las instrucciones correspondientes.

Si no se utiliza el software de Schneider Electric o un software aprobado con nuestros productos de hardware, podrían producirse lesiones, daños o fallos de funcionamiento.

El incumplimiento de estas instrucciones puede causar lesiones corporales o daños materiales.

© 2016 Schneider Electric. Todos los derechos reservados.

it

Questo documento include le descrizioni generali e/o le caratteristiche tecniche dei prodotti menzionati. Non deve essere utilizzato per definire o determinare l'idoneità o l'affidabilità di tali prodotti per applicazioni utente specifiche. Ogni utente o integratore ha la responsabilità di condurre un'analisi dei rischi appropriata e approfondita, nonché di valutare e verificare i prodotti in relazione all'applicazione da utilizzare e all'esecuzione della stessa. Né Schneider Electric né alcuna delle società ad essa affiliate o da essa controllate possono essere ritenute responsabili per l'uso non corretto delle informazioni contenute nel presente documento. Sono benvenuti suggerimenti, miglioramenti o correzioni relativi alla presente pubblicazione.

Nessuna parte di questo documento può essere riprodotta in qualsiasi forma e con qualunque mezzo elettronico, meccanico o tramite fotocopia, senza previa autorizzazione di Schneider Electric.

Per l'installazione e l'uso di questo prodotto vanno rispettate tutte le normative di sicurezza locali vigenti. Per ragioni di sicurezza e allo scopo di garantire la conformità con i dati di sistema documentati, solo il costruttore è autorizzato ad effettuare riparazioni dei componenti.

Se l'apparecchiatura viene utilizzata per applicazioni che presuppongono requisiti di sicurezza tecnica, attenersi alle istruzioni specifiche.

Se con i nostri prodotti hardware non viene utilizzato il software Schneider Electric o un altro software approvato, sussiste il rischio di lesioni personali, danni o funzionamento anomalo delle apparecchiature.

Il mancato rispetto delle presenti istruzioni può comportare lesioni personali o danni materiali.

© 2016 Schneider Electric. Tutti i diritti riservati.



	Biztonsági utasítások	5
	Az útmutatóról	9
1	Leírás	13
2	A töltőállomás élettartama	15
3	Szükséges eszközök, szerszámok és tartozékok	17
4	Műszaki adatok	18
5	Szerelés szerinti kialakítás	20
6	A töltőállomás beszerelése	23
7	Csatlakoztatás	26
8	Bekapcsolás és elektromos tesztvizsgálatok	32
9	A töltőállomás konfigurálása	34
10	A fedél felszerelése	37
11	A címkék elhelyezése	38
12	Az előlap felszerelése	38
13	Töltőállomás rendszertesztelése	39
14	A termék regisztrálása	39
15	Első szintű diagnosztika	39
16	Csomagolás újrahasznosítása	42



	Consignes de sécurité	6
	A propos de ce guide	10
1	Description	13
2	Cycle de vie de la borne de charge	15
3	Matériel, outillage et accessoires nécessaires	17
4	Caractéristiques techniques	18
5	Conception de l'installation	20
6	Installation de la borne de charge	23
7	Raccordement	26
8	Mise sous tension et tests électriques	32
9	Configuration de la borne de charge	34
10	Montage du capot	37
11	Mise en place des étiquettes	38
12	Montage de la face avant	38
13	Test du fonctionnement de la borne de charge	39
14	Enregistrement du produit	39
15	Diagnostic de premier niveau	39
16	Recyclage des emballages	42



	Instrucciones de seguridad	7
	Acerca de esta guía	11
1	Descripción	13
2	Ciclo de vida de la estación de carga	16
3	Material, herramientas y accesorios necesarios	17
4	Características técnicas	18
5	Diseño de instalación	21
6	Instalación de la estación de carga	23
7	Conexión	30
8	Encendido y pruebas eléctricas	32
9	Configuración de la estación de carga	34
10	Ajuste de la tapa	37
11	Colocación de las etiquetas	38
12	Ajuste de la cara frontal	38
13	Prueba del sistema de la estación de carga	39
14	Registro del producto	39
15	Diagnóstico del primer nivel	39
16	Reciclaje del embalaje	42



	Istruzioni di sicurezza	8
	Informazioni su questa guida	12
1	Descrizione	13
2	Ciclo di vita della stazione di ricarica	16
3	Componenti, utensili e accessori necessari	17
4	Caratteristiche tecniche	18
5	Struttura dell'installazione	21
6	Installazione della stazione di ricarica	23
7	Collegamento	26
8	Accensione e test elettrici	32
9	Configurazione della stazione di ricarica	34
10	Montaggio del coperchio	37
11	Applicazione delle etichette	38
12	Montaggio del frontalino	38
13	Test di sistema della stazione di ricarica	39
14	Registrazione del prodotto	39
15	Diagnostica di primo livello	39
16	Riciclaggio della confezione	42

Fontos információk

FIGYELMEZTETÉS

Olvassa el figyelmesen az alábbi utasításokat, és vegye szemügyre a berendezést, hogy megismerkedjen a készülékkel, mielőtt megpróbálná üzembe helyezni, működtetni vagy karbantartani. A dokumentációban vagy magán a berendezésen a következő különleges üzenetek találhatók. Ezek potenciális veszélyre figyelmeztetnek, vagy olyan információra hívják fel a figyelmet, amely egyszerűbbé, illetve egyértelműbbé teszi egy adott művelet elvégzését.



Amennyiben egy biztonságra figyelmeztető „Veszély” vagy „Vigyázat” feliratú címke mellett ez a szimbólumot szerepel, az olyan elektromos veszélyre figyelmeztet, amely a használati utasítások figyelmen kívül hagyása esetén személyi sérüléshez vezethet.



Ez egy biztonságra figyelmeztető szimbólum. Személyi sérülésekkel járó potenciális veszélyekre figyelmeztet. A szimbólumot követő biztonsági üzenetet minden esetben tartsa be az esetleges sérülések vagy halálos kimenetelű balesetek elkerülése érdekében.

▲ VESZÉLY

VIGYÁZAT olyan veszélyhelyzetre figyelmeztet, amely, ha nem sikerül elkerülni, halálos kimenetelű balesethez vagy súlyos sérülésekhez **vezet**.

▲ FIGYELMEZTETÉS

FIGYELMEZTETÉS olyan veszélyhelyzetre figyelmeztet, amely, ha nem sikerül elkerülni, halálos kimenetelű balesethez vagy súlyos sérülésekhez **vezethet**.

▲ FOKOZOTT ÓVATOSSÁG

FOKOZOTT ÓVATOSSÁG olyan veszélyhelyzetre figyelmeztet, amely, ha nem sikerül elkerülni, kisebb vagy közepes sérülésekhez **vezethet**.

FIGYELEM

FIGYELEM fizikai sérüléshez nem kapcsolódó gyakorlatokra vonatkozó információval szolgál.

KÉRJÜK ÜGYELJEN AZ ALÁBBIK BETARTÁSÁRA

Az elektromos berendezések működtetését, szervizelését és karbantartását csak szakképzett személyzet végezheti.

A Schneider Electric nem vállal felelősséget az e dokumentáció használatából eredő következményekért.

Szakképzett személynek olyan személy, aki rendelkezik az elektromos berendezések felépítésével, telepítésével és működtetésével kapcsolatos készségekkel és tudással, valamint olyan biztonsági képzésben részesült, amely alapján fel tudja ismerni és el tudja kerülni a veszélyes helyzeteket.



Informations importantes

AVIS

Lisez attentivement ces instructions et examinez le matériel pour vous familiariser avec l'appareil avant de tenter de l'installer, de le faire fonctionner ou d'assurer sa maintenance. Les messages spéciaux suivants que vous trouverez dans cette documentation ou sur l'appareil ont pour but de vous mettre en garde contre des risques potentiels ou d'attirer votre attention sur des informations qui clarifient ou simplifient une procédure.



L'apposition de ce symbole à un panneau de sécurité Danger ou Avertissement signale un risque électrique pouvant entraîner des lésions corporelles en cas de non-respect des consignes.



Ceci est le symbole d'une alerte de sécurité. Il vous avertit d'un risque de blessures corporelles. Respectez scrupuleusement les consignes de sécurité associées à ce symbole pour éviter de vous blesser ou de mettre votre vie en danger.

▲ DANGER

DANGER indique une situation dangereuse qui, si elle n'est pas évitée, entraînera la mort ou des blessures graves.

▲ AVERTISSEMENT

L'indication **AVERTISSEMENT** signale une situation dangereuse et susceptible d'entraîner la mort ou des blessures graves.

▲ ATTENTION

L'indication **ATTENTION** signale une situation dangereuse et susceptible d'entraîner des blessures d'ampleur mineure à modérée.

AVIS

L'indication **AVIS** sert à traiter des pratiques sans rapport avec les blessures corporelles.

REMARQUE IMPORTANTE

L'installation, l'utilisation, la réparation et la maintenance des équipements électriques doivent être assurées par des techniciens qualifiés uniquement. Schneider Electric ne saurait être tenu responsable des conséquences éventuelles découlant de l'utilisation de cet équipement.

Une personne qualifiée est une personne disposant de compétences et de connaissances dans le domaine de la construction, du fonctionnement et de l'installation des équipements électriques et ayant bénéficié d'une formation en matière de sécurité afin d'identifier et d'éviter les risques encourus.

Información importante

AVISO

Lea atentamente estas instrucciones y observe el equipo para familiarizarse con el dispositivo antes de instalarlo, utilizarlo o realizar su mantenimiento. Los mensajes especiales que se ofrecen a continuación pueden aparecer a lo largo de la documentación o en el equipo para advertir de posibles peligros o para ofrecer información que aclara o simplifica los distintos procedimientos.



La inclusión de este icono en una etiqueta de peligro o advertencia indica que existe peligro eléctrico que podría causar daños personales si no se siguieran las instrucciones.



Este es el icono de alerta de seguridad. Se utiliza para advertir de posibles peligros que provocarían lesiones personales. Observe todos los mensajes de seguridad que aparezcan junto a este símbolo para evitar posibles lesiones o incluso la muerte.

▲ PELIGRO

PELIGRO indica una situación peligrosa que, si no se evita, provocará la muerte o lesiones graves.

▲ ADVERTENCIA

ADVERTENCIA indica una situación peligrosa que, si no se evita, puede provocar la muerte o lesiones graves.

▲ PRECAUCIÓN

PRECAUCIÓN indica una situación peligrosa que, si no se evita, puede provocar lesiones leves o moderadas.

AVISO

AVISO sirve para indicar prácticas que no comportan riesgos de lesiones personales.

TENGA EN CUENTA LO SIGUIENTE

La instalación, manejo, puesta en servicio y mantenimiento de equipos eléctricos deberán ser realizados sólo por personal cualificado.

Schneider Electric no se hace responsable de ninguna de las consecuencias del uso de este material.

Una persona cualificada es aquella que cuenta con capacidad y conocimientos relativos a la construcción, el funcionamiento y la instalación de equipos eléctricos y que ha sido formada en materia de seguridad para reconocer y evitar los riesgos que conllevan tales equipos.

Informazioni importanti

AVVISO

Leggere attentamente le presenti istruzioni e osservare l'apparecchiatura per familiarizzare con i componenti prima di procedere ad attività di installazione, uso o manutenzione. I seguenti messaggi speciali possono comparire in diverse parti della documentazione oppure sull'apparecchiatura per segnalare rischi o per richiamare l'attenzione su informazioni che chiariscono o semplificano una procedura.



La presenza di questo simbolo in un'etichetta di sicurezza di "Pericolo" o "Avvertenza" indica che sussiste un pericolo di natura elettrica che può causare lesioni personali in caso di mancato rispetto delle istruzioni.



Questo simbolo indica un avviso relativo alla sicurezza. Viene utilizzato per segnalare all'utente possibili rischi di lesioni personali. Rispettare tutti i messaggi di sicurezza riportati accanto a questo simbolo per evitare possibili lesioni, anche mortali.

PERICOLO

PERICOLO indica una situazione pericolosa che, se non evitata, provoca la morte o lesioni gravi.

AVVERTENZA

AVVERTENZA indica una situazione pericolosa che, se non evitata, può provocare la morte o lesioni gravi.

ATTENZIONE

ATTENZIONE indica una situazione pericolosa che, se non evitata, può provocare lesioni leggere o moderate.

AVVISO

AVVISO contiene informazioni non relative alle lesioni fisiche.

NOTE IMPORTANTI

La manutenzione, la riparazione, l'installazione e l'uso delle apparecchiature elettriche devono essere eseguiti esclusivamente da personale qualificato.

Schneider Electric non si assume alcuna responsabilità per qualsiasi conseguenza derivante dall'uso di questo materiale.

Per personale qualificato si intende personale in possesso di capacità e conoscenze specifiche sulla costruzione, sul funzionamento e sull'installazione di apparecchiature elettriche e addestrato circa i criteri di sicurezza da rispettare per poter riconoscere ed evitare condizioni di rischio.



Áttekintés

A dokumentum célja

A dokumentum ismerteti az EVlink Smart Wallbox töltőállomás beszerelésének módját.



Alkalmazási terület

A szerelési útmutatóban foglaltak a következő EVlink Smart Wallbox töltőállomásokra vonatkoznak:

- Legfeljebb 22 kW-os, 2. típusú csatlakozóaljzattal rendelkező (ajtózárrel vagy ajtózár nélkül) és kulcsos reteszelő rendszerrel vagy RFID olvasóval felszerelt töltőállomások. Rendelési szám: EVB1A22P●●l.
- 22 kW-os, 2. típusú csatlakozóaljzattal és ajtózárral rendelkező, E. típusú (TE) háztartási dugaszolóaljzattal és kulcsos reteszelő rendszerrel vagy RFID olvasóval felszerelt töltőállomások. Rendelési szám: EVB1A22P4E●l.

Kapcsolódó dokumentumok

Az alábbi dokumentumokat honlapunkról tudja letölteni, a **www.schneider-electric.com** címen: kereshet a dokumentum száma szerint vagy a QR-kód használatával.

Dokumentum	Hivatkozási szám	Letöltési link
GPRS modem leírása	NHA72299	
Wi-Fi kártya szerelési útmutató	NHA97291	
Talpazat összeszerelési útmutató	NHA97295	
Belépőkártyák kezelése	HRB60015	
Elektromosautó-szimulációs eszköz	HRB17188	
EVlink üzembe helyezési útmutató	DOCA0060EN	
EVlink MS készüléket magában foglaló klaszter szekrény Energiafelügyelet és EvlinkMS Felügyeleti rendszer	DOCA0059EN	
Töltőállomás felhasználói kézikönyv EVlink Smart Wallbox EVB1●●●●	NHA95096	



Présentation

Objectif du document

Ce document décrit l'installation des bornes de charge EVlink Smart Wallbox.









Champ d'application

Ce guide d'installation concerne les bornes de charge EVlink Smart Wallbox suivantes :

- Bornes de charge jusqu'à 22 kW avec socle de prise T2 (avec ou sans obturateurs) et système de verrouillage par clé ou lecteur RFID. Référence commerciale : EVB1A22P●●I.
- Bornes de charge 22 kW avec socle de prise T2 avec obturateurs et un socle de prise domestique de type E (TE) et système de verrouillage par clé ou lecteur RFID. Référence commerciale : EVB1A22P4E●I.

Documents à consulter

Les documents suivant sont téléchargeables sur notre site www.schneider-electric.com : lancer une recherche par référence ou utiliser le QR code.

Document	Référence	Lien téléchargement
Description du modem GPRS	NHA72299	
Guide d'installation de la carte Wi-Fi	NHA97291	
Guide de montage du pied	NHA97295	
Gestion des badges	HRB60015	
Simulateur de véhicule électrique	HRB17188	
Manuel de mise en service EVlink	DOCA0060FR	
Armoire de grappe avec options EVlink MS Energy Management et EVlink MS Supervision	DOCA0059FR	
Guide utilisateur des bornes de charges EVlink Smart Wallbox EVB1●●●●	NHA95096	



Descripción general

Objetivo de este documento

En este documento se describe cómo instalar las estaciones de carga EVlink Smart Wallbox.









Campo de aplicación

Esta guía de instalación es para las siguientes estaciones de carga EVlink Smart Wallbox:

- Estaciones de carga de hasta 22 kW con un conector de alimentación de tipo 2 (con o sin postigos) y sistema de bloqueo con llave o lector RFID. Referencia de ventas: EVB1A22P●●.
- Estaciones de carga de 22 kW con conector de alimentación de tipo 2 con postigos y una toma de corriente doméstica de tipo E (TE) y sistema de bloqueo con llave o lector RFID. Referencia de ventas: EVB1A22P4E●.

Documentos relacionados

Los siguientes documentos se pueden descargar desde nuestro sitio www.schneider-electric.com: busque la referencia del documento o utilice el código QR.

Documento	Referencia	Enlace de descarga
Descripción del módem GPRS	NHA72299	
Guía de instalación de la tarjeta Wi-Fi	NHA97291	
Guía de montaje del pedestal	NHA97295	
Gestión de identificadores	HRB60015	
Herramienta de simulación de vehículo eléctrico	HRB17188	
Manual de puesta en marcha EVlink	DOCA0060EN	
Armario de grupo con EVlink MS Energy Management y EVlinkMS Supervision	DOCA0059EN	
Manual del usuario de la estación de carga EVlink Smart Wallbox EVB1●●●●	NHA95096	



Informazioni su questa guida



Panoramica

Scopo del presente documento

Questo documento descrive l'installazione delle stazioni di ricarica EVlink Smart Wallbox.

Area di applicazione

Questa guida di installazione si riferisce alle seguenti stazioni di ricarica EVlink Smart Wallbox:

- Stazioni di ricarica fino a 22 kW con presa di alimentazione di tipo 2 (con o senza otturatori di protezione) e sistema di chiusura a chiave o lettore RFID. Codice prodotto: EVB1A22P●●I.
- Stazioni di ricarica da 22 kW con presa di alimentazione di tipo 2 con otturatori di protezione e una presa di rete domestica di tipo E (TE), sistema di chiusura a chiave o lettore RFID. Codice prodotto: EVB1A22P4E●I.

Documenti correlati

È possibile scaricare dal sito www.schneider-electric.com i seguenti documenti: cercare il codice di riferimento del documento o utilizzare il codice QR.

Documento	Codice prodotto	Collegamento per il download
Descrizione del modem GPRS	NHA72299	
Guida all'installazione della scheda Wi-Fi	NHA97291	
Guida per l'assemblaggio del piedestallo	NHA97295	
Gestione dei badge	HRB60015	
Tool di simulazione del veicolo elettrico	HRB17188	
Guida di messa in servizio EVlink	DOCA0060EN	
Cabinet per il cluster comprendente EVlink MS Energy Management e EVlinkMS Supervision	DOCA0059EN	
Stazione di ricarica - Manuale utente EVlink Smart Wallbox EVB1●●●●	NHA95096	

1 Leírás / Description / Descripción / Descrizione

1.1 Rendelési számok / Références commerciales / Referencias de ventas / Codici prodotto

	hu 2. típusú dugaszolóaljzat	fr Socle de prise T2	es Toma de corriente de tipo 2	it Presà di rete di tipo 2	2. típusú dugaszolóaljzat ajtózárrakkal (T2S)	Verrouillage à clé	Bloqueo con llave	Chiusura a chiave	RFID olvasó	Lecteur RFID	TE dugaszolóaljzat	Socle de prise TE	Toma de corriente TE	Presà di rete TE
EVB1A22P2KI	X					X								
EVB1A22P2RI	X								X					
EVB1A22P4KI					X	X								
EVB1A22P4RI					X				X					
EVB1A22P4EKI					X	X						X		
EVB1A22P4ERI					X				X			X		

1.2 Méretek és súly / Dimensions et poids / Dimensiones y peso / Dimensioni e peso

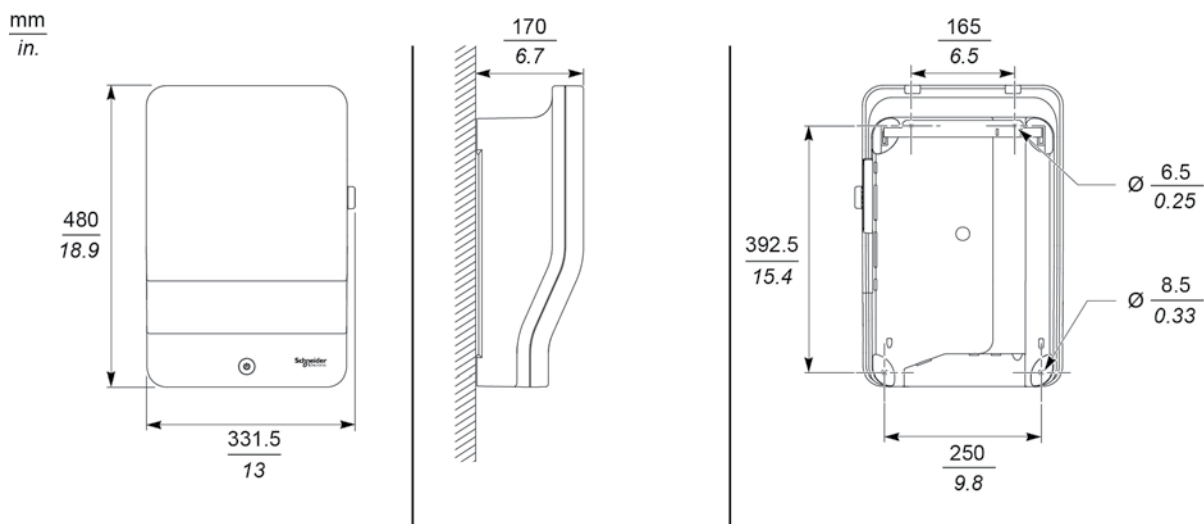

 **6.2 kg (13.66 lb) - T2/T2S**

 **6.6 kg (14.55 lb) - T2/T2S + TE**

1 Leírás / Description / Descripción / Descrizione

1.3 A töltőállomás külső részének leírása / Description de l'extérieur de la borne de charge /

Descripción del exterior de la estación de carga / Descrizione della parte esterna della stazione di ricarica

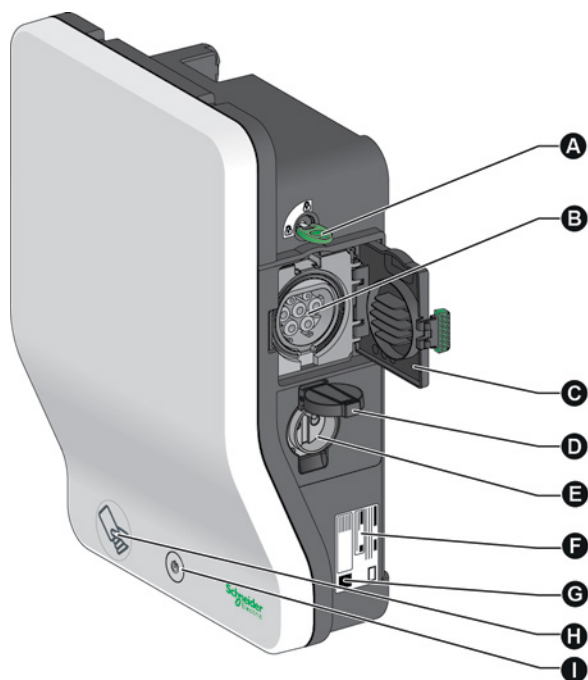

hu

- A Kulcsos reteszelő rendszer (típustól függően)
- B Csatlakozóaljzat T2 / T2S
- C Csatlakozóaljzat borítása T2 / T2S
- D TE háztartási dugaszolóaljzat fedél (típustól függően)
- E TE háztartási dugaszolóaljzat (típustól függően)
- F Termékcímke
- G QR-kód
- H RFID olvasó (típustól függően)
- I Leállítás/Újraindítás gomb és állapotjelző fény

es

- A Sistema de bloqueo con llave (según el modelo)
- B Conector de alimentación T2/T2S
- C Cubierta del conector de alimentación T2/T2S
- D Tapa de la toma de corriente doméstica TE (según el modelo)
- E Toma de corriente doméstica TE (según el modelo)
- F Etiqueta del producto
- G Código QR
- H Lector RFID (según el modelo)
- I Botón de Parada/Rearranque y luz indicadora de estado

fr

- A Système de verrouillage à clé (selon modèle)
- B Socle de prise T2 / T2S
- C Volet socle de prise T2 / T2S
- D Volet socle de prise domestique TE (selon modèle)
- E Socle de prise domestique TE (selon modèle)
- F Etiquette produit
- G QR code
- H Lecteur RFID (selon modèle)
- I Bouton Arrêt / Redémarrage et voyant d'état

it

- A Un sistema di chiusura a chiave (a seconda del modello)
- B Presa di alimentazione T2 / T2S
- C Coperchio per presa di alimentazione T2 / T2S
- D Aletta della presa di rete domestica TE (a seconda del modello)
- E Presa di rete domestica TE (a seconda del modello)
- F Etichetta del prodotto
- G Codice QR
- H Lettore RFID (a seconda del modello)
- I Pulsante Arresto/Riavvio e LED di stato

hu

LÉPÉSEK

REFERENCIADOKUMENTUMOK

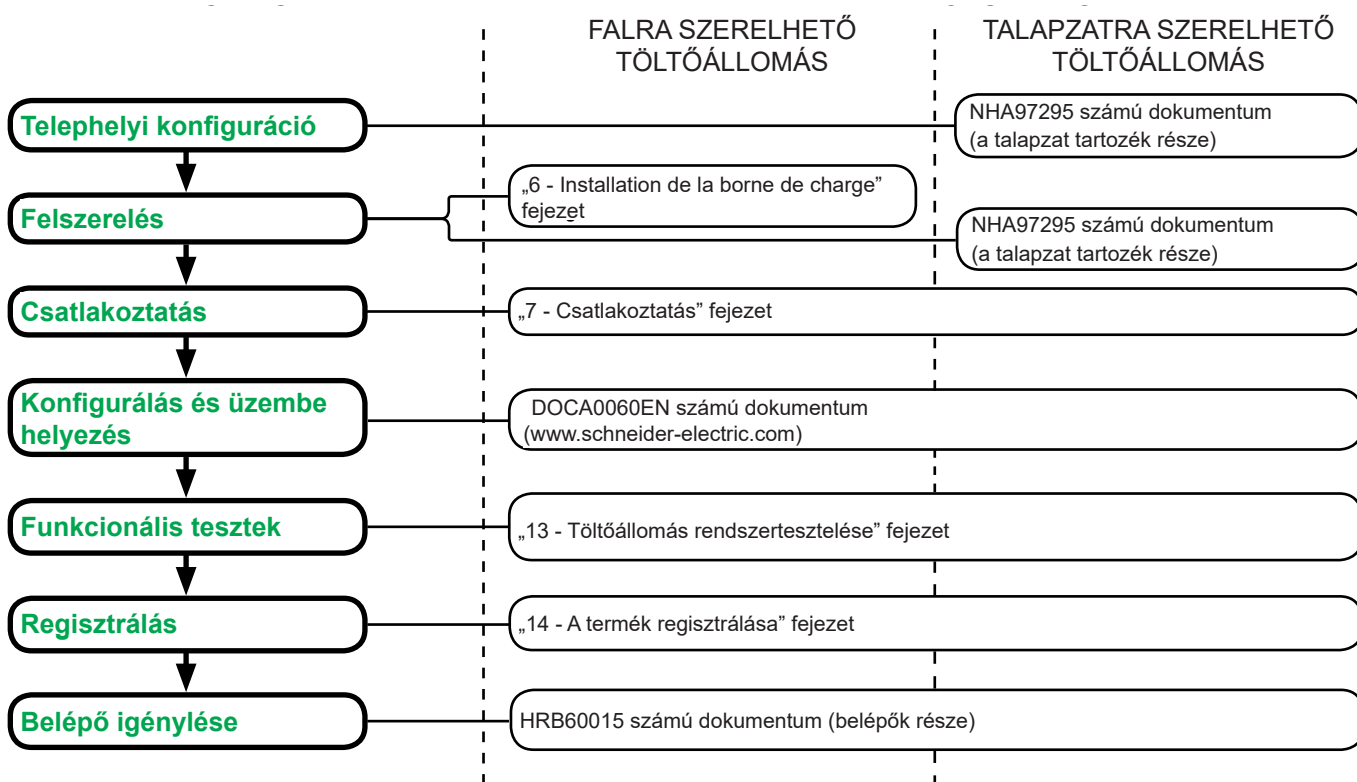

fr

ETAPES

DOCUMENTS DE REFERENCE

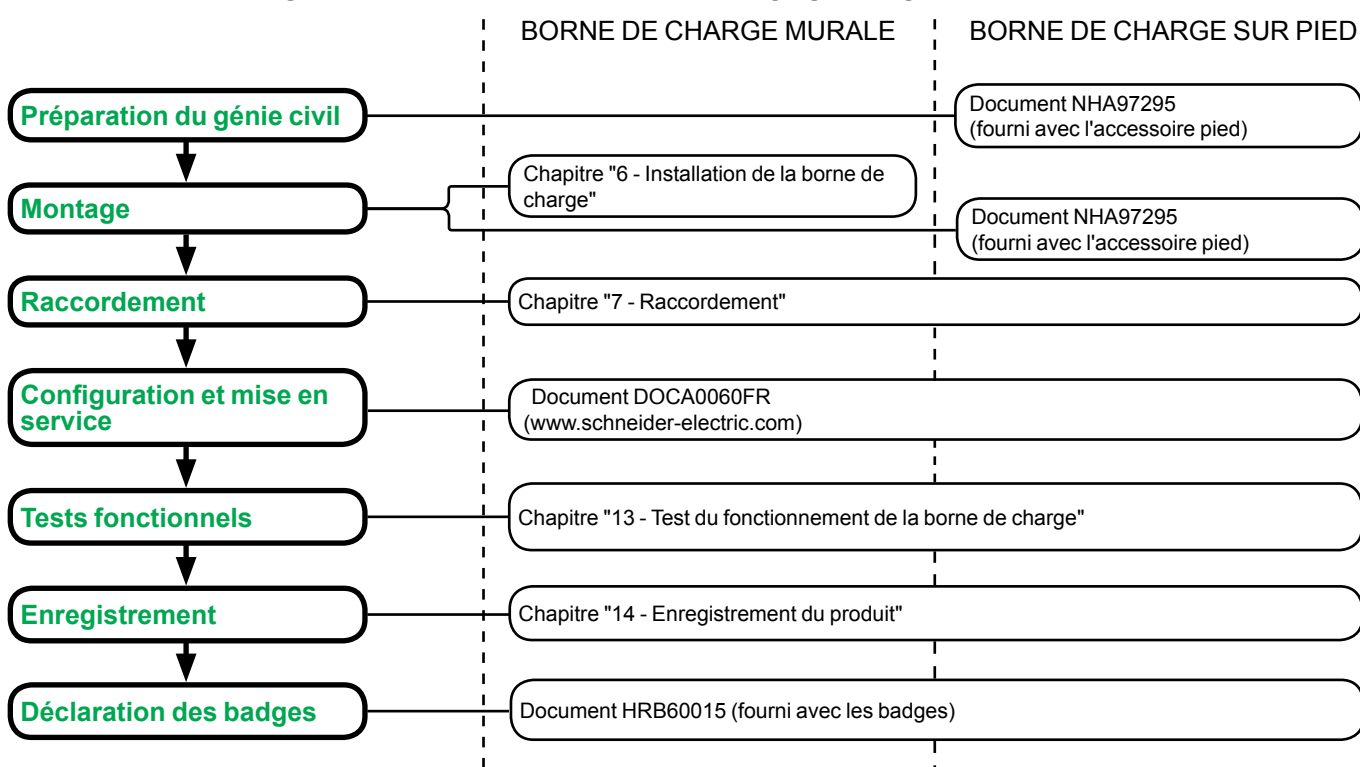

es

PASOS

DOCUMENTOS DE REFERENCIA

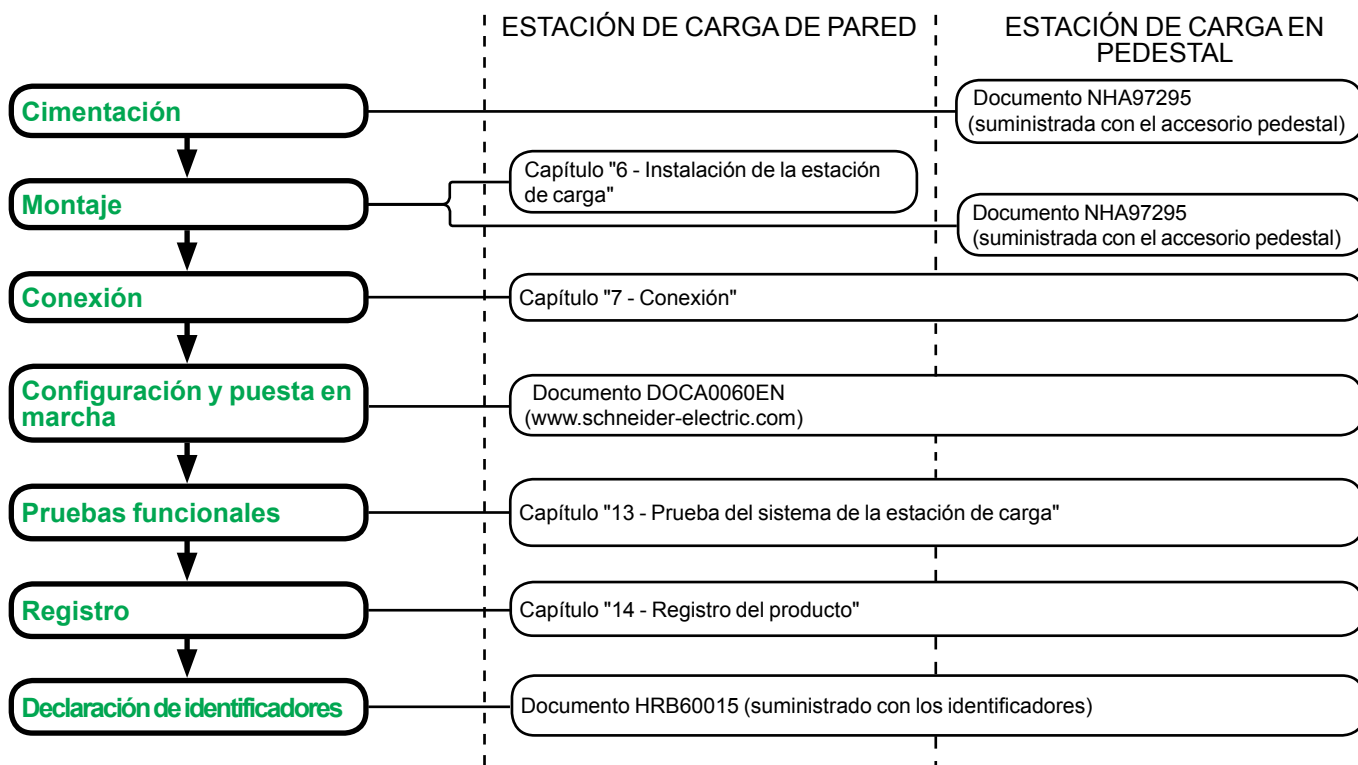

it

PASSI



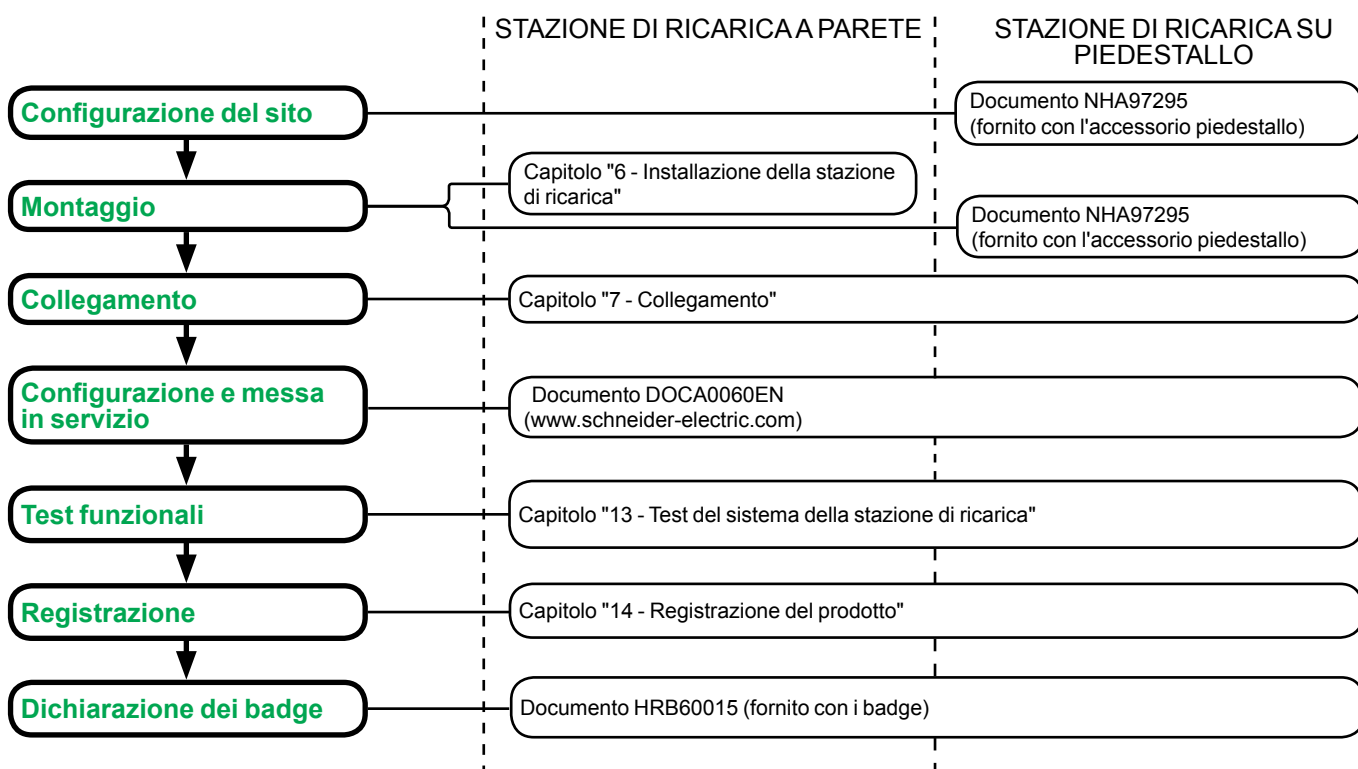

DOCUMENTI DI RIFERIMENTO





3

Szükséges eszközök, szerszámok és tartozékok / Matériel, outillage et accessoires nécessaires / Material, herramientas y accesorios necesarios / Componenti, utensili e accessori necessari

3.1 Eszközök, amelyet a csomag nem tartalmaz / Matériel non fourni / Materiales no suministrados / Componenti non forniti

hu	fr	es	it	
Tiplik	Chevilles	Tacos	Perni	
Csavarok	Vis	Tornillos	Viti	
Alátétek	Rondelles	Arandelas	Rondelle	
Árnyékolt RJ45 dugós csatlakozók	Connecteurs RJ45 mâles blindés	Conectores machos RJ45 apantallados	Connettori maschio RJ45 schermati	
Cat 5E vagy Cat 6 Ethernet kábel	Câble Ethernet Cat 5E ou Cat 6	Cable Ethernet Cat 5E o Cat 6	Cavo Ethernet Cat 5E o Cat 6	

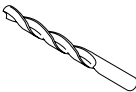
3.2 Szerszámok / Outillage / Herramientas / Utensili

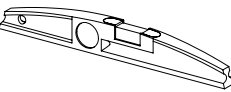
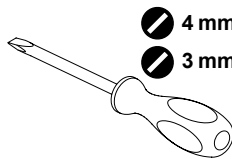
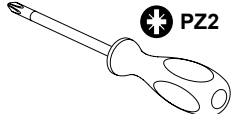
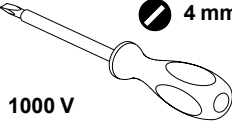
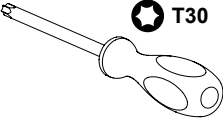
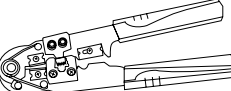
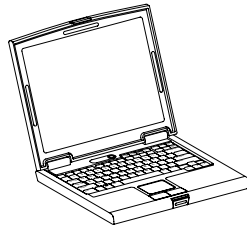
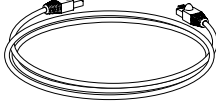
				
 1000 V				

hu

Teszteléshez:

- Elektromosautó-szimulációs készlet NCA93100.
- vagy elektromos autó.

fr

Pour les essais :

- Valise de simulation de véhicule électrique NCA93100.
- Ou véhicule électrique.

es

Para pruebas:

- Kit de simulación de vehículo eléctrico NCA93100.
- O vehículo eléctrico.

it

Per i test:

- Kit di simulazione veicolo elettrico NCA93100.
- Oppure veicolo elettrico.

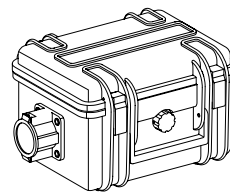

4 Műszaki adatok / Caractéristiques techniques / Características técnicas / Caratteristiche tecniche

4.1 Általános adatok / Caractéristiques générales / Características generales / Dati generali

hu

- Védelmi osztály:
 - IP55 (IEC 60529) T2 / T2S dugaszolóaljzattal felszerelt töltőállomások esetén
 - IP54 (IEC 60529) T2S és TE dugaszolóaljzattal felszerelt töltőállomások esetén
- Mechanikai védelmi osztály: IK10 (IEC 62262)
- Csatlakozóaljzat:
 - T2: 2. típusú (IEC 62196-1, IEC 62196-2)
 - T2S: 2. típusú, zárákkal (IEC 62196-1, IEC 62196-2)
 - TE: E. típusú (IEC 60884-1, NF-C 61314)
- Üzemi hőmérséklet: -30 °C t- +50 °C
- Tárolási hőmérséklet: -40 °C - +80 °C

es

- Clase de protección:
 - IP55 (IEC 60529) para las estaciones de carga con toma de corriente T2/T2S
 - IP54 (IEC 60529) para las estaciones de carga con toma de corriente T2S y TE
- Clase de protección mecánica: IK10 (IEC 62262)
- Conector de alimentación:
 - T2: Tipo 2 (IEC 62196-1, IEC 62196-2)
 - T2S: Tipo 2 con postigos (IEC 62196-1, IEC 62196-2)
 - TE: Tipo E (IEC 60884-1, NF-C 61314)
- Temperatura de funcionamiento: de -30 °C a +50 °C
- Temperatura de almacenamiento: de -40 °C a +80 °C

fr

- Degré de protection :
 - IP55 selon IEC 60529 pour les bornes de charge avec socle de prise T2 / T2S
 - IP54 selon IEC 60529 pour les bornes de charge avec socles de prise T2S et TE
- Degré de protection mécanique : IK10 selon IEC 62262
- Socle de prise :
 - T2 : Type 2 selon IEC 62196-1, IEC 62196-2
 - T2S : Type 2 avec obturateurs selon IEC 62196-1, IEC 62196-2
 - TE : Type E selon IEC 60884-1, NF-C 61314
- Température de fonctionnement : -30 °C à +50 °C
- Température de stockage : -40 °C à +80 °C

it

- Classe di protezione:
 - IP55 (IEC 60529) per le stazioni di ricarica con presa di rete T2 / T2S
 - IP55 (IEC 60529) per le stazioni di ricarica con presa di rete T2S e TE
- Classe di protezione meccanica: IK10 (IEC 62262)
- Presa di alimentazione:
 - T2: Tipo 2 (IEC 62196-1, IEC 62196-2)
 - T2S: Tipo 2 con otturatori di protezione (IEC 62196-1, IEC 62196-2)
 - TE: tipo E (IEC 60884-1, NF-C 61314)
- Temperatura di funzionamento: -30 °C ... +50 °C
- Temperatura di magazzino: -40 °C ... +80 °C

4.2 Villamossági adatok / Caractéristiques électriques / Características eléctricas / Dati elettrici

hu

- Tápegység:
 - 220-240 V~, 50/60 Hz
 - 380-415 V~, 50/60 Hz
- Névleges töltőáram:
 - T2 / T2S dugaszolóaljzat: 10 A - 32 A (gyári beállítás 16 A)
 - TE dugaszolóaljzat: 10 A
- A feltételes bemenetek energiafogyasztása (teljesítménykorlátozás időzített indítással): 5 mA 24 V-os DC
- A földelési rendszer rajza:
 - TN-S, TN-C-S, TT
 - IT: egyes autók töltéséhez szigetelőtranszformátor beszerelésére lehet szükség.

es

- Fuente de alimentación:
 - 220-240 V~, 50/60 Hz
 - 380-415 V~, 50/60 Hz
- Corriente de carga nominal:
 - Toma de corriente T2/T2S: De 10 A a 32 A (ajuste de fábrica 16 A)
 - Toma de corriente TE: 10 A
- Consumo de potencia de cada entrada condicional (limitación a través de inicio diferido): 5 mA con 24 V CC
- Esquema del sistema de puesta a tierra:
 - TN-S, TN-C-S, TT
 - IT: puede requerir la adición de un transformador de aislamiento para la carga de ciertos vehículos.

fr

- Alimentation de puissance :
 - 220-240 V~, 50/60 Hz
 - 380-415 V~, 50/60 Hz
- Courant nominal de charge :
 - Socle de prise T2 / T2S : 10 A à 32 A (réglage usine 16 A)
 - Socle de prise TE : 10 A
- Consommation de chaque entrée conditionnelle (limitation de puissance et départ différé) : 5 mA sous 24 V CC
- Schéma de liaison à la terre :
 - TN-S, TN-C-S, TT
 - IT : peut nécessiter l'ajout d'un transformateur d'isolement pour la charge de certains véhicules.

it

- Alimentazione:
 - 220-240 V~, 50/60 Hz
 - 380-415 V~, 50/60 Hz
- Corrente di ricarica nominale:
 - presa di rete T2 / T2S: 10 A ... 32 A (impostazione di fabbrica 16 A)
 - presa di rete TE: 10 A
- Assorbimento di potenza di ogni ingresso condizionale (limitazione tramite avvio ritardato): 5 mA con 24 V CC
- Schema del sistema di messa a terra:
 - TN-S, TN-C-S, TT
 - IT: può essere necessario aggiungere un trasformatore di isolamento per la ricarica di determinati veicoli.

4.3 Kommunikáció / Communication / Comunicación / Comunicazione

hu

- 3 Ethernet port
- Az állomás RFID kártyaolvasójával kompatibilis belépők:
 - Szabványos 13,56 MHz, ISO/IEC 14443 A & B, ISO/IEC 15693 protokollok
 - Mifare Ultralight, Mifare Classic, Calypso
 - Más kártyák esetén kérjük, vegye fel velünk a kapcsolatot

es

- 3 puertos Ethernet
- Identificadores compatibles con el lector de identificadores de RFID de la estación:
 - Estándar de 13,56 MHz, protocolos ISO/IEC 14443 A & B, ISO/IEC 15693
 - Mifare Ultralight, Mifare Classic, Calypso
 - Para otros identificadores, póngase en contacto con nosotros.

fr

- 3 ports Ethernet
- Badges compatibles avec le lecteur de badges RFID de la borne :
 - Standard 13.56 MHz, protocoles ISO/IEC 14443 A & B, ISO/IEC 15693
 - Mifare Ultralight, Mifare Classic, Calypso
 - Pour les autres badges merci de nous consulter

it

- 3 porte Ethernet
- Badge compatibili con il lettore di badge RFID della stazione:
 - Standard 13.56 MHz, protocolli ISO/IEC 14443 A & B, ISO/IEC 15693
 - Mifare Ultralight, Mifare Classic, Calypso
 - Per altri tipi di badge, richiedere informazioni

4.4 Tanúsítás / Certification / Certificaciones / Certificazioni

hu

- IEC/EN 61851-1 ed 2.0
- IEC/EN 61851-22 ed 1.0
- IEC/EN 62196-1 ed 2.0
- IEC/EN 62196-2 ed 1.0

es

- IEC/EN 61851-1 ed 2.0
- IEC/EN 61851-22 ed 1.0
- IEC/EN 62196-1 ed 2.0
- IEC/EN 62196-2 ed 1.0

fr

- IEC/EN 61851-1 ed 2.0
- IEC/EN 61851-22 ed 1.0
- IEC/EN 62196-1 ed 2.0
- IEC/EN 62196-2 ed 1.0

it

- IEC/EN 61851-1 ed 2.0
- IEC/EN 61851-22 ed 1.0
- IEC/EN 62196-1 ed 2.0
- IEC/EN 62196-2 ed 1.0

4.5 Környezet / Environnement / Entorno / Ambiente

hu

- Green Premium termék:
- Az RoHS európai irányelvnek megfelelő
 - A REACH európai szabályzatnak megfelelő
 - A PEP öko-útlevél program szerinti környezetvédelmi termékprofil
 - Útmutatás a használatból való kivonással kapcsolatban (EoLi)

es

- Producto Green Premium:
- Conforme con la directiva europea RoHS
 - Conforme con la normativa europea REACH
 - Perfil ambiental del producto de acuerdo con el programa PEP ecopassport
 - Instrucciones para el final de la vida útil (EoLi) disponibles

fr

- Produit Green Premium :
- Conformité à la directive européenne RoHS
 - Conformité à la réglementation européenne REACH
 - Documentation du Profil Environnemental Produit selon le programme PEP ecopassport
 - Instructions de fin de vie (EoLi) disponibles

it

- Prodotto Green Premium:
- Conforme con la direttiva europea RoHS
 - Conforme con la regolamentazione europea REACH
 - Profilo ambientale di prodotto secondo i criteri ecopassport PEP
 - Istruzioni per lo smaltimento (EoLi, End of life instructions) disponibili

4.6 Rádióberendezések megfelelősége / Conformité des équipements radioélectriques / Conformidad de equipos radioeléctricos / Conformità delle apparecchiature radio

hu

A Schneider Electric Industries kijelenti, hogy az EVlink Smart Wallbox elektromos autó töltőállomás megfelel a rádióberendezésekre vonatkozó 2014/53/EU irányelv alapvető követelményeinek és egyéb vonatkozó rendelkezésének. A megfelelőségi nyilatkozat a következő helyről tölthető le: schneiderelectric.com/docs.

es

Por la presente, Schneider Electric Industries declara que esta estación de carga EVlink Smart Wallbox es conforme con las exigencias esenciales y otras disposiciones apropiadas de la directiva sobre equipos radioeléctricos 2014/53/EU. La declaración de conformidad está disponible para descargar aquí: schneider-electric.com/docs.

fr

Par la présente, Schneider Electric Industries déclare que la borne de charge pour véhicules électriques EVlink Smart Wallbox est conforme aux exigences essentielles et autres dispositions appropriées de la Directive RED 2014/53/EU. La déclaration de conformité peut être téléchargée ici : schneider-electric.com/docs.

it

Con la presente, Schneider Electric Industries dichiara che la stazione di ricarica per veicoli elettrici EVlink Smart Wallbox è conforme ai requisiti essenziali e alle altre disposizioni rilevanti della direttiva RED 2014/53/EU. È possibile scaricare la dichiarazione di conformità al seguente indirizzo: schneider-electric.com/docs.

⚠️ ⚠️ VESZÉLY / DANGER

ÁRAMÜTÉS-, ROBBANÁS- VAGY ÍVHÚZÁS VESZÉLYE

Nem szabad automatikus visszaállító rendszereket telepíteni az áramvédőkioldóra.

A fenti utasítások figyelmen kívül hagyása halálos vagy súlyos sérüléshez vezethet.

RISQUE DE CHOC ELECTRIQUE, D'EXPLOSION OU D'ARC ELECTRIQUE

N'installez pas de système de réarmement automatique sur la protection différentielle.

Le non-respect de ces instructions provoquera la mort ou des blessures graves.

hu

Az elektromos beszerelésre vonatkozó korlátozások

A földelési rendszer rajza

- TN-S, TN-C-S vagy TT.
- IT: egyes autók töltéséhez szigetelőtranszformátor beszerelésére lehet szükség.

Földelőcsatlakozások klaszterbe rendezett állomások esetén

- Legfeljebb 10 méterenként egy további földelőcsatlakozást kell beépíteni.
- A földelőcsatlakozásokat egymáshoz kell csatlakoztatni.

Földelési ellenállás

- Egyes elektromos autók mérik a földelési ellenállást, és amennyiben az meghaladja a küszöbértéket, a töltés nem indítható el. Olvassa el az autó műszaki dokumentációját.
- A berendezés EV Ready és ZE Ready címkének való megfelelése érdekében a földelési ellenállás nem haladhatja meg a 100 Ω-t.
- A földelési ellenállás semmilyen esetben nem érheti el a vonatkozó villamos berendezésekre vonatkozó szabványokban meghatározott maximális értéket.

A töltőállomás tápellátása és védelme

	Töltőállomás névleges árama			
	10-16 A egyfázisú	16-32 A egyfázisú	10-16 A háromfázisú	16-32 A háromfázisú
Túlterhelés és zárlat elleni védelem	20 A görbe B vagy C ⁽¹⁾	40 A görbe C	20 A görbe C vagy D ⁽¹⁾⁽²⁾	40 A görbe C
Differenciális védelem	30 mA Asi típus	30 mA Asi típus	30 mA B típus	30 mA B típus

(1) A felső védelem koordinációjának megfelelően.

(2) A töltés megkezdésekor a jármű beáramlási áramának idő előtti kioldódása kockázatától függően.

Villámvédelem

Aljzatonként egy túlfeszültség-levezetőt ajánlott alkalmazni magas villámveszélyességű szinttel rendelkező hely esetén, amely, amennyiben a helyi előírások azt szükségessé teszik, kötelező is egyben.

Feltételes bemenetek

Teljesítménykorlátozás

Csatlakoztatott jármű

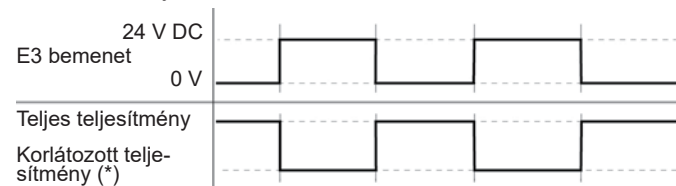

(*) A töltőállomás konfigurálásakor meghatározott áramkorlátozás

Időzített indítás

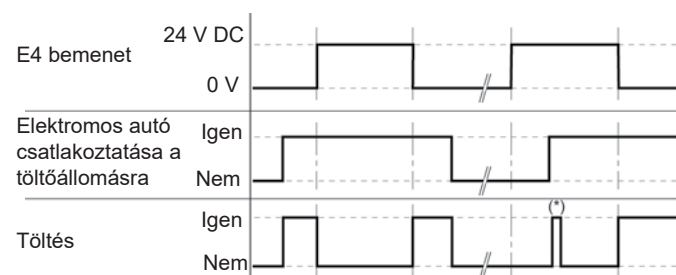

(*) Az elektromos autó és a töltőállomás közötti kommunikáció kezdeményezése (30 másodperc)

fr

Contraintes d'installation électrique

Schéma de liaison à la terre

- TN-S, TN-C-S ou TT.
- IT : peut nécessiter l'ajout d'un transformateur d'isolement pour la charge de certains véhicules.

Prises de terre pour une grappe de bornes

- Une prise de terre additionnelle doit être ajoutée tous les 10 m maximum.
- Toutes les prises de terre doivent être connectées entre elles.

Résistance de terre

- Quelques véhicules électriques mesurent la résistance de terre et peuvent ne pas démarrer la charge si elle est supérieure à un seuil. Se référer à la documentation technique du véhicule.
- Pour la conformité de l'installation aux labels EV Ready et ZE Ready la résistance de terre ne doit pas dépasser 100 Ω.
- Dans tous les cas, la résistance de terre doit être inférieure à la valeur maximale définie dans les normes d'installation électrique en vigueur.

Alimentation et protection de la borne de charge

	Courant nominal de la borne de charge			
	10-16 A 1-Ph	16-32 A 1-Ph	10-16 A 3-Ph	16-32 A 3-Ph
Protection contre les surcharges et les court-circuits	20 A courbe B ou C ⁽¹⁾	40 A courbe C	20 A courbe C ou D ⁽¹⁾⁽²⁾	40 A courbe C
Protection différentielle	30 mA type Asi	30 mA type Asi	30 mA type B	30 mA type B

(1) Dépend de la coordination avec les protections en amont.

(2) Dépend du risque de déclenchement intempestif lié au courant d'appel du véhicule lors du démarrage de la charge.

Protection contre la foudre

Un parafoudre par prise est recommandé si le niveau céraunique est élevé, ou obligatoire si la réglementation locale l'impose.

Entrées conditionnelles

Limitation de puissance

Véhicule connecté

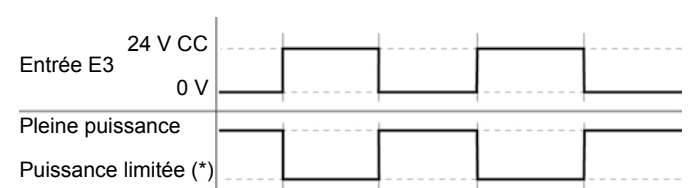

(*) Limitation du courant définie lors de la configuration de la borne de charge

Départ différé

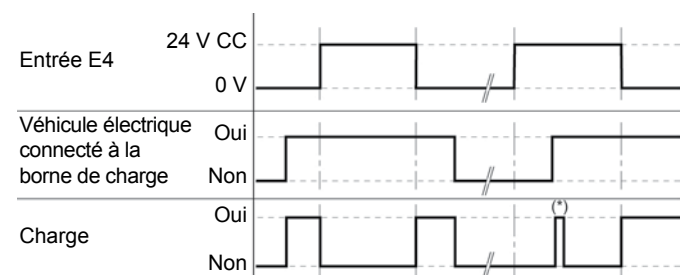

(*) Initialisation de la communication entre le véhicule électrique et la borne de charge (30 secondes)

⚠️ PELIGRO / PERICOLO

RIESGO DE DESCARGA ELÉCTRICA, EXPLOSIÓN O ARCO ELÉCTRICO

No instale sistemas de rearme automático en los dispositivos de protección diferencial.

Si no se siguen estas instrucciones provocará lesiones graves o incluso la muerte.

PERICOLO DI SCOSSE ELETTRICHE, ESPLOSIONI O ARCO ELETTRICO

Non installare sistemi di reset automatico sul dispositivo di protezione differenziale.

Il mancato rispetto di queste istruzioni provocherà morte o gravi infortuni.

es

Limitaciones respecto a la instalación eléctrica

Esquema del sistema de puesta a tierra

■ TN-S, TN-C-S o TT.

■ IT: puede requerir la adición de un transformador de aislamiento para la carga de ciertos vehículos.

Conexiones a tierra para un clúster de estaciones

■ Se debe agregar una conexión a tierra adicional cada 10 metros como máximo.

■ Todas las conexiones a tierra deben estar conectadas entre sí.

Resistencia de tierra

■ Algunos vehículos eléctricos miden la resistencia de tierra y no podrán empezar la carga si dicha resistencia es superior a un determinado umbral. Consulte los documentos técnicos del vehículo.

■ Para que la instalación cumpla las etiquetas EV Ready y ZE Ready, la resistencia de tierra no debe superar los 100 Ω.

■ En todos los casos, la resistencia de tierra debe ser inferior al valor máximo definido en las normativas de instalación eléctrica aplicables.

Fuente de alimentación y protección de la estación de carga

	Corriente nominal de la estación de carga			
	10-16 A 1 F	16-32 A 1 F	10-16 A 3 F	16-32 A 3 F
Protección contra sobrecargas y cortocircuitos	20 A curva B o C ⁽¹⁾	40 A curva C	20 A curva C o D ⁽¹⁾⁽²⁾	40 A curva C
Protección diferencial	30 mA tipo Asi	30 mA tipo Asi	30 mA tipo B	30 mA tipo B

(1) Según la coordinación con las protecciones aguas arriba.

(2) Según el riesgo de activación involuntaria producida por una corriente de irrupción del vehículo al iniciar la carga.

Protección contra rayos

Se recomienda un supresor de sobretensiones por toma de corriente si el nivel cerámico es elevado, y es obligatorio si así lo indica la legislación local.

Entradas condicionales

Limitación de potencia

Vehículo conectado

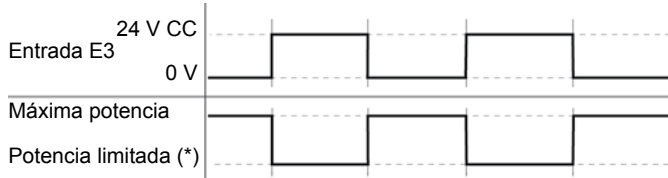

(*) Limitación de corriente definida durante la configuración de la estación de carga Inicio diferido

Inicio diferido

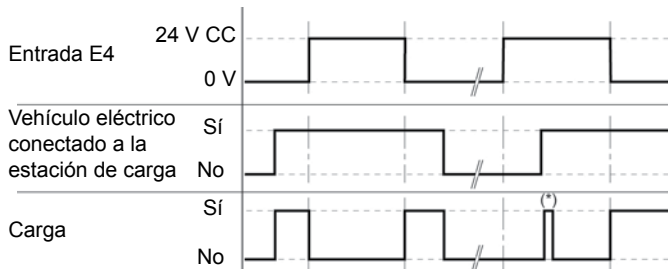

(*) Inicialización de la comunicación entre el vehículo eléctrico y la estación de carga (30 segundos)

it

Limitazioni dell'installazione elettrica

Schema del sistema di messa a terra

■ TN-S, TN-C-S o TT.

■ IT: può essere necessario aggiungere un trasformatore di isolamento per la ricarica di determinati veicoli.

Connessioni di messa a terra per un cluster di stazioni

■ È necessario aggiungere un collegamento di messa a terra supplementare ogni 10 metri max.

■ Tutti i collegamenti di messa a terra devono essere collegati tra di loro.

Resistenza di terra

■ Alcuni veicoli elettrici misurano la resistenza di terra e potrebbero non iniziare la ricarica se questo valore supera una soglia impostata. Consultare la documentazione tecnica del veicolo.

■ Per la conformità dell'installazione con le etichette EV Ready e ZE Ready, la resistenza di terra non deve superare 100 Ω.

■ In ogni caso, la resistenza di terra deve essere inferiore al valore massimo definito nelle norme vigenti relative alle installazioni elettriche.

Alimentazione e protezione della stazione di ricarica

	Corrente nominale della stazione di ricarica			
	10-16 A monofase	16-32 A monofase	10-16 A trifase	16-32 A trifase
Protezione contro sovraccarichi e cortocircuiti	20 A curva B o C ⁽¹⁾	40 A curva C	20 A curva C o D ⁽¹⁾⁽²⁾	40 A curva C
Protezione differenziale	30 mA tipo Asi	30 mA tipo Asi	30 mA tipo B	30 mA tipo B

(1) Secondo il coordinamento con le protezioni a monte.

(2) Secondo il rischio di attivazione imprevista dovuta alla corrente di spunto del veicolo all'inizio della ricarica.

Protezione contro i fulmini

Si consiglia di utilizzare uno scaricatore di sovratensione se il livello ceramico è elevato; l'impiego di questo dispositivo è obbligatorio ove previsto dalla normativa locale.

Ingressi condizionali

Limitazione di potenza

Veicolo collegato

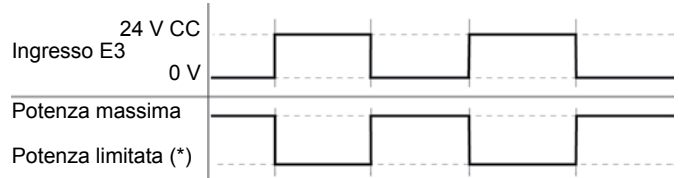

(*) Limitazione di corrente definita durante la configurazione della stazione di ricarica

Avvio ritardato

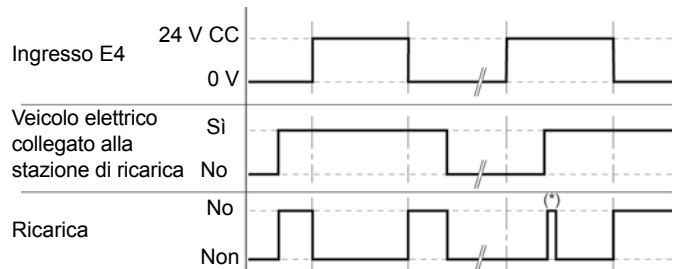

(*) Inizializzazione della comunicazione tra il veicolo elettrico e la stazione di ricarica (30 secondi)

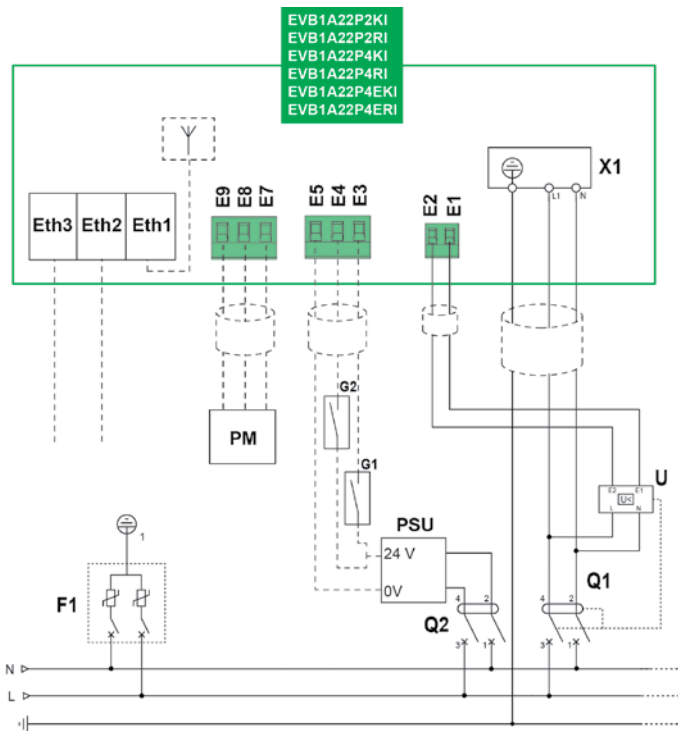

hu

- Q1 : Túlterhelés és zárlat elleni védelem, illetve differenciális védelem
- Q2 : Túlterhelés és zárlat elleni védelem
- F1 : Túlfeszültség elleni védelem
- U : MNx feszültségcsökkenési kioldó (kiegészítő, kivéve EV Ready és ZE Ready címkékkel való megfelelés esetén)
- G1 : teljesítménykorlátozó kapcsoló
- G2 : Időzített indítás kapcsoló
- PM : Fogyasztásmérő
- PSU : 230 V AC / 24 V DC - 1 W tápellátás
- X1 : tápcsatlakozó blokk
- Eth1 : Ethernet port 1 (Wi-Fi vagy GPRS használatához)
- Eth2 : Ethernet port 2
- Eth3 : Ethernet port 3
- E1, E2 : sorkapocs feszültségmentes kioldó elemhez
- E3 : Feltételes bemenet teljesítménykorlátozáshoz
- E4 : Feltételes bemenet időzített indításhoz
- E5 : 24 V-ból 0 V DC kiegészítő tápellátás
- E7... E9: Sorkapocs Modbus interfészhez E7 0V / E8 D0 / E9 D1

es

- Q1 :Protección contra sobrecargas y cortocircuitos, y Protección diferencial
- Q2 :Protección contra sobrecargas y cortocircuitos
- F1 :Protección contra sobretensión
- U :Disparador por cero tensión MNx (opcional, salvo para cumplir con la etiqueta EV Ready)
- G1 :Conmutador de limitación de potencia
- G2 :Conmutador de inicio diferido
- PM :Contador de energía
- PSU :Fuente de alimentación de 230 V CA/24 V CC - 1 W
- X1 :Bloque de terminales de alimentación
- Eth1 :Puerto Ethernet 1 (para Wi-Fi o GPRS)
- Eth2 :Puerto Ethernet 2
- Eth3 :Puerto Ethernet 3
- E1, E2 :Bloque de terminales del disparador por cero tensión
- E3 :Entrada condicional para limitación de potencia
- E4 :Entrada condicional para inicio diferido
- E5 :0 V de alimentación eléctrica auxiliar de 24 V CC
- E7 ... E9:Bloque de terminales para una interfaz Modbus E7 0V / E8 D0 / E9 D1

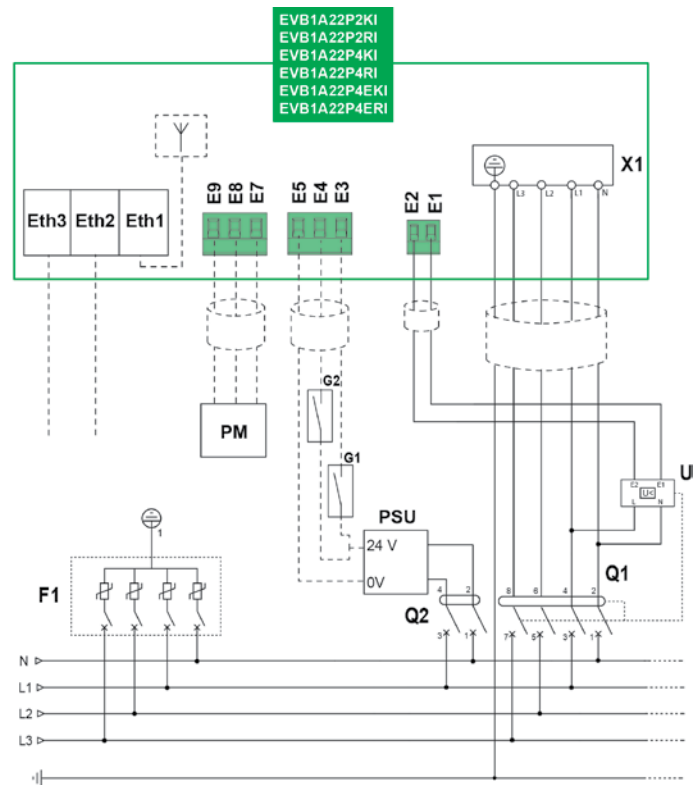

fr

- Q1 : Protection contre les surcharges et les courts-circuits et Protection différentielle
- Q2 : Protection contre les surcharges et les courts-circuits
- F1 : Protection contre les surtensions
- U : Déclencheur à minimum de tension MNx (optionnel, sauf pour la conformité au label EV Ready)
- G1 : Contact pour limitation de puissance
- G2 : Contact pour départ différé
- PM : Compteur d'énergie
- PSU : Alimentation 230 V CA / 24 V CC - 1 W
- X1 : Bloc de jonction de puissance
- Eth1 : Port Ethernet 1 (à utiliser pour Wi-Fi ou GPRS)
- Eth2 : Port Ethernet 2
- Eth3 : Port Ethernet 3
- E1, E2 : Bloc de jonction pour déclencheur à minimum de tension
- E3 : Entrée conditionnelle pour limitation de puissance
- E4 : Entrée conditionnelle pour départ différé
- E5 : 0 V de l'alimentation auxiliaire 24 V CC
- E7 ... E9: Bloc de jonction pour l'interface Modbus E7 0V / E8 D0 / E9 D1

it

- Q1 :Protezione contro i sovraccarichi e i cortocircuiti e Protezione differenziale
- Q2 :Protezione contro i sovraccarichi e i cortocircuiti
- F1 :Protezione contro la sovratensione
- U :MNx dispositivo di disinserzione zero volt (opzionale, eccetto per conformità con etichetta EV Ready)
- G1 :Limitatore di corrente
- G2 :Interruttore per avvio ritardato
- PM :Contatore di energia
- PSU :Alimentatore 230 V CA / 24 V CC - 1 W
- X1 :Morsettiera alimentazione
- Eth1 :Porta Ethernet 1 (per Wi-Fi o GPRS)
- Eth2 :Porta Ethernet 2
- Eth3 :Porta Ethernet 3
- E1, E2 :Morsettiera per dispositivo di disinserzione zero volt
- E3 :Ingresso condizionale per limitazione di potenza
- E4 :Ingresso condizionale per avvio ritardato
- E5 :Alimentazione ausiliaria 0 V di 24 V CC
- E7 ... E9: morsettiera per interfaccia Modbus E7 0V / E8 D0 / E9 D1

6.1 Tartalomjegyzék / Contenu / Contenido / Contenuto

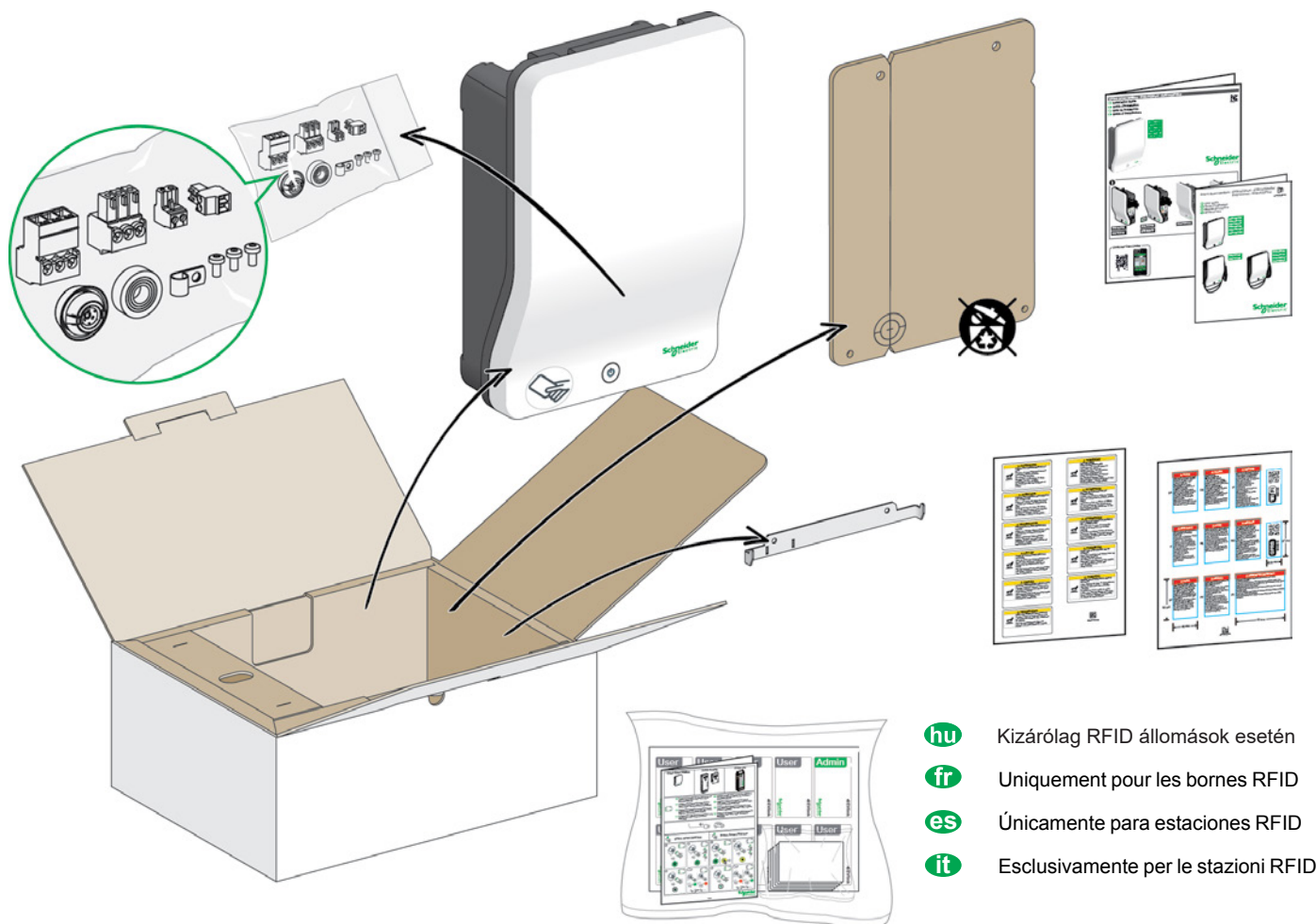

- hu** Kizárólag RFID állomások esetén
- fr** Uniquement pour les bornes RFID
- es** Únicamente para estaciones RFID
- it** Esclusivamente per le stazioni RFID

6.2 Falra szerelés / Montage mural / Montaje en pared / Montaggio a parete

FIGYELMEZTETÉS / AVIS / AVISO / AVVISO

A TÖLTŐÁLLOMÁS KÁROSODÁSÁNAK KOCKÁZATA

- Vigyázzon, hogy a tartószerkezet felszerelése közben a töltőállomást ne érje por és víz.
 - Szerelje fel a töltőállomást a szabványoknak és a vonatkozó helyi előírásoknak megfelelő sima tartószerkezetre (síkbeli tűréshatár < 2 mm/m).
 - A fal anyagának megfelelő csavarokat, alátéteket és dugókat használjon.
- A fenti utasítások figyelmen kívül hagyása a berendezés károsodását eredményezheti.**

RIESGO DE DAÑAR LA ESTACIÓN DE CARGA

- Proteja la estación de carga del polvo y del agua durante la colocación en el soporte.
 - Coloque la estación de carga en una superficie plana que cumpla con los estándares y las leyes locales que se apliquen (tolerancia a planicidad < 2 mm/m).
 - Utilice tornillos, arandelas y conectores adecuados para el material de la pared.
- Si no se siguen estas instrucciones pueden producirse daños en el equipo.**

RISQUE D'ENDOMMAGEMENT DE LA BORNE DE CHARGE

- Mettez la borne de charge à l'abri des projections de poussière ou d'eau pendant les travaux de fixation du support.
 - Fixez la borne de charge sur un support plan suivant les normes et réglementations locales en vigueur (écart de planéité < 2 mm/m).
 - Utilisez des vis, rondelles et chevilles adaptées au matériau de la paroi.
- Le non-respect de ces instructions peut provoquer des dommages matériels.**

RISCHIO DI DANNEGGIAMENTO DELLA STAZIONE DI RICARICA

- Proteggere la stazione di ricarica dalla penetrazione di polvere e acqua mentre si fissa il supporto.
 - Fissare la stazione di ricarica a un supporto piano in conformità con le norme e le leggi locali vigenti (tolleranza superficie piana < 2 mm/m).
 - Utilizzare viti, rondelle e spine adatte al materiale di cui è costituito il muro.
- Il mancato rispetto di queste istruzioni può provocare danni alle apparecchiature.**

6 A töltőállomás beszerelése / Installation de la borne de charge / Instalación de la estación de carga / Installazione della stazione di ricarica

6.2 Falra szerelés / Montage mural / Montaje en pared / Montaggio a parete

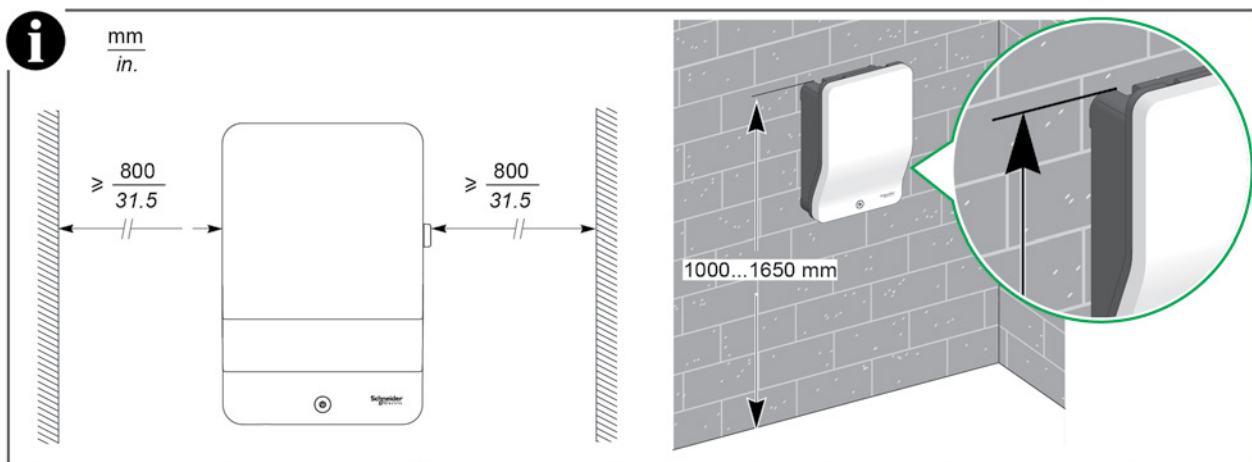

Kábelek bevezetése felül vagy alul / Arrivée des câbles par le haut ou par le bas / Entrada de cables por la parte superior o inferior / Ingresso dei cavi dall'alto o dal basso

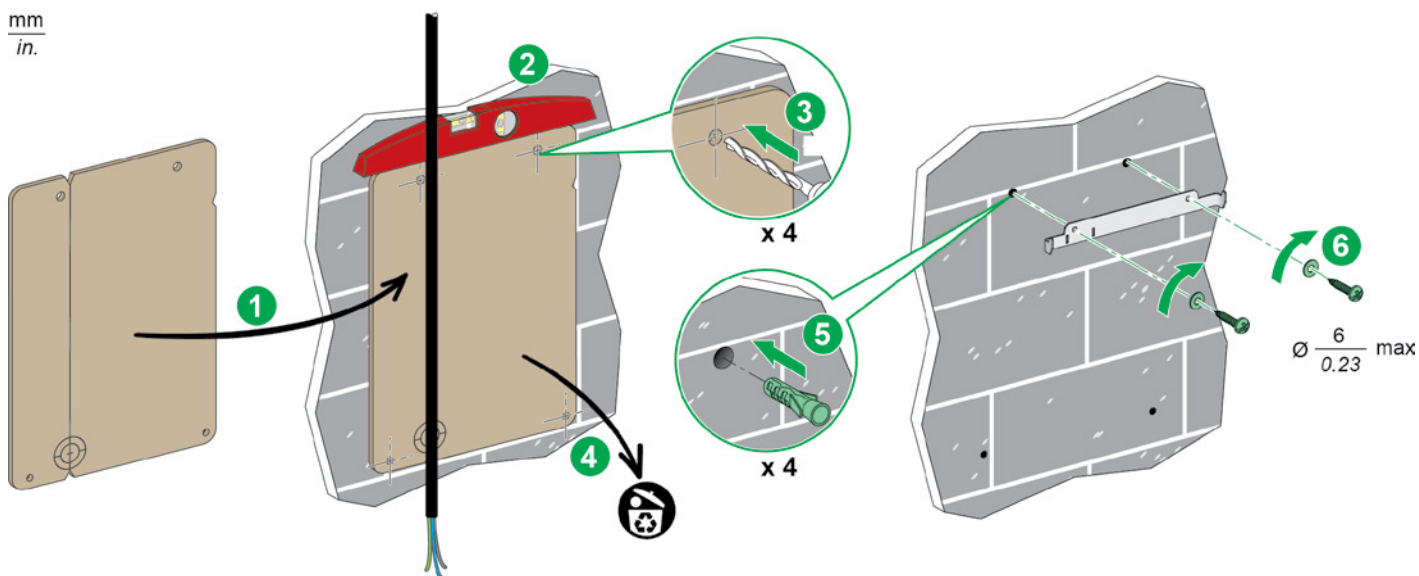

Kábelek bevezetése hátulról / Arrivée des câbles par l'arrière / Entrada de cables por la parte posterior / Ingresso dei cavi dal lato posteriore

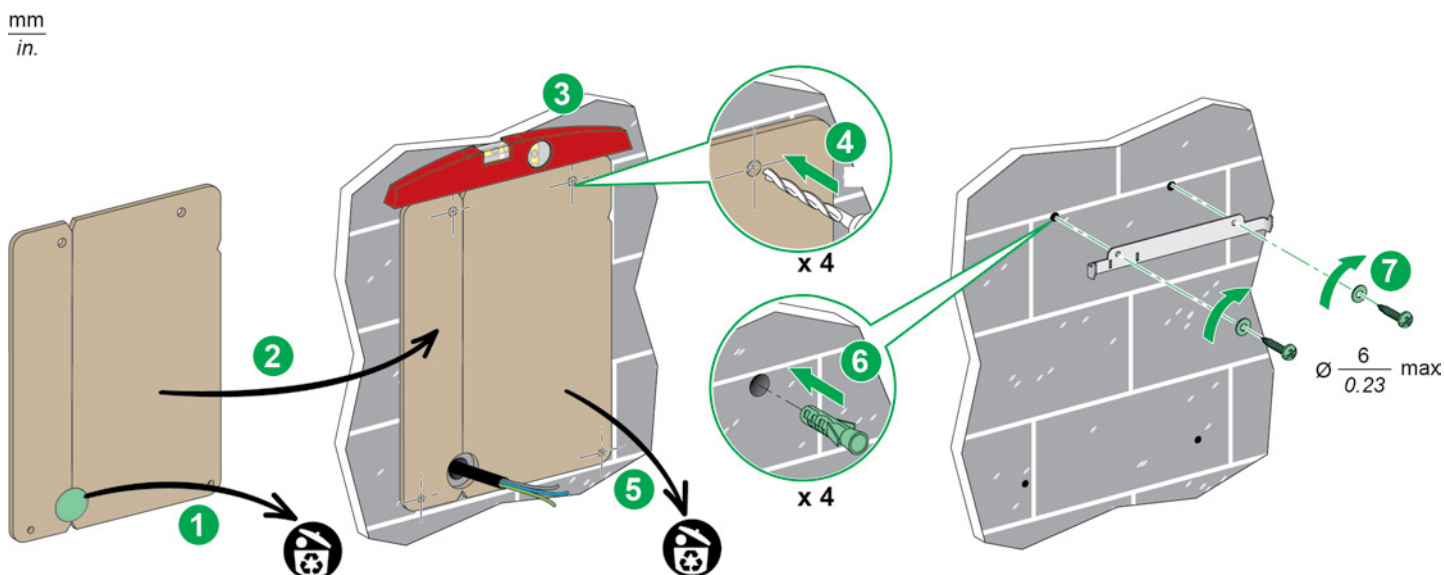

6 A töltőállomás beszerelése / Installation de la borne de charge / Instalación de la estación de carga / Installazione della stazione di ricarica

6.2 Falra szerelés / Montage mural / Montaje en pared / Montaggio a parete

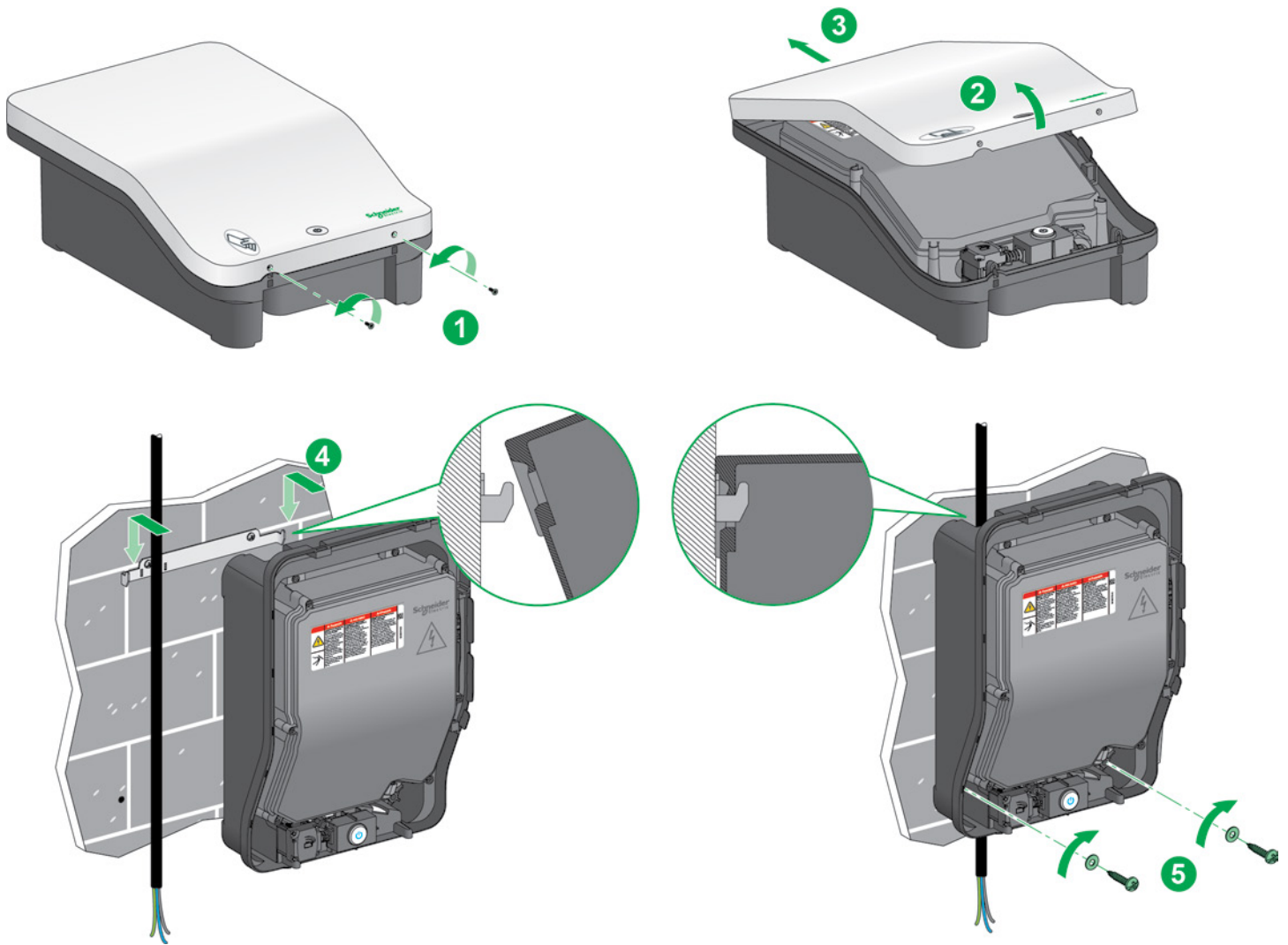

6.3 Talpazatra szerelés / Montage sur pied / Montaje en pedestal / Montaggio su piedestallo

hu

A töltőállomás a külön tartozékként kapható talpazatra is szerelhető (rendelési szám EVP1BSSG).
Olvassa el a NHA97295 számú dokumentumot, amely bemutatja, hogyan kell egy vagy több állomást talpazatra felszerelni.

es

Es posible montar la estación de carga en un pedestal suministrado por separado como accesorio (referencia EVP1BSSG).
Consulte el documento NHA97295 para obtener la descripción de cómo montar una o más estaciones de carga en un pedestal.

fr

Il est possible de monter la borne de charge sur un pied fourni séparément en accessoire (Référence EVP1BSSG).
Se référer au document NHA97295 pour obtenir la description du montage d'une ou deux bornes de charge sur pied.

it

È possibile montare la stazione su un piedestallo fornito separatamente come accessorio (codice prodotto EVP1BSSG).
Fare riferimento al documento NHA97295 per una descrizione del montaggio di una o più stazioni di ricarica su piedestallo.

7 Csatlakoztatás / Raccordement / Conexión / Collegamento

7.1 Belső nézet / Vue intérieure / Vista interior / Vista interna

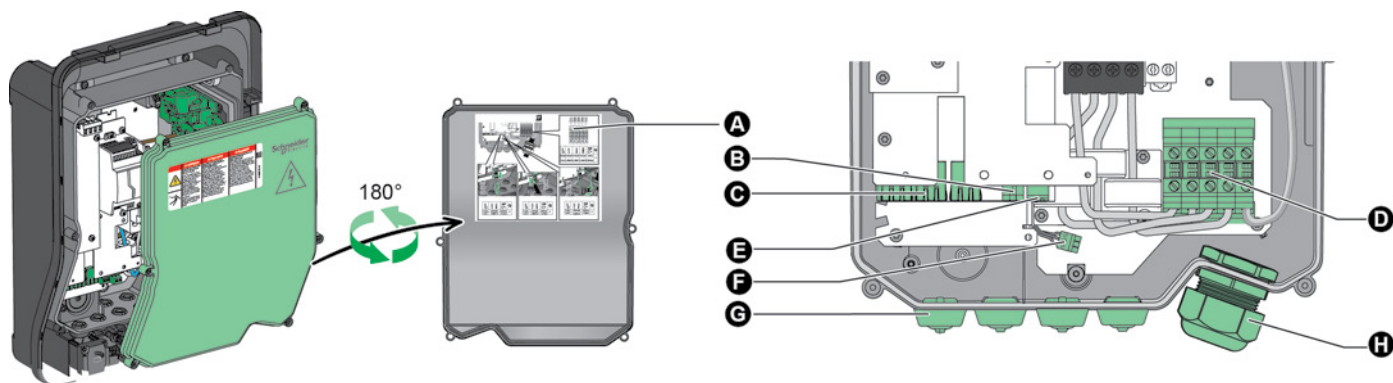

hu

- A Csatlakozással kapcsolatos adatok
- B Feltételes bemenetek
- C Ethernet portok
- D Tápcsatlakozó blokk
- E A feszültségmentes kioldóelem csatlakoztatása
- F Modbus csatlakozó
- G Kábelbemenetek
- H Táp bemenet

fr

- A Informations pour le raccordement
- B Entrées conditionnelles
- C Ports Ethernet
- D Bloc de jonction de puissance
- E Raccordement du déclencheur à minimum de tension
- F Connecteur Modbus
- G Entrées de câbles
- H Entrée Puissance

es

- A Información de conexión
- B Entradas condicionales
- C Puertos Ethernet
- D Bloque de terminales de alimentación
- E Conexión del disparador por cero tensión
- F Conector Modbus
- G Entradas de cable
- H Entrada de alimentación

it

- A Informazioni per il collegamento
- B Ingressi condizionali
- C Porte Ethernet
- D Morsettiera di alimentazione
- E Collegamento del dispositivo di disinserzione zero volt
- F Connettore Modbus
- G Ingressi dei cavi
- H Ingresso di alimentazione

7.2 Teljesítmény / Puissance / Alimentación / Alimentazione

⚠️ ⚠️ VESZÉLY / DANGER / PELIGRO / PERICOLO

ÁRAMÜTÉS-, ROBBANÁS- VAGY ÍVHÚZÁS VESZÉLYE

- Kapcsolja ki a berendezés tápellátását, mielőtt a berendezésen dolgozna.
 - Használjon megfelelő minőségű feszültségmérőt.
 - Ha a mért földelési ellenállás nagyobb, mint a vonatkozó jogszabályokban meghatározott küszöbérték, ne indítsa el a töltőállomást.
- A fenti utasítások figyelmen kívül hagyása halálos vagy súlyos sérüléshez vezethet.**

RISQUE DE CHOC ELECTRIQUE, D'EXPLOSION OU D'ARC ELECTRIQUE

- Coupez toutes les alimentations avant de travailler sur cet appareil.
 - Utilisez un Vérificateur d'Absence de Tension (VAT) de calibre approprié.
 - Ne mettez pas en service la borne de charge si la résistance de terre mesurée est supérieure au seuil défini dans la réglementation en vigueur.
- Le non-respect de ces instructions provoquera la mort ou des blessures graves.**

RIESGO DE DESCARGA ELÉCTRICA, EXPLOSIÓN O ARCO ELÉCTRICO

- Desconecte la alimentación de este equipo antes de trabajar en él.
 - Realice una prueba de tensión con los valores apropiados.
 - No encienda la estación de carga si la resistencia de tierra que se ha medido supera el umbral definido por las legislaciones aplicables.
- Si no se siguen estas instrucciones provocará lesiones graves o incluso la muerte.**

PERICOLO DI SCOSSE ELETTRICHE, ESPLOSIONI O ARCO ELETTRICO

- Prima di eseguire interventi sull'apparecchiatura, scollegare tutte le sorgenti di alimentazione.
 - Utilizzare un tester di tensione per rilevare la tensione nominale appropriata.
 - Non inserire la stazione di ricarica se la resistenza di terra misurata è superiore alla soglia definita nelle normative vigenti.
- Il mancato rispetto di queste istruzioni provocherà morte o gravi infortuni.**

FIGYELMEZTETÉS / AVIS / AVISO / AVVISO

ELEKTROMOS KISÜLÉS KOCKÁZATA

- Ne érjen hozzá az áramköri kártyákhoz.
 - Használjon antisztatikus védelmet az állomáson belüli csatlakoztatáskor.
- A fenti utasítások figyelmen kívül hagyása a berendezés károsodását eredményezheti.**

RISQUE DE DECHARGE ELECTROSTATIQUE

- Ne touchez pas les cartes électroniques.
 - Utilisez des protections antistatiques lors des opérations de raccordement à l'intérieur de la borne de charge.
- Le non-respect de ces instructions peut provoquer des dommages matériels.**

RIESGO DE DESCARGAS ELECTROESTÁTICAS

- No toque las tarjetas electrónicas.
 - Utilice protecciones contra la electricidad estática al realizar conexiones dentro de la estación de carga.
- Si no se siguen estas instrucciones pueden producirse daños en el equipo.**

RISCHIO DI SCARICHE ELETTROSTATICHE

- Non toccare le schede elettroniche.
 - Utilizzare protezioni antistatiche adeguate quando si effettuano dei collegamenti all'interno della stazione di ricarica.
- Il mancato rispetto di queste istruzioni può provocare danni alle apparecchiature.**

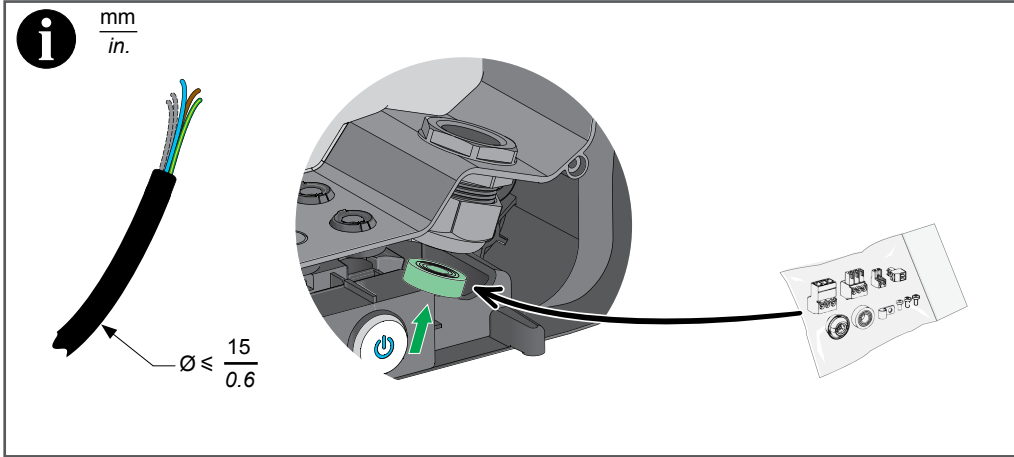

- hu** Gyári beállítások
- fr** Réglages usine
- es** Ajustes de fábrica
- it** Impostazioni di fabbrica

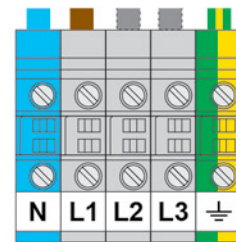
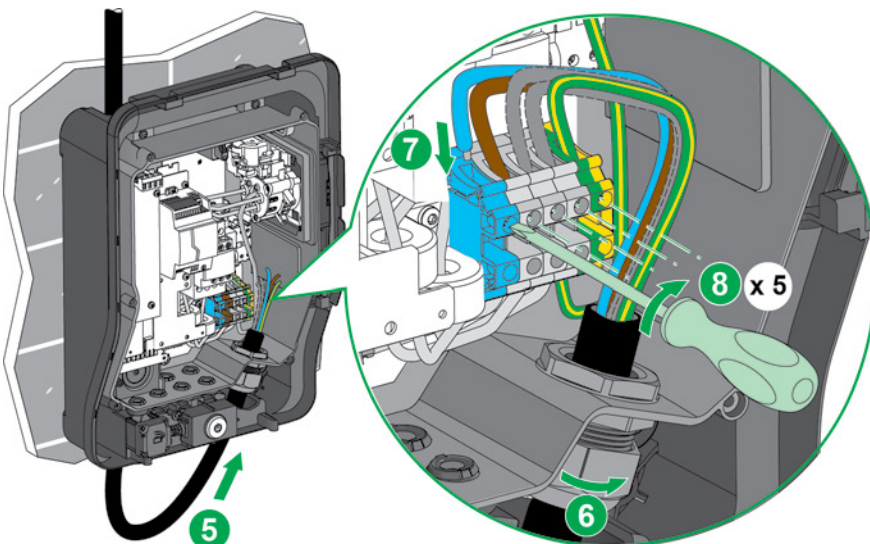
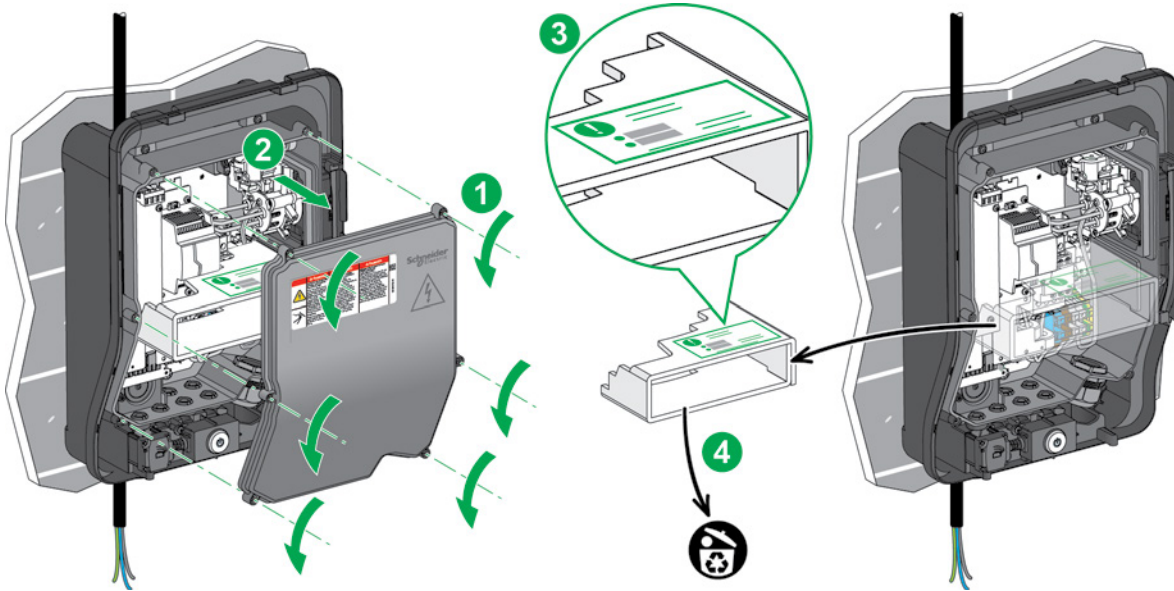

10 mm	$\leq 16 \text{ mm}^2$	$\leq 10 \text{ mm}^2$	$\leq 6 \text{ mm}^2$	1.8 N.m	4
0.4 in	$\leq \text{AWG } 6$	$\leq \text{AWG } 7$	$\leq \text{AWG } 8$	15.9 lb-in	

7 Csatlakoztatás / Raccordement / Conexión / Collegamento

7.3 Feszültségcsökkenési kioldó (MNx) (Kiegészítő) / Déclencheur à minimum de tension (MNx) (Option) / Disparador de infratensión (MNx) (Opción) / Sganciatore sottotensione (MNx) (opzione)

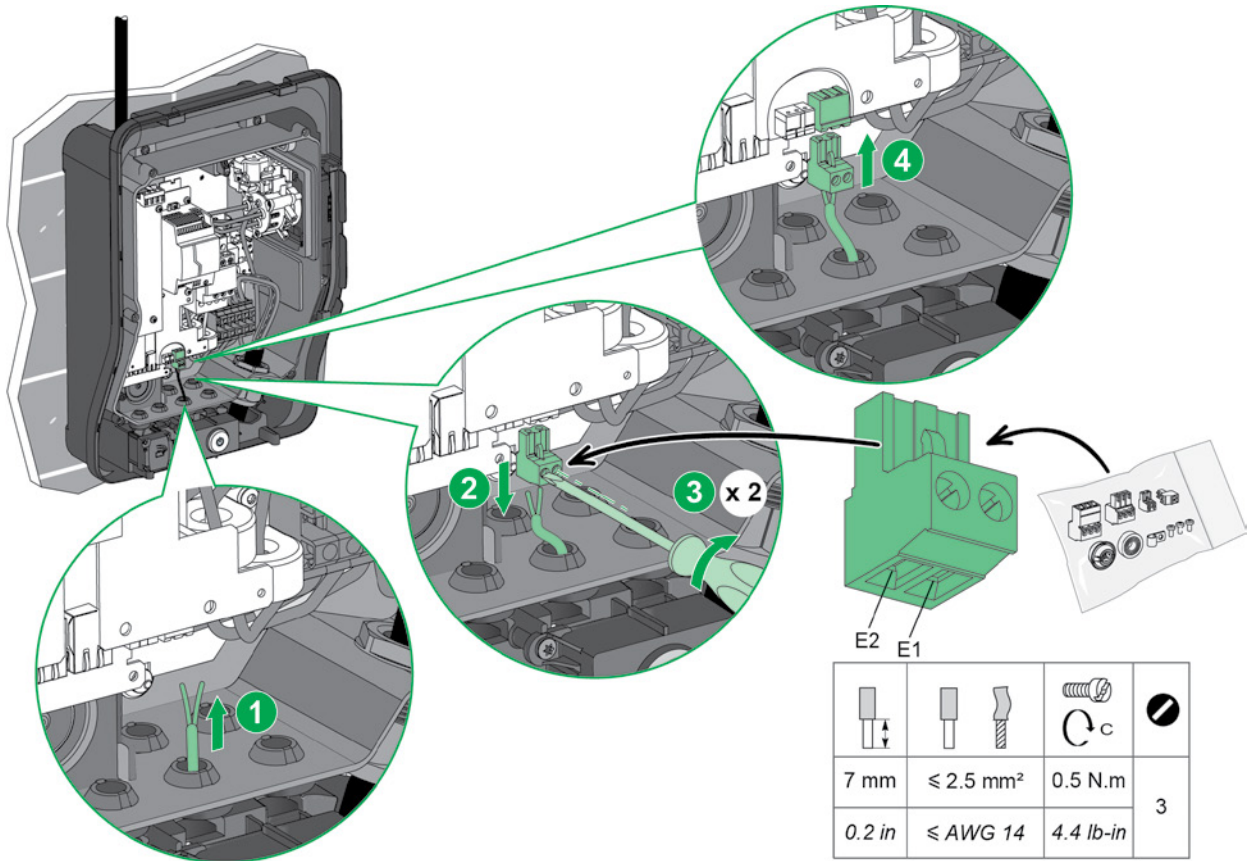

7.4 Feltételes bemenetek (Kiegészítő) / Entrées conditionnelles (Option) / Entradas condicionales (Opción) / Ingressi condizionali (opzione)

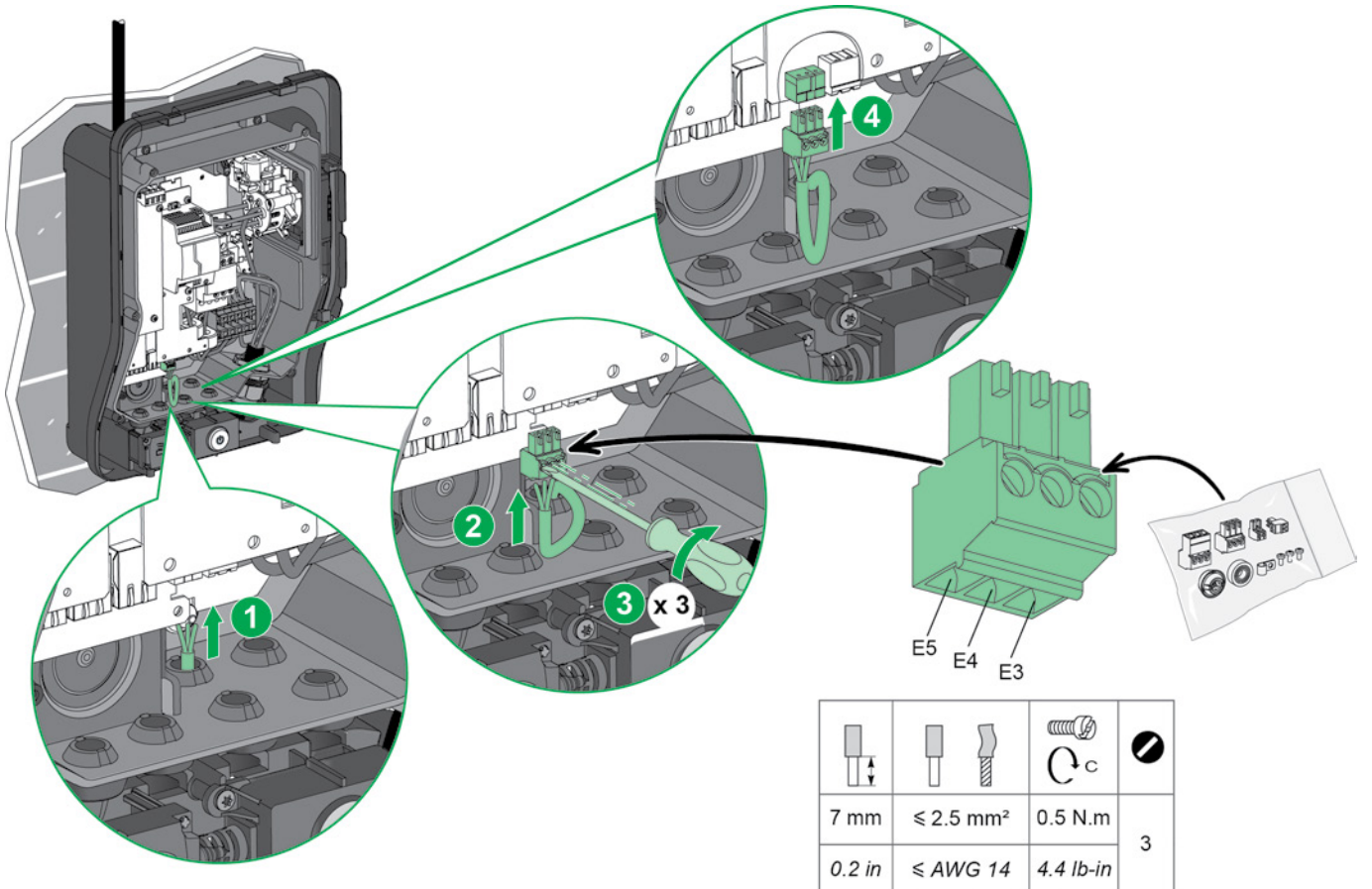

7.5 Ethernet kommunikáció (Kiegészítő) / Communication Ethernet (Option) / Comunicación Ethernet (Opción / Comunicazione Ethernet (opzione)

hu

Egyenes vagy áthidaló kábel használható.

Az Ethernet kábel keresztmetszetétől függően módosításra lehet szükség:

- Cserélje ki az RJ45 dugós csatlakozót egy dugaszolóaljzattal.
- Csatlakozózsínort használjon.

es

Se puede utilizar un cable directo o cruzado indistintamente.

En función de la sección transversal del cable Ethernet, la adaptación puede ser necesaria:

- Sustituya el conector RJ45 macho por un zócalo hembra.
- Utilice un cordón de conexión.

fr

Un câble droit ou croisé peut être utilisé indifféremment.

Suivant la section du câble Ethernet, une adaptation peut être nécessaire :

- Remplacer la RJ45 mâle par une prise femelle.
- Utiliser un cordon de brassage.

it

È possibile utilizzare indifferentemente un cavo dritto o incrociato.

A seconda della sezione del cavo Ethernet, possono essere necessari degli adattamenti:

- Sostituire il connettore maschio RJ45 con un connettore femmina.
- Utilizzare un cavo di collegamento.

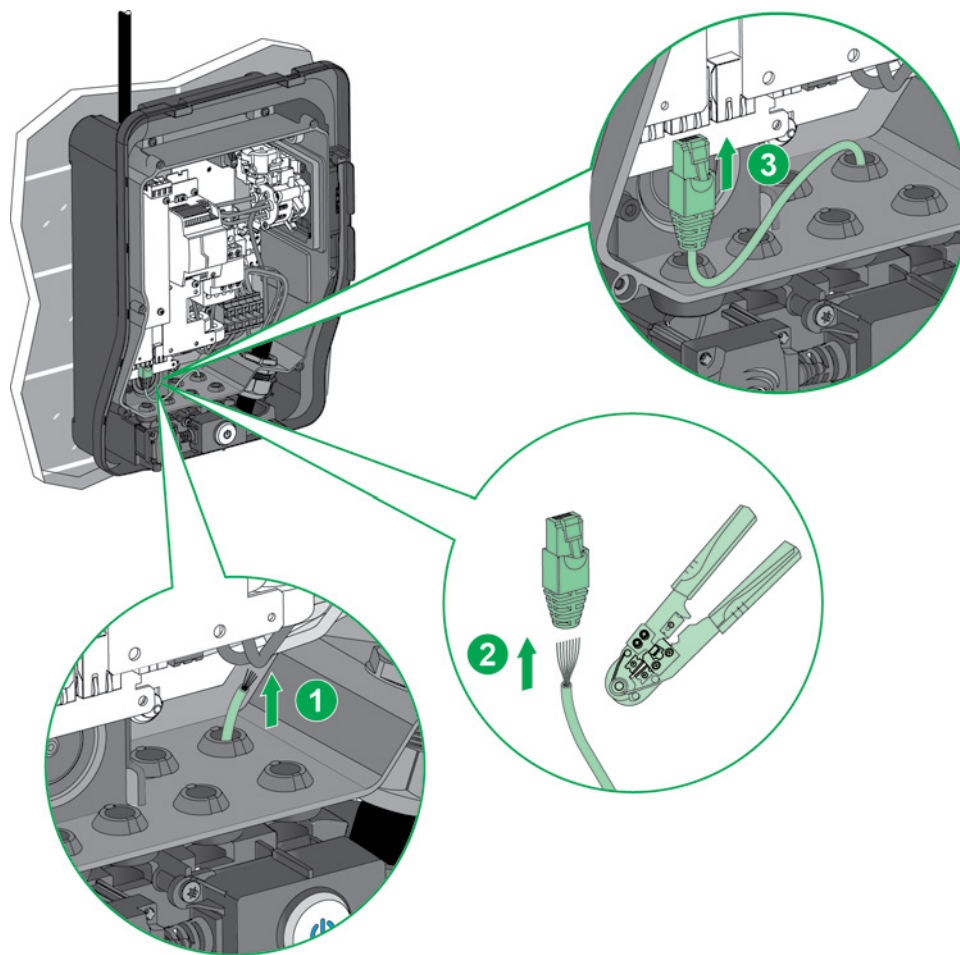

7 Csatlakoztatás / Raccordement / Conexión / Collegamento

7.6 Modbus (külső mérőkészülékhez) / Modbus (vers compteur extérieur) / Modbus (a contador externo) / Modbus (al contatore esterno)

mm
in.

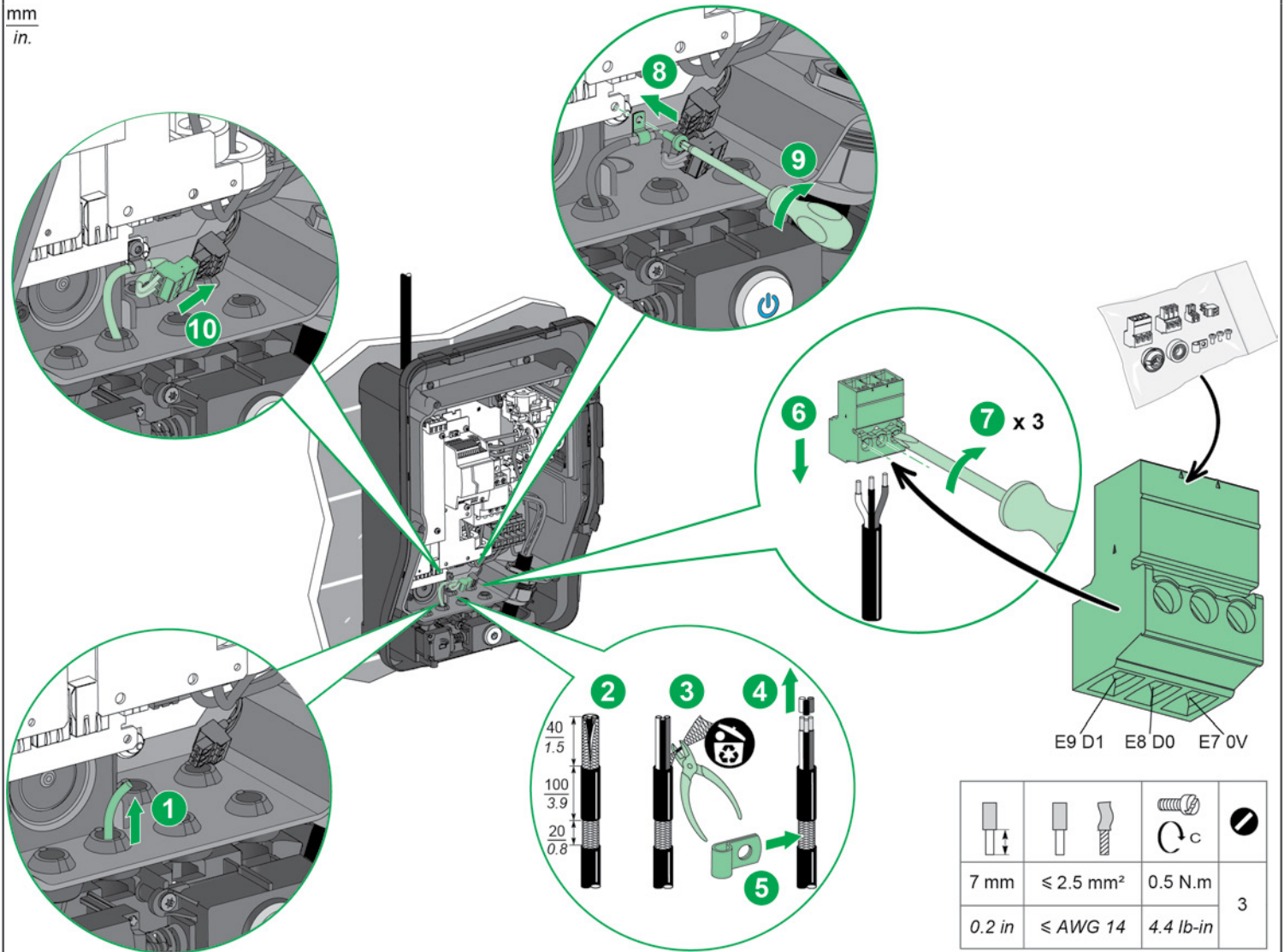

7.7 GPRS modem (Kiegészítő) / Modem GPRS (Option) / Módem GPRS (opción) / Modem GPRS (opzione)

hu

Külön tartozékként kapható GPRS modem is telepíthető (rendelési szám EVP1MM). Lásd az NHA72299. számú dokumentumot.

Megjegyzés: a töltőállomás és a modem közötti Ethernet kábel nem része a csomagnak. A kábel legalább 20 cm hosszú legyen.

fr

Il est possible d'installer un modem GPRS fourni séparément en accessoire (référence EVP1MM). Se référer au document NHA72299.

Note : le câble Ethernet entre le modem et la borne de charge n'est pas fourni. La longueur doit être supérieure ou égale à 20 cm.

es

Se puede instalar un módem GPRS suministrado por separado como accesorio (referencia EVP1MM). Consulte el documento NHA72299.

Nota: no se proporciona el cable Ethernet entre el módem y la estación de carga. El mismo debe medir 20 cm o más.

it

È possibile installare un modem GPRS fornito separatamente come accessorio (codice prodotto EVP1MM). Vedere il documento NHA72299.

Nota: il cavo Ethernet che collega il modem alla stazione di ricarica non è fornito. La lunghezza deve essere uguale o superiore a 20 cm.

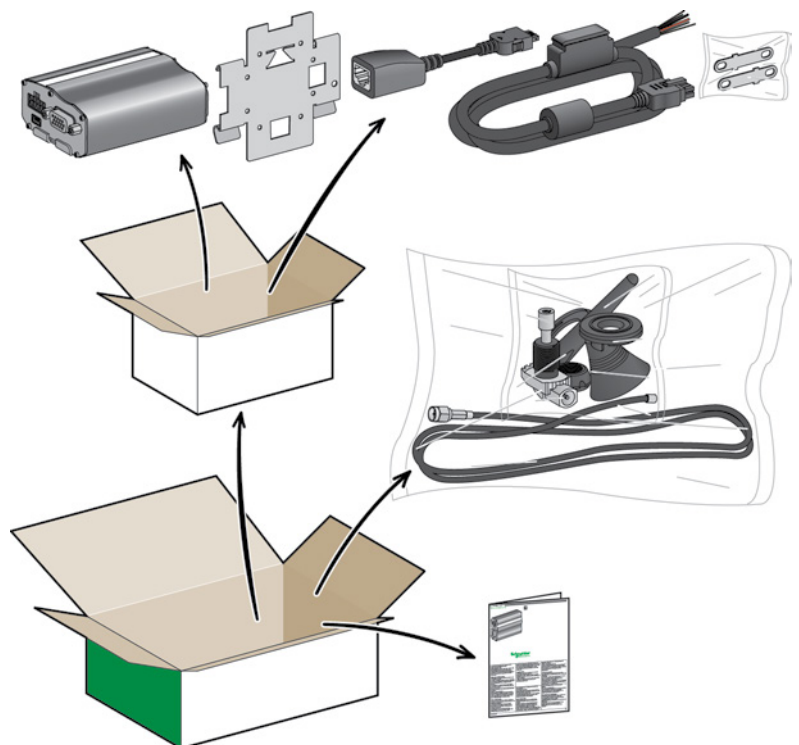

7 Csatlakoztatás / Raccordement / Conexión / Collegamento

7.7 GPRS modem (Kiegészítő) / Modem GPRS (Option) / Módem GPRS (opción) / Modem GPRS (opzione)

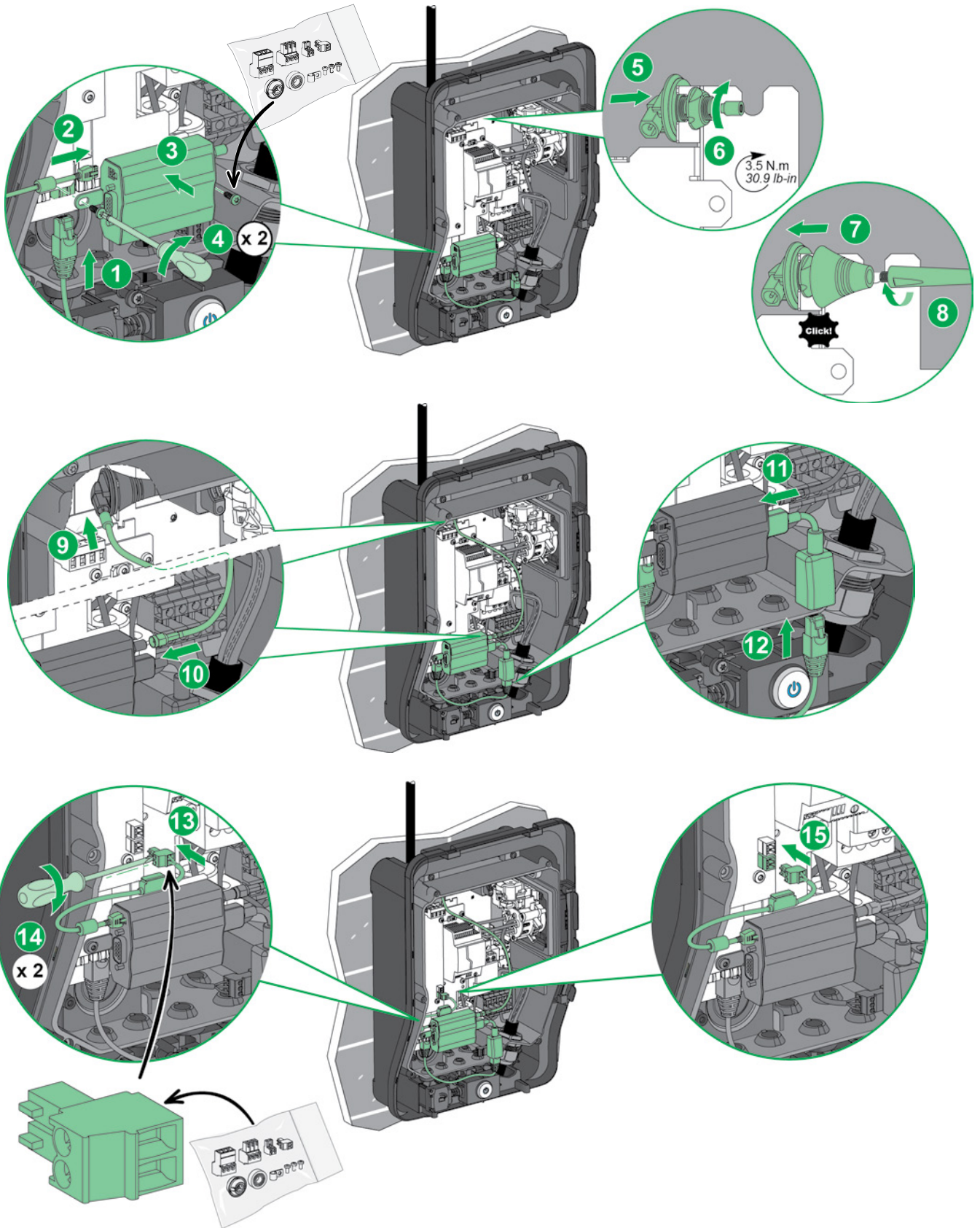

- hu** Fekete
- fr** Noir
- es** Negro
- it** Nero

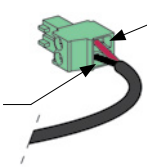

- hu** Piros
- fr** Rouge
- es** Rojo
- it** Rosso

7 mm	≤ 2.5 mm ²	0.5 N.m	3	
0.2 in	≤ AWG 14	4.4 lb-in		

7 Csatlakoztatás / Raccordement / Conexión / Collegamento

7.8 W i-Fi- kártya (Kiegészítő) / Carte Wi-Fi (Option) / Tarjeta Wi-Fi (opción) / Scheda Wi-Fi (opzione)

hu

Külön tartozékként kapható Wi-Fi kártya is telepíthető (rendelési szám EVP1MWSI). A beszerelés részletes leírása az NHA97291. számú dokumentumban található.

fr

Il est possible d'installer une carte Wi-Fi fournie séparément en accessoire (référence EVP1MWSI). Pour la description détaillée de l'installation, se référer au document NHA97291.

es

Se puede instalar una tarjeta Wi-Fi suministrada por separado como accesorio (referencia EVP1MWSI). Para obtener una descripción detallada de la instalación, consulte el documento NHA97291.

it

È possibile installare una scheda Wi-Fi fornita separatamente come accessorio (codice prodotto EVP1MWSI). Per una descrizione dettagliata dell'installazione, vedere il documento NHA97291.

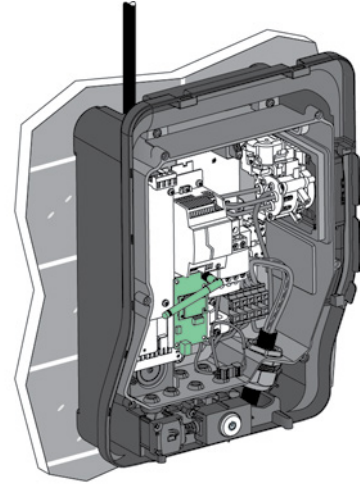

8 Bekapcsolás és elektromos tesztvizsgálatok / Mise sous tension et tests électriques / Encendido y pruebas eléctricas / Accensione e test elettrici

⚠ ⚠ VESZÉLY / DANGER / PELIGRO / PERICOLO

ÁRAMÜTÉS-, ROBBANÁS- VAGY ÍVHÚZÁS VESZÉLYE

Viseljen személyre szabott védőfelszerelést (PPE), és tartsa be a biztonsági eljárásokat.

A fenti utasítások figyelmen kívül hagyása halálos vagy súlyos sérüléshez vezethet.

RISQUE DE CHOC ELECTRIQUE, D'EXPLOSION OU D'ARC ELECTRIQUE

Portez des équipements de protection individuelle (EPI) adaptés et respectez les procédures de sécurité.

Le non-respect de ces instructions provoquera la mort ou des blessures graves.

RIESGO DE DESCARGA ELÉCTRICA, EXPLOSIÓN O ARCO ELÉCTRICO

Utilice un equipo de protección personal (EPP) apropiado y siga todos los procedimientos de seguridad.

Si no se siguen estas instrucciones provocará lesiones graves o incluso la muerte.

PERICOLO DI SCOSSE ELETTRICHE, ESPLOSIONI O ARCO ELETTRICO

Indossare indumenti di protezione adeguati (PPE, Personal Protective Equipment) e rispettare tutte le procedure di sicurezza.

Il mancato rispetto di queste istruzioni provocherà morte o gravi infortuni.

8.1 A töltőállomás tápellátás-megszakítójának zárása / Fermeture du disjoncteur d'alimentation de la borne de charge / Cierre del interruptor automático de la fuente de alimentación de la estación de carga / Chiusura dell'interruttore automatico di alimentazione della stazione di ricarica

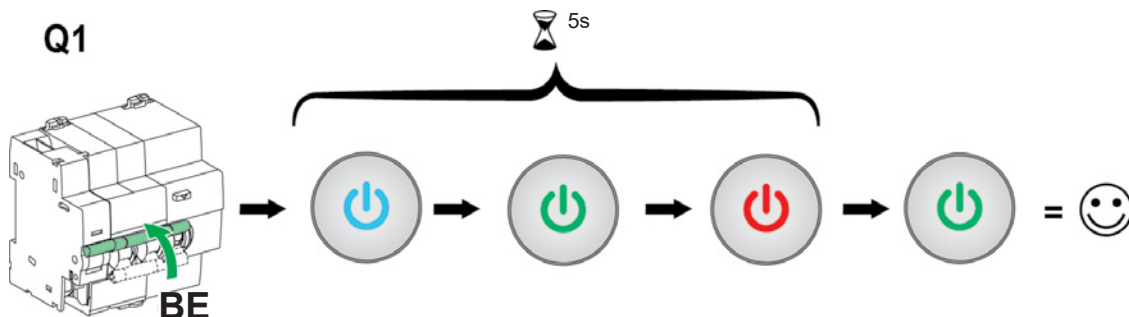

8.2 A TE háztartási aljzatvédő kapcsoló zárása (ha alkalmazható) /

Fermeture du disjoncteur de protection de la prise domestique TE (si applicable) /

Cierre del conmutador de protección de la toma de corriente doméstica TE (si es aplicable) /

Chiusura dell'interruttore di protezione della presa domestica TE (se presente)

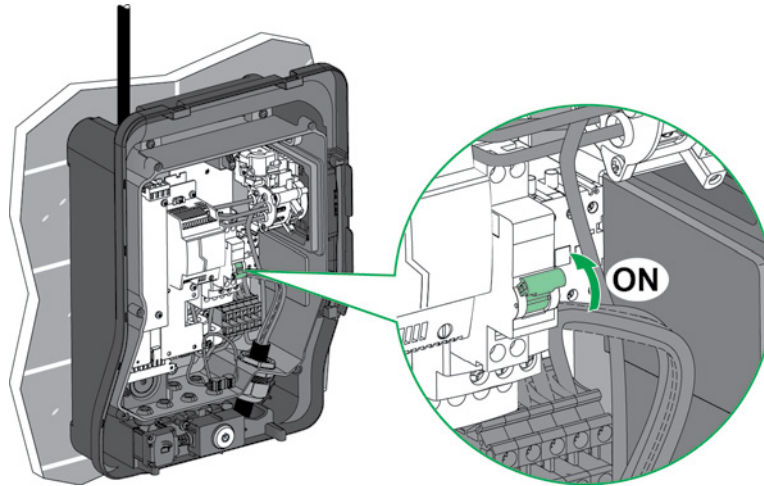

8.3 Feszültségcsökkenési kioldó (MNx) tesztelése / Test du déclencheur à minimum de tension (MNx) /
Prueba del disparador de infratensión (MNx) / Test sganciatore sottotensione (MNx)

Q1

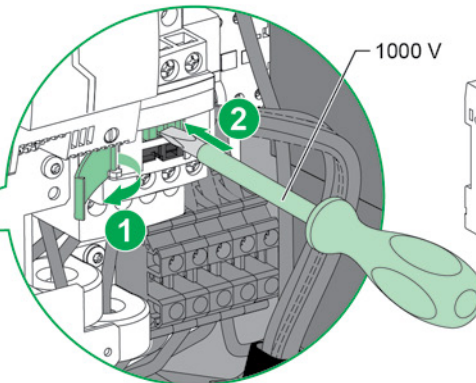
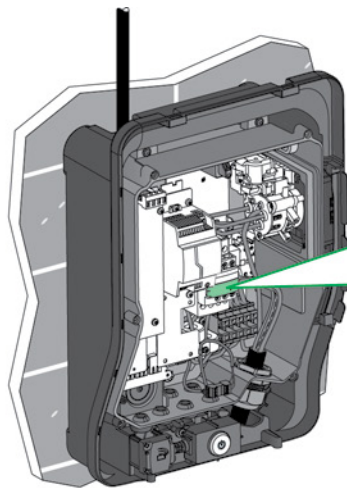
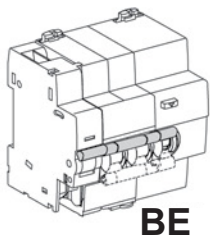

Q1

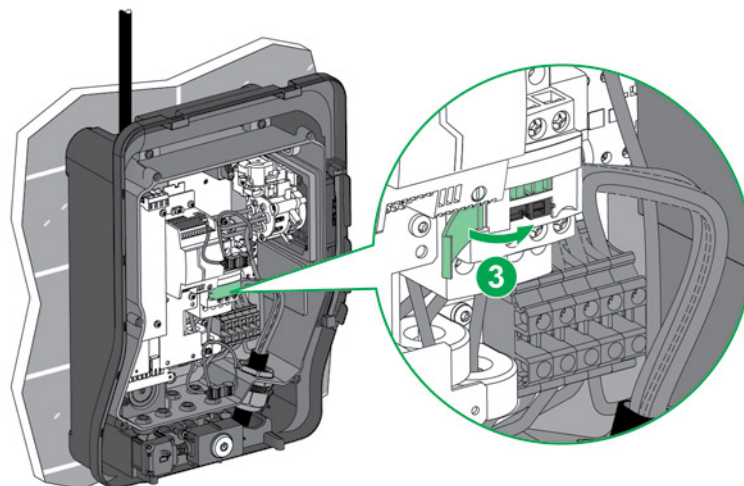
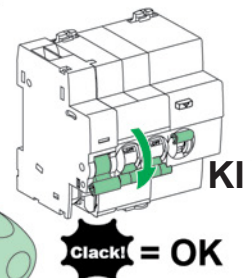

8 Bekapcsolás és elektromos tesztvizsgálatok / Mise sous tension et tests électriques / Encendido y pruebas eléctricas / Accensione e test elettrici

8.4 Differenciális védelem tesztelése / Test de la protection différentielle / Prueba de la protección diferencial / Test dell'interruttore di protezione differenziale

Q1

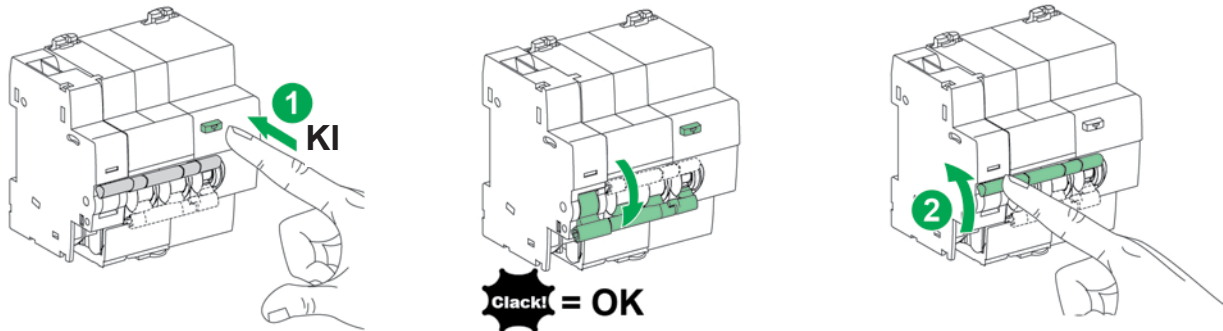

hu

Az áramvédős kismegszakítót rendszeresen ellenőrizni kell, hogy megfelelően működik-e. Az áramvédős kismegszakító működésének beszerelés utáni ellenőrzéséhez:

- Zárja a terminál felső részén található megszakítót (Q1)
- Nyomja meg az áramvédős kismegszakító előlapján található teszt gombot.
- Az áramvédős kismegszakítónak azonnal ki kell oldania.
- Ellenkező esetben az áramvédős kismegszakító hibás. Azonnal cserélje ki.

es

El disyuntor de protección diferencial se debe revisar cada cierto tiempo para asegurarse de que funciona correctamente. Para comprobar el funcionamiento del disyuntor de protección diferencial tras la instalación:

- Cierre el disyuntor aguas arriba del terminal (Q1).
- Pulse el botón de prueba en el panel frontal del disyuntor de protección diferencial.
- El disyuntor de protección diferencial debe dispararse al momento.
- De no ser así, el disyuntor de protección diferencial no funciona correctamente. Cámbielo cuanto antes.

fr

Le bon fonctionnement de la protection différentielle doit être vérifié périodiquement.

Pour vérifier le fonctionnement de la protection différentielle après l'installation :

- Fermez le disjoncteur en amont de la borne (Q1).
- Appuyez sur le bouton test en face avant du disjoncteur différentiel.
- La protection différentielle doit déclencher immédiatement.
- Si ce n'est pas le cas, cela indique que le disjoncteur différentiel est en panne. Changez-le immédiatement.

it

L'interruttore differenziale deve essere controllato periodicamente per assicurare il perfetto funzionamento. Per verificare il funzionamento dell'interruttore differenziale dopo l'installazione, procedere come segue:

- Chiudere l'interruttore differenziale a monte della morsettiera (Q1).
- Premere il pulsante di test sul pannello anteriore dell'interruttore differenziale.
- L'interruttore differenziale deve azionarsi immediatamente.
- Se ciò non avviene, significa che l'interruttore è difettoso. In questo caso sostituirlo immediatamente.

9 A töltőállomás konfigurálása / Configuration de la borne de charge / Configuración de la estación de carga / Configurazione della stazione di ricarica

⚠ ⚠ VESZÉLY / DANGER / PELIGRO / PERICOLO

ÁRAMÜTÉS-, ROBBANÁS- VAGY ÍVHÚZÁS VESZÉLYE

Viseljen személyre szabott védőfelszerelést (PPE), és tartsa be a biztonsági eljárásokat.

A fenti utasítások figyelmen kívül hagyása halálos vagy súlyos sérüléshez vezethet.

RIESGO DE DESCARGA ELÉCTRICA, EXPLOSIÓN O ARCO ELÉCTRICO

Utilice un equipo de protección personal (EPP) apropiado y siga todos los procedimientos de seguridad.

Si no se siguen estas instrucciones provocará lesiones graves o incluso la muerte.

RISQUE DE CHOC ELECTRIQUE, D'EXPLOSION OU D'ARC ELECTRIQUE

Portez des équipements de protection individuelle (EPI) adaptés et respectez les procédures de sécurité.

Le non-respect de ces instructions provoquera la mort ou des blessures graves.

PERICOLO DI SCOSSE ELETTRICHE, ESPLOSIONI O ARCO ELETTRICO

Indossare indumenti di protezione adeguati (PPE, Personal Protective Equipment) e rispettare tutte le procedure di sicurezza.

Il mancato rispetto di queste istruzioni provocherà morte o gravi infortuni.

9 A töltőállomás konfigurálása / Configuration de la borne de charge / Configuración de la estación de carga / Configurazione della stazione di ricarica

hu

Üzembe helyezés előtt a töltőállomást konfigurálni kell. A konfigurációs eszköz az állomásba van beépítve. A töltőállomásra csatlakoztatott számítógéppel érhető el. A konfigurálás részletes leírása a DOCA0060EN. számú dokumentumban található.

Megjegyzés:

- A T2 / T2S csatlakozóaljzaton a névleges töltőáram gyári beállítás szerint 16 A. Más érték is beállítható.
- A töltőállomás gyárilag úgy van beállítva, hogy az minden kompatibilis RFID belépőt elfogadjon (típustól függően). A hozzáférés ellenőrzése a konfigurációs eszközzel aktiválható.

es

La estación de carga se debe configurar antes de ponerla en marcha. La herramienta de configuración está integrada en la estación. Es accesible a través de cualquier ordenador conectado a la estación de carga. Para obtener una descripción detallada de la configuración, consulte el documento DOCA0060EN.

Nota:

- La corriente de carga nominal del conector de alimentación T2/T2S está ajustada de fábrica a 16 A. Se puede ajustar a un valor diferente.
- La estación de carga está configurada de fábrica para aceptar todos los identificadores de RFID compatibles (en función del modelo). El control de acceso se debe activar en la herramienta de configuración.

fr

La borne de charge doit être configurée avant sa mise en service. L'outil de configuration est embarqué dans celle-ci. Il est accessible depuis n'importe quel ordinateur connecté à la borne de charge. Pour la description détaillée de la configuration, se référer au document DOCA0060FR.

Note :

- Le courant nominal de charge sur le socle de prise T2 / T2S est réglé à 16 A en usine. Il peut être ajusté à une autre valeur.
- La borne de charge est configurée en usine pour accepter tous les badges RFID compatibles (selon modèle). Le contrôle d'accès doit être activé dans l'outil de configuration.

it

È necessario configurare la stazione di ricarica prima di eseguire la messa in servizio della stessa. Il tool di configurazione è integrato nella stazione. È accessibile tramite qualsiasi computer collegato alla stazione di ricarica. Per una descrizione dettagliata della configurazione, vedere il documento DOCA0060EN.

Nota:

- La corrente di ricarica nominale sulla presa di rete T2 / T2S è impostata in fabbrica a 16 A. Questo valore può essere modificato.
- La stazione di ricarica è configurata in fabbrica per accettare tutti i badge RFID compatibili (a seconda del modello). Il controllo degli accessi deve essere attivato nel tool di configurazione.

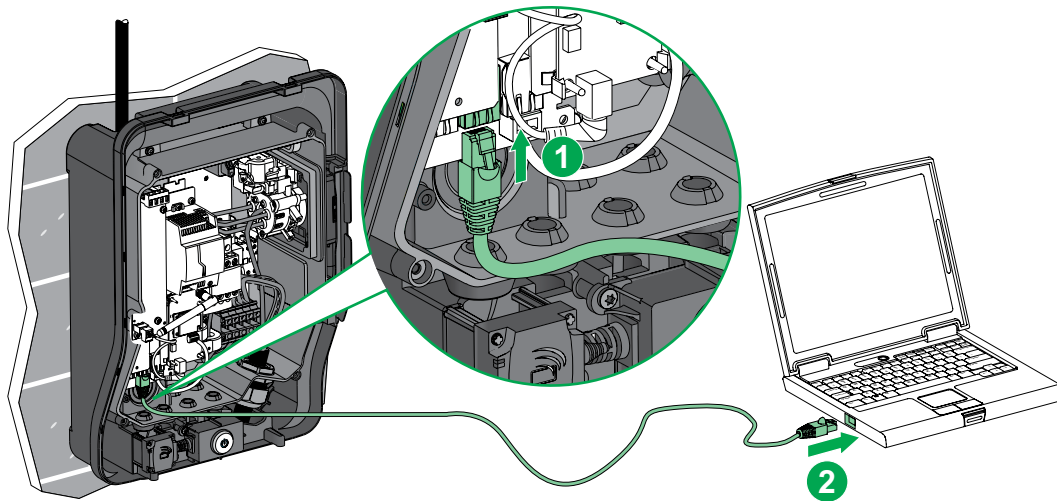

hu

Számítógépes konfigurálás

Lépés	Művelet
1	Ellenőrizze, hogy a számítógép Ethernet kábellel van-e csatlakoztatva a töltőállomáshoz, és ez utóbbi bekapcsolt állapotban van-e.
2	Nyissa meg a számítógépen a Tulajdonságok menüt.
3	Kattintson a „Csatlakozás helyi hálózathoz” opcióra.
4	Kattintson a „Tulajdonságok” opcióra.
5	Nyissa meg az TCP/IP v4 Internet protokoll tulajdonságokat.
6	Állítsa be a statikus IP cím tulajdonságait az alábbiak szerint (módosítás előtt jegyezze fel a beállításokat, hogy később - szükség esetén - vissza tudja állítani az eredeti konfigurációt): <ul style="list-style-type: none"> ■ IP cím: 192.168.0.x (ahol x egy pozitív egész szám 241 és 249 között) ■ Alhálózati maszk: 255.255.255.0 ■ Nincs alapértelmezett átjáró ■ Nincs DNS ■ Nincs proxy

Bejelentkezés az üzembe helyező eszközhöz

Lépés	Művelet
1	Nyissa meg böngészőjét és a címsorba írja be a http://192.168.0.102 címet.
2	Válassza ki a nyelvet. Írja be a felhasználónevet és a jelszót. Az első csatlakozáskor, rendszergazdaként jelentkezzen be: <ul style="list-style-type: none"> ■ Felhasználónév: admin ■ Jelszó: ADMIN <p>FONTOS MEGJEGYZÉS: A jelszó módosítható. Vigyázat: a jelszó elvesztése esetén vissza kell állítani a gyári beállításokat (ennek mikéntjével kapcsolatban hívja vevőszolgálatunkat).</p>

Az üzembe helyező eszközhöz lecsatlakoztatása

Lépés	Művelet
1	Lépjön ki az üzembe helyező eszközből.
2	A számítógépen állítsa vissza az eredeti konfigurációt.
3	Húzza ki az Ethernet kábelt.

fr

Configuration de l'ordinateur

Étape	Action
1	Vérifier que votre ordinateur est raccordé par câble Ethernet à la borne de charge et que celle-ci est sous tension.
2	Ouvrir le menu des propriétés réseau de votre ordinateur.
3	Cliquer sur "Connexion au réseau local".
4	Cliquer sur "Propriétés".
5	Ouvrir les propriétés du protocole Internet version 4 (TCP/IP v4).
6	Définir les propriétés d'adresse IP statique comme suit (veiller à noter les paramètres avant modification pour pouvoir ensuite revenir à la configuration initiale) : <ul style="list-style-type: none"> ■ Adresse IP : 192.168.0.x (où x est un nombre compris entre 241 et 249) ■ Masque de sous-réseau : 255.255.255.0 ■ Pas de passerelle par défaut ■ Pas de serveur DNS ■ Pas de proxy

Connexion à l'outil de configuration

Étape	Action
1	Ouvrir votre navigateur Web et taper <i>http://192.168.0.102</i> dans la barre d'adresse URL.
2	Sélectionner la langue. Saisir le Nom d'utilisateur et le Mot de passe. A la première connexion, s'identifier en tant qu'administrateur : <ul style="list-style-type: none"> ■ Nom d'utilisateur : admin ■ Mot de passe : ADMIN <p>NOTE IMPORTANTE :</p> Le mot de passe peut être modifié. Attention, en cas de perte, le mot de passe devra être ré-initialisé par un retour aux réglages usine (appeler votre support client pour connaître la procédure).

Déconnexion de l'outil de configuration

Étape	Action
1	Quitter l'outil de configuration.
2	Remettre l'ordinateur dans sa configuration initiale.
3	Débrancher le câble Ethernet.

es

Configuración del equipo

Paso	Acción
1	Compruebe que el ordenador esté conectado mediante un cable Ethernet a la estación de carga y que esta esté encendida.
2	Abra el menú Propiedades en el ordenador.
3	Haga clic en "Conectar a la red local".
4	Haga clic en "Propiedades".
5	Abra las propiedades del protocolo de Internet TCP/IP v4.
6	Establezca las propiedades de la dirección IP estática de la manera siguiente (asegúrese de anotar la configuración antes de cambiarla para poder recuperarla si lo necesita): <ul style="list-style-type: none"> ■ Dirección IP: 192.168.0.x (donde x es un número entero entre 241 y 249) ■ Máscara de subred: 255.255.255.0 ■ No existe una pasarela predeterminada ■ No existe DNS ■ No existe proxy

Conexión a la herramienta de configuración

Paso	Acción
1	Abra su navegador web e introduzca <i>http://192.168.0.102</i> en la barra de la dirección URL.
2	Seleccione el idioma. Introduzca el nombre de usuario y la contraseña. En la primera conexión, inicie sesión como administrador: <ul style="list-style-type: none"> ■ Nombre de usuario: admin ■ Contraseña: ADMIN <p>AVISO IMPORTANTE:</p> La contraseña se puede cambiar. Precaución: Si pierde la contraseña, deberá resetearla restableciendo la configuración de fábrica (póngase en contacto con el departamento de atención al cliente para realizar este proceso).

Desconexión de la herramienta de configuración

Paso	Acción
1	Salga de la herramienta de configuración.
2	Restablezca la configuración inicial del equipo.
3	Desconecte el cable Ethernet.

9 A töltőállomás konfigurálása / Configuration de la borne de charge / Configuración de la estación de carga / Configurazione della stazione di ricarica

it

Configurazione del computer

Passo	Azione
1	Controllare che il computer sia collegato tramite cavo Ethernet alla stazione di ricarica e che la stazione sia alimentata.
2	Aprire il menu Proprietà del computer.
3	Fare clic sul comando per la connessione alla rete locale.
4	Scegliere "Proprietà".
5	Aprire le proprietà del protocollo TCP/IP v4.
6	Impostare le proprietà dell'indirizzo IP statico come indicato di seguito (prendere nota delle impostazioni prima di modificarle per poter tornare alla configurazione iniziale, se necessario): <ul style="list-style-type: none">■ Indirizzo IP: 192.168.0.x (dove x è un numero intero da 241 a 249)■ Subnet mask: 255.255.255.0■ Nessun gateway predefinito■ Nessun DNS■ Nessun proxy

Accesso allo strumento di configurazione

Passo	Azione
1	Aprire il browser Web e immettere http://192.168.0.102 nella barra degli indirizzi.
2	Selezionare la lingua. Immettere nome utente e password. Al primo collegamento, accedere come amministratore. <ul style="list-style-type: none">■ Nome utente: admin■ Password: ADMIN <p>IMPORTANTE: la password può essere modificata. Attenzione: in caso la password venga smarrita, per reimpostarla è necessario il ripristino alle impostazioni di fabbrica (rivolgersi al supporto clienti per informazioni sulla procedura da seguire).</p>

Disconnessione dallo strumento di configurazione

Passo	Azione
1	Uscire dallo strumento di configurazione.
2	Riportare il computer alla configurazione iniziale.
3	Scollegare il cavo Ethernet.

10 A fedél felszerelése / Montage du capot / Ajuste de la tapa / Montaggio del coperchio

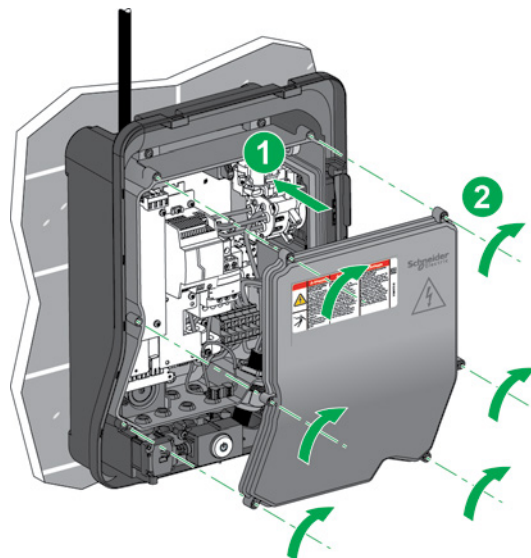

11

Címkék elhelyezése / Mise en place des étiquettes / Colocación de etiquetas / Applicazione delle etichette

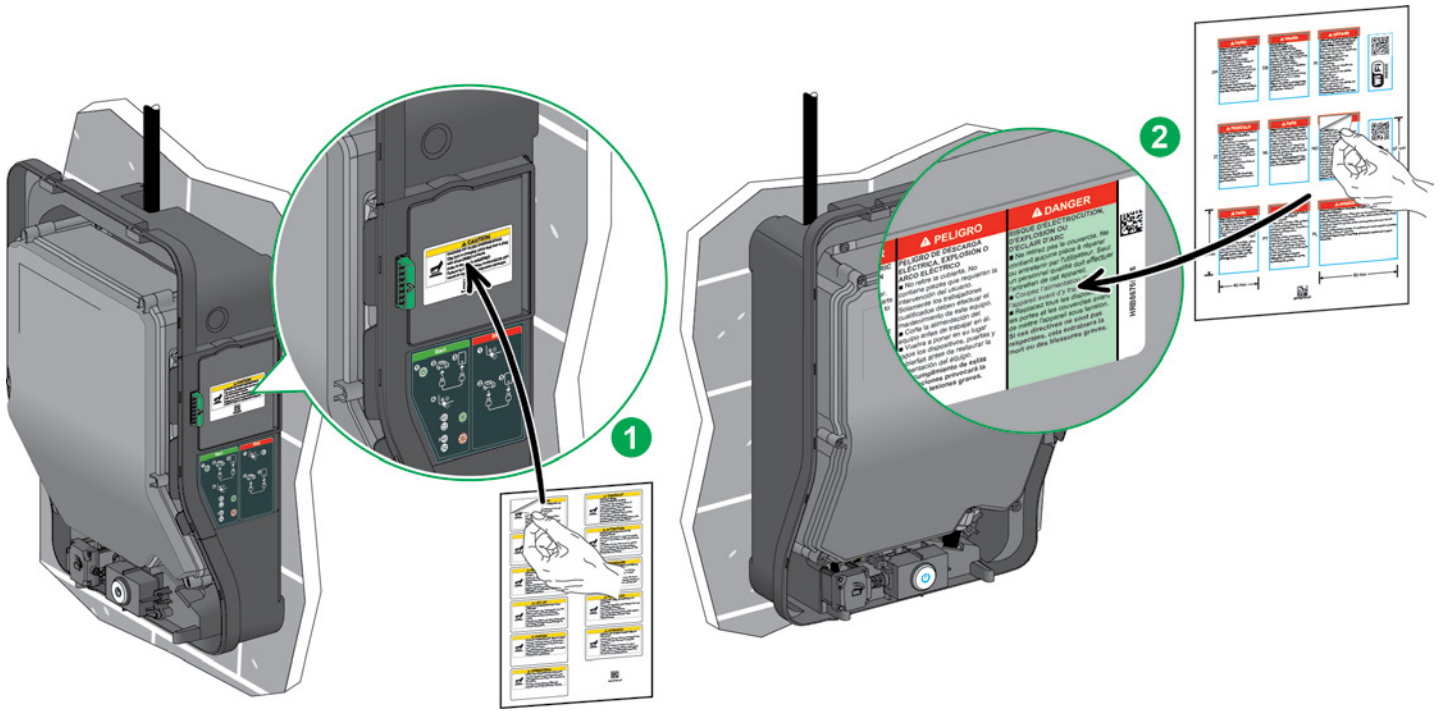

Opció / Option / Opción / Opzione

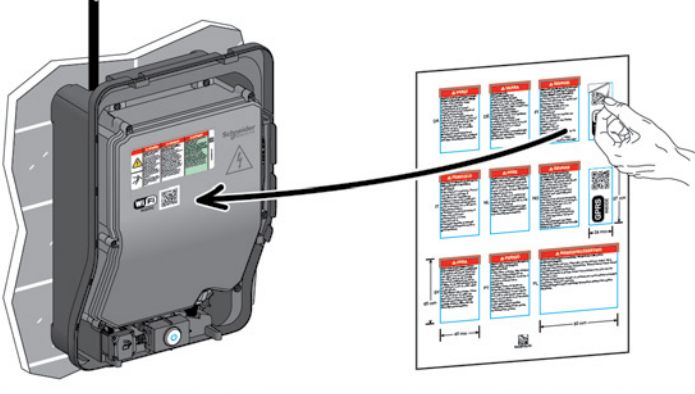

Opció / Option / Opción / Opzione

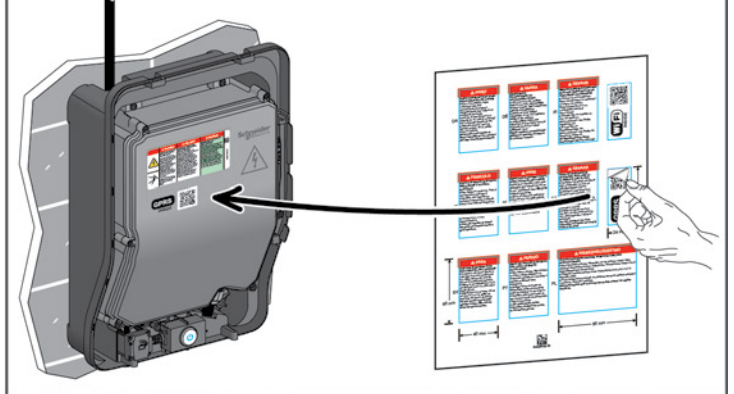

12

Az előlap felszerelése / Montage de la face avant / Ajuste de la cara frontal / Montaggio del frontalino



13 Töltőállomás rendszertesztelése / Test du fonctionnement de la borne de charge / Prueba del sistema de la estación de carga / Test di sistema della stazione di ricarica

hu

A elektromos autó hiányában ellenőrizze, hogy a töltőállomás megfelelően működik-e a járműszimulátorral (rendelési szám NCA93100) és HRB17188-as útmutatóval.

fr

En l'absence de véhicule électrique disponible, vérifiez le fonctionnement de la borne de charge avec le simulateur de véhicule (référence NCA93100) et sa notice HRB17188.

es

En ausencia de un vehículo eléctrico disponible, compruebe que la estación de carga funcione correctamente con el simulador de vehículos (referencia NCA93100) y con su guía HRB17188.

it

In assenza di un veicolo elettrico disponibile, verificare che la stazione di ricarica funzioni correttamente con il simulatore di veicolo (codice prodotto NCA93100) e la rispettiva guida HRB17188.

14 A termék regisztrálása / Enregistrement du produit / Registro del producto / Registrazione del prodotto

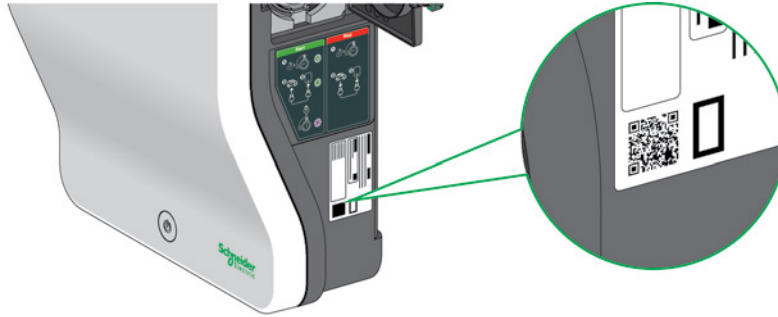

hu

A töltőállomásokat a CTracker alkalmazás segítségével regisztrálhatja, amennyiben az alkalmazás az adott országban elérhető. Ez biztosítja a telepített töltőállomások megfelelő karbantartási célú nyomon követését, emellett az állomás teljes élettartamára személyre szabott terméktámogatást kap a Schneider Electric-től.

- Ellenőrizze, hogy okostelefonján van-e QR-kód olvasó alkalmazás. Ha nincs, telepítsen egyet.
- Szkenelje be a QR-kódot, hogy megkapja a CTracker alkalmazást.
- A töltőállomás regisztrálásához nyissa meg a CTracker alkalmazást, majd kövesse a képernyőn megjelenő utasításokat.

es

Puede registrar cada estación de carga mediante la aplicación CTracker si está disponible en su país. Así se beneficiará de un seguimiento de mantenimiento adecuado de cada estación de carga instalada y de asistencia personalizada de Schneider Electric durante todo el ciclo de vida de la estación de carga.

- Asegúrese de tener instalada en el smartphone una aplicación de escaneo de códigos QR. En caso contrario, instale una.
- Escanee el código QR para obtener la aplicación CTracker.
- Para registrar la estación de carga, abra CTracker y siga las instrucciones que aparecen en pantalla.

fr

Afin de bénéficier d'un suivi de maintenance de chaque borne de charge que vous installez et d'un support personnalisé de Schneider Electric durant la vie de la borne de charge, vous devez procéder à son enregistrement à l'aide de l'application CTracker lorsque disponible dans votre pays.

- Vérifiez qu'une application de scan de QR code est installée sur votre smartphone. Si non veuillez en installer une.
- Pour obtenir l'application CTracker veuillez scanner le QR code.
- Pour enregistrer la borne de charge, ouvrez CTracker puis suivez les instructions qui s'afficheront.

it

È possibile registrare ogni stazione di ricarica utilizzando l'applicazione CTracker, se disponibile nel proprio Paese. Ciò consente a Schneider Electric di monitorare la manutenzione di ogni stazione di ricarica installata per tutto il ciclo di vita della stazione.

- Verificare di disporre di un'applicazione per la scansione dei codici QR sul proprio smartphone. Se necessario, installarne una.
- Eseguire la scansione del codice QR per scaricare l'applicazione CTracker.
- Per registrare la stazione di ricarica, aprire CTracker, quindi seguire le istruzioni che compaiono sullo schermo.

15 Első szintű diagnosztika / Diagnostic de premier niveau / Diagnóstico del primer nivel / Diagnostica di primo livello

5 s

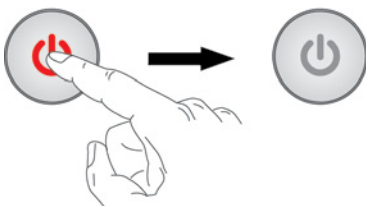

- hu Rendelési szám
- fr Référence commerciale
- es Referencia comercial
- it Codice prodotto
- hu Sorozatszám
- fr Numéro de série
- es Número de serie
- it Numero di serie

hu

Számolja meg, hányszor villan fel a visszajelző lámpa. Nézze meg az alábbi táblázatot.

fr

Compter le nombre de clignotement du voyant. Se référer au tableau ci-dessous.

es

Cuente el número de veces que el indicador luminoso parpadea. Consulte la siguiente tabla.

it

Contare il numero di lampeggi del LED. Vedere la tabella che segue.

hu

Villanások száma	A hiba valószínűsíthető oka	Beavatkozás szükséges
2	Töltőállomás / töltőkábel	<ul style="list-style-type: none"> ■ Húzza ki a járműből a kábelt, majd dugja vissza; ha a probléma továbbra is fennáll, végezze el a következő lépést. ■ Próbálja meg egy másik kábellel. □ Ha a probléma továbbra is fennáll, vegye fel a kapcsolatot a Schneider Electric ügyfélszolgálatával, miután feljegyezte a termék címkéjén található rendelési számot és sorozatszámot. □ Ha a probléma megoldódott, vegye fel a kapcsolatot a kábelforgalmazóval.
5	Kommunikáció a töltőállomással	<ul style="list-style-type: none"> ■ Kapcsolja ki a töltőállomást, majd kapcsolja vissza. ■ Ha a probléma továbbra is fennáll, vegye fel a kapcsolatot a Schneider Electric ügyfélszolgálatával, miután feljegyezte a termék címkéjén található rendelési számot és sorozatszámot.
6	Töltőállomás	<ul style="list-style-type: none"> ■ Miután feljegyezte a termék címkéjén található rendelési számot és sorozatszámot, vegye fel a kapcsolatot a Schneider Electric ügyfélszolgálatával.
7	Elektromos autó	<ul style="list-style-type: none"> ■ Vegye fel a kapcsolatot az elektromos autó forgalmazójával.
8	Töltőkábel	<ul style="list-style-type: none"> ■ Húzza ki a járműből a kábelt, majd dugja vissza; ha a probléma továbbra is fennáll, végezze el a következő lépést. ■ Próbálja meg egy másik kábellel. □ Ha a probléma továbbra is fennáll, vegye fel a kapcsolatot a Schneider Electric ügyfélszolgálatával, miután feljegyezte a termék címkéjén található rendelési számot és sorozatszámot. □ Ha a probléma megoldódott, vegye fel a kapcsolatot a kábelforgalmazóval.
10	A töltőállomás konfigurálása	<ul style="list-style-type: none"> ■ Ellenőrizze a töltőállomás konfigurációs beállításait. ■ Ha a probléma továbbra is fennáll, vegye fel a kapcsolatot a Schneider Electric ügyfélszolgálatával, miután feljegyezte a termék címkéjén található rendelési számot és sorozatszámot.
Bármely más érték	Meghatározatlan	<ul style="list-style-type: none"> ■ Miután feljegyezte a termék címkéjén található rendelési számot és sorozatszámot, vegye fel a kapcsolatot a Schneider Electric ügyfélszolgálatával.

fr

Nombre de clignotements	Origine probable de l'erreur	Action à réaliser
2	Borne de charge / câble de charge	<ul style="list-style-type: none"> ■ Débrancher / rebrancher le câble, si le problème persiste passer à l'étape suivante. ■ Essayer avec un autre câble de charge : □ Si le problème persiste, contacter le support clients de Schneider Electric après avoir relevé la référence commerciale et le numéro de série sur l'étiquette du produit. □ Si le problème est résolu, contacter le fournisseur du câble.
5	Communication de la borne de charge	<ul style="list-style-type: none"> ■ Couper et remettre sous tension la borne de charge. ■ Si le problème persiste, contacter le support clients de Schneider Electric après avoir relevé la référence commerciale et le numéro de série sur l'étiquette du produit.
6	Borne de charge	<ul style="list-style-type: none"> ■ Contacter le support clients de Schneider Electric après avoir relevé la référence commerciale et le numéro de série sur l'étiquette du produit.
7	Véhicule électrique	<ul style="list-style-type: none"> ■ Contacter le concessionnaire du véhicule électrique.
8	Câble de charge	<ul style="list-style-type: none"> ■ Débrancher / rebrancher le câble, si le problème persiste passer à l'étape suivante. ■ Essayer avec un autre câble de charge : □ Si le problème persiste, contacter le support clients de Schneider Electric après avoir relevé la référence commerciale et le numéro de série sur l'étiquette du produit. □ Si le problème est résolu, contacter le fournisseur du câble.
10	Configuration de la borne charge	<ul style="list-style-type: none"> ■ Vérifier les paramètres de configuration de la borne de charge. ■ Si le problème persiste, contacter le support clients de Schneider Electric après avoir relevé la référence commerciale et le numéro de série sur l'étiquette du produit.
Autre valeur	Indéterminée	<ul style="list-style-type: none"> ■ Contacter le support clients de Schneider Electric après avoir relevé la référence commerciale et le numéro de série sur l'étiquette du produit.

es

Número de parpadeos	Origen probable del error	Acción requerida
2	Estación de carga/cable de carga	<ul style="list-style-type: none"> ■ Desconecte y vuelva a conectar el cable; si el problema persiste, continúe con el paso siguiente. ■ Pruebe utilizando otro cable de carga: □ Si el problema persiste, póngase en contacto con el departamento de atención al cliente de Schneider Electric tras apuntar la referencia de ventas y el número de serie que se indica en la etiqueta del producto. □ Si ha solucionado el problema, póngase en contacto con su proveedor de cables.
5	Comunicación con la estación de carga	<ul style="list-style-type: none"> ■ Desconecte la estación de carga y, a continuación, vuelva a conectarla. ■ Si el problema persiste, póngase en contacto con el departamento de atención al cliente de Schneider Electric tras apuntar la referencia de ventas y el número de serie que se indica en la etiqueta del producto.
6	Estación de carga	<ul style="list-style-type: none"> ■ Póngase en contacto con el departamento de atención al cliente de Schneider Electric tras apuntar la referencia de ventas y el número de serie que se indica en la etiqueta del producto.
7	Vehículo eléctrico	<ul style="list-style-type: none"> ■ Póngase en contacto con el vendedor del vehículo eléctrico.
8	Cable de carga	<ul style="list-style-type: none"> ■ Desconecte y vuelva a conectar el cable; si el problema persiste, continúe con el paso siguiente. ■ Pruebe utilizando otro cable de carga: □ Si el problema persiste, póngase en contacto con el departamento de atención al cliente de Schneider Electric tras apuntar la referencia de ventas y el número de serie que se indica en la etiqueta del producto. □ Si ha solucionado el problema, póngase en contacto con su proveedor de cables.
10	Configuración de la estación de carga	<ul style="list-style-type: none"> ■ Compruebe los ajustes de configuración de la estación de carga. ■ Si el problema persiste, póngase en contacto con el departamento de atención al cliente de Schneider Electric tras apuntar la referencia de ventas y el número de serie que se indica en la etiqueta del producto.
Cualquier otro valor	Indeterminado	<ul style="list-style-type: none"> ■ Póngase en contacto con el departamento de atención al cliente de Schneider Electric tras apuntar la referencia de ventas y el número de serie que se indica en la etiqueta del producto.

it

Numero di lampeggi	Probabile origine dell'errore	Azione richiesta
2	Stazione di ricarica / cavo di ricarica	<ul style="list-style-type: none"> ■ Scollegare il cavo, poi ricollegarlo; se il problema persiste, passare al passo successivo. ■ Provare con un altro cavo di ricarica: □ Se il problema persiste, contattare l'assistenza clienti Schneider Electric dopo aver annotato il codice prodotto e il numero di serie indicati sull'etichetta del prodotto. □ Se il problema viene risolto, rivolgersi al fornitore del cavo.
5	Comunicazione con la stazione di ricarica	<ul style="list-style-type: none"> ■ Spegnere la stazione di ricarica, poi riaccenderla. ■ Se il problema persiste, contattare l'assistenza clienti Schneider Electric dopo aver annotato il codice prodotto e il numero di serie indicati sull'etichetta del prodotto.
6	Stazione di ricarica	<ul style="list-style-type: none"> ■ Contattare l'assistenza clienti Schneider Electric dopo aver annotato il codice prodotto e il numero di serie sull'etichetta del prodotto.
7	Veicolo elettrico	<ul style="list-style-type: none"> ■ Rivolgersi al concessionario del veicolo elettrico.
8	Cavo di ricarica	<ul style="list-style-type: none"> ■ Scollegare il cavo, poi ricollegarlo; se il problema persiste, passare al passo successivo. ■ Provare con un altro cavo di ricarica: □ Se il problema persiste, contattare l'assistenza clienti Schneider Electric dopo aver annotato il codice prodotto e il numero di serie indicati sull'etichetta del prodotto. □ Se il problema viene risolto, rivolgersi al fornitore del cavo.
10	Configurazione della stazione di ricarica	<ul style="list-style-type: none"> ■ Verificare le impostazioni di configurazione della stazione di ricarica. ■ Se il problema persiste, contattare l'assistenza clienti Schneider Electric dopo aver annotato il codice prodotto e il numero di serie indicati sull'etichetta del prodotto.
Qualsiasi altro valore	Non determinata	<ul style="list-style-type: none"> ■ Contattare l'assistenza clienti Schneider Electric dopo aver annotato il codice prodotto e il numero di serie sull'etichetta del prodotto.

hu

A készülék csomagolóanyagai újrahasznosíthatók. Kérjük, segítsen megvédeni a környezetet a megfelelő tartályokban történő újrahasznosítással. Köszönjük, hogy segít környezetünk védelmében.

es

Los materiales de embalaje de este equipo son reciclables. Participe en su reciclado y, de esta forma, contribuya a la protección del medio ambiente depositándolos en los contenedores previstos a tal efecto. Le agradecemos su colaboración en la protección del medio ambiente.

fr

Les matériaux d'emballage de cet appareil sont recyclables. Participez à leur recyclage et contribuez ainsi à la protection de l'environnement en les déposant dans les conteneurs prévus à cet effet. Nous vous remercions pour votre contribution à la protection de l'environnement.

it

Il materiale di imballaggio del prodotto può essere riciclato. Al fine di contribuire alla protezione dell'ambiente, riciclare l'imballaggio negli appositi contenitori. Grazie per il vostro contributo alla protezione dell'ambiente.



NHA95004-02