

## Rallonge d'extension du Pack Batterie

### APC™ Smart-UPS™ Ultra SRTL016

#### Contenu de l'Emballage

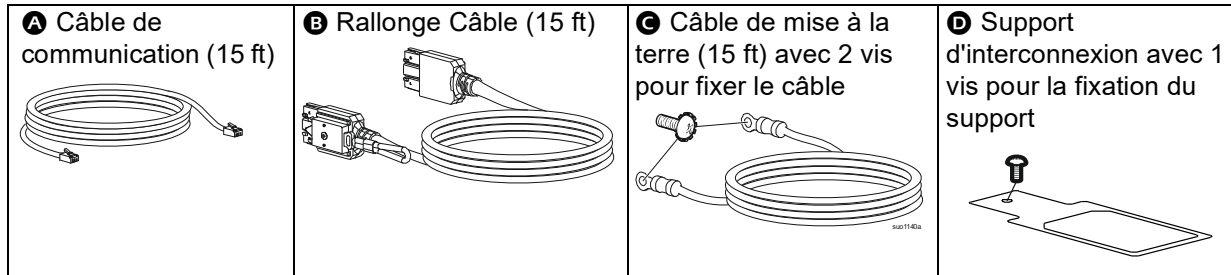

#### Installation

### ATTENTION

#### RISQUE DE CHOC ÉLECTRIQUE

- Ne connectez pas la rallonge XLBP à l'UPS/XLBP tant que le support d'interconnexion n'est pas installé.
- Retirez le support d'interconnexion uniquement après avoir débranché le connecteur de l'UPS/XLBP.

**Tout manquement à ces instructions peut entraîner des blessures mineures ou modérées et endommager l'équipement.**

**REMARQUE:** Le modèle d'onduleur SRTL5KRM2Ux n'est utilisé qu'à des fins d'illustration. Pour les modèles SRTL8KRM4Ux et SRTL10KRM4Ux, les étapes de l'installation sont les mêmes.

### XLBP Unique

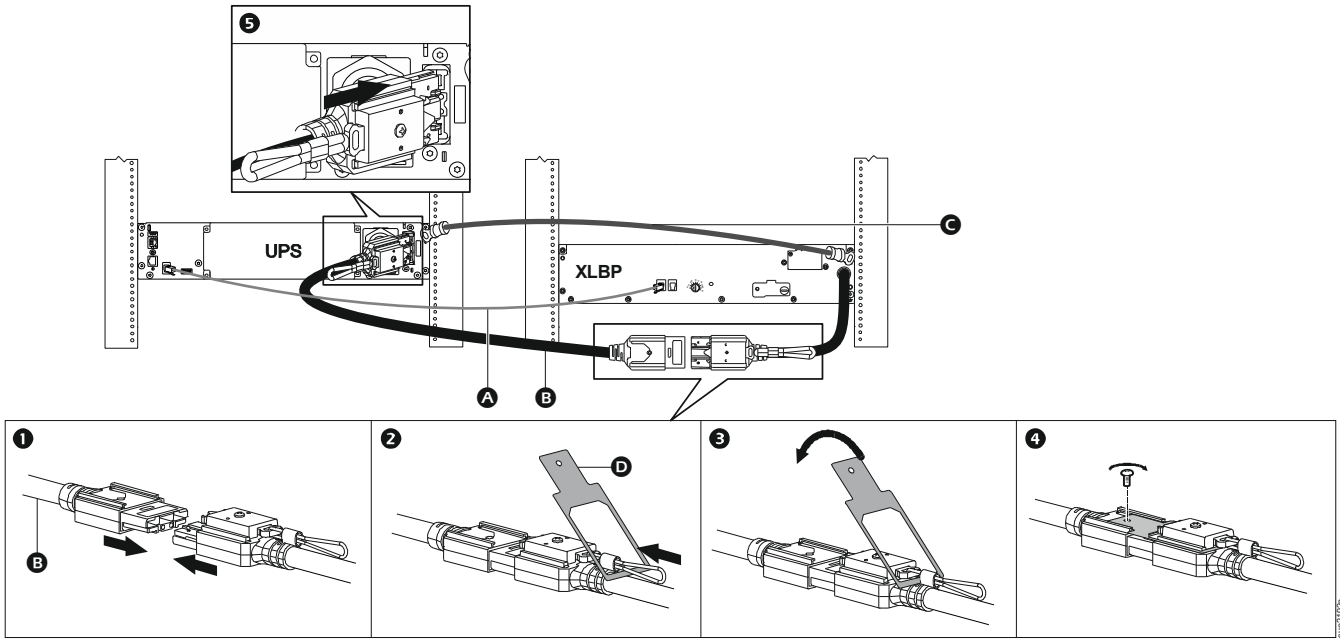

### XLBP Multiples

