

# Manual do Usuário Easy UPS On-Line SRVS5KRIL, SRVS6KRIL, SRVS10KRIL, SRVS6KIL e SRVS10KIL

## Instruções importantes sobre segurança

**GUARDE ESTAS INSTRUÇÕES** - Este manual contém informações importantes que devem ser seguidas durante a instalação e manutenção do no-break e das baterias.



Leia estas instruções com cuidado e analise o equipamento para se familiarizar com o dispositivo antes de tentar realizar a instalação, operação, serviços ou manutenção.

As mensagens especiais abaixo podem ser exibidas em todo este manual ou no equipamento para avisar sobre os possíveis riscos ou para chamar a atenção para informações que esclarecem ou simplificam um procedimento.



A adição deste símbolo de “Perigo” ou etiqueta de segurança de “Alerta” indica que há um risco elétrico que poderá resultar em danos pessoais se as instruções não forem seguidas.



Este é o símbolo de alerta de segurança. Ele é usado para alertá-lo sobre possíveis perigos que podem provocar ferimentos. Siga todas as mensagens de segurança que acompanham este símbolo para evitar possíveis ferimentos ou morte.



### PERIGO

**PERIGO** indica uma situação perigosa que, se não for evitada, **resultará em morte** ou ferimentos graves.



### ALERTA

**ALERTA** indica uma situação perigosa que, se não for evitada, **poderia resultar em morte** ou ferimentos graves.



### CUIDADO

**CUIDADO** indica uma situação perigosa que, caso não seja evitada, **poderia resultar em ferimentos leves** ou moderados.

### AVISO

**AVISO** é utilizado para encaminhar práticas não relacionadas a danos físicos.

## Instruções de manuseio do produto



<18 kg  
<40 lb



18-32 kg  
40-70 lb



32-55 kg  
70-120 lb



>55 kg  
>120 lb



# Informações de Segurança ou Gerais

Inspecione o conteúdo da embalagem após o recebimento do mesmo. Notifique a transportadora e o revendedor em caso de danos.

Leia o Guia de Segurança antes de instalar o no-break.

- Este no-break se destina apenas a uso interno.
- Não opere o no-break sob luz solar direta, em contato com líquidos ou onde exista muita poeira ou umidade.
- Não utilize o no-break perto de janelas ou portas abertas.
- Certifique-se que as aberturas para ventilação no no-break não estejam bloqueadas. Reserve espaço para uma ventilação adequada.  
**NOTA:** Permita uma distância mínima de 20 cm nos lados frontal e posterior do no-break.
- Podem ser conectadas até quatro conjuntos de bateria, em paralelo, no Easy UPS.  
**NOTA:** Para cada conjunto de baterias adicionado, haverá um aumento no tempo de recarga.
- Fatores ambientais afetam a vida útil da bateria. Altas temperaturas e energia da rede elétrica de baixa qualidade causam descargas frequentes que irão reduzir a vida útil da bateria. Siga as recomendações do fabricante da bateria.

## Segurança do sistema elétrico



### ALERTA

#### RISCO DE CHOQUE ELÉTRICO

Os terminais de saída do no-break são alimentados à medida que o disjuntor do utilitário esteja ligado e a tensão de entrada é aplicada nos terminais de entrada. Certifique-se de desligar o disjuntor do utilitário para desalimentar os terminais de saída.

**O não cumprimento dessas instruções pode resultar em morte ou ferimentos graves.**

- Quando não for possível verificar a existência de aterramento, desconecte o equipamento da tomada da rede elétrica antes de instalar ou conectá-lo com outros equipamentos. Volte a conectar o cabo de energia somente após terminar de fazer todas as conexões.
- A conexão ao circuito do ramal elétrico (rede) deve ser feita por um eletricista qualificado.
- O condutor de aterramento de proteção do no-break carrega a corrente de fuga dos dispositivos da carga (computadores e equipamentos). Um condutor de aterramento isolado deve ser instalado como parte do circuito da extensão que abastece a energia de entrada do no-break. O condutor deve ter o mesmo tamanho e o material de isolamento deverá ser aterrado e os condutores de fornecimento dos circuitos não podem ser aterrados. O condutor deverá ser verde com ou sem uma listra amarela.
- O condutor de aterramento deve ser conectado ao aterramento no equipamento de serviço, ser alimentado por um sistema separado, no transformador de alimentação ou no grupo gerador.



### **CUIDADO**

#### **RISCO DE GÁS DE SULFATO DE HIDROGÊNIO E FUMO EXCESSIVO**

- Substituir a bateria no mínimo a cada 5 anos ou se a mesma estiver no fim de sua vida útil, o que ocorrer primeiro.
- Substituir a bateria imediatamente quando o no-break indicar que a substituição da bateria é necessária.
- Ao substituir as baterias, utilize o mesmo número e tipo de baterias que as instaladas originalmente no equipamento.
- Substituir a bateria imediatamente quando o no-break indicar uma condição de excesso- de temperatura ou quando houver evidência de vazamento de eletrólito. Desligue o no-break, desconecte-o da entrada AC e desconecte as baterias. Não opere o no-break até que as baterias tenham sido substituídas.
- \*Substitua todos os módulos de bateria (incluindo os módulos de baterias externas) que são mais de um ano, quando pacotes de instalação de bateria adicional ou substituindo os módulos de bateria.

#### **O descumprimento destas instruções pode resultar em lesões.**

\* Entre em contato com o Suporte ao Cliente em todo o mundo da Schneider Electric para determinar a idade dos módulos instalados da bateria.

Para informações sobre reciclagem da bateria, vá para [se.com/recycle](http://se.com/recycle).

- A manutenção das baterias com manutenção feita pelo usuário deve ser realizada ou supervisionada por funcionários especializados em baterias e as precauções necessárias devem ser tomadas. Neste caso, as baterias não são substituídas pelo usuário.
- A Schneider Electric usa baterias de chumbo-ácido vedadas sem manutenção regulada com válvula. Sob condições normais de utilização e manuseio, não há nenhum contato com os componentes internos da bateria. Sobre carregamento, sobre aquecimento ou outra utilização incorreta das baterias pode resultar em uma descarga do eletrólito da bateria.
- CUIDADO: Não nunca jogue as baterias no fogo. As baterias podem explodir.
- CUIDADO: Não abra nem danifique nenhuma das baterias. O material libertado é nocivo para a pele e olhos. Ele pode ser tóxico.
- CUIDADO: Baterias falhadas podem atingir temperaturas que excedem os limites de queima para superfícies acessíveis.
- CUIDADO: Antes de substituir as baterias, retire os adereços condutivos (como correntes, relógios de pulso e anéis). A passagem de um nível elevado de energia através dos materiais condutores pode causar queimaduras graves.
- CUIDADO: As baterias podem apresentar risco de choque elétrico e queimam por meio de corrente elevada de curto-circuito. As precauções a seguir deverão ser observadas ao se trabalhar com as baterias:
  - Desconecte a fonte de carregamento antes de conectar ou desconectar os terminais da bateria.
  - Não use objetos de metal incluindo relógios e anéis.
  - Não coloque ferramentas ou peças de metal em cima das baterias.
  - Use ferramenta com punhos isolados.

- Use luvas e botas de borracha.
- Determine se a bateria está aterrada intencional ou inadvertidamente. O contato com qualquer parte de uma bateria aterrada pode resultar em choque elétrico ou queimaduras por alta corrente de curto-circuito. O risco de tal choque pode ser reduzido se tais aterramentos forem removidos durante a instalação e manutenção por uma pessoa competente.

### **Segurança durante o cabeamento**

- Assegure-se de que os circuitos do ramal elétrico (rede) e de baixa tensão (controle) estão desenergizados e travados antes de instalar cabos ou de fazer conexões na caixa de distribuição ou no no-break.
- É necessário que um electricista qualificado faça o cabeamento.
- Verifique as normas e códigos locais e nacionais antes de fazer o cabeamento.
- Selecione as dimensões dos cabos e os conectores de acordo com as normas e códigos nacionais e locais.
- Todas as aberturas que permitem o acesso a terminais de cabeamento do no-break devem ser fechadas. Se você não fizer isso, poderá haver ferimentos pessoais ou danos aos equipamentos.

## **Avisos sobre radiofrequência**

Este no-break é um produto categoria C3 conforme IEC 62040-2, destinado a aplicações no segundo ambiente - restrições de instalação ou medidas adicionais podem ser necessárias para impedir distúrbios.

**NOTA:** Para manter a conformidade com a diretiva EMC para produtos, fios de saída e cabos de rede conectados o no-break não podem ser maiores que 10 metros.

## **Descrição do Produto**

A Schneider Electric Easy UPS é um grupo de continuidade (no-break) de altas prestações. O no-break ajuda a fornecer a proteção para equipamentos eletrônicos contra queda ou redução de energia, picos de tensão, pequenas flutuações da utilitários e grandes perturbações. O no-break também oferece energia de bateria reserva até que a energia da rede elétrica retorne a níveis seguros ou as baterias estejam totalmente descarregadas.

Este manual de usuário está disponível no CD de Documentação anexo e no site da Schneider Electric, [www.se.com](http://www.se.com).

# Conteúdo do Conjunto



Leia o Guia de Segurança antes de instalar o no-break.

A embalagem é reciclável; guarde-a para reutilizá-la ou descarte-a de modo adequado.

## Comum a todos os modelos

Documentação do Usuário 	Software, CD de documentação do usuário 	Cabo USB  Cabo RS-232 	Cabo da bateria 
--	--	---	--

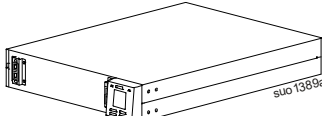
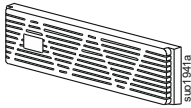
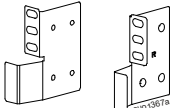
## Para SRV5KRIL, SRV6KRIL e SRV10KRIL

No-break 	Painel frontal 
1 par de suportes para montagem em rack 	8 parafusos de cabeça plana 

## Para SRV6KIL e SRV10KIL

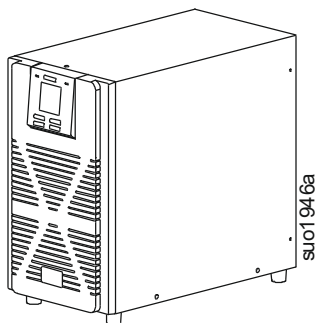

## Acessórios opcionais

Consulte o site da Schneider Electric Web site, [www.se.com](http://www.se.com), para informações sobre os acessórios disponíveis.

# Especificações

## Ambientais

### AVISO

#### RISCO DE DANOS AO EQUIPAMENTO

- O no-break deve ser usado apenas em ambientes fechados.
- O local de instalação deve ser resistente para suportar o peso da no-break.
- O no-break não deve ser colocado em operação em locais onde exista muita poeira ou onde a temperatura ou a umidade ultrapassem os limites especificados.

**O não cumprimento dessas instruções pode resultar em danos ao equipamento.**

		SRVS5KRIL	SRVS6KRIL SRVS6KIL	SRVS10KRIL SRVS10KIL
Temperatura	Tensão de	<ul style="list-style-type: none"> <li>• 0 a 40° C à carga nominal</li> <li>• 40 a 45° C linearmente reduzidos a 85% da capacidade máxima de carga</li> <li>• 45 a 50° C linearmente reduzidos a 75% da capacidade máxima de carga</li> </ul>		
	Armazenamento	-15 a 60 °C		
Altitude	Tensão de	<ul style="list-style-type: none"> <li>• 0 a 1.000 m: Operação normal</li> <li>• 1.000 a 3.000 m: A energia de saída reduz @ 1% para cada aumento de 100 m em elevação</li> <li>• &gt; 3.000 m: No-break não funcionará</li> </ul>		
	Armazenamento	0 a 15.000 m		
Umidade		0 a 95% de umidade relativa, sem condensação		
Código de Proteção Internacional		IP20		
Grau de poluição		2		

**NOTA:** Carregue o módulo da bateria no mínimo a cada seis meses durante o armazenamento.

## Físicas

O equipamento é pesado Siga todas as orientações de elevação.

No-break		SRVS5KRIL	SRVS6KRIL	SRVS10KRIL
Módulo de potência		SRVSPM5KRIL	SRVSPM6KRIL	SRVSPM10KRIL
Conjunto de baterias		SRVS240RLBP-9A		
Dimensões com pacote Altura x Largura x Profundidade	Módulo de potência	240 x 600 x 760 mm (9,45 x 23,62 x 29,92 pol.)		
	Conjunto de baterias	250 x 580 x 870 mm (9,84 x 22,83 x 34,25 pol.)		
Dimensões sem embalagem Altura x Largura x Profundidade	Módulo de potência	86,5 x 438 x 615 mm (3,41 x 17,2 x 24,21 pol.) *D1=580 mm (22,83 pol.); *D2=638 mm (25,19 pol)		
	Conjunto de baterias	133 x 438 x 606 mm (5,24 x 17,2 x 23,86 pol.)		

No-break		SRVS5KRIL	SRVS6KRIL	SRVS10KRIL
Peso com pacote (aprox.)	Módulo de potência	18 kg		20 kg
	Conjunto de baterias	70 kg		
Peso sem pacote (aprox.)	Módulo de potência	14 kg		16 kg
	Conjunto de baterias	63 kg		

\* Detalhes de D1 e D2

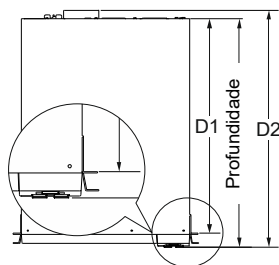

No-break		SRVS6KIL	SRVS10KIL
Módulo de potência		SRVSPM6KIL	SRVSPM10KIL
Conjunto de baterias		SRVS240BP-9A	
Dimensões com pacote Altura x Largura x Profundidade	Módulo de potência	460 x 290 x 491 mm (18,11 x 11,42 x 19,33 pol.)	460 x 290 x 570 mm (18,11 x 11,42 x 22,44 pol.)
	Conjunto de baterias	460 x 290 x 570 mm (18,11 x 11,42 x 22,44 pol.)	
Dimensões sem embalagem Altura x Largura x Profundidade	Módulo de potência	336 x 190 x 374 mm (13,23 x 7,48 x 14,72 pol.) *D2 = 406 mm (15,98 pol.)	336 x 190 x 447 mm (13,23 x 7,48 x 17,60 pol.) *D2 = 479 mm (18,86 pol.)
	Conjunto de baterias	368 x 190 x 485 mm (14,49 x 7,48 x 19,1 pol.)	
Peso com pacote (aprox.)	Módulo de potência	16,00 kg	19,50 kg
	Conjunto de baterias	63 kg	
Peso sem pacote (aprox.)	Módulo de potência	13,00 kg	16,50 kg
	Conjunto de baterias	60 kg	

\* Detalhes do D2 6

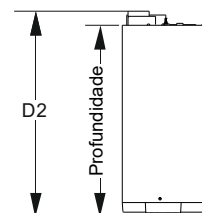

## Elétrica

<b>Categoria de Sobretensão</b>	II
<b>Sistema de Distribuição de Energia da Rede Elétrica Aplicável</b>	Sistema de Energia TN
<b>Norma Aplicável</b>	IEC 62040-1

## Entrada

<b>Corrente de entrada nominal</b>	230 Vca
<b>Frequência de entrada nominal</b>	50/60 Hz nominal
<b>Faixa de tensão de entrada (100% de carga)</b>	176 a 300 VCA $\pm 3\%$
<b>Faixa de tensão de entrada (60% de carga)</b>	110 a 300 VCA $\pm 3\%$
<b>Fator de energia de entrada (100% de carga resistiva em tensão nominal)</b>	$\geq 0,99$ a 100% de carga
<b>Proteção contra sobrecorrente de entrada</b>	Disjuntor térmico

## Saída

	<b>SRVS5KRIL</b>	<b>SRVS6KRIL SRVS6KIL</b>	<b>SRVS10KRIL SRVS10KIL</b>
<b>Capacidade</b>	5 kVA / 5 kW	6 kVA / 6 kW	10 kVA / 10 kW
<b>Tensão de saída nominal</b>	230 Vca		
<b>Outra tensão programável</b>	220 VCA, 240 VCA		
<b>Eficiência em carga nominal</b>	> 94%		
<b>Regulagem de tensão de saída</b>	$\pm 1\%$ estática		
<b>Distorção da tensão de saída</b>	<ul style="list-style-type: none"> <li>• 1% máx. para carga linear total</li> <li>• 4% máx. para carga completa de RCD (100% VA, 0,8 PF)</li> </ul>		
<b>Frequência - Bateria ligada</b>	50/60 Hz $\pm 0,1$ Hz		
<b>Frequência - modo CA</b>	50/60 Hz $\pm 4$ Hz (detecção automática)		
<b>Fator de crista</b>	3:1		
<b>Forma de onda</b>	Sinewave		
<b>Conexão de saída</b>	Terminal		
<b>Contorno</b>	Interno		
<b>Faixa de desvio</b>	185 a 250 VCA $\pm 1\%$		

## Bateria

<b>Modelo do no-break</b>	<b>SRVS5KRIL</b>	<b>SRVS6KRIL</b>	<b>SRVS10KRIL</b>	<b>SRVS6KIL</b>	<b>SRVS10KIL</b>
<b>Conjunto de baterias</b>	<b>SRVS240RLPB-9A</b>			<b>SRVS240BP-9A</b>	
<b>Configuração</b>	Bateria Externa				
<b>Tipo</b>	Bateria de ácido-chumbo, regulada por válvula sem manutenção, selada				
<b>Classificação</b>	12 V, 9 Ah				
<b>Tensão</b>	240 V				
<b>Número máx. de conjuntos de bateria suportados pelo no-break</b>	4				

# Recursos do painel traseiro

SRVSPM5KRIL/SRVSPM6KRIL/SRVSPM10KRIL

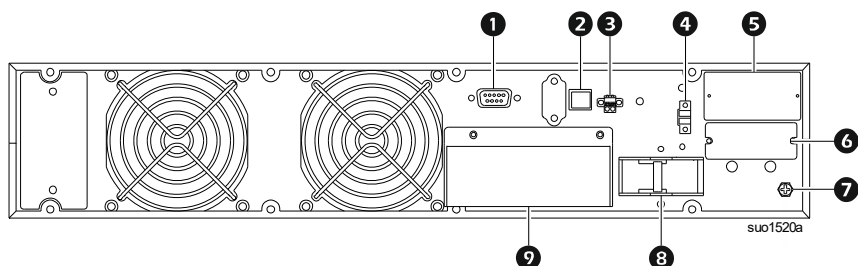

<b>1</b>	Porta de comunicação serial (RS-232)	<b>6</b>	Conector da bateria
<b>2</b>	Porta USB	<b>7</b>	Parafuso de aterramento
<b>3</b>	Conector de desligamento de energia de emergência (EPO)	<b>8</b>	Disjuntor do circuito de entrada
<b>4</b>	Porta de sinal de bypass de manutenção externa	<b>9</b>	Terminais de cabeamento de entrada e saída Consultar "Cabeamento" na página 13 para ver os detalhes.
<b>5</b>	Espaço para cartão inteligente		

SRVS6KIL/SRV510KIL

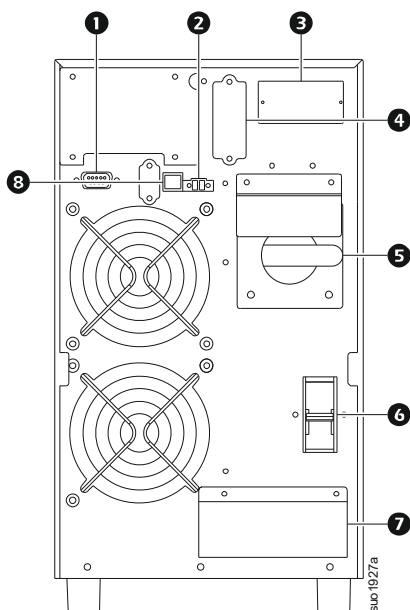

<b>1</b>	Porta de comunicação serial (RS-232)
<b>2</b>	Terminais de Desligamento de Emergência (EPO)
<b>3</b>	Espaço para cartão inteligente
<b>4</b>	Conector da bateria
<b>5</b>	Interruptor de bypass de manutenção
<b>6</b>	Disjuntor do circuito de entrada
<b>7</b>	Terminais de cabeamento de entrada e saída Consultar "Cabeamento" na página 13 para ver os detalhes.
<b>8</b>	Porta USB

## Conectores básicos

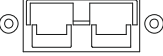
 <p>USB    Porta serial    Cartão de slot</p>	<p>É possível usar software de gerenciamento de energia e kits de interface com o no-break. <b>NOTA:</b> Certifique-se de usar apenas kits de interface fornecidos ou aqueles aprovados pela Schneider Electric.</p>
 <p>Conector da bateria</p>	<p>Conecte o conjunto de baterias ao no-break usando o cabo da bateria fornecido.</p>

## Instalação de Montagem com Suporte

**NOTA:** Aplicável apenas para os modelos SRVS5KRIL/SRVS6KRIL/SRVS10KRIL.

### **CUIDADO**

#### RISCO DE QUEDA DO EQUIPAMENTO

- O no-break é pesado. Sempre pratique técnicas de elevação segura e adequadas para o peso do equipamento.
- Não levante o no-break segurando pelo monitor do painel frontal.
- Sempre instale o no-break na parte inferior do rack.
- Dado o peso pesado, o uso de suportes de montagem em rack é obrigatório durante a instalação do rack (guia com suporte em forma de L).
- Use sempre o número recomendado de parafusos para fixar os suportes no no-break.
- Instale o no-break acima do conjunto de baterias.
- Prenda a unidade no rack usando todos os parafusos fornecidos para esse fim.

**O não cumprimento destas instruções pode resultar em lesões menores ou moderadas e danos ao equipamento.**

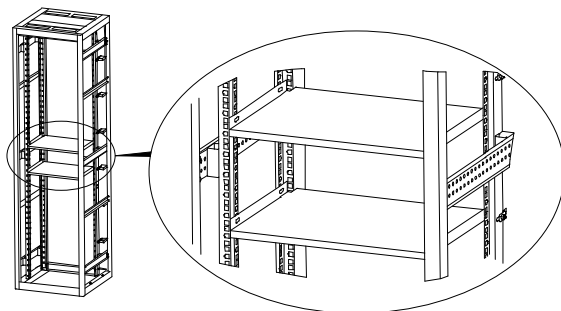

- Antes de instalar o no-break e o conjunto de baterias no rack de 19 polegadas, certifique-se que a prateleira esteja fixada no rack e que ela seja capaz de suportar o peso do no-break e o conjunto de baterias.

- Alternativamente, os acessórios do Kit do Trilho opcionais SRVSRK1 para habilitar a instalação do no-break na configuração de montagem no rack e SRVSRK2 para habilitar a instalação do conjunto de baterias, estão disponíveis separadamente para compra.

**NOTA:** Instale o conjunto de bateria abaixo do no-break.

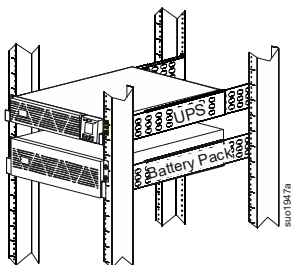

**NOTA:** Instale o pacote de baterias no painel antes de instalar o no-break no painel. Consulte o manual do usuário fornecido com o conjunto de baterias para os detalhes.

<p><b>1</b> Instale as braçadeiras de montagem no rack no no-break.</p>	<p><b>2</b> Levante o no-break e deslize o mesmo no rack.</p>
<p><b>3</b> Prenda o módulo do no-break no rack.</p>	

- 4 Instale a borda frontal do conjunto de baterias assim como do no-break.

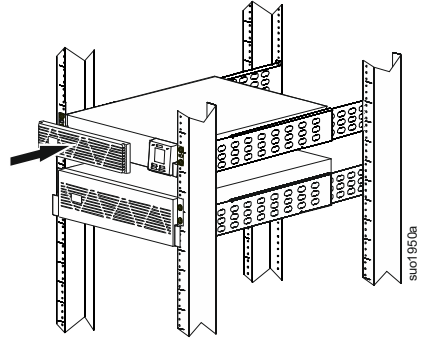

# Cabeamento

## CUIDADO

### RISCO DE CHOQUE ELÉTRICO

- Siga todas as normas e códigos de eletricidade nacionais e locais.
- Todas as configurações elétricas devem ser feitas por um electricista qualificado.
- Desligue toda a energia que está sendo fornecida a este equipamento antes de trabalhar nele.
- Desligue o disjuntor externo. Utilize procedimentos de bloqueio/etiquetagem (lockout/tagout).
- Não use adereços, como relógios de pulso ou anéis, quando trabalhar perto de componentes elétricos.
- Selecione as dimensões dos cabos e os conectores de acordo com as normas e códigos nacionais e locais.

**O descumprimento destas instruções pode resultar em lesões moderadas.**

## Proteção contra retroalimentação

## PERIGO

### RISCO DE RETROALIMENTAÇÃO DE TENSÃO

Nos sistemas onde a proteção contra retroalimentação não é parte do design padrão, um dispositivo de isolamento automático (opção de proteção contra retroalimentação ou outro dispositivo que atenda aos requisitos do IEC 62040-1 ou IS 16242, (Parte 1)) deve ser instalado para evitar energia ou tensão perigosa nos terminais de entrada do dispositivo de isolamento. O dispositivo deve abrir dentro de 15 segundos depois que a fonte de alimentação a montante falha e deve ser classificada de acordo com as especificações.

**O não cumprimento desta instrução resultará em morte ou ferimentos graves.**

Quando a entrada do no-break está conectada por meio de isoladores externos que quando abertos isolam o neutro, a etiqueta abaixo deve ser colocada nos terminais de entrada do no-break.

## PERIGO

### RISCO DE RETROALIMENTAÇÃO DE TENSÃO

- Não existe proteção contra retroalimentação padrão dentro do no-break. Isole o no-break de alimentações de CA.
- Verifique se existe Tensão Perigosa entre todos os terminais incluindo o aterramento de proteção antes de trabalhar no no-break.

**O não cumprimento desta instrução resultará em morte ou ferimentos graves.**

- Certifique-se de isolar o no-break antes de trabalhar nele.
- O no-break não tem uma proteção de retroalimentação padrão incorporada. Durante a instalação de um isolamento externo adicional o dispositivo deve ser instalado no sistema do no-break.

- As conexões do dispositivo de proteção contra retroalimentação externa devem ser realizadas conforme o diagrama de fiação abaixo.

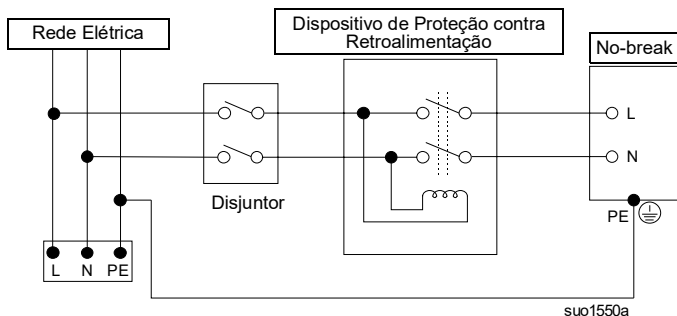

- Use um dispositivo de proteção contra retroalimentação externo conforme a tabela abaixo.

Modelo	Tensão da bobina*	Contator
SRVS5KRIL/SRVS6KRIL/ SRVS6KIL	230 Vca	LC1D38P7
SRVS10KRIL/SRVS10KIL	230 Vca	LC1D65AP7

\* O conector adequado deve ser disponibilizado com base na tensão do local.

- Use condutores para a fiação conforme a tabela abaixo.

Modelo	Função do fio	Tamanho recomendado do fio de entrada e saída	Torque de aperto
SRVS5KRIL/ SRVS6KRIL/ SRVS6KIL	L, N,	10 AWG (6 mm <sup>2</sup> ) Tipo 105°C	17,7 lbf-pol (2 N-m)
SRVS10KRIL/ SRVS10KIL	L, N,	8 AWG (10 mm <sup>2</sup> ) Tipo 105°C	17,7 lbf-pol (2 N-m)

# AVISO

### RISCO DE DANOS

Não use este no-break para configuração de entrada de duas fases (linha à linha). O no-break precisa de uma conexão neutra para trabalhar adequadamente. Uma operação sem Neutro pode danificar a unidade ou carga conectada.

**O não cumprimento dessas instruções pode resultar em danos ao equipamento.**

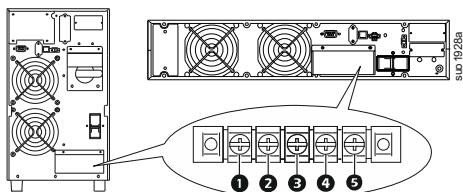

1	Terminal de saída - Linha
2	Terminal de saída - Neutro
3	Terminal terra/Aterramento de proteção
4	Terminal de entrada - Linha
5	Terminal de entrada - Neutro

### NOTA:

**SRVS5KRIL, SRVS6KRIL e SRVS6KIL:** Use fio tipo 10 AWG (6 mm<sup>2</sup>) 105°C (não fornecido) para ligar os terminais de entrada/saída.

**SRVS10KRIL e SRVS10KIL:** Use fio tipo 8 AWG (10 mm<sup>2</sup>) 105°C (não fornecido) para ligar os terminais de entrada/saída.

Use um terminal de orelha do tipo anel isolado (não fornecido) adequado para parafuso M5 para conectar o fio aos terminais de entrada/saída.

1. Localize a tampa do bloco dos terminais de ligação no painel posterior do no-break. Remova os parafusos que seguram a tampa e remova a tampa.
2. Conecte os fios neutros e linha do equipamento aos terminais de saída no bloco de terminais.
3. Conecte os fios neutro e linha da rede elétrica aos terminais de entrada no bloco terminal.
4. Conecte o fio terra/aterramento de proteção da rede elétrica ao terminal terra da unidade no painel posterior.
5. Substitua e fixe a tampa removida no *passo 1*.

## Conectar o Conjunto da Bateria

**NOTA:** A figura abaixo é para os modelos SRVS5KRIL/SRVS6KRIL/SRVS10KRIL. O procedimento permanece o mesmo para os modelos SRVS6KIL/SRVS10KIL.

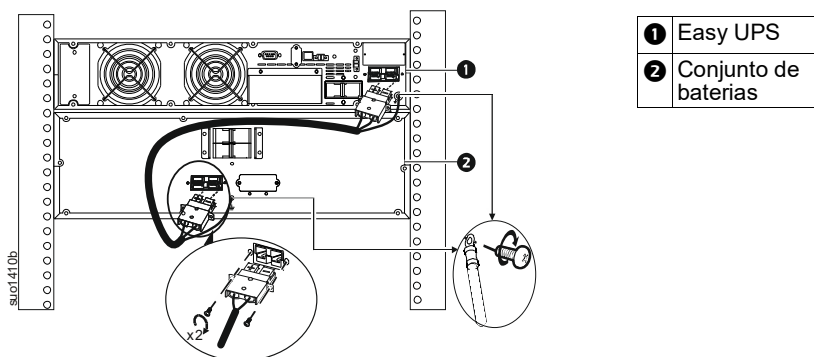

1. Localize a tampa do conector da bateria no painel posterior do no-break e do conjunto de baterias.
2. Remova os parafusos que seguram a tampa e remova a tampa.
3. Conecte o fio terra ao terminal terra no no-break e no conjunto de baterias.
4. Insira uma extremidade do conector do cabo da bateria (fornecido) no receptáculo do conector da bateria na parte posterior do no-break e a outra extremidade do conector do cabo da bateria no receptáculo do conector da bateria no lado posterior do conjunto da bateria.
5. Fixe os conectores da bateria aos receptáculos do conector da bateria em ambos o no-break e conjunto de baterias apertando os parafusos removidos no passo 2.

## Definir a Corrente de Carga

O número de conjuntos de bateria conectados em paralelo ao no-break e corrente de carga da bateria devem ser configurados. Consulte “Configurações do no-break” para ver os detalhes.

Com base no número de conjuntos de baterias conectadas, a seguinte corrente de carga da bateria deve ser definida:

Número de conjuntos de baterias conectados ao no-break	1	2	3	≥4
Corrente de carga	1 A	2 A	3 A	4 A

# Inicialização

Conecte o equipamento e energia de entrada ao no-break



## CUIDADO

### RISCO DE CHOQUE ELÉTRICO

- Todas as configurações elétricas devem ser feitas por um eletricista qualificado.
- Desligue toda a energia que está sendo fornecida a este equipamento antes de trabalhar nele.
- Desconecte a rede de energia e baterias internas antes de instalar ou realizar um serviço no no-break ou equipamento conectado
- As saídas de no-break AC conectados e saídas conectáveis podem ser energizadas por controle remoto ou automático a qualquer momento.
- Prática dos procedimentos de bloqueio/etiquetagem (lockout/tagout)
- Não use adereços, como relógios de pulso ou anéis, quando trabalhar perto de componentes elétricos.

**O descumprimento destas instruções pode resultar em lesões moderadas.**

1. Conecte os equipamentos ao no-break. Consulte “Cabeamento” na página 13 para ver os detalhes.
2. Conecte o conjunto de baterias ao no-break. Consulte “Conectar o Conjunto da Bateria” na página 16 para ver os detalhes.
3. Conecte a energia do utilitário de entrada ao no-break. Consulte “Cabeamento” na página 13 para ver os detalhes.
4. Ligue o disjuntor do conjunto de baterias.

### Iniciar o no-break

Pressione o botão LIGA/DESLIGA localizado no painel frontal do no-break até ouvir o som de um bip. O LED de **Status** acenderá em verde.

- A carga da bateria chega a 90% da capacidade durante as primeiras três horas de operação normal.
- **Não** espere o tempo de backup total durante este período de carga inicial.

### Início a frio do no-break

Use o recurso de partida a frio para fornecer energia para os equipamentos conectados à bateria do no-break.

Pressione o botão LIGA/DESLIGA localizado no painel frontal do no-break até ouvir o som de um bip. A tela do painel frontal se iluminará.

Pressione o botão LIGA/DESLIGA novamente para fornecer energia da bateria ao equipamento conectado.

### Desligue o no-break

Para desligar o no-break, pressione e segure o botão LIGA/DESLIGA na tela do painel frontal até ouvir o som de um bipe.

## Conecte e instale o software de gerenciamento

Easy UPS é fornecido com o software de gerenciamento SchneiderUPS para desligamento inesperado do sistema operacional, monitoramento, controle e relatório de energia. O diagrama a seguir é uma representação de uma instalação típica do servidor.

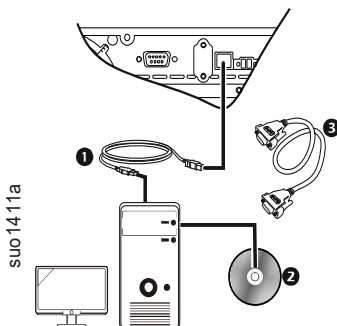

❶	Conecte o cabo USB na parte posterior do no-break para o dispositivo protegido como um servidor.
❷	Para um servidor ou outros dispositivos com um sistema operacional, carregue o CD do SchneiderUPS e siga as instruções de configuração na tela.
❸	Uma porta serial incorporada também está disponível para opções de comunicação adicionais com cabo serial.

As opções de comunicação adicional estão disponíveis através do slot inteligente incorporado. Visite o site da Schneider Electric, [www.se.com](http://www.se.com) para mais informações.

# Desligamento de Energia de Emergência

## AVISO

### RISCO DE DANOS AO EQUIPAMENTO

- Não conecte a interface EPO a qualquer circuito diferente do circuito não usado.
- Siga todas as normas e códigos de eletricidade nacionais e locais.
- O cabeamento deve ser feito por um electricista qualificado.

**O não cumprimento dessas instruções pode resultar em danos ao equipamento.**

A opção de desligamento de energia de emergência (EPO) é um recurso que removerá de imediato a energia de todos os equipamentos conectados.

A chave EPO é alimentada internamente pelo no-break para ser usada com chaves não alimentadas ou contatos fechados normalmente com potencial livre (N/C).

### Conectando normalmente contatos fechados (N/C)

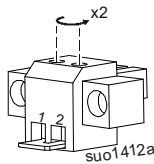
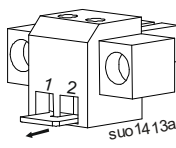
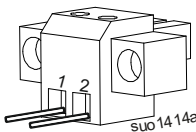
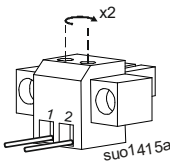
<p><b>1</b> Solte os parafusos do terminal 1 e 2 no conector EPO.</p> 	<p><b>2</b> Remova o link de metal entre os terminais 1 e 2.</p> 
<p><b>3</b> Conecte os contatos 1 do relé N/C 1 entre os terminais 1 e 2 do bloco terminal EPO. Use fio de 0,5 a 1 mm<sup>2</sup>.</p> 	<p><b>4</b> Fixe os parafusos do conector EPO dos terminais 1 e 2.</p> 

**NOTA:** Se o contato N/C for aberto, o no-break desligará. A alimentação do equipamento conectado será desligada imediatamente.

**A interface do EPO é um circuito SELV (Safety Extra Low Voltage, extra-baixa tensão de segurança). Conecte-a apenas a outros circuitos SELV. A interface do EPO monitora circuitos que não possuem potencial de tensão determinado. Esses circuitos de fechamento podem ser fornecidos por uma chave ou relé adequadamente isolados da rede elétrica. Para evitar danos ao no-break, não conecte a interface da EPO a um circuito diferente do circuito sem uso.**

Use um dos seguintes tipos de cabo para conectar o no-break à chave do EPO:

- CL2: Cabo Classe 2 para uso geral.
- CL2P: Cabo Plenum para uso em dutos, sistemas de ventilação e outros espaços usados para o sistema de ar condicionado.
- CL2R: Cabo Riser para subida vertical em um duto entre andares.

## Bypass de manutenção

O bypass de manutenção habilita o usuário a isolar o circuito eletrônico do no-break da rede elétrica e da carga sem interromper a operação de carga conectando as cargas diretamente à alimentação de rede do bypass.

- Este recurso é útil ao realizar a manutenção ou algum serviço e só deve ser executado por Pessoal de Serviço Técnico autorizado.
- No caso de ocorrer alguma interrupção da ligação elétrica durante a operação de Bypass de Manutenção, todas as cargas na saída serão desalimentadas. A Operação de Bypass de Manutenção não deve ser preferida para uso por longo tempo.

## Operação

### Recursos da tela do painel frontal



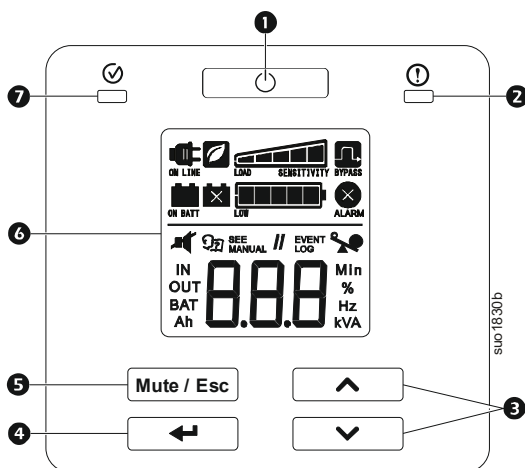





Os modelos de no-break são equipados com uma tela LCD configuráveis e intuitivos. A visualização complementa a interface do software para fornecer informações semelhantes e pode ser usada também para configurar as definições do no-break.





1	<b>Botão LIGA/DESLIGA</b>	<ul style="list-style-type: none"> <li>• Pressione o botão LIGA/DESLIGA para ligar o no-break.</li> <li>• Pressione e segure o botão LIGA/DESLIGA até ouvir um bip para desligar o no-break.</li> <li>• Pressione o botão LIGA/DESLIGA para reinicializar os alertas.</li> </ul>
2	<b>LED Alerta</b>	O LED <b>Alerta</b> ilumina-se na cor vermelha quando o no-break detecta um erro interno e pisca em vermelho para notificações do no-break. Consulte "Alertas e Notificações" na página 25 para ver os detalhes.
3	<b>Botão SETA PARA CIMA/PARA BAIXO</b>	Pressione o botão de SETA PARA CIMA/PARA BAIXO para rolar pelas opções do menu principal e as telas de visualização.
4	<b>Botão ENTER</b>	Pressione o botão ENTER para entrar no menu ou para selecionar um item/valor do menu durante a navegação.

5	<b>Botão MUTE/ESC</b>	Pressione o botão MUTE/ESC : <ul style="list-style-type: none"> <li>• Para confirmar os alertas sonoros e suprimi-los temporariamente.</li> <li>• Para sair de um submenu e retornar ao menu principal.</li> </ul>
6	<b>Display LCD</b>	As opções da interface de exibição são visíveis nesta tela LCD. Pressione o botão SETA PARA CIMA/PARA BAIXO para ativar o LCD, se a tela não estiver acesa.
7	<b>LED Status</b>	O LED <b>Status</b> se ilumina na cor verde quando a alimentação está ligada. O LED indica dois estados diferentes da energia de saída: <ul style="list-style-type: none"> <li>• <b>Saída:</b> O LED pisca. Pressione o botão LIGA/DESLIGA para ligar a energia de saída.</li> <li>• <b>Saída ativada:</b> O LED acende-se de forma contínua.</li> </ul>

## Ícones da tela do painel frontal

 <b>ON LINE</b>	<b>On Line:</b> O no-break está criando energia elétrica e realizando dupla conversão para fornecer energia ao equipamento conectado.
 <b>ON BATT</b>	<b>Na bateria:</b> O no-break está fornecendo energia de backup da bateria para os equipamentos conectados.
 <b>BATERIA</b>	<b>Substituir bateria:</b> A bateria não está conectada de forma segura ou a bateria está perto do final da vida útil e deve ser substituída.
 <b>BYPASS</b>	<b>Bypass:</b> O no-break está no modo bypass, enviando energia da rede elétrica diretamente para os equipamentos conectados. O modo de operação em bypass é resultado de uma falha interna do no-break, de uma condição de sobrecarga. Consulte "Navegação de Visualização Avançada" na página 24 para ver os detalhes. Quando este ícone e o ícone de Modo Verde acendem indicará que o no-break está em Operação no Modo Verde.
 <b>ALARM</b>	<b>Alertas do Sistema:</b> O no-break detectou um erro interno. Consulte "Alertas e Notificações" na página 25 para ver detalhes.
 <b>Sobrecarga</b>	<b>Sobrecarga:</b> O equipamento conectado ao no-break está extraíndo mais potência do que a classificação.
 <b>Carga da Bateria</b>	<b>Carga da Bateria:</b> O nível da carga da bateria é indicado pelo número de seções iluminadas. Quando todos os cinco blocos são iluminados, a bateria está com carga total. Cada barra representa 20% da capacidade de carregamento da bateria.
 <b>Nível de carga</b>	<b>Nível de carga:</b> A percentagem de capacidade de carga é indicado pelo número de seções das seções iluminadas da barra de carregamento. Cada barra representa aproximadamente 20% da capacidade máxima de carga.
 <b>Mudo</b>	<b>Mudo:</b> Uma linha iluminada através do ícone indica que o alerta sonoro está desativado.

	<b>Modo Verde:</b> Um ícone iluminado indica que a unidade está funcionando no modo verde. O equipamento conectado está recebendo a entrada da utilidade diretamente, desde que a tensão e a frequência de entrada estejam dentro dos limites configurados.
 <b>SEE MANUAL</b>	<b>Alerta ou notificação:</b> O no-break detectou um erro interno ou o no-break está no modo configuração. Consulte “Alertas e Notificações” na página 25 para ver os detalhes.
<b>EVENT LOG</b>	<b>Evento:</b> O ícone é iluminado quando o usuário está visualizando o log de eventos.

## Sinalizações

Alerta Sonoro	Condição
Um bip a cada segundo	<b>Estado de Bateria Baixa:</b> A bateria está perto de seu estado descarregado. O no-break está prestes a desligar. <b>Condição de sobrecarga:</b> O equipamento conectado ao no-break está extraindo mais potência do que a classificação.
4 bips a cada 30 segundos (o primeiro sinal sonoro começa após 4 segundos na bateria)	<b>Estado de Bateria ligada:</b> O no-break está fornecendo energia de backup da bateria para os equipamentos conectados.
Bips contínuos	<b>Estado de Alerta:</b> O no-break detectou um erro interno. Consulte “Alertas e Notificações” na página 25 para ver os detalhes.
Dois bips curtos a cada 5 segundos	<b>Estado de Bypass do Evento:</b> O no-break detectou um erro interno. O equipamento conectado recebe energia da rede pelo relé de derivação.

## Parâmetros da tela no-break

Os dados operacionais exibidos na tela do painel frontal são fornecidos na tabela. Navegue usando os botões de SETA PARA CIMA/PARA BAIXO .

Parâmetro	Unidades	Ícones Indicadores
Tensão de saída	Vca	OUT, V
Frequência de saída	Hz	OUT, Hz
Tensão de entrada	Vca	IN, V
Frequência de entrada	Hz	IN, Hz
Tensão da bateria	VDC	BAT, V
Corrente de carga	A	BAT, A
Temperatura ambiente	°C	NÚMERO, C
Estado da carga da bateria	%	BAT, %
Nível de carga em porcentagem (Máxima de Watts ou VA)	%	OUT, %
Nível de carga em kVA	kVA	OUT, kVA
Capacidade Total Ah da bateria conectada	Ah	BAT, Ah
Restante no tempo de execução da bateria	Minutos	BAT, Min
Capacidade Ah da bateria conectada	Ah	BAT, Ah

# Configuração

## Configurar os parâmetros do no-break

Siga as etapas para configurar os parâmetros no no-break:

1. Pressione o botão ENTER .
2. Pressione os botões de SETA PARA CIMA/PARA BAIXO para navegar para "Definir".
3. Pressione o botão ENTER .
4. Navegue pelos parâmetros usando os botões de SETAS PARA CIMA/PARA BAIXO .
5. Pressione o botão ENTER para editar um parâmetro. Os ícones começam a piscar para indicar a edição.
6. Pressione os botões de SETA PARA CIMA/PARA BAIXO para navegar entre as opções disponíveis para o parâmetro selecionado.
7. Pressione o botão ENTER para selecionar a opção ou o botão MUTE/ESC para abortar a edição do parâmetro atual. O piscar de ícones pára depois disso.
8. Pressione os botões de SETA PARA CIMA/PARA BAIXO para navegar entre os parâmetros.
9. Pressione o botão MUTE/ESC para sair da navegação do menu.

## Configurações do no-break

Configure as configurações da no-break usando a interface de exibição. Consulte "Configurar os parâmetros do no-break" na página 23 para editar os parâmetros.

Função	Padrão de fábrica	Opções selecionáveis pelo usuário	Descrição
Tensão de saída	230 Vca	<ul style="list-style-type: none"><li>• 220 Vca</li><li>• 230 Vca</li><li>• 240 Vca</li></ul>	Permite ao usuário selecionar a tensão de saída enquanto o no-break está no modo em espera.
Alerta sonoro	Ativado	<ul style="list-style-type: none"><li>• Ativar</li><li>• Desativar</li></ul>	Permite ao usuário silenciar os alertas sonoros do no-break quando a definição para desabilitar ou quando o botão MUTE é pressionado.
Modo verde/ modo de alta eficiência	Desativado	<ul style="list-style-type: none"><li>• Ativar</li><li>• Desativar</li></ul>	Quando este modo é habilitado, o equipamento conectado recebe energia de entrada de serviço elétrico através do relé de derivação, desde que a tensão de entrada esteja dentro da faixa de $\pm 5\%$ da tensão de saída configurada e 4 Hz da frequência de saída configurada. O inversor está desligado durante este modo. Se a entrada de energia da rede elétrica estiver fora do alcance, o inversor será ativado. A carga é transferida para o modo on-line. A energia para o equipamento conectado pode ser interrompida até 10 milissegundos.
Capacidade Ah da Bateria	9 Ah	7 a 200 Ah	Permite que o usuário defina o total de Ah dos conjuntos de baterias conectadas ao no-break.

Função	Padrão de fábrica	Opções selecionáveis pelo usuário	Descrição
<b>Corrente do carregador</b>	1 A	1 a 4 A	Permite ao usuário configurar a corrente do carregador (baseada no número de conjuntos de baterias conectadas em paralelo).
<b>Ajuste de tensão de saída</b>	230 Vca	<ul style="list-style-type: none"> <li>• 220 ± 0~9 V</li> <li>• 230 ± 0~9 V</li> <li>• 240 ± 0~9 V</li> </ul>	Permite ao usuário ajustar a tensão de saída usando o botão de SETA PARA CIMA/PARA BAIXO . Este parâmetro pode ser definido no modo linha ou modo bateria.
<b>Ajuste da tensão do inversor</b>	Add 0 (adicionar)	<ul style="list-style-type: none"> <li>• Add 000 ~ 09,9 V (adicionar)</li> <li>• Sub 000 ~ 09,9 V (subtrair)</li> </ul>	Permite ao usuário ajustar a tensão do inversor escolhendo 'Add' ou 'Sub'. A faixa de tensão é de 0 V a 9,9 V. O valor padrão é 0 V. Este parâmetro pode ser definido no modo linha ou modo bateria.

## Navegação de Visualização Avançada

A tela do no-break tem cinco opções de menu. Pressione o botão ENTER na Tela Inicial para acessar estas opções de menu. Use o botão de SETA PARA CIMA/PARA BAIXO para navegar entre as opções do menu.

Opção do menu	Descrição
<b>SET</b>	<p><b>Configure o no-break</b></p> <p>Use esta opção de menu para configurar os parâmetros do no-break. Pressione o botão ENTER para ver as opções de configuração. Consulte "Configurar os parâmetros do no-break" na página 23 para ver os detalhes. Pressione o botão MUTE/ESC para retornar à Tela Inicial.</p>
<b>LOG</b>	<p><b>Mostrar log de eventos</b></p> <p>Use esta opção de menu para ver o log do evento do no-break. O no-break registra os últimos 10 eventos e exibe os códigos neste log. Pressione o botão ENTER para ver o log. Use os botões de SETA PARA CIMA/PARA BAIXO para ver os eventos logados. O botão de SETA PARA BAIXO navega para eventos antigos e o de botão de SETA PARA CIMA navega para novos eventos. Toda entrada de log tem um código de evento numérico e textual. No final do registro, a palavra "Fim" será exibida. Pressione o botão MUTE/ESC para retornar à Tela Inicial.</p>
<b>UPS</b>	<p><b>Mostrar informações da no-break</b></p> <p>Use esta opção de menu para ver as informações do no-break. Pressione o botão ENTER para ver a classificação do no-break. Pressione o botão de SETA PARA CIMA para ver a versão firmware do no-break. Pressione o botão MUTE/ESC para retornar à Tela Inicial.</p>

Opção do menu	Descrição
bYP	<p><b>Comando do usuário para ignorar</b></p> <p>Use esta opção de menu para mudar o no-break para o modo bypass ou trazer o no-break para o modo on-line do modo bypass.</p> <p>Pressione o botão ENTER :</p> <p><b>Colocar:</b> Use para mudar o no-break para ignorar o modo de operação.</p> <p><b>NOTA:</b> A alimentação do equipamento conectado diminui, se a tensão da rede não estiver dentro dos limites de limiar.</p> <p><b>Saída:</b> Desligue o no-break e restaure a energia limpa no equipamento conectado.</p>
tSt	<p><b>Executar o Autoteste da Bateria</b></p> <p>Use esta opção de menu para conduzir um autoteste e determinar o status da bateria.</p> <p>Pressione o botão ENTER para iniciar o teste.</p> <p>Se o comando de teste for aceito, o no-break iniciará uma autoteste e iniciará uma contagem decrescente na tela.</p> <p>As mensagens de exibição são mostradas no final do teste.</p> <p>rFd Teste recusado. A saída está desligada ou a bateria não está carregada.</p> <p>FLd Teste não aprovado.</p> <p>PAS Teste aprovado.</p> <p>Pressione o botão MUTE/ESC para retornar à Tela Inicial.</p>

## Alertas e Notificações

O no-break exibe um código de texto e um código numérico na tela quando detecta um erro interno.

### Alertas

Código de exibição	Descrição	Solução
SC	A no-break experimentou um curto-circuito na saída. A unidade tentará se autorrecuperar- desta condição.	Certifique-se que não existe curto-circuito na saída do no-break. Remova o curto-circuito e aguarde que o no-break se autorrecupere ou pressione o botão LIGA/DESLIGA para iniciar o no-break. <b>NOTA:</b> O equipamento conectado não receberá energia do no-break sob esta condição.
OL	A no-break está com uma condição de sobrecarga.	Desconecte do no-break os equipamentos não essenciais para eliminar a condição de sobrecarga.

Código de exibição	Descrição	Solução
dCH	O no-break detectou um erro de tensão CC. A unidade tentará se auto-recuperar a partir desta condição.	Se o no-break não se recuperar automaticamente, entre em contato com a Schneider Electric.
KOL	A temperatura da unidade está subindo acima dos limites estabelecidos.	Desconecte o equipamento não essencial do no-break para reduzir a carga. Certifique-se de que a temperatura ambiente esteja dentro dos limites. Certifique-se de que a limpeza adequada seja mantida.
CH9	O no-break detectou um erro no carregador.	Certifique-se que não existe curto-circuito nos terminais da bateria do no-break. Pressione o botão LIGA/DESLIGA para iniciar o no-break.

Entre em contato com a Schneider Electric para todos os outros códigos de alerta.

## Notificações

Código de exibição	Descrição	Solução
bdC	A bateria não está conectada.	Conecte a bateria ao no-break. Consulte “Conectar o Conjunto da Bateria” na página 16 para ver os detalhes.
EPO	EPO habilitado.	Defina o circuito na posição fechada para desabilitar a função EPO.

## Resolução de problemas

Use a tabela abaixo para resolver pequenos problemas de operação e instalação. Consulte o site da Schneider Electric, [www.se.com](http://www.se.com) para obter ajuda com problemas complexos do no-break.

Problema e/ou causa possível	Solução
<b>O no-break não liga quando a entrada de rede elétrica está disponível ou não há saída de energia.</b>	
O no-break não está ligado.	Pressione o botão de ENERGIA para ligar o no-break.
O no-break não está conectado à rede elétrica.	Certifique-se que o cabo de energia do no-break para a rede elétrica está conectado firmemente nas duas extremidades.
O disjuntor térmico de entrada no no-break é disparado.	Pressione o disjuntor térmico de entrada. Ligue o disjuntor no painel posterior. Consulte “Recursos do painel traseiro” na página 9 para ver os detalhes.
<b>O no-break está operando na bateria, enquanto está conectado na energia da rede de entrada</b>	
Existe uma tensão ou frequência de entrada alta, baixa ou distorcida.	Transfira o no-break para outra tomada em um circuito diferente. Teste a potência de entrada da energia elétrica para garantir que a unidade está recebendo energia de entrada. Se o visor estiver ligado, navegue e verifique a tensão e a frequência de entrada.

<b>Problema e/ou causa possível</b>	<b>Solução</b>
<b>No-break, quando conectado à bateria, não está fornecendo energia para o equipamento conectado</b>	
O no-break não está ligado.	Se o no-break está desligado (o visor não está ligado), ligue-o seguindo o procedimento de partida a frio. Consulte "Início a frio do no-break" na página 17 para ver os detalhes.
A bateria não está conectada.	Conecte a bateria ao no-break. Consulte "Conectar o Conjunto da Bateria" na página 16 para ver os detalhes.
Bateria baixa cortada. A no-break pode ter descarregado a bateria devido à queda de energia do utilitário e desligou a saída devido a pouca condição da bateria.	Aguarde que a energia da rede elétrica seja restaurada e carregue a bateria. Pressione o botão LIGA/DESLIGA para ligar o no-break depois da rede elétrica ser restaurada.
<b>No-break emite um sinal sonoro sonoro em intervalos longos</b>	
O no-break está funcionando normalmente quando está funcionando com bateria.	O no-break detectou um erro interno. Consulte "Alertas e Notificações" na página 25 para ver os detalhes.
<b>O LED de alerta está aceso. O no-break exibe uma mensagem de alerta e emite um som de bip constante</b>	
O no-break detectou um erro interno.	Consulte "Alertas e Notificações" na página 25 para ver os detalhes.
<b>Não ouvido qualquer som do no-break mesmo quando o LED de Alerta está aceso</b>	
O alerta sonoro está desativado.	Mude a configuração do no-break para habilitar os alertas sonoros.
<b>O no-break não está mantendo os equipamentos conectados funcionando durante o tempo esperado</b>	
A bateria do no-break é descarregada devido a uma falha de energia recente.	As baterias necessitam de recarga após quedas de energia prolongadas. A vida das baterias pode ser impactada quando colocadas em serviço sem estar completamente recarregada ou quando operadas a temperaturas elevadas.
A bateria está perto do final de sua vida útil.	Se a bateria estiver próxima do fim de sua vida útil, considere a possibilidade de substituí-la, mesmo se o indicador para substituir a bateria ainda não estiver aceso.
<b>No-break não está desligando</b>	
Botão LIGA/DESLIGA não pressionado pelo tempo suficiente.	Pressione e segure o botão LIGA/DESLIGA até ouvir um bip.
O poder de entrada do utilitário está disponível.	A energia lógica do no-break não pode ser desligada se a rede elétrica de entrada estiver disponível. Para desligar o no-break, desligue a rede elétrica de entrada e pressione o botão LIGA/DESLIGA. Solte o botão quando ouvir um bip.
<b>O no-break está no modo Bypass e o LED não está aceso vermelho</b>	
O no-break está no modo verde.	Desative o modo verde se não desejado.
O no-break está configurado para permanecer no modo de bypass.	Altere a configuração para sair do modo de desvio.
<b>O no-break está no modo Bypass e o LED está aceso em vermelho</b>	
O no-break está no modo de bypass mesmo após a limpeza do alarme de temperatura excessiva.	Reduza a carga conectada para <70% para colocar o no-break no modo on-line.

<b>Problema e/ou causa possível</b>	<b>Solução</b>
O no-break experimentou uma condição de sobrecarga e transferido para o bypass.	O equipamento conectado excede a carga máxima como definido nas especificações. Os alertas permanecem ligados até que a condição de sobrecarga seja corrigida. Desconecte do no-break os equipamentos não essenciais para eliminar a condição de sobrecarga. O no-break continuará a fornecer energia enquanto permanecer on-line e o disjuntor não desarmar; O no-break não fornecerá energia da bateria no caso de uma interrupção da energia da rede elétrica.
O no-break detectou um erro interno e transferiu para o bypass.	Consulte "Alertas e Notificações" na página 25 para ver os detalhes.

# Transporte

1. Desligue e desconecte todos os equipamentos conectados.
2. Desconecte a unidade da energia da rede elétrica.
3. Desconecte todas as baterias internas e externas se conectadas.
4. Siga as instruções de envio descritas na seção *Assistência Técnica* deste manual.

## Assistência Técnica

Se a unidade precisar de assistência técnica, não a envie para o revendedor. Siga estas etapas:

1. Releia a seção *Solução de problemas* do manual para eliminar os problemas comuns.
2. Se o problema persistir, entre em contato com o Suporte ao Cliente da Schneider Electric.
  - a. Anote o número do modelo, o número de série e a data de aquisição. Os números de série e do modelo estão localizados em uma etiqueta no painel posterior da unidade e estão disponíveis também pela tela LCD nos modelos selecionados.
  - b. Ligue para o Suporte ao Cliente da Schneider Electric e um técnico tentará resolver o problema pelo telefone. Caso isso não seja possível, o técnico fornecerá um Número de Autorização do Material para Retorno (Nº RMA).
  - c. Se a unidade estiver sob garantia, os consertos serão gratuitos.
  - d. Os procedimentos de assistência técnica e retornos podem variar de país para país. Para instruções específicas do país, consulte o site da Schneider Electric, [www.se.com](http://www.se.com).
3. Acondicione o equipamento corretamente para evitar danos durante o transporte. Nunca use bolas ou pedaços de isopor dentro da embalagem. Os danos ocorridos durante o transporte não são cobertos pela garantia. **NOTA:** Antes de enviar, desconecte sempre os módulos da bateria no no-break ou conjunto de baterias externas. As baterias internas desconectadas podem permanecer dentro do no-break ou da bateria externa.
4. Escreva o número da RMA fornecido pelo Serviço de Atendimento ao Cliente na parte externa da embalagem.
5. Retorne a unidade através de uma transportadora com seguro e porte pré-pago para o endereço fornecido pelo Serviço de Atendimento ao Cliente.

## Garantia Limitada de Fábrica

A Schneider Electric (SE) garante que seus produtos não apresentam defeitos materiais nem de fabricação por um período de dois (2) anos a partir da data de compra. A obrigação da SE sob esta garantia é limitada a reparar ou substituir, à sua própria discricão, quaisquer destes produtos com defeito ou partes deles. O conserto ou a substituição de um produto com defeito não estende o período original da garantia.

Esta garantia aplica-se apenas ao comprador original, que deve ter registrado o produto corretamente dentro de 10 dias da data da compra. Os produtos podem ser registrados online em [warranty.apc.com](http://warranty.apc.com).

A SE não será responsabilizada, sob os termos desta garantia, se seus testes e exames revelarem que o defeito alegado no produto não existe ou foi causado por uso incorreto, negligência, instalação ou testes inadequados, funcionamento ou uso do produto em desacordo com as recomendações ou especificações da SE. Além disso, SE não será responsável por defeitos decorrentes de:

1) tentativas não autorizadas de consertar ou modificar o produto, 2) tensão elétrica incorreta ou inadequada ou conexão; 3) condições de operação impróprio no local; 4) Atos de Deus; 5) a exposição à intempérie; ou 6) roubo. Em nenhum caso a SE terá qualquer responsabilidade em relação à esta garantia por qualquer produto, onde o número de série tenha sido alterado, apagado ou removido.

**COM A EXCEÇÃO DAS PROVISÕES ACIMA, NÃO EXISTEM GARANTIAS, EXPRESSAS OU IMPLÍCITAS, POR FORÇA DE LEI OU DE QUALQUER OUTRO MODO, DE PRODUTOS VENDIDOS, ASSISTIDOS OU FORNECIDOS SOB ESTE CONTRATO OU EM CONEXÃO COM ESTA GARANTIA.**

**A SE SE ISENTA DE QUALQUER RESPONSABILIDADE EM RELAÇÃO A TODAS AS GARANTIAS IMPLÍCITAS DE COMERCIALIZAÇÃO, SATISFAÇÃO E ADEQUAÇÃO A UM PROPÓSITO ESPECÍFICO.**

**AS GARANTIAS EXPRESSAS DA SE NÃO SERÃO AUMENTADAS, REDUZIDAS NEM AFETADAS PELA ASSISTÊNCIA TÉCNICA OU OUTRA ACESSORIA OU SERVIÇO RELACIONADO AOS PRODUTOS PRESTADAS PELA SEIT E NENHUMA OBRIGAÇÃO OU RESPONSABILIDADE SE ORIGINARÁ DELA.**

**AS PRESENTES GARANTIAS E RECURSOS LEGAIS SÃO EXCLUSIVOS E SUBSTITUEM TODAS AS DEMAIS GARANTIAS E RECURSOS LEGAIS. AS GARANTIAS ACIMA DESCRITAS CONSTITUEM A ÚNICA RESPONSABILIDADE DA SE E A SOLUÇÃO EXCLUSIVA DO COMPRADOR PARA QUALQUER VIOLAÇÃO DE TAIS GARANTIAS. AS GARANTIAS DA SE ESTENDEM-SE EXCLUSIVAMENTE AO COMPRADOR E NÃO SE APLICAM A TERCEIROS.**

**EM NENHUMA CIRCUNSTÂNCIA A SE, SEUS EXECUTIVOS, DIRETORES, AFILIADAS OU FUNCIONÁRIOS SE RESPONSABILIZARÃO POR QUALQUER FORMA DE DANOS INDIRETOS, ESPECIAIS, CONSEQUENTES OU PUNITIVOS DECORRENTES DE USO, MANUTENÇÃO OU INSTALAÇÃO DOS PRODUTOS, QUER SEJAM ELES LEVANTADOS EM CONTRATO OU AGRAVO, INDEPENDENTEMENTE DE FALHA, NEGLIGÊNCIA OU RESPONSABILIDADE ESTRITA OU QUER A SEIT TENHA SIDO PREVIAMENTE AVISADA SOBRE A POSSIBILIDADE DE TAIS DANOS. ESPECIFICAMENTE, A APC NÃO SE RESPONSABILIZA POR QUAISQUER**

**CUSTOS, TAIS COMO PERDAS DE VENDAS OU LUCROS CESSANTES, PERDA DO EQUIPAMENTO, IMPOSSIBILIDADE DE USO DO EQUIPAMENTO, PERDA DE PROGRAMAS DE SOFTWARE, PERDA DE DADOS, CUSTOS DE REPOSIÇÃO, RECLAMAÇÕES DE TERCEIROS OU QUALQUER OUTRA COISA.**

**NADA NESTA GARANTIA LIMITADA VISARÁ A EXCLUSÃO OU LIMITAÇÃO DA RESPONSABILIDADE DO SEIT DEVIDO A MORTE OU DANOS PESSOAIS RESULTANTES DA SUA NEGLIGÊNCIA OU SUA DETURPAÇÃO FRAUDULENTA NA MEDIDA DA EXCLUSÃO OU LIMITES APLICADOS PELA LEI.**

Para obter assistência técnica sob garantia, você deve obter uma Autorização de Material para Retorno (RMA). Os clientes que tiverem reclamações durante a garantia poderão acessar a rede do Serviço Global de Atendimento ao Cliente da SEIT: **www.apc.com**. Selecione seu país no menu suspenso de seleção de países. Abra a guia Suporte na parte superior da página do site para obter informações para atendimento ao cliente em sua região. Os produtos devem ser retornados com os encargos de transporte pré-pagos e devem ser acompanhados por uma breve descrição do problema encontrado e prova da data e local de compra.

# Suporte ao Cliente em Todo o Mundo da Schneider Electric

O Suporte ao Cliente para este ou qualquer outro produto da Schneider Electric está disponível sem custo em uma das seguintes maneiras:

- Visite o site da Schneider Electric para acessar documentos na Base de Conhecimento da Schneider Electric e para enviar solicitações ao Suporte ao Cliente.
  - [www.se.com](http://www.se.com) (Sedes Corporativas)  
Conecte-se aos sites localizados da Schneider Electric para países específicos, os quais oferecem informações sobre o suporte ao cliente.
  - [www.se.com/support/](http://www.se.com/support/)  
Suporte global para pesquisas na Base de Conhecimento da Schneider Electric e uso do e-suporte.
- Entre em contato com um Centro de Suporte ao cliente da Schneider Electric por telefone ou e-mail.
  - Centros específicos do país, locais: vá para [www.se.com/support/contact](http://www.se.com/support/contact) para obter informações de contato.

Para obter informações sobre como acessar o suporte ao cliente, entre em contato com o representante da Schneider Electric ou com outros distribuidores dos quais adquiriu o produto Schneider Electric.