

Installationsanleitung Smart-UPS™ On-Line SRT1000/1500 UXI-NCLI, SRT1000/1500 UXI-LI, Turm/Rack-Montage

Wichtige Sicherheitstsanweisungen

Lesen Sie die Anweisungen vor Installation, Inbetriebnahme, Wartung oder Pflege aufmerksam durch; dadurch lernen Sie die UPS besser kennen. In diesem Handbuch bzw. auf dem Produkt sind hin und wieder die folgenden speziellen Hinweise zu sehen, die Sie vor potenziellen Gefahren warnen oder Ihre Aufmerksamkeit auf Informationen richten sollen, die eine Vorgehensweise verdeutlichen oder vereinfachen.



Wenn zusätzlich zu einem Sicherheitskennzeichen mit einem Gefahren- oder Warnhinweis dieses Symbol zu sehen ist, wird auf eine Gefahr hingewiesen, die bei Nichtbeachtung der gegebenen Anweisungen zu Verletzungen führen kann.



Dieses Symbol auf einer Warnung oder Achtung des Produktes zeigt an, dass Verletzungen und Produktschäden drohen, falls die Anweisungen nicht befolgt werden.

GEFAHR

GEFAHR zeigt eine gefährliche Situation an, die, wenn sie nicht verhindert wird, zu einer tödlichen oder schweren Verletzung führt.

WARNUNG

WARNUNG zeigt eine gefährliche Situation an, die, wenn sie nicht verhindert wird, zu einer tödlichen oder schweren Verletzung führen kann.

ACHTUNG

ACHTUNG zeigt eine gefährliche Situation an, die, wenn sie nicht verhindert wird, zu einer kleineren oder mittelschweren Verletzung führen kann.

HINWEIS

HINWEIS dient zur Kennzeichnung von Praktiken, die keine potenziellen Verletzungen zur Folge haben.

Richtlinien zur Produkthandhabung

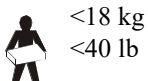

Sicherheit und Allgemeine Informationen

Überprüfen Sie den Verpackungsinhalt bei Erhalt. Sollten Sie Schäden feststellen, benachrichtigen Sie Ihren Spediteur und Händler.

Lesen Sie das mit diesem Gerät gelieferte Sicherheitshandbuch, bevor Sie die UPS installieren.

- Halten Sie sich an die einschlägigen Elektrovorschriften.
- Arbeiten Sie unter gefährlichen Bedingungen nicht allein.
- Sämtliche Verdrahtung muss von einem qualifizierten Elektriker durchgeführt werden.
- Jegliche Änderungen an diesem Gerät, die nicht ausdrücklich von APC by Schneider Electric genehmigt wurden, können das Erlöschen der Garantie zur Folge haben.
- Dieses Gerät ist nur für die Verwendung in Innenräumen vorgesehen.
- Die Einheit darf beim Betrieb nicht direkter Sonneneinstrahlung oder übermäßiger Staub- bzw. Feuchtigkeitsbelastung ausgesetzt sein und darf nicht mit Flüssigkeiten in Kontakt kommen.
- Überzeugen Sie sich davon, dass die Lüftungsschlitze der UPS nicht blockiert sind. Lassen Sie genügend Platz für eine ordnungsgemäße Belüftung.
- Die Anlage ist sehr schwer. Halten Sie stets sichere Hebetekniken ein, die dem Gewicht der Anlage angemessen sind.
- Bei einer UPS mit einem werkseitig installierten Netzkabel schließen Sie das UPS-Netzkabel direkt an eine Steckdose an. Verwenden Sie keinen Überspannungsschutz und keine Verlängerungskabel.
- Bauen Sie externe Batteriepacks bei Rackmount-Konfigurationen immer unten ein. Die UPS muss über den externen Batteriepacks eingebaut werden.
- Installieren Sie Peripheriegeräte bei Rackmount-Konfigurationen immer über der UPS.
- Zusätzliche Sicherheitsinformationen können Sie in der mit diesem Gerät gelieferten Sicherheitsanleitung finden.

Batteriesicherheit

WARNUNG

GEFAHR DURCH CHEMIKALIEN UND ÜBERMÄSSIGEN RAUCH

- Ersetzen Sie die Batterie mindestens alle 10 Jahre oder am Ende ihrer Nutzungsdauer, je nachdem, was früher.
- Ersetzen Sie die Batterie sofort, wenn die UPS anzeigt, dass ein Batterieaustausch erforderlich ist.
- Tauschen Sie Batterien mit demselben Batterietyp aus, die original

Bei Nichtbeachtung dieser Vorschrift kann es zu schweren, bisweilen auch tödlichen Verletzungen kommen.

- Die Batterie hält typischerweise fünf bis zehn Jahre. Äußere Einflüsse können Auswirkungen auf die Batterielebensdauer haben. Durch erhöhte Umgebungstemperatur, zu schwachen Netzstrom oder häufige Entladungen von kurzer Dauer verkürzt sich die Batterielebensdauer.
- Die Wartung von Batterien sollte von Personal mit Kenntnissen über Batterien und den erforderlichen Vorsichtsmaßnahmen ausgeführt oder überwacht werden. Unbefugtes Personal von Batterien fernhalten.
- APC by Schneider Electric verwendet Lithium-Ionen-Batterien (NMC). Bei normaler Verwendung und Handhabung gibt es keinen Kontakt zwischen den internen Batteriekomponenten.
- Schlagen Sie keine Nägel in das Akkupaket.
- Schlagen Sie nicht mit einem Hammer auf das Akkupaket.
- Nicht auf dem Batteriepack stehen.
- Schließen Sie das Batteriepack nicht kurz.
- Platzieren oder verwenden Sie das Batteriepack nicht in der Nähe einer Wärmequelle oder eines Feuers.
- Verwenden Sie kein gefallenes, beschädigtes oder verformtes Batteriepack.
- Verwenden Sie das Batteriepack nicht zur Spannungsversorgung anderer Geräte.
- ACHTUNG: Legen Sie leitfähigen Schmuck wie Ketten, Armbanduhren und Ringe vor dem Einbauen oder Auswechseln von Batterien ab. Starker Strom durch leitende Materialien kann zu starken Verbrennungen führen.
- ACHTUNG: Batteriepacks niemals verbrennen. Die Batterien könnten explodieren.

- **ACHTUNG:** Öffnen Sie nicht das Batteriepackgehäuse. Dadurch werden die Zellenklemmen freigelegt, wodurch eine Stromschlaggefahr entsteht.
- **ACHTUNG:** Batterie nicht aufbrechen oder beschädigen. Freigesetztes Elektrolyt ist schädlich für Haut und Augen. Sie können giftig sein.
- **ACHTUNG:** Ausgefallene Batterien können Temperaturen erreichen, die die Verbrennungsgrenzwerte für berührbare Oberflächen überschreiten.
- **ACHTUNG:** Bei einer Batterie kann die Gefahr eines elektrischen Schlags und von Verbrennungen aufgrund eines hohen Kurzschlussstroms bestehen. Halten Sie bei der Arbeit mit Batterien die folgenden Vorsichtsmaßnahmen ein:
 - Bevor Sie Batteriepole anschließen oder abklemmen, trennen Sie zuerst die Verbindung zum Ladegerät.
 - Tragen Sie keine Metallgegenstände wie Uhren und Ringe.
 - Legen Sie keine Werkzeuge oder Metallgegenstände auf die Batterien.
 - Verwenden Sie Werkzeuge mit isolierten Griffen.
 - Tragen Sie Gummistiefel und Gummihandschuhe.
 - Bitte stellen Sie fest, ob die Batterie absichtlich oder versehentlich geerdet wurde. Der Kontakt mit jeglichen Teilen einer geerdeten Batterie kann zu Stromschlägen und Verbrennungen durch hohen Kurzschlussstrom führen. Das Risiko solcher Gefahren wird verringert, wenn Erdungen während der Installation und Wartung durch eine Fachkraft entfernt werden.

Sicherheitsgründe

- Die UPS kann auch dann noch Stromschläge abgeben, wenn sie von der Wechsel (AC)- oder Gleichstromversorgung (DC) getrennt ist.
- Die Wechsel (AC) und Gleichstrom (DC) Anschlüsse können per externer oder automatischer Steuerung jederzeit mit Strom versorgt werden.
- Prüfen Sie vor Installation oder Wartung des Gerätes, ob:
 - Der Eingangsleistungsschalter steht in Position **AUS**, oder das Gerät ist von der Wechselstromquelle getrennt.
 - Interne Batterien und Externe Batteriepackete sind getrennt.

Elektrische Sicherheit

- Sie keinen metallischen Stecker, bevor die Stromverbindung getrennt wurde.
- Bei Modellen mit einem festverdrahteten Eingang muss die Verbindung des Abzweigstromkreises (Netzstrom) von einem qualifizierten Elektriker durchgeführt werden.
- NUR 230 V Modelle: Um die Einhaltung der EMC -Vorschriften aufrechtzuerhalten, dürfen die an die UPS angeschlossenen Ausgangskabel und Netzkabel 10 Meter nicht überschreiten.
- Der Schutzerdungsleiter für die UPS führt den Leckstrom aus den angeschlossenen EDV-Geräten ab. Ein isolierter Erdleiter ist als Teil des zur Stromversorgung der UPS dienenden Abzweigstromkreises zu installieren. Dieser Leiter muss von derselben Stärke und mit demselben Isoliermaterial versehen sein wie die geerdeten und nicht geerdeten Zuleitungen des Abzweigschaltkreises. Der Leiter ist üblicherweise grün, mit oder ohne einen gelben Streifen.
- Der Kriechstrom bei einer UPS vom Typ A mit Netzkabel kann 3,5 mA überschreiten, wenn ein separater Erdanschluss verwendet wird.
- Der UPS-Erdleiter muss ordnungsgemäß mit der Schutz Erde an der Bedienkonsole verbunden sein.
- Sie das Erdungskabel zwischen dem externen Akku und den UPS an.
- Falls die UPS-Eingangleistung über einen Abzweigstromkreis bereitgestellt wird, muss der Erdleiter ordnungsgemäß mit dem Versorgungstransformator oder Generatormaschinensatz verbunden sein.

Allgemeine Informationen

- Siehe „Spezifikationen“ auf Seite 5 für Informationen zur maximalen Anzahl von Akkus, die von Ihrem UPS-Modell unterstützt werden.
HINWEIS: Für jedes hinzugefügte XLBP verlängert sich die Ladezeit.
- Modell- und Seriennummern befinden sich auf einer kleinen Plakette auf der Rückseite des Geräts. Bei einigen Modellen befindet sich am Gehäuse unter der Frontblende eine zusätzliche Plakette.
- Gebrauchte Batterien immer recyceln.
- Recyceln Sie das Verpackungsmaterial oder bewahren Sie es zur Wiederverwendung auf.

Lieferumfang

Nur SRT1000/SRT1500 UXI-NCLI-Modelle

Download-Leitfaden für die PowerChute™ Network Shutdown-Software

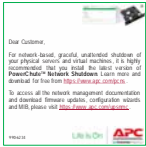

Temperatursensorkopf

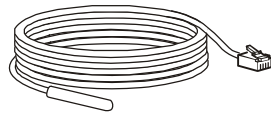

UPS-Kabel Typ A auf Micro-UPS

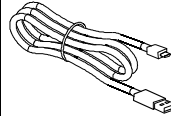

Alle Modelle

Frontblende

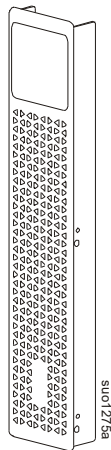

RJ45-zu-DB9-Kabel

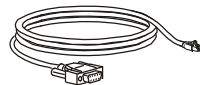

UPS-Kabel

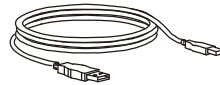

EPO-Anschlussblock

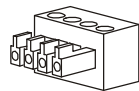

Anleitung zum Herunterladen der PowerChute™-Software



2 IEC-Ausgangsjumperkabel

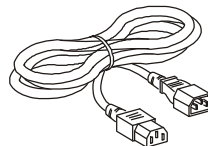

2 Verbindungsklammern

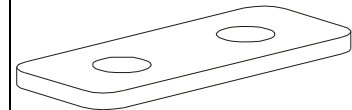

4 Flachkopfschrauben zur Sicherung von Verbindungsklammern



- 1 Paar Stabilisatorhalterungen
- 4 Flachkopfschrauben zur Befestigung der Tower-Stabilisierungshalterungen an der UPS

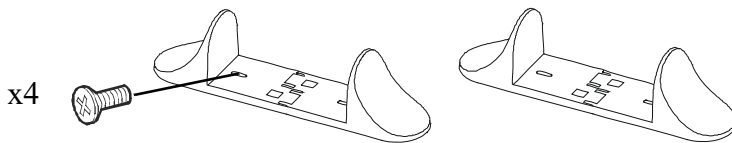

- 1 Paar Klampen
- 8 Flachkopfschrauben

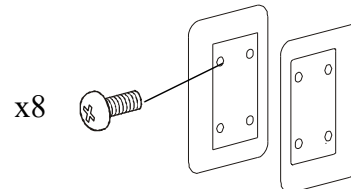

Schienenset mit Anweisungen und Hardware zur Schieneninstallation in einem Rack

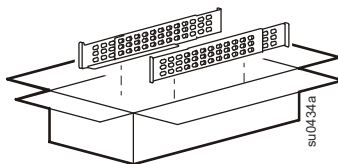

- 1 Paar Rackmount-Montagehalterungen
- 6 Flachkopfschrauben zur Befestigung der Rackmount-Halterungen an der UPS
- 4 Zierschrauben zur Befestigung der Rackmount-Halterungen an den Schienen

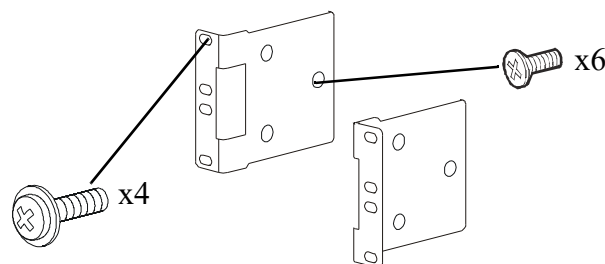

Spezifikationen

UPS	Leistungsmodul	Batterie-Einheit
SRTL1000RMXLI	SRT1000UXI-LI	XBP48RM1U-LI
SRTL1000RMXLI-NC	SRT1000UXI-NCLI	
SRTL1500RMXLI	SRT1500UXI-LI	
SRTL1500RMXLI-NC	SRT1500UXI-NCLI	
SRTL1000RM4UXLI	SRT1000UXI-LI	XBP48RM2U-LI
SRTL1000RM4UXLI-NC	SRT1000UXI-NCLI	
SRTL1500RM4UXLI	SRT1500UXI-LI	
SRTL1500RM4UXLI-NC	SRT1500UXI-NCLI	

HINWEIS: Weitere technische Spezifikationen finden Sie auf den APC by Schneider Electric-Internetseiten unter: www.apc.com.

Anforderungen an die Umgebung

Temperatur	Betrieb	0° bis 40 °C (32° bis 104° F)
	Lagerung	-15° bis 45 °C (5° bis 113° F)
Höhe über NN	Betrieb	0 - 3,000 m (0 - 10,000 ft)
	Lagerung	0 - 15,000 m (50,000 ft)
Luftfeuchtigkeit	0% bis 95% relative Feuchtigkeit, nicht kondensierend	
Internationaler Schutzkodex	IP20	
Verschmutzungsgrad	2	

Abmessungen und Gewicht

Die UPS ist sehr schwer. Befolgen Sie alle Anweisungen zum Heben.

Gerätgewicht ohne Verpackung	13,7 kg (30,2 lb)
Gerätgewicht mit Verpackung	21 kg (46,3 lb)
Geräteabmessungen ohne Verpackung Höhe x Breite x Tiefe	85 (2U) mm x 432 mm x 590 mm 3,35 (2U) in x 17 in x 23,3 in
Geräteabmessungen mit Verpackung Höhe x Breite x Tiefe	245 mm x 600 mm x 810 mm 9,7 in x 23,6 in x 31,9 in
Modell- und Seriennummern befinden sich an demselben kleinen Etikett an der Rückblende.	

Batterie

Externer Batterie Pack	XBP48RM1U-LI	XBP48RM2U-LI
Batterietyp	Lithium-ion	
Typische Energiekapazität	600 watt-hours	2400 watt-hours
Maximale Dauerentladeleistung	1,5 kW	3 kW
Maximale Laderate	12 A	
Batteriekapazität - Typisch	12 Ah	50 Ah
Nennspannung der Batterie	48 VDC	
Kompatible Leistungsmodule	SRT1000UXI-NCLI, SRT1500UXI-NCLI, SRT1000UXI-LI SRT1500UXI-LI	
Maximale Anzahl von XLBPs, die von UPS unterstützt werden	5	2
Länge des Batteriestromkabels	600 mm (23,6 in)	
Länge des Batteriekommunikationskabels	300 mm (11,8 in)	

ANMERKUNGEN:

- Die UPS unterstützt keine anderen Typen/Marken von Batteriepacks.
- Installationsanweisungen finden Sie in der zur Ersatzbatterie gehörenden Gebrauchsanweisung.
- Die XLBPs sofort nach Erhalt/Erstinstallation und mindestens einmal alle 6 Monate während der Lagerung oder bei Nichtgebrauch aufladen.
- Wenden Sie sich bei Fragen zum Austausch des Batteriepacks an Ihren Händler, oder informieren Sie sich auf der Webseite von APC by Schneider Electric unter www.apc.com.

Elektrische Überprüfung

Überspannungskategorie	II
Anwendbares Stromnetz-Stromverteilungssystem	TN Stromsystem
Zutreffende Norm	IEC 62040-1

VORSICHT: Um das Brandrisiko zu reduzieren, verbinden Sie die UPS nur mit einem Stromkreis mit dem empfohlenen maximalen Nebenkreis-Überstromschutz.

Modelle	Bewertung	Nennstrom des Gebäudeleistungsschalters
SRT1000 modelle	1000 VA / 900 W	16 A
SRT1500 modelle	1500 VA / 1350 W	

Ausgang	
Ausgangsfrequenz	50 Hz / 60 Hz
Nennausgangsspannung	220 V, 230 V, 240 V
Eingang	
Eingangsfrequenz	40 Hz bis 70 Hz
Nominale Eingangsspannung	220 V, 230 V, 240 V
Eingangsnennstrom	SRT1000 modelle: 5,5 A SRT1500 modelle: 8 A

Rackmount-Installation

Anweisungen zur Schieneninstallation finden Sie in der Installationsanleitung des Schienensets.

ACHTUNG

RISIKO FALLENDER AUSRÜSTUNGSTEILE

- Die Anlage ist sehr schwer. Halten Sie stets sichere Hebetekniken ein, die dem Gewicht der Anlage angemessen sind.
- Nutzen Sie immer die empfohlene Anzahl Schrauben zur Befestigung der Halterungen an der UPS.
- Nutzen Sie immer die empfohlene Anzahl an Schrauben zur Befestigung der UPS am Rack.
- Bauen Sie die UPS immer unten in das Rack ein.
- Installieren Sie den XLBP immer unter der UPS im Rack.

Bei Nichtbeachtung dieser Vorschrift kann es zu leichten bis mittelschweren Verletzungen kommen

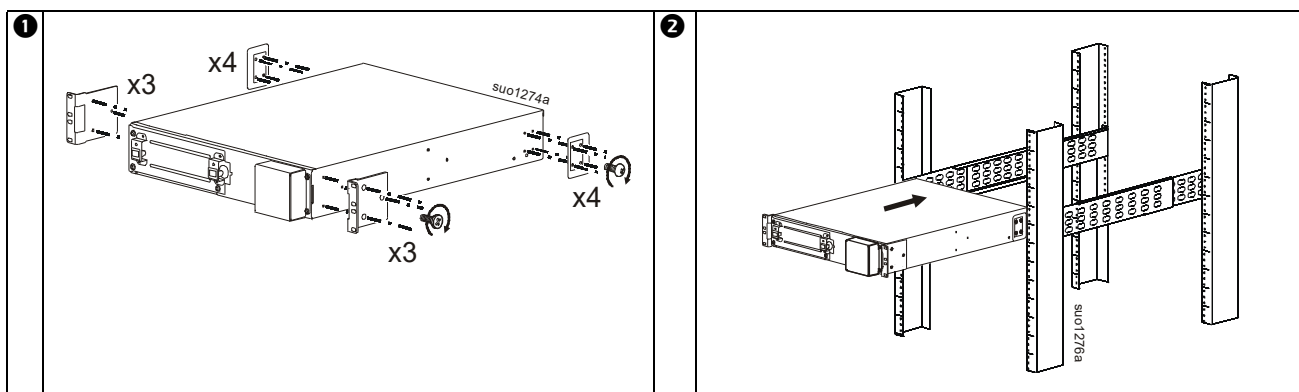

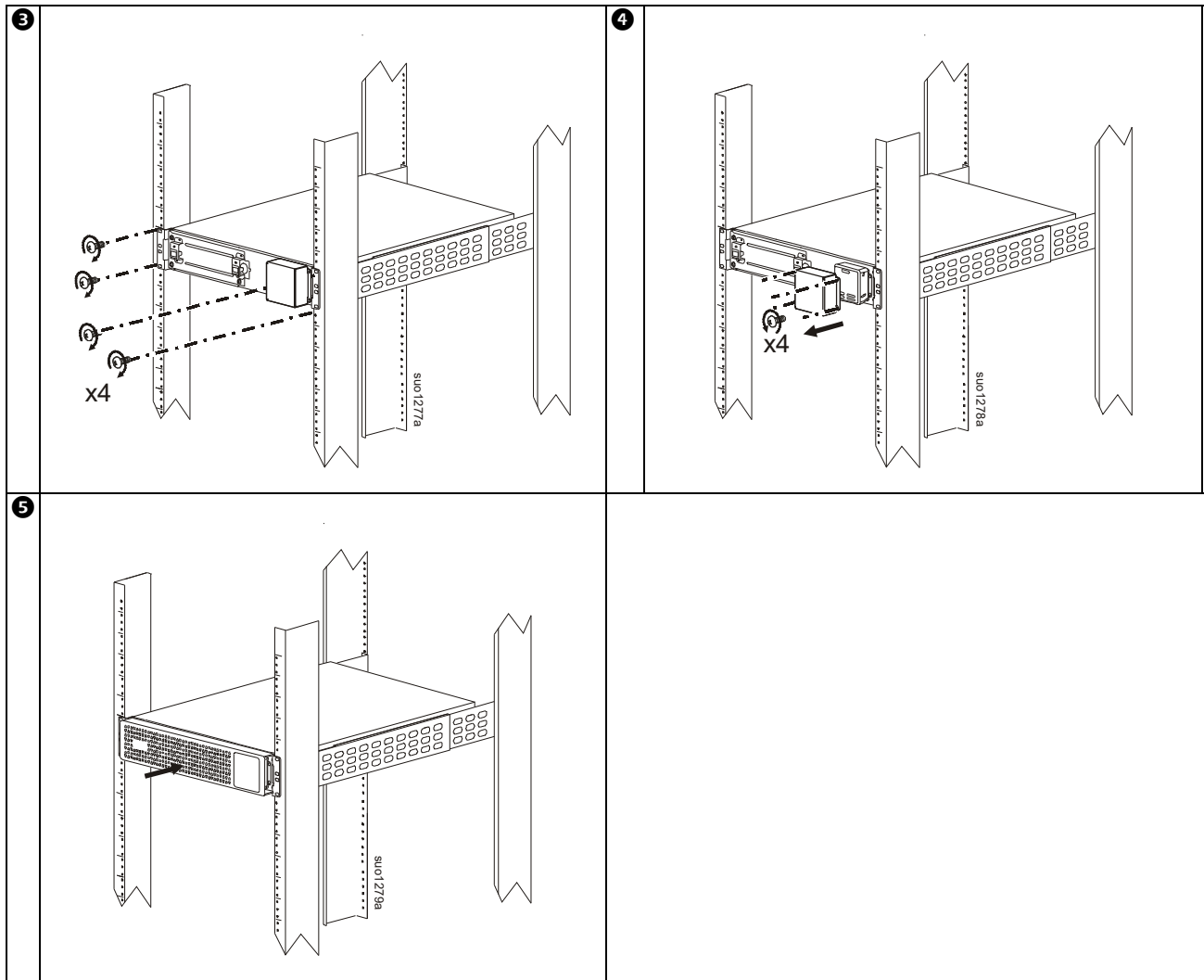

Turm -Installation

⚠ ACHTUNG

RISIKO FALLENDER AUSRÜSTUNGSTEILE

- Die Anlage ist sehr schwer.
- Halten Sie stets sichere Hebetechiken ein, die dem Gewicht der Anlage angemessen sind.

Bei Nichtbeachtung dieser Vorschrift kann es zu leichten bis mittelschweren Verletzungen kommen

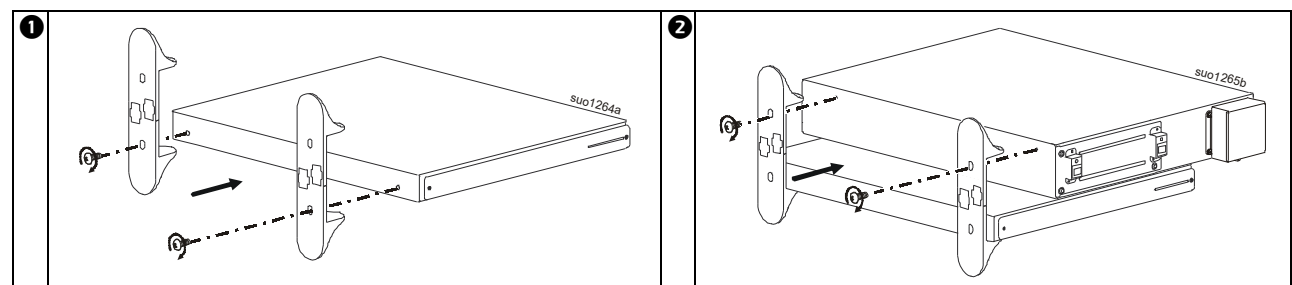

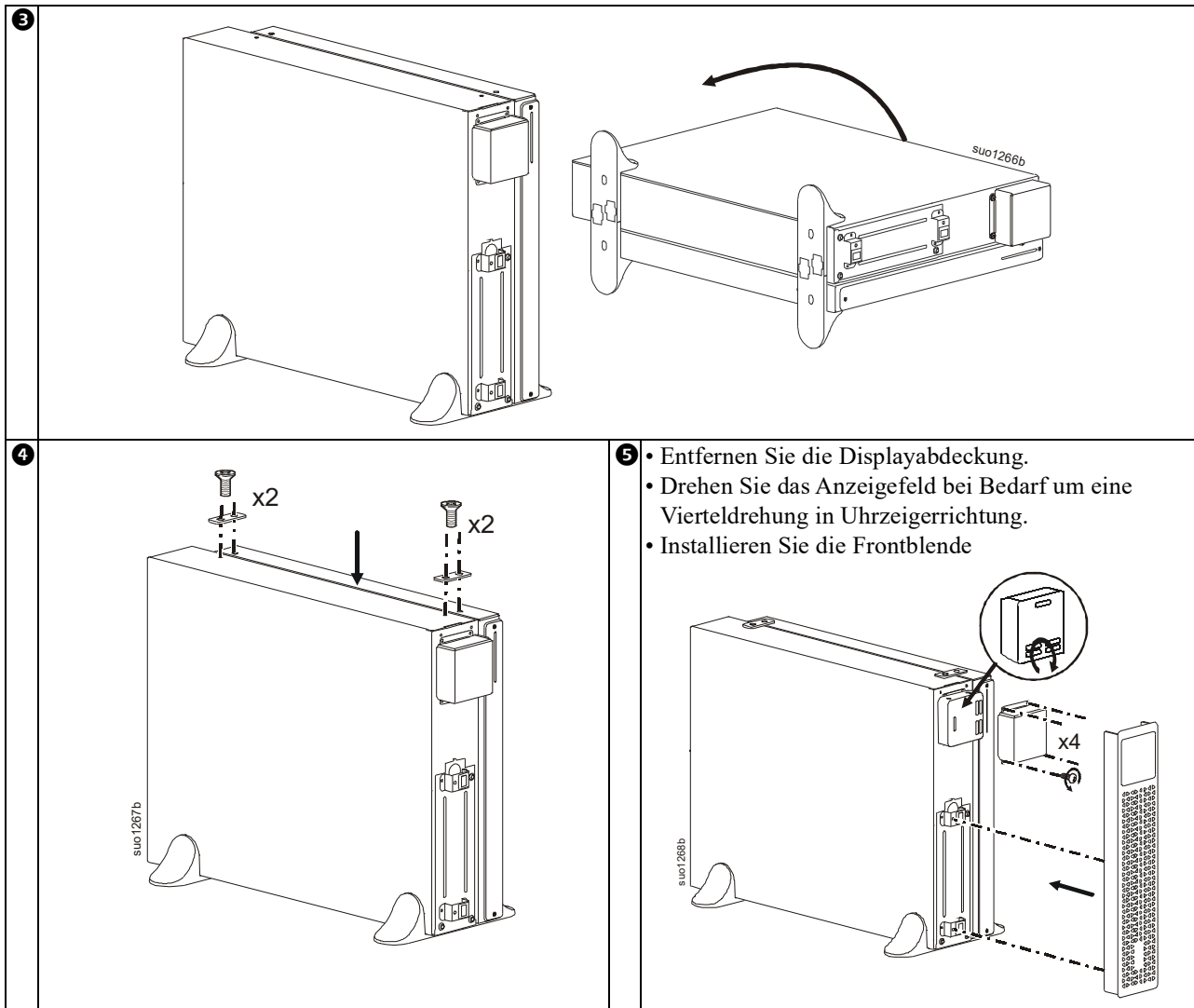

ANMERKUNGEN:

- Informationen zu den Verbindungen zwischen der UPS und der XLBP finden Sie im entsprechenden XLBP-Installationshandbuch.
- Wenn mehrere Akkus in einer Aufsatzkonfiguration angeschlossen werden sollen, wenden Sie sich an den Kundendienst von APC by Schneider Electric, um das erforderliche zusätzliche Zubehör zu erhalten.

Funktionen auf der Rückseite

HINWEIS: Beachten Sie Tabelle „Schlüssel zur Identifikation der Rückblendenmerkmale“ auf Seite 9 diese bietet einen Schlüssel zu den Angabenummern für die in dieser Anleitung abgebildeten Grafiken der Rückblende.

SRT1000/1500 UXI-LI

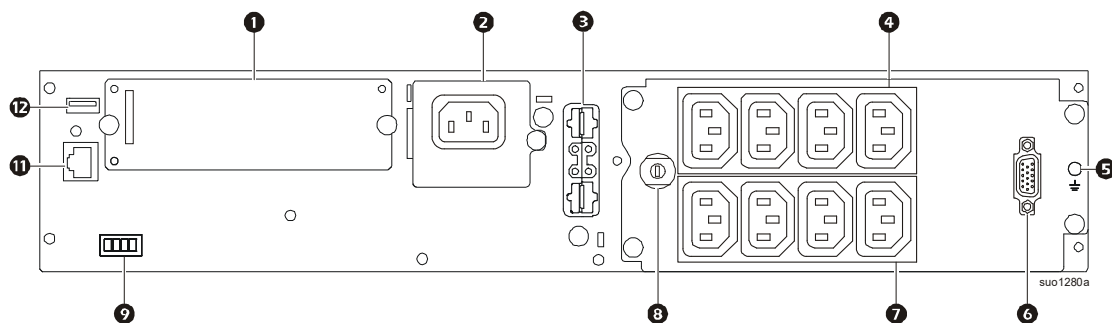

SRT1000/SRT1500 UXI-NCLI

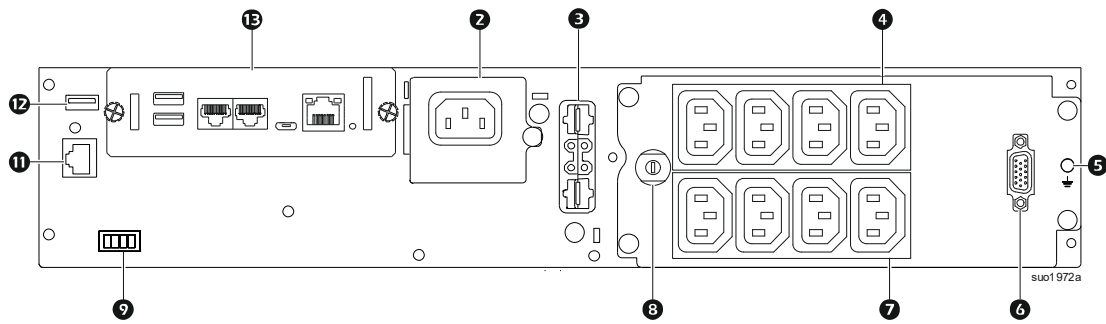

Schlüssel zur Identifikation der Rückblendenmerkmale

①	SmartSlot	Der SmartSlot kann zum Anschließen optionalen Verwaltungszubehörs verwendet werden.
②	Wechselstromeingang	Schließen Sie die UPS an eine Netzspannungsquelle an.
③	Batteriestrom- und Signalsteckverbinder	Verbinden Sie mit dem Batteriepackkabel UPS und Batteriepack. Batteriepacks verlängern die Laufzeit bei Stromausfällen. Die UPS erkennt automatisch bis zu 5 Batteriepacks.
④	Steuerbare Ausgangsgruppe 1	Schließen Sie elektronische Geräte an diese Ausgänge an.
⑤	Gehäuseerdungsschrauben	UPS und externe Batteriepacks (XLBP) haben Erdungsschrauben zum Anschließen der Erdungskabel. Trennen Sie die UPS vollständig von der Netzstromversorgung, bevor Sie ein Erdungskabel anschließen.
⑥	Batteriekommunikationsanschluss (DB15)	Schließen Sie das Batteriekommunikationskabel vom XLBP an. Dies ermöglicht die Kommunikation zwischen XLBP und UPS.
⑦	Steuerbare Ausgangsgruppe 2	Schließen Sie elektronische Geräte an diese Ausgänge an.
⑧	Thermischer Eingangsschutzschalter	Der Schutzschalter schützt die UPS vor übermäßiger Belastung. Er löst aus, wenn die UPS unverhältnismäßig belastet wird.
⑨	EPO-Anschlussleiste	Über die Anschlussleiste für die Notabschaltung (EPO) kann die UPS mit einem zentralen EPO-System verbunden werden.
⑩	Serieller Anschluss	Verwenden Sie diesen Serial Com-Port zur Überwachung der UPS. Einzelheiten finden Sie in der Bedienungsanleitung. Verwenden Sie nur Schnittstellenkits, die von APC by Schneider Electric geliefert oder empfohlen werden. Alle anderen seriellen Schnittstellenkabel passen nicht zum UPS-Anschluss.
⑪	UPS-Anschluss	Verwenden Sie diesen Port, um eine Verbindung zu einem Computer herzustellen, um die UPS mithilfe der PowerChute-Software zu überwachen oder ordnungsgemäß herunterzufahren. Einzelheiten finden Sie in der Bedienungsanleitung.
⑫	Netzwerkmangementkarte (NMC3)	Einzelheiten zu den Anschlüssen finden Sie im Benutzerhandbuch der vorinstallierten NMC3-Karte.

Konfiguration der UPS

Notfallabschaltfunktion anschließen

Anweisungen zum Anschließen des Notausschalters (EPO) finden Sie in der Bedienungsanleitung. Um die Bedienungsanleitung herunterzuladen, scannen Sie den QR-Code hinter der Frontblende, siehe „Position des QR-Codes für das Benutzerdokument“ auf Seite 12 für Einzelheiten, oder

1. gehen Sie zu <https://www.apc.com/us/en/country-selector>,
2. wähle ihren Standort,
3. geben Sie „Bedienungsanleitung <Modellname>“ in die Suchleiste ein.

Steuerbare Ausgangsgruppen konfigurieren

Die Ausgänge an der UPS sind in Gruppen konfiguriert. Verwenden Sie zur Nutzung der gesteuerten Ausgangsfunktionen die **Erweitert**-Menüs am Display und navigieren zu: **Hauptmenü > Konfiguration > Ausgänge > Ausgangsgruppe (Main Menu > Configuration > Outlets > Outlet Group)**.

UPS-Anzeigeschnittstelle

<p>1 POWER ON/OFF-Taste</p> <p>Bedeutung der Tastenbeleuchtung: -Keine Beleuchtung, UPS und Ausgangsversorgung sind abgeschaltet -Weiße Beleuchtung, UPS und Ausgangsversorgung sind eingeschaltet -Rote Beleuchtung, UPS ist eingeschaltet, Ausgangsversorgung ist abgeschaltet</p>	<p>2 Ladung-Symbol Akustischen Alarm deaktivieren/stumm-Symbol</p> <p>3 UPS-Statusinformationen</p> <p>4 Betriebsmodus-Symbole</p> <p>5 ESCAPE-Taste</p> <p>6 OK-Taste</p> <p>7 UP/DOWN-Tasten</p> <p>8 Statussymbole der regelbaren Ausgangsgruppe</p> <p>9 Batteriestatussymbole</p>	
--	--	--

Bedienung der Anzeigeschnittstelle

Mit den UP/DOWN-Tasten blättern Sie durch die Optionen. Drücken Sie die OK-Taste, um die ausgewählte Option zu bestätigen. Drücken Sie die ESCAPE-Taste, um zum vorherigen Menü zurückzukehren.

Die Symbole im LCD-Display können je nach installierter Firmware-Version variieren.

	<p>Ladung-Symbol: Die geschätzte Lastkapazität (in Prozent) wird durch die Anzahl der leuchtenden Balken in der Last-Leiste angezeigt. Jeder Balken steht für 16% der Auslastung.</p>
	<p>Stumm-Symbol: Zeigt an, dass der akustische Alarm deaktiviert/stumm ist.</p>

UPS-Statusinformationen













Das Statusinformationen-Feld bietet Schlüsselinformationen zum Status der UPS.
 Das **Standard**-Menü erlaubt dem Benutzer die Auswahl eines der folgenden Bildschirme. Mit den UP/DOWN-Tasten blättern Sie durch die Bildschirme.
 Im Menü **Erweitert (Advanced)** blättern Sie automatisch durch die fünf Bildschirme.

- Eingangsspannung
- Ausgangsspannung
- Ausgangsfrequenz
- Last
- Laufzeit

Im Falle eines UPS-Ereignisses werden Statusaktualisierungen angezeigt, die das aufgetretene Ereignis oder den Zustand definieren. Das Display leuchtet je nach Schweregrad eines Ereignisses oder Zustandes gelb, um eine Meldung anzuzeigen und rot, um einen Alarm anzuzeigen.

Betriebsmodus-Symbole

	<p>On-Line-Modus: Die UPS versorgt angeschlossene Geräte mit bereinigtem Netzstrom.</p>
--	--

	Bypass-Modus: Die UPS befindet sich im Bypass -Modus und die angeschlossenen Geräte werden mit Netzstrom versorgt, solange Eingangsspannung und -frequenz innerhalb der konfigurierten Grenzwerte liegen.
	Energiesparmodus: Im Energiesparmodus wird Netzstrom direkt an die Last gesendet. Bei einem Stromausfall wird die Stromversorgung der Last bis zu 10 ms unterbrochen, während die UPS in den On-Line - oder Batterie -Modus wechselt. Bei Aktivierung des Energiesparmodus sind Geräte zu berücksichtigen, die empfindlich auf Stromschwankungen reagieren können.
UPS-Statussymbol	
	Batteriemodus: Die UPS versorgt die angeschlossenen Geräte mit Batteriestrom.
	Die UPS hat einen internen Fehler in der Batterie entdeckt. Befolgen Sie die Bildschirmanweisungen.
	Die UPS hat einen kritischen Fehler in der Batterie entdeckt. Die Batterie nähert sich dem Ende ihrer Lebensdauer und ist auszutauschen.
	Gibt einen UPS-Alarm an, der Ihre Aufmerksamkeit erfordert.
Symbole Regelbarer Ausgangsgruppen	
	Stromversorgung von regelbaren Ausgangsgruppen verfügbar: Die Nummer neben dem Symbol identifiziert die spezifischen Ausgangsgruppen, bei denen Stromversorgung verfügbar ist.
	Stromversorgung von regelbaren Ausgangsgruppen nicht verfügbar: Die Nummer neben dem Symbol identifiziert die spezifischen Ausgangsgruppen, bei denen keine Stromversorgung verfügbar ist.
	Das blinkende Symbol weist darauf hin, dass die Ausgangsgruppe mit Verzögerung von OFF auf ON geschaltet wird.
	Das blinkende Symbol weist darauf hin, dass die Ausgangsgruppe mit Verzögerung von ON auf OFF geschaltet wird.
Batteriestatussymbole	
	Batterieladestatus: Zeigt den Batterieladestatus an.
	Batterieladung erfolgt: Zeigt an, dass die Batterie geladen wird.

Menüübersicht

Die Anzeige hat **Standard**- und **Erweiterte (Advanced)** Menübildschirme. Bei der ersten Installation wird ausgewählt, ob die **Standard**- oder die **Erweiterten (Advanced)** Menüs angezeigt werden. Diese Auswahl kann jederzeit über das Menü **Konfiguration** geändert werden.

In den **Standard**-Menüs finden Sie besonders häufig verwendete Funktionen.

Die **Erweiterten (Advanced)** Menüs bieten zusätzliche Optionen.

HINWEIS: Die Menüanzeigen können je nach Modell und Firmware-Version variieren.

Einzelheiten zur Menükonfiguration finden Sie in der UPS-Bedienungsanleitung.

LCD-Display-Winkelanpassung

Der Winkel des LCD-Displays kann zum einfachen Betrachten der angezeigten Meldungen angepasst werden.

1. Entfernen Sie die Frontblende.
2. Suchen Sie die Taste an der Unterseite des Bildschirms.
3. Drücken Sie die Taste und schieben die Unterseite des LCD-Bildschirms heraus. Wenn der Bildschirm den maximalen Winkel erreicht, ist ein Klickgeräusch zu vernehmen.

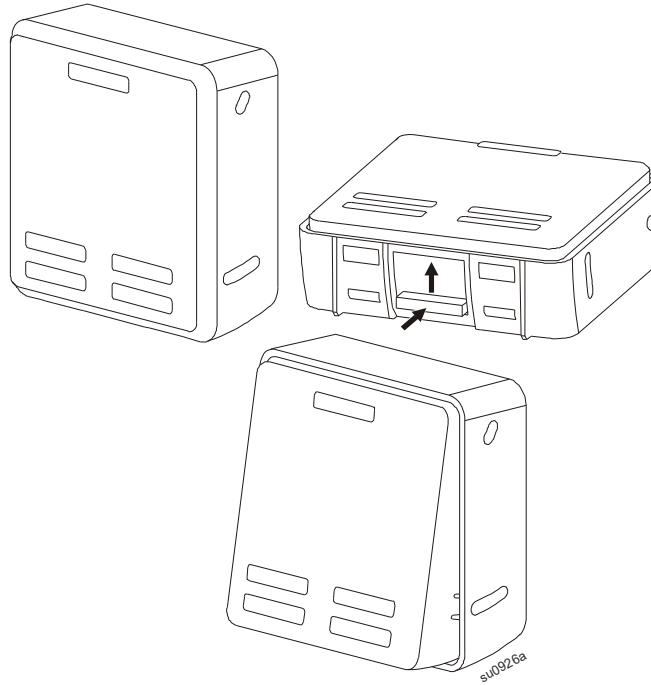

Position des QR-Codes für das Benutzerdokument

Der QR-Code zum Herunterladen der Benutzerdokumente befindet sich hinter der Frontblende.

1. Öffnen Sie die Frontblende.
2. Scannen Sie den QR-Code.
3. Klicken Sie auf „Documentation“.
4. Klicken Sie auf „Asset Lifecycle Documents“.
5. Klicken Sie auf das gewünschte Dokument.

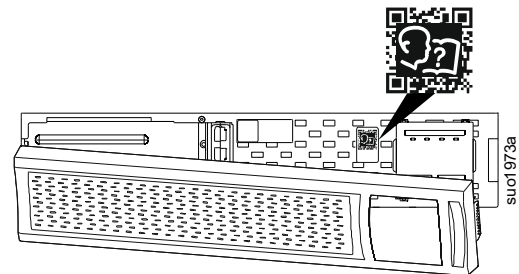

Klantenondersteuning en garantie-informatie zijn beschikbaar op de APC-website, www.apc.com.

© 2023 APC by Schneider Electric. APC, das APC-Logo, PowerChute und Smart-UPS sind Eigentum der Schneider Electric Industries S.A.S. oder angegliederter Unternehmen. Alle anderen Marken sind Eigentum ihrer jeweiligen Inhaber.

DE 990-5877C
05/2023