

Kit de disyuntor de batería

Para Easy UPS 3S, Easy UPS 3S Pro

Instalación

Las actualizaciones más recientes están disponibles en el sitio web de Schneider Electric E3SOPT008

09/2025

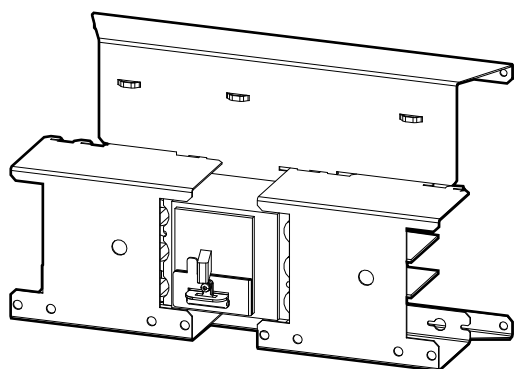

Información legal

La información proporcionada en este documento contiene descripciones generales, características técnicas o recomendaciones relacionadas con productos o soluciones.

Este documento no pretende sustituir a un estudio detallado o un plan de desarrollo o esquemático específico de operaciones o sitios. No debe usarse para determinar la adecuación o la fiabilidad de los productos o las soluciones para aplicaciones de usuario específicas. Es responsabilidad del usuario realizar o solicitar a un experto profesional (integrador, especificador, etc.) que realice análisis de riesgos, evaluación y pruebas adecuados y completos de los productos o las soluciones con respecto a la aplicación o el uso específicos de dichos productos o dichas soluciones.

La marca Schneider Electric y cualquier otra marca comercial de Schneider Electric SE y sus filiales mencionadas en este documento son propiedad de Schneider Electric SE o sus filiales. Todas las otras marcas pueden ser marcas comerciales de sus respectivos propietarios.

Este documento y su contenido están protegidos por las leyes de copyright aplicables, y se proporcionan exclusivamente a título informativo. Ninguna parte de este documento puede ser reproducida o transmitida de cualquier forma o por cualquier medio (electrónico, mecánico, fotocopia, grabación u otro), para ningún propósito, sin el permiso previo por escrito de Schneider Electric.

Schneider Electric no otorga ningún derecho o licencia para el uso comercial del documento o su contenido, excepto por una licencia no exclusiva y personal para consultarla "tal cual".

Schneider Electric se reserva el derecho de realizar cambios o actualizaciones con respecto a o en el contenido de este documento o con respecto a o en el formato de dicho documento en cualquier momento sin previo aviso.

En la medida permitida por la ley aplicable, Schneider Electric y sus filiales no asumen ninguna responsabilidad u obligación por cualquier error u omisión en el contenido informativo de este documento o por el uso no previsto o el mal uso del contenido de dicho documento.

Tabla de contenido

Instrucciones importantes de seguridad: CONSERVE ESTAS	
INSTRUCCIONES	5
Compatibilidad electromagnética	6
Precauciones de seguridad	6
Seguridad eléctrica	9
Seguridad de las baterías.....	10
Especificaciones	12
Especificaciones del kit del disyuntor de batería E3SOPT008	12
Configuración del disparo del interruptor	12
Dimensiones de cable recomendadas para sistemas de 400 V	13
Especificaciones del par de apriete	13
Especificaciones ambientales.....	13
Procedimiento de instalación	14
Montaje del kit de disyuntor de batería en una caja metálica conectada a tierra.....	14
Montaje del disyuntor de batería en el armario de baterías vacío: entrada de cables por la parte inferior.....	15
Montaje del disyuntor de batería en el armario de baterías vacío: entrada de cables por la parte superior.....	16
Conexión de los cables de señal para Easy UPS 3S	16
Conexión de los cables de señal para el Easy UPS 3S Pro	19
Conexión de los cables de alimentación	22

Instrucciones importantes de seguridad: CONSERVE ESTAS INSTRUCCIONES

Lea atentamente estas instrucciones y observe el equipo para familiarizarse con él antes de intentar instalarlo, utilizarlo o hacer el mantenimiento. Los siguientes mensajes de seguridad pueden aparecer en este manual o en el equipo para advertir de posibles peligros o llamar la atención sobre información importante que aclara o simplifica un procedimiento.



La adición de este símbolo a un mensaje de “Peligro” o “Advertencia” indica que existe un peligro eléctrico que causará lesiones personales si no se siguen las instrucciones.



Este es el símbolo de alerta de seguridad. Se utiliza para alertar de un posible peligro de lesiones personales. Acate todos los mensajes de seguridad con este símbolo para evitar posibles lesiones o la muerte.

▲ PELIGRO

PELIGRO indica una situación peligrosa que, si no se evita, **causará** la muerte o lesiones graves.

Si no se siguen estas instrucciones, se producirán lesiones graves o la muerte.

▲ ADVERTENCIA

ADVERTENCIA indica una situación peligrosa que, si no se evita, **podría causar** la muerte o lesiones graves.

Si no se siguen estas instrucciones, pueden producirse lesiones graves, muerte o daños en el equipo.

▲ ATENCIÓN

ATENCIÓN indica una situación peligrosa que, si no se evita, **podría causar** lesiones menores o moderadas.

Si no se siguen estas instrucciones, pueden producirse lesiones o daños en el equipo.

AVISO

AVISO se utiliza para prácticas no relacionadas con lesiones físicas. El símbolo de alerta de seguridad no se utilizará con este tipo de mensaje de seguridad.

Si no se siguen estas instrucciones, pueden producirse daños en el equipo.

Consideraciones que deben tenerse en cuenta

La instalación, la operación y el mantenimiento del equipo eléctrico debe realizarlos únicamente personal cualificado. Schneider Electric no asumirá ninguna responsabilidad por cualquier consecuencia derivada del uso de este material.

Una persona cualificada es alguien con habilidades y conocimientos relacionados con la construcción, la instalación y el funcionamiento de equipos eléctricos, y que ha recibido formación para reconocer y evitar los peligros pertinentes.

Según IEC 62040-1: "Sistemas de alimentación ininterrumpida (SAI) Parte 1: Requisitos de seguridad", este equipo, incluido el acceso a la batería, lo debe instalar, inspeccionar y mantener una persona capacitada.

Por "persona capacitada" se entiende un individuo con la formación y la experiencia pertinentes que le permiten percibir los riesgos y evitar los peligros que puede crear el equipo (referencia: IEC 62040-1, sección 3.102).

Compatibilidad electromagnética

AVISO

RIESGO DE PERTURBACIONES ELECTROMAGNÉTICAS

Este es un producto de Categoría 3 conforme con IEC 62040-2. Este es un producto para aplicaciones comerciales e industriales en el segundo entorno; podría ser necesario tomar medidas o implementar restricciones de instalación a fin de evitar perturbaciones. El segundo entorno incluye todos los locales comerciales, de industria ligera y plantas industriales que no sean locales residenciales, comerciales y de industria ligera conectados directamente sin transformadores intermedios a una red de alimentación pública de baja tensión. La instalación y el cableado deben cumplir con las normas de compatibilidad electromagnética, por ejemplo:

- la separación de los cables,
- el uso de cables blindados o especiales cuando corresponda,
- el uso de bandejas metálicas y soportes de cable conectados a tierra.

Si no se siguen estas instrucciones, pueden producirse daños en el equipo.

Precauciones de seguridad

PELIGRO

PELIGRO DE DESCARGA ELÉCTRICA, EXPLOSIÓN O DESCARGA DE ARCO ELÉCTRICO

Lea todas las instrucciones del manual de instalación antes de instalar o usar este producto.

Si no se siguen estas instrucciones, se producirán lesiones graves o la muerte.

PELIGRO

PELIGRO DE DESCARGA ELÉCTRICA, EXPLOSIÓN O DESCARGA DE ARCO ELÉCTRICO

No instale el producto hasta que se terminen los trabajos de construcción y se limpie la sala de instalación.

Si no se siguen estas instrucciones, se producirán lesiones graves o la muerte.

⚡⚠ PELIGRO

PELIGRO DE DESCARGA ELÉCTRICA, EXPLOSIÓN O DESCARGA DE ARCO ELÉCTRICO

El producto se debe instalar de acuerdo con las especificaciones y los requisitos definidos por Schneider Electric. En particular las protecciones externas e internas (dispositivos de desconexión aguas arriba, dispositivos de desconexión de batería, cables, etc.) y los requisitos ambientales. Schneider Electric no asume ninguna responsabilidad si no se respetan estos requisitos.

Si no se siguen estas instrucciones, se producirán lesiones graves o la muerte.

⚡⚠ PELIGRO

PELIGRO DE DESCARGA ELÉCTRICA, EXPLOSIÓN O DESCARGA DE ARCO ELÉCTRICO

El sistema SAI debe instalarse de acuerdo con las normativas locales y nacionales. Instale el sistema SAI de acuerdo con:

- IEC 60364 (incluidas las secciones 4.41 de protección contra descarga eléctrica, 4.42 de protección contra efectos térmicos y 4.43 de protección contra sobrecorriente), o
- NEC NFPA 70 o
- Código eléctrico canadiense (C22.1, Parte 1)

dependiendo de cuál de las normas rige en su zona.

Si no se siguen estas instrucciones, se producirán lesiones graves o la muerte.

⚡⚠ PELIGRO

PELIGRO DE DESCARGA ELÉCTRICA, EXPLOSIÓN O DESCARGA DE ARCO ELÉCTRICO

- Instale el producto en una zona interior y de temperatura controlada sin contaminantes conductivos ni humedad.
- La superficie debe estar nivelada y ser sólida, no inflamable (por ejemplo, de hormigón) y capaz de soportar el peso del sistema.

Si no se siguen estas instrucciones, se producirán lesiones graves o la muerte.

⚡⚠ PELIGRO**PELIGRO DE DESCARGA ELÉCTRICA, EXPLOSIÓN O DESCARGA DE ARCO ELÉCTRICO**

El producto no está diseñado para los siguientes entornos operativos inusuales, y por lo tanto no se debe instalar en ellos:

- Humos nocivos
- Mezclas explosivas de polvo o gases, gases corrosivos, calor radiante o conductor de otras fuentes
- Humedad, polvo abrasivo, vapor o entornos excesivamente húmedos
- Hongos, insectos, parásitos
- Aire cargado de sal o refrigerante contaminado
- Nivel de contaminación superior a 2 según IEC 60664-1
- Exposición a vibraciones, sacudidas y vuelcos anormales
- Exposición a luz solar directa, fuentes de calor o campos electromagnéticos fuertes

Si no se siguen estas instrucciones, se producirán lesiones graves o la muerte.

⚡⚠ PELIGRO**PELIGRO DE DESCARGA ELÉCTRICA, EXPLOSIÓN O DESCARGA DE ARCO ELÉCTRICO**

No haga orificios ni realice perforaciones para cables o conductos con las placas guía instaladas ni cerca del sistema SAI.

Si no se siguen estas instrucciones, se producirán lesiones graves o la muerte.

⚡⚠ PELIGRO**PELIGRO DE DESCARGA ELÉCTRICA, EXPLOSIÓN O DESCARGA DE ARCO ELÉCTRICO**

No realice modificaciones mecánicas al producto (como retirar piezas del armario o hacer orificios) que no se describan en el manual de instalación.

Si no se siguen estas instrucciones, se producirán lesiones graves o la muerte.

AVISO**RIESGO DE SOBRECALENTAMIENTO**

Respete los requisitos de espacio alrededor del producto y no cubra las aberturas de ventilación del producto mientras esté en funcionamiento.

Si no se siguen estas instrucciones, pueden producirse daños en el equipo.

Seguridad eléctrica

PELIGRO

PELIGRO DE DESCARGA ELÉCTRICA, EXPLOSIÓN O DESCARGA DE ARCO ELÉCTRICO

- La instalación, la operación y el mantenimiento del equipo eléctrico deben realizarlos únicamente personal cualificado.
- Utilice equipos de protección personal adecuados y siga las prácticas seguras para realizar trabajos eléctricos.
- Desconecte todo suministro de alimentación al sistema SAI antes de trabajar en o dentro del equipo.
- Antes de trabajar en el sistema SAI, compruebe si existe tensión peligrosa entre todos los terminales, incluido el punto de protección a tierra.
- El SAI contiene una fuente de energía interna. Puede existir una tensión peligrosa aunque se desconecte del suministro de alimentación. Antes de instalar o realizar el mantenimiento del sistema SAI, asegúrese de que las unidades estén apagadas y de que la red eléctrica y las baterías estén desconectadas. Espere cinco minutos antes de abrir el SAI para permitir que los condensadores se descarguen.
- Debe instalarse un dispositivo de desconexión (por ejemplo, un disyuntor de desconexión o interruptor) para permitir el aislamiento del sistema de entrada de alimentación aguas arriba conforme a las normativas locales. Este dispositivo de desconexión debe ser fácilmente accesible y visible.
- El SAI y elementos auxiliares deben estar conectados a tierra correctamente y, debido a una corriente residual elevada, el conductor a tierra debe conectarse primero.

Si no se siguen estas instrucciones, se producirán lesiones graves o la muerte.

PELIGRO

PELIGRO DE DESCARGA ELÉCTRICA, EXPLOSIÓN O DESCARGA DE ARCO ELÉCTRICO

En sistemas en los que la protección de retroalimentación no es parte del diseño estándar, se debe instalar un dispositivo de aislamiento automático (opción de protección de retroalimentación u otro dispositivo que cumpla con los requisitos especificados en IEC/EN 62040-1 o UL1778 4.ª edición, dependiendo de cuál de los dos estándares se aplica a su zona) para impedir cualquier tensión o energía peligrosa en los terminales de entrada del dispositivo de aislamiento. El dispositivo se debe abrir dentro de los 15 segundos posteriores al fallo de alimentación aguas arriba y se debe dimensionar según las especificaciones.

Si no se siguen estas instrucciones, se producirán lesiones graves o la muerte.

Si la entrada del SAI está conectada mediante aisladores externos que aíslan el neutro cuando se abren, cuando el aislamiento de retroalimentación automático se proporciona de forma externa al equipo o si se conecta a un sistema de distribución de alimentación IT, el usuario debe colocar una etiqueta en los terminales de entrada del SAI y en todos los aisladores de alimentación principal instalados en una ubicación remota con relación al área del SAI y en los puntos de acceso externo entre dichos aisladores y el SAI. El texto de la etiqueta debería ser similar a este (o equivalente en un idioma aceptable en el país en el que se instale el SAI):

⚡⚠ PELIGRO**PELIGRO DE DESCARGA ELÉCTRICA, EXPLOSIÓN O DESCARGA DE ARCO ELÉCTRICO**

Riesgo de retroalimentación de tensión. Antes de trabajar en este circuito: Aísle el SAI y compruebe si hay tensión peligrosa entre todos los terminales, incluido el punto de protección a tierra.

Si no se siguen estas instrucciones, se producirán lesiones graves o la muerte.

Seguridad de las baterías

⚡⚠ PELIGRO**PELIGRO DE DESCARGA ELÉCTRICA, EXPLOSIÓN O DESCARGA DE ARCO ELÉCTRICO**

- Los dispositivos de desconexión de batería deben instalarse de acuerdo con las especificaciones y los requisitos definidos por Schneider Electric.
- El mantenimiento de las baterías debe realizarlo o supervisarlo únicamente personal cualificado con conocimiento sobre baterías y de las precauciones necesarias. Mantenga alejado de las baterías al personal no cualificado.
- Desconecte el cargador antes de conectar o desconectar los terminales de la batería.
- No tire las baterías al fuego, ya que pueden explotar.
- No abra, altere ni desmonte las baterías. La exposición al electrolito es perjudicial para la piel y los ojos. Puede ser tóxica.

Si no se siguen estas instrucciones, se producirán lesiones graves o la muerte.

⚡⚠ PELIGRO**PELIGRO DE DESCARGA ELÉCTRICA, EXPLOSIÓN O DESCARGA DE ARCO ELÉCTRICO**

Las baterías pueden presentar riesgos de descarga eléctrica y cortocircuitos de alta intensidad. Al manipular las baterías, se deben tener en cuenta las siguientes precauciones:

- Quítese cualquier tipo de objeto metálico, como relojes o anillos.
- Use herramientas con mangos aislantes.
- Lleve guantes, botas y gafas protectoras.
- No deje herramientas ni piezas metálicas sobre las baterías.
- Desconecte el cargador antes de conectar o desconectar los terminales de la batería.
- Determine si, por descuido, alguna batería se ha conectado a tierra. Si es así, desconéctela. El contacto con cualquier parte de una batería con conexión a tierra puede provocar descargas eléctricas. La posibilidad de tales descargas puede reducirse si se retiran las conexiones a tierra durante la instalación y el mantenimiento (aplicable a equipos y a baterías externas sin un circuito de alimentación con conexión a tierra).

Si no se siguen estas instrucciones, se producirán lesiones graves o la muerte.

⚡⚠ PELIGRO

PELIGRO DE DESCARGA ELÉCTRICA, EXPLOSIÓN O DESCARGA DE ARCO ELÉCTRICO

Cuando cambie las baterías, sustitúyalas siempre por otras del mismo tipo y por la misma cantidad de baterías o módulos de baterías.

Si no se siguen estas instrucciones, se producirán lesiones graves o la muerte.

⚠ ATENCIÓN

RIESGO DE DAÑOS EN EL EQUIPO

- Monte las baterías en el sistema SAI, pero no las conecte hasta que el sistema SAI esté listo para encenderse. El tiempo transcurrido desde la conexión de las baterías hasta el encendido del sistema SAI no debe ser superior a 72 horas o 3 días.
- Las baterías no se deben almacenar más de seis meses debido al requisito de recarga. Si el sistema SAI permanece apagado por un largo tiempo, recomendamos que lo encienda durante un periodo de 24 horas, como mínimo una vez al mes. De este modo se cargan las baterías y se evitan daños irreversibles.

Si no se siguen estas instrucciones, pueden producirse lesiones o daños en el equipo.

Especificaciones

AVISO

RIESGO DE DAÑOS EN EL EQUIPO

Consulte el manual de instalación del SAI para obtener especificaciones detalladas del sistema SAI.

Si no se siguen estas instrucciones, pueden producirse daños en el equipo.

Especificaciones del kit del disyuntor de batería E3SOPT008

⚡⚠ PELIGRO

PELIGRO DE DESCARGA ELÉCTRICA, EXPLOSIÓN O DESCARGA DE ARCO ELÉCTRICO

El kit del disyuntor de batería (E3SOPT008) se debe utilizar únicamente con el sistema SAI Easy UPS 3S y el Easy UPS 3S Pro.

Si no se siguen estas instrucciones, se producirán lesiones graves o la muerte.

Disyuntor de batería	LV438118+LV438135 o LV438880
Configuración máxima	4 horas de autonomía
Tipo de batería	VRLA
Número de bloques	32-40
Nivel máximo de cortocircuito de batería (kA)	10

Configuración del disparo del interruptor

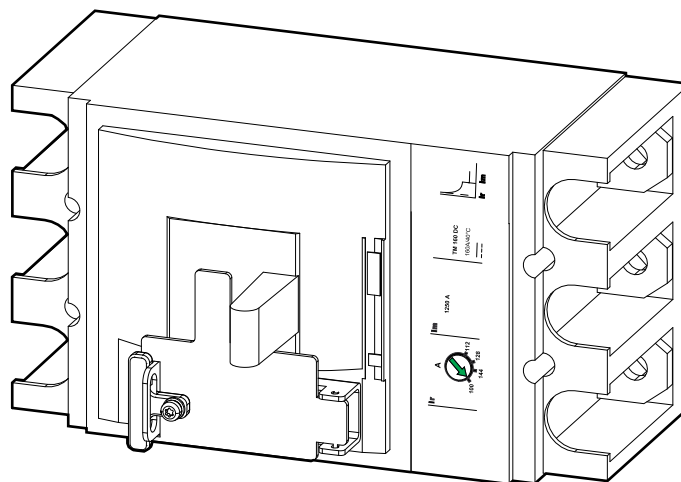

	Sistemas de 400 V					Sistemas de 208 V		
	10 kW	15 kW	20 kW	30 kW	40 kW	10 kW	15 kW	20 kW
Valor Ir	112	112	112	112	144	112	112	144
Valor Im	1250					1250		

Dimensiones de cable recomendadas para sistemas de 400 V

PELIGRO

PELIGRO DE DESCARGA ELÉCTRICA, EXPLOSIÓN O DESCARGA DE ARCO ELÉCTRICO

Todo el cableado debe cumplir con los códigos nacionales y/o eléctricos aplicables.

Si no se siguen estas instrucciones, se producirán lesiones graves o la muerte.

NOTA: La protección contra sobrecorrientes la suministran terceras partes.

Las dimensiones de cable del manual se basan en la tabla B.52.5 de IEC 60364-5-52 con las siguientes indicaciones:

- Conductores a 90 °C
- Temperatura ambiente de 30 °C
- Uso de conductores de cobre o aluminio
- Método de instalación C

Si la temperatura ambiente es superior a 30 °C, se deben seleccionar conductores de mayor tamaño de acuerdo con los factores de corrección de la norma IEC.

	10 kVA	15 kVA	20 kVA	30 kVA	40 kVA
Batería (mm ²)	8	8	25	25	35
PE (mm ²)	6	6	10	16	16

NOTA: Para el Easy UPS 3S Pro, la dimensión de cable máxima permitida es de 16 mm² (SAI de 10 – 20 kVA), 25 mm² (SAI de 30 kVA) o 35 mm² (SAI de 40 kVA).

Especificaciones del par de apriete

Tamaño de perno	Par de apriete
M6	5 Nm
M10	30 Nm

Especificaciones ambientales

	Funcionamiento	Almacenamiento
Temperatura	0 °C a 40 °C	-25 °C a 55 °C

Procedimiento de instalación

NOTA: Las ilustraciones de este manual muestran una instalación de un armario de baterías vacío de 700 mm. El kit de disyuntor de batería también se puede instalar en un armario de baterías vacío de 1100 mm o bien en una caja metálica conectada a tierra.

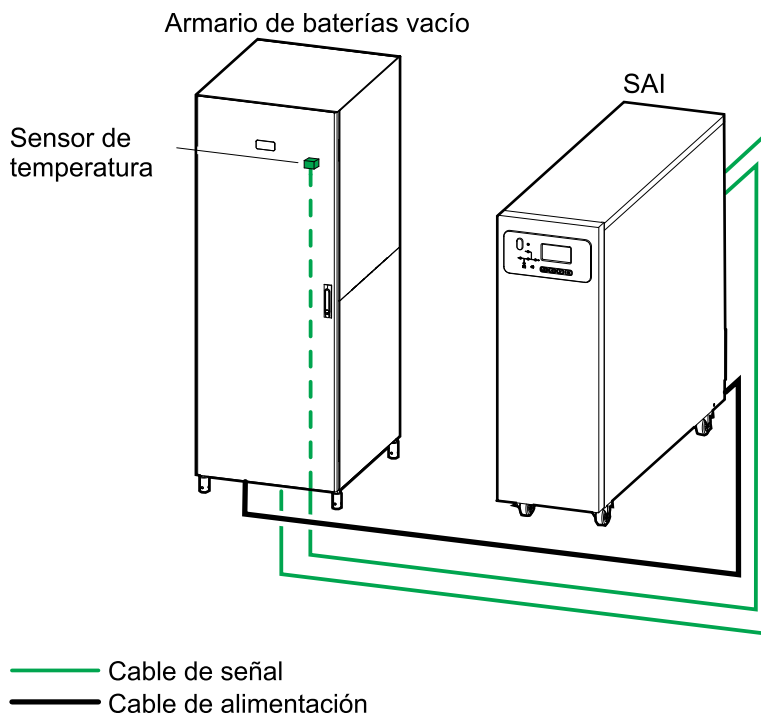

NOTA: La distancia entre el banco de baterías y el SAI no debe superar los 200 m. Póngase en contacto con Schneider Electric si desea realizar una instalación con una distancia superior.

1. Monte el kit de disyuntor de batería. Siga uno de estos procedimientos:
 - Montaje del disyuntor de batería en el armario de baterías vacío: entrada de cables por la parte inferior, página 15 o
 - Montaje del disyuntor de batería en el armario de baterías vacío: entrada de cables por la parte superior, página 16.
2. Conexión de los cables de señal para Easy UPS 3S, página 16 o Conexión de los cables de señal para el Easy UPS 3S Pro, página 19.
3. Conexión de los cables de alimentación, página 22.

Montaje del kit de disyuntor de batería en una caja metálica conectada a tierra

⚠ ATENCIÓN

RIESGO DE DAÑOS EN EL EQUIPO

Monte el disyuntor de batería en una caja metálica conectada a tierra.

Si no se siguen estas instrucciones, pueden producirse lesiones o daños en el equipo.

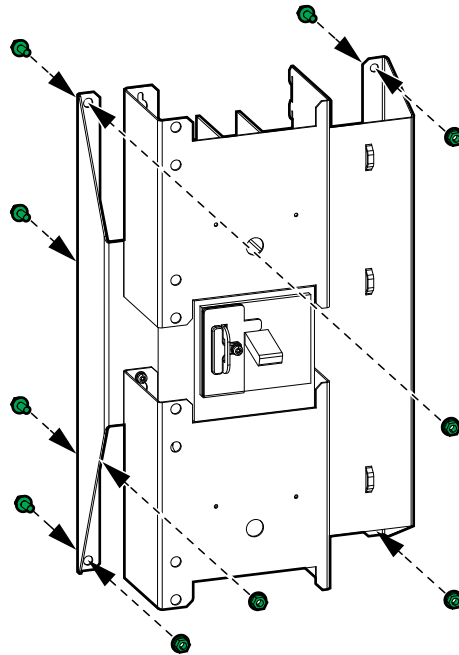

1. Mida y marque los orificios para montar el kit de disyuntor de batería en la caja metálica.
2. Taladre los orificios en cada una de las ubicaciones marcadas.
3. Monte el kit de disyuntor de batería en la caja metálica.

Montaje del disyuntor de batería en el armario de baterías vacío: entrada de cables por la parte inferior

1. Instale el kit de disyuntor de batería en la parte inferior del armario de baterías vacío.

Vista frontal del armario de baterías vacío

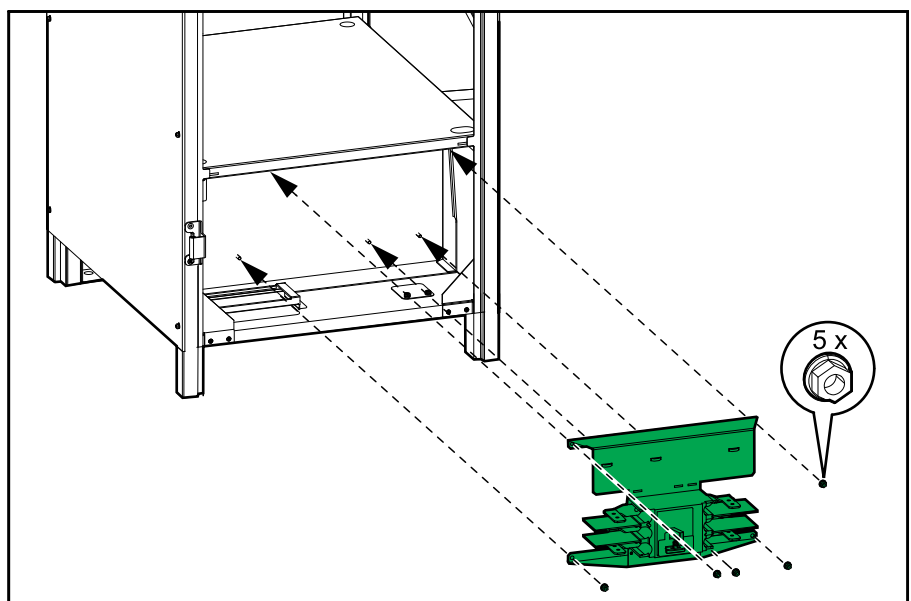

Montaje del disyuntor de batería en el armario de baterías vacío: entrada de cables por la parte superior

1. Instale el kit de disyuntor de batería en la parte superior del armario de baterías vacío.

Vista frontal del armario de baterías vacío

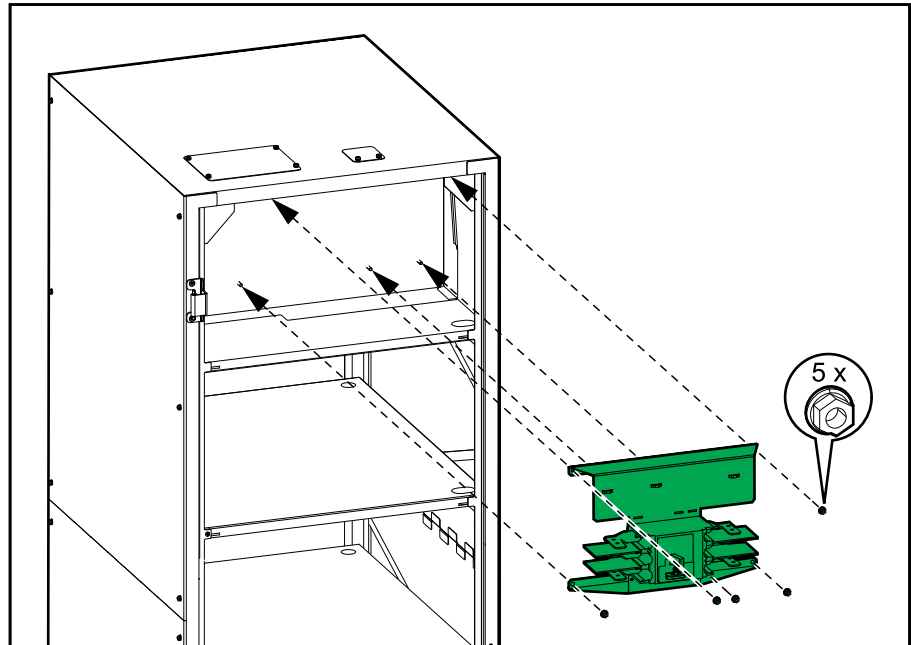

Conexión de los cables de señal para Easy UPS 3S

NOTA: Pase los cables de señal separados de los cables de alimentación.

NOTA: En las ilustraciones de este procedimiento, se muestra un sistema con entrada de cables por la parte inferior. El procedimiento es el mismo para los sistemas con entrada de cables por la parte superior.

1. Instale el sensor de temperatura del kit de instalación opcional E3SOPT003.

▲ ADVERTENCIA

PELIGRO DE INCENDIO

Coloque el sensor de temperatura como se describe para garantizar que las mediciones de temperatura sean correctas.

Si no se siguen estas instrucciones, pueden producirse lesiones graves, muerte o daños en el equipo.

NOTA: El cable del sensor de temperatura tiene una longitud de 5,8 metros.

Vista frontal del armario de baterías vacío

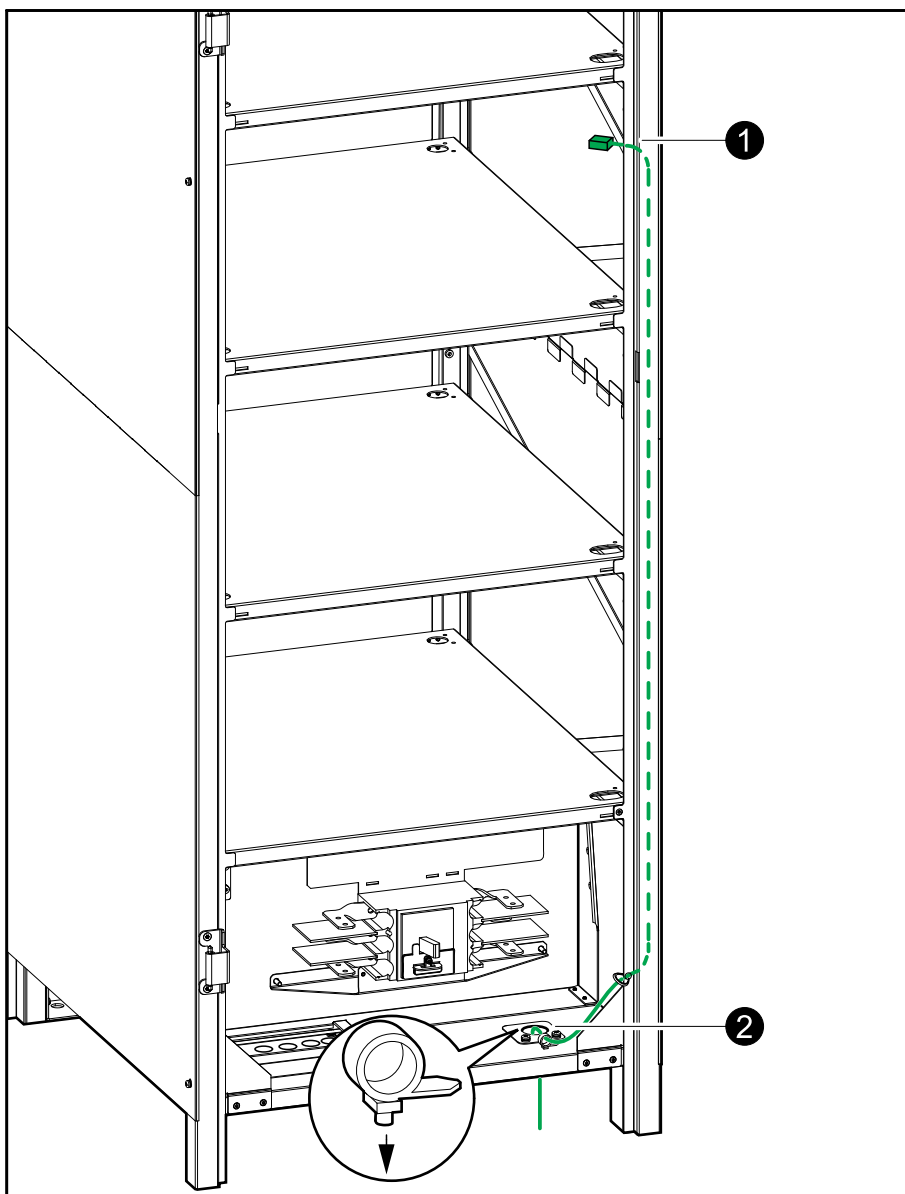

2. Pase los cables del sensor de temperatura de las baterías por la parte superior o inferior del armario de baterías vacío hasta el terminal de contacto seco del SAI J2-1 y J2-2, y realice la conexión como se indica.

Conexión del sensor de temperatura de batería del Easy UPS 3S



3. Pase los cables de señal por la parte superior o inferior del armario de baterías vacío hasta el disyuntor de batería.
4. Retire la cubierta del disyuntor de batería.

Vista frontal del disyuntor de batería

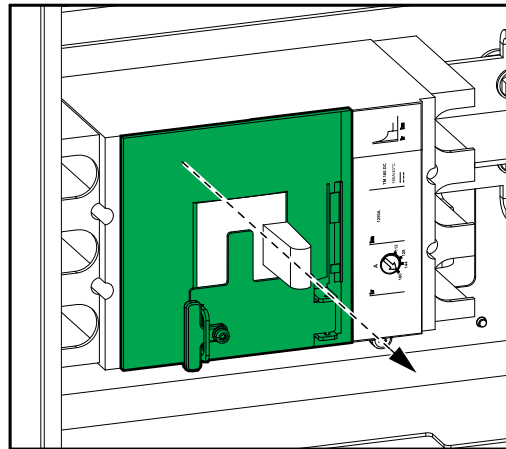

5. Conecte los cables de señal:

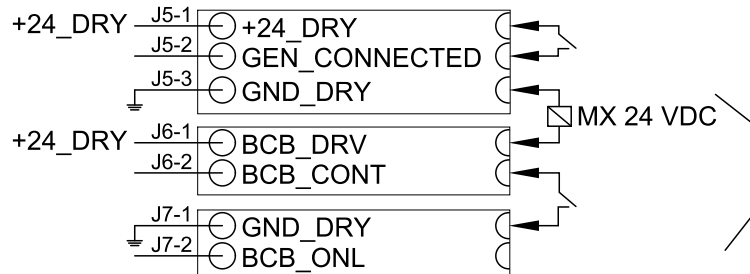

- a. Conecte los cables de señal del interruptor AUX del armario de baterías vacío a J6-2 y J7-1 en el SAI.

Vista frontal del disyuntor de batería

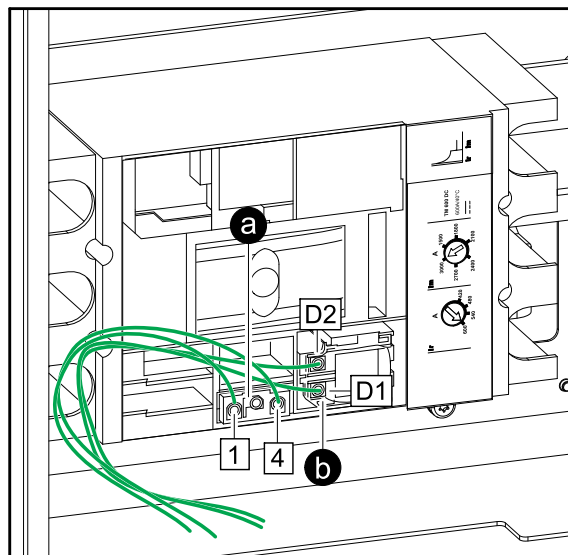

- b. Conecte los cables de señal de la bobina de disparo del armario de baterías vacío a J5-3 y J6-1 en el SAI.
6. Vuelva a colocar la cubierta en el disyuntor de batería.

Conexión de los cables de señal para el Easy UPS 3S Pro

NOTA: Pase los cables de señal separados de los cables de alimentación.

NOTA: En las ilustraciones de este procedimiento, se muestra un sistema con entrada de cables por la parte inferior. El procedimiento es el mismo para los sistemas con entrada de cables por la parte superior.

1. Instale el sensor de temperatura del kit de instalación opcional E3SOPT003.

⚠ ADVERTENCIA

PELIGRO DE INCENDIO

Coloque el sensor de temperatura como se describe para garantizar que las mediciones de temperatura sean correctas.

Si no se siguen estas instrucciones, pueden producirse lesiones graves, muerte o daños en el equipo.

NOTA: El cable del sensor de temperatura tiene una longitud de 5,8 metros.

Vista frontal del armario de baterías vacío

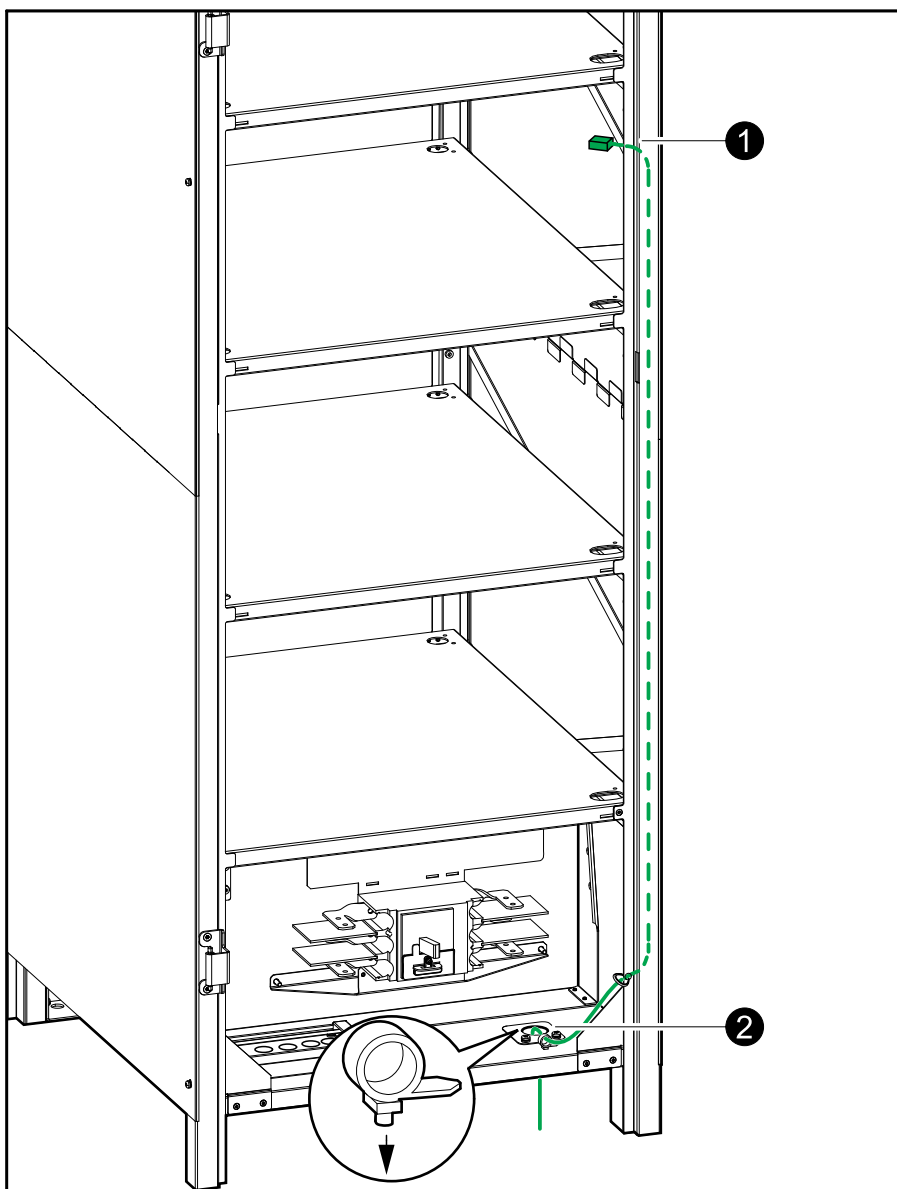

2. Pase los cables del sensor de temperatura de las baterías por la parte superior o inferior del armario de baterías vacío hasta el terminal de contacto seco del SAI J4-1 y J4-2, y realice la conexión como se indica.

Conexión del sensor de temperatura de batería del Easy UPS 3S Pro

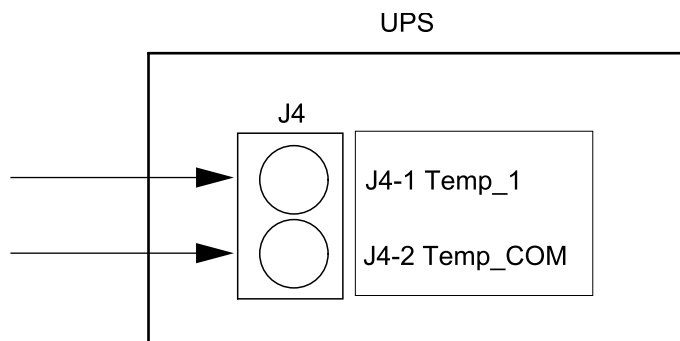

3. Pase los cables de señal por la parte superior o inferior del armario de baterías vacío hasta el disyuntor de batería.
4. Retire la cubierta del disyuntor de batería.

Vista frontal del disyuntor de batería

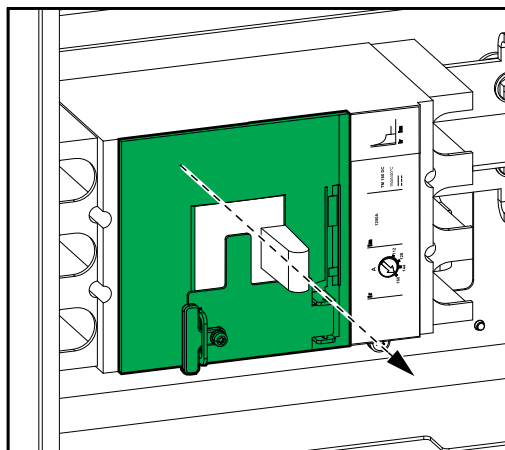

5. Conecte los cables de señal:

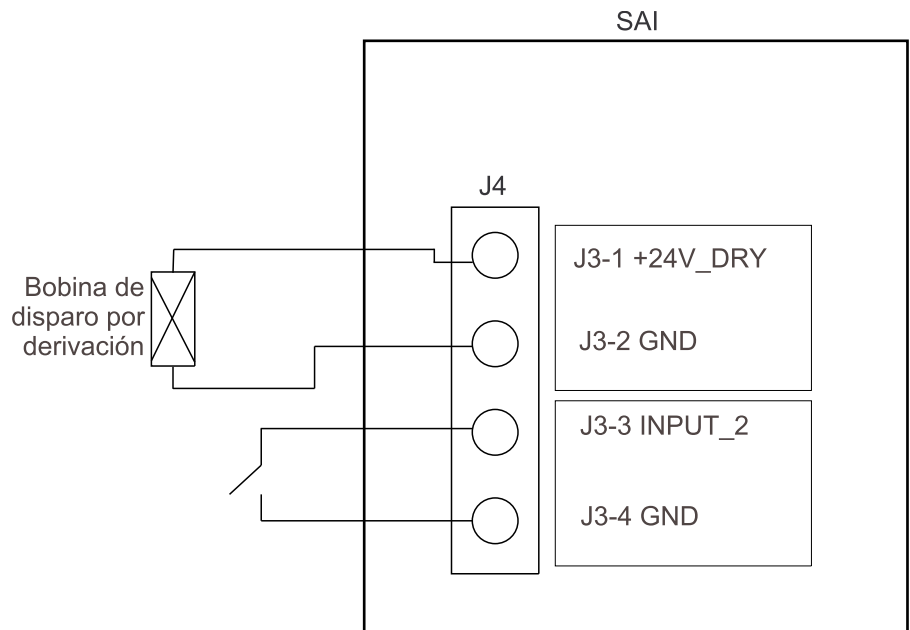

- a. Conecte los cables de señal del interruptor AUX del armario de baterías vacío a J3-3 y J3-4. Configure J3-3 (contacto seco de entrada 2) como **Estado BB** desde la pantalla o el Tuner.

Vista frontal del disyuntor de batería

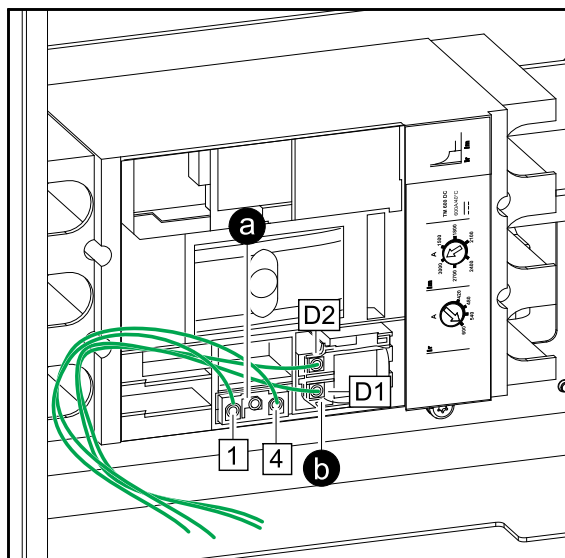

- b. Conecte los cables de señal de la bobina de disparo del armario de baterías vacío a J3-1 y J3-2 en el SAI.
6. Vuelva a colocar la cubierta en el disyuntor de batería.

Conexión de los cables de alimentación

PELIGRO

PELIGRO DE DESCARGA ELÉCTRICA, EXPLOSIÓN O DESCARGA DE ARCO ELÉCTRICO

Realice un apagado completo del sistema SAI antes de conectar los cables de batería al disyuntor de batería.

Si no se siguen estas instrucciones, se producirán lesiones graves o la muerte.

1. Bloquee o etiquete el disyuntor de batería en la posición OFF.

Armario de baterías vacío: entrada de cables por la parte inferior

Armario de baterías vacío: entrada de cables por la parte superior

2. Conecte el cable de punto de protección a tierra (PE).
3. Conecte los cables CC (DC+, N, DC-) desde el SAI.
4. Coloque la cubierta de protección sobre los terminales de la parte izquierda del disyuntor de batería.
5. Instale las baterías como se indica en el manual de instalación que se proporciona con el armario de baterías vacío.
6. Conecte los cables de batería (Batt+, N, Batt-) de las baterías en el armario de baterías vacío al disyuntor de batería.

Armario de baterías vacío: entrada de cables por la parte inferior

Armario de baterías vacío: entrada de cables por la parte superior

7. Coloque la cubierta de protección sobre los terminales de la parte derecha del disyuntor de batería.

Schneider Electric
35 rue Joseph Monier
92500 Rueil Malmaison
Francia

+ 33 (0) 1 41 29 70 00

www.schneider-electric.com



Debido a que las normas, especificaciones y diseños cambian periódicamente, solicite la confirmación de la información dada en esta publicación.

© 2018 – 2025 Schneider Electric. Reservados todos los derechos.

990-91202A-006