

# Symmetra™ PX

250/500 kW 400/480 V

Funzionamento singolo e in parallelo

7/2023



# Informazioni di carattere legale

Le informazioni contenute nel presente documento contengono descrizioni generali, caratteristiche tecniche e/o raccomandazioni relative ai prodotti/soluzioni.

Il presente documento non è inteso come sostituto di uno studio dettagliato o piano schematico o sviluppo specifico del sito e operativo. Non deve essere utilizzato per determinare idoneità o affidabilità dei prodotti/soluzioni per applicazioni specifiche dell'utente. Spetta a ciascun utente eseguire o nominare un esperto professionista di sua scelta (integratore, specialista o simile) per eseguire un'analisi del rischio completa e appropriata, valutazione e test dei prodotti/soluzioni in relazione all'uso o all'applicazione specifica.

Il marchio Schneider Electric e qualsiasi altro marchio registrato di Schneider Electric SE e delle sue consociate citati nel presente documento sono di proprietà di Schneider Electric SE o delle sue consociate. Tutti gli altri marchi possono essere marchi registrati dei rispettivi proprietari.

Il presente documento e il relativo contenuto sono protetti dalle leggi vigenti sul copyright e vengono forniti esclusivamente a titolo informativo. Si fa divieto di riprodurre o trasmettere il presente documento o parte di esso, in qualsiasi formato e con qualsiasi metodo (elettronico, meccanico, fotocopia, registrazione o altro modo), per qualsiasi scopo, senza previa autorizzazione scritta di Schneider Electric.

Schneider Electric non concede alcun diritto o licenza per uso commerciale del documento e del relativo contenuto, a eccezione di una licenza personale e non esclusiva per consultarli "così come sono".

Schneider Electric si riserva il diritto di apportare modifiche o aggiornamenti relativi al presente documento o ai suoi contenuti o al formato in qualsiasi momento senza preavviso.

**Nella misura in cui sia consentito dalla legge vigente, Schneider Electric e le sue consociate non si assumono alcuna responsabilità od obbligo per eventuali errori od omissioni nel contenuto informativo del presente materiale, o per qualsiasi utilizzo non previsto o improprio delle informazioni ivi contenute.**

# Sommario

Istruzioni importanti sulla sicurezza - DA CONSERVARE .....	5
Compatibilità elettromagnetica.....	6
Dichiarazione FCC .....	6
Precauzioni per la sicurezza .....	6
Panoramica del sistema.....	8
Schermata di riepilogo UPS.....	10
Riepilogo sistema in parallelo .....	12
Configurazione .....	13
Impostazione della lingua e delle impostazioni internazionali .....	13
Impostazioni della password utente .....	14
Calibrazione dell'autonomia delle batterie.....	15
Impostazioni del test automatico delle batterie .....	16
Impostazioni del display .....	17
Impostazioni della scheda di gestione della rete (NMC, Network Management Card).....	19
Impostazioni degli allarmi .....	23
Impostazioni di sistema .....	26
Attivazione di Virtual Display Application .....	26
Impostazioni del filtro sportello.....	28
Impostazione dei nomi degli interruttori subfeed .....	30
Modalità di funzionamento .....	31
Modalità UPS .....	31
Modalità di sistema .....	36
Conto alla rovescia per l'avvio automatico .....	37
Procedure operative .....	39
Accesso alle schermate protette da password utente .....	39
Avviamento del sistema .....	40
Arresto del sistema e passaggio dal funzionamento normale al funzionamento in bypass di manutenzione .....	41
Attivazione manuale dell'interruttore delle batterie.....	42
Passaggio dal funzionamento normale al funzionamento in bypass statico richiesto .....	43
Passaggio dal funzionamento in bypass statico richiesto al funzionamento normale.....	43
Attivazione della modalità ECO (opzionale) .....	44
Disattivazione della modalità ECO (opzionale).....	44
Isolamento di un UPS dal sistema in parallelo .....	45
Avvio di un'unità UPS e aggiunta a un sistema in parallelo in funzione.....	47
Avvio di una sessione Virtual Display Application .....	47
Accesso a una scheda di gestione della rete configurata .....	48
Manutenzione .....	49
Accesso alle schermate di manutenzione preventiva .....	49
Come determinare se è necessario sostituire componenti.....	51
Restituzione di componenti a Schneider Electric .....	51
Componenti sostituibili da personale specializzato .....	52
Risoluzione dei problemi.....	53

Allarmi .....	53
Livelli di allarme .....	53
Visualizzazione degli allarmi attivi .....	55
Visualizzazione dei registri .....	56
Contrassegno di una voce nel registro degli eventi .....	60
Visualizzazione e salvataggio delle informazioni sulla versione firmware.....	61
Riavvio del display .....	62

# Istruzioni importanti sulla sicurezza - DA CONSERVARE

Leggere attentamente le seguenti istruzioni e osservare l'apparecchiatura in modo da conoscerla prima di provare a installarla, utilizzarla o sottoporla a manutenzione. I seguenti messaggi relativi alla sicurezza possono ricorrere nel presente manuale o sull'apparecchiatura stessa per avvisare di un rischio potenziale o per richiamare l'attenzione su informazioni di chiarimento o semplificazione di una procedura.



L'aggiunta di questo simbolo a un messaggio "Pericolo" o "Avvertenza" relativo alla sicurezza indica la presenza di un rischio elettrico che potrebbe causare lesioni personali qualora non si seguano le istruzioni.



Questo è il simbolo di avviso per la sicurezza. Viene utilizzato per avvisare l'utente della presenza di rischi potenziali di lesioni personali. Rispettare tutti i messaggi relativi alla sicurezza per evitare possibili lesioni o morte.

## ⚠ PERICOLO

**PERICOLO** indica una situazione di pericolo che, se non evitata, **comporta** morte o lesioni gravi.

**Il mancato rispetto di queste istruzioni provocherà morte o gravi infortuni.**

## ⚠ AVVERTIMENTO

**AVVERTENZA** indica una situazione di pericolo che, se non evitata, **potrebbe comportare** morte o lesioni gravi.

**Il mancato rispetto di queste istruzioni può provocare morte, gravi infortuni o danni alle apparecchiature.**

## ⚠ ATTENZIONE

**ATTENZIONE** indica una situazione di pericolo che, se non evitata, **potrebbe comportare** lesioni minori o moderate.

**Il mancato rispetto di queste istruzioni può provocare infortuni o danni alle apparecchiature.**

## AVVISO

**AVVISO** viene utilizzato per indicare delle procedure non correlate a lesioni fisiche. Il simbolo di avviso per la sicurezza non deve essere utilizzato con questo tipo di messaggi relativi alla sicurezza.

**Il mancato rispetto di queste istruzioni può provocare danni alle apparecchiature.**

## Nota

Le operazioni di installazione, utilizzo, riparazione e manutenzione di apparecchiature elettriche devono essere effettuate esclusivamente da personale qualificato. Schneider Electric non si assume alcuna responsabilità per conseguenze derivanti dall'utilizzo del presente materiale.

Una persona qualificata è un soggetto che ha capacità e competenze in relazione alla costruzione, l'installazione e il funzionamento di apparecchiature elettriche e ha ricevuto una formazione in materia di sicurezza per riconoscere ed evitare i rischi derivanti da tali attività.

Secondo la norma IEC 62040-1: "Sistemi statici di continuità (UPS) - Parte 1: Requisiti di sicurezza", questa apparecchiatura, compreso l'accesso alla batteria, deve essere controllata, installata e sottoposta a manutenzione da una persona qualificata.

La persona qualificata è una persona con un'istruzione e un'esperienza tali da consentirle di percepire i rischi e di evitare i pericoli che l'apparecchiatura può causare (riferimento a IEC 62040-1, sezione 3.102).

## Compatibilità elettromagnetica

### AVVISO

#### PERICOLO DI DISTURBI ELETTROMAGNETICI

Questo prodotto è un UPS di categoria C2. In un ambiente residenziale questo prodotto potrebbe causare interferenze radio, in tal caso potrebbe essere necessario prendere ulteriori misure.

**Il mancato rispetto di queste istruzioni può provocare danni alle apparecchiature.**

## Dichiarazione FCC

**NOTA:** Questa apparecchiatura è stata testata ed è risultata conforme ai limiti previsti per le apparecchiature digitali di classe A dalla normativa FCC (paragrafo 15). Tali limiti sono previsti per offrire una ragionevole protezione da interferenze dannose nel caso in cui l'apparecchiatura venga utilizzata in ambienti commerciali. Questa apparecchiatura genera, utilizza e può irradiare energia in radiofrequenza e, se non installata e utilizzata nel rispetto del Manuale di istruzioni, può provocare interferenze dannose alle comunicazioni radio. L'utilizzo di questa apparecchiatura in un'area abitata può causare interferenze dannose. In questo caso, l'utente è tenuto a correggere tali interferenze a proprie spese.

Qualsiasi modifica non espressamente approvata dalla parte responsabile della conformità potrebbe invalidare l'autorizzazione dell'utente all'utilizzo dell'apparecchiatura.

## Precauzioni per la sicurezza

### ⚠ PERICOLO

#### PERICOLO DI SCOSSE ELETTRICHE, ESPLOSIONE O ARCO ELETTRICO

Leggere attentamente e attenersi a tutte le istruzioni sulla sicurezza contenute nel presente documento.

**Il mancato rispetto di queste istruzioni provocherà morte o gravi infortuni.**

**⚠ PERICOLO****PERICOLO DI SCOSSE ELETTRICHE, ESPLOSIONE O ARCO ELETTRICO**

Non avviare il sistema dopo aver collegato l'UPS all'alimentazione.  
L'avviamento deve essere eseguito esclusivamente da Schneider Electric.

**Il mancato rispetto di queste istruzioni provocherà morte o gravi infortuni.**

Schneider Electric ha rivisto attentamente la dicitura dei messaggi di pericolo dei prodotti per avvisare gli utenti dei potenziali pericoli, fornire loro istruzioni su come evitarli e informarli delle conseguenze derivanti dalla mancata osservazione di tali messaggi. Dalle normative di sicurezza sul lavoro, quali NFPA 70E e CSA Z462, emerge chiaramente che il modo migliore per eseguire interventi su o in prossimità di apparecchiature elettriche consiste nella diseccitazione delle stesse.

Le suddette normative ammettono tuttavia alcune eccezioni nei casi in cui lo scollegamento delle apparecchiature elettriche non sia consentito a causa della struttura stessa delle apparecchiature o comportamenti effettivamente dei rischi aggiuntivi. Benché non sia possibile eliminare completamente i rischi, nelle situazioni in cui la necessità di un intervento su apparecchiature alimentate è dimostrabile, alcune operazioni su un UPS Symmetra PX eccitato, compresa l'installazione o la rimozione di moduli, sono consentite solo dopo che l'utente ha dimostrato che l'applicazione soddisfa le eccezioni previste da normative locali, NFPA 70E, CSA Z462 o altri standard pertinenti e a condizione che egli adotti le pratiche di intervento e i dispositivi di protezione individuali indicati nello standard.

**AVVISO****RISCHIO DI INTERFERENZA**

Questa apparecchiatura è stata testata ed è risultata conforme ai limiti previsti per le apparecchiature digitali di classe A dalla normativa FCC (paragrafo 15). Tali limiti sono previsti per offrire una ragionevole protezione da interferenze dannose nel caso in cui l'apparecchiatura venga utilizzata in ambienti commerciali. Questa apparecchiatura genera, utilizza e può irradiare energia in radiofrequenza e, se non installata e utilizzata nel rispetto del Manuale di istruzioni, può provocare interferenze dannose alle comunicazioni radio. L'utilizzo di questa apparecchiatura in un'area abitata può causare interferenze dannose. In questo caso, l'utente è tenuto a correggere tali interferenze a proprie spese.

**Il mancato rispetto di queste istruzioni può provocare danni alle apparecchiature.**

# Panoramica del sistema

## Panoramica dei sezionatori nel bypass di manutenzione (opzionale)

**NOTA:** il bypass di manutenzione è valido esclusivamente nei sistemi singoli.

**NOTA:** è possibile azionare un sezionatore solo quando la relativa spia è accesa.

Il bypass di manutenzione contiene i sezionatori Q2, Q3 e Q5.

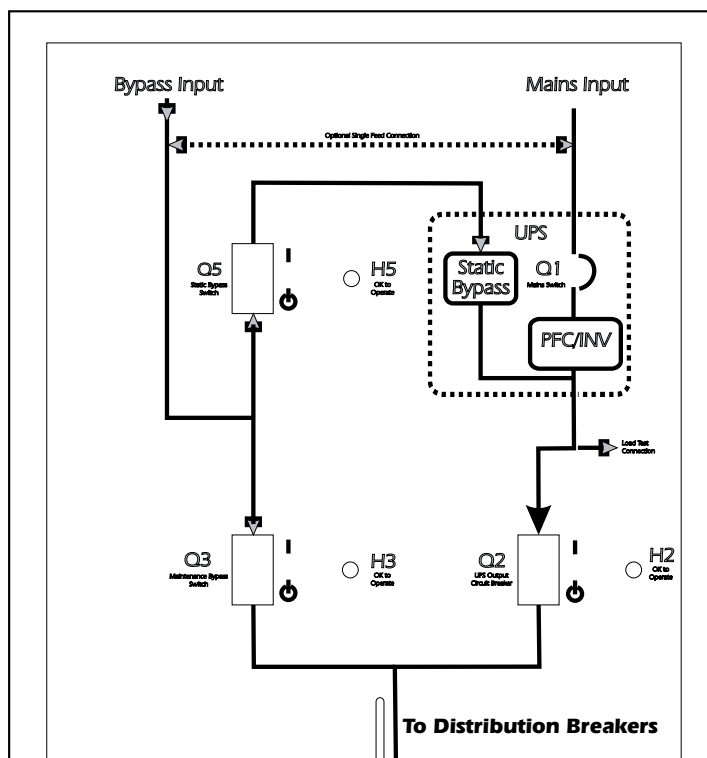

## Panoramica del display

**NOTA:** le schermate mostrate nei presenti manuali vengono riportate a titolo esclusivamente esemplificativo.

Il display dell'UPS si trova sull'armadio I/O, serve a configurare e monitorare il sistema ed emette allarmi acustici e visivi.

**Vista anteriore dell'armadio I/O**

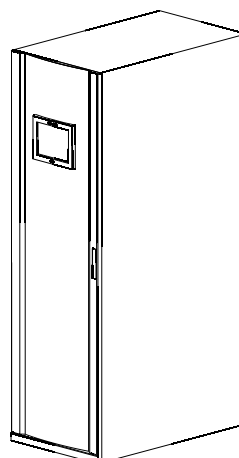

## Navigazione

### UPS System (sistema UPS)

<div style="border: 1px solid black; padding: 5px;"> <p><b>System Information (informazioni di sistema)</b></p> <hr/> <p><b>Configuration (configurazione)</b></p> <hr/> <p><b>Operation (funzionamento)</b></p> <hr/> <p><b>Language Settings (impostazioni lingua)</b></p> </div>	<div style="border: 1px solid black; padding: 2px;"> <p><b>System Status (stato sistema)</b></p> </div>
	<div style="border: 1px solid black; padding: 2px;"> <p><b>Logs (registri)</b></p> </div>
	<div style="border: 1px solid black; padding: 2px;"> <p><b>Firmware Overview (panoramica firmware)</b></p> </div>
	<div style="border: 1px solid black; padding: 2px;"> <p><b>Predictive Maintenance (manutenzione preventiva)</b></p> </div>
	<div style="border: 1px solid black; padding: 2px;"> <p><b>Software Licences (licenze software)</b></p> </div>
	<div style="border: 1px solid black; padding: 2px;"> <p><b>User Configuration (configurazione utente)</b></p> </div>
	<div style="border: 1px solid black; padding: 2px;"> <p><b>Service Configuration (configurazione manutenzione)</b></p> </div>
	<div style="border: 1px solid black; padding: 2px;"> <p><b>Factory Configuration (configurazione predefinita)</b></p> </div>
	<div style="border: 1px solid black; padding: 2px;"> <p><b>Start-Up (avvio)</b></p> </div>
	<div style="border: 1px solid black; padding: 2px;"> <p><b>Shutdown (arresto)</b></p> </div>
	<div style="border: 1px solid black; padding: 2px;"> <p><b>Static Bypass (bypass statico) → Normal Op. (funzionamento normale)</b></p> </div>
	<div style="border: 1px solid black; padding: 2px;"> <p><b>Normal Op. (funzionamento normale) → Static Bypass (bypass statico)</b></p> </div>
	<div style="border: 1px solid black; padding: 2px;"> <p><b>Isolate this UPS (isola questo UPS)</b></p> </div>
	<div style="border: 1px solid black; padding: 2px;"> <p><b>Enable ECO Mode (attiva modalità ECO)</b></p> </div>
	<div style="border: 1px solid black; padding: 2px;"> <p><b>Regional Settings (impostazioni internazionali)</b></p> </div>

# Schermata di riepilogo UPS

## Sistema singolo

Nei sistemi singoli, la schermata **UPS Summary (riepilogo UPS)** è la schermata principale, che offre una panoramica del sistema UPS e degli interruttori. Mostra lo stato e il flusso di potenza del sistema e consente di accedere alle schermate di riepilogo del sistema e alla schermata **UPS System (sistema UPS)**.

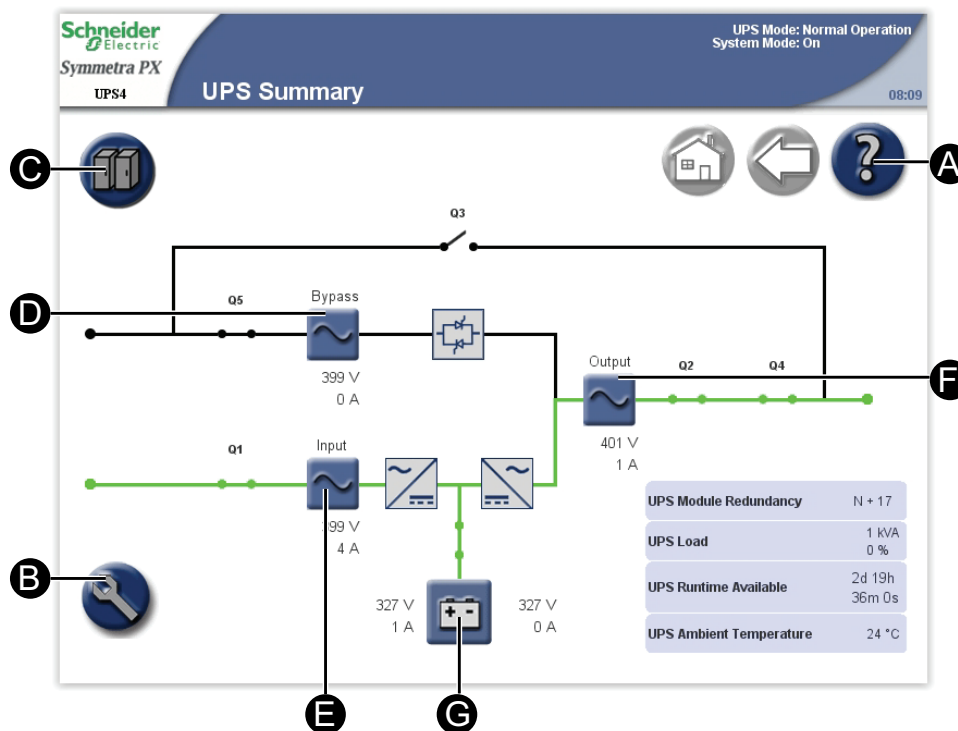

- A. Consente di accedere alla guida nella schermata corrente.
- B. Consente di accedere alla schermata **UPS System (sistema UPS)**.
- C. Consente di accedere alla schermata **System Status (stato sistema)** per l'UPS.
- D. Consente di accedere alla schermata **Bypass Summary (riepilogo bypass)**.
- E. Consente di accedere alla schermata **Input Summary (riepilogo ingresso)**.
- F. Consente di accedere alla schermata **Output Summary (riepilogo uscita)**.
- G. Consente di accedere alla schermata **Battery Summary (riepilogo batterie)**.

## Sistema in parallelo

Nei sistemi in parallelo, la schermata **UPS Summary (riepilogo UPS)** offre una panoramica dell'unità UPS e degli interruttori. Mostra lo stato e il flusso di potenza dell'UPS e consente di accedere alle schermate di riepilogo del sistema e alla schermata **UPS System (sistema UPS)**.

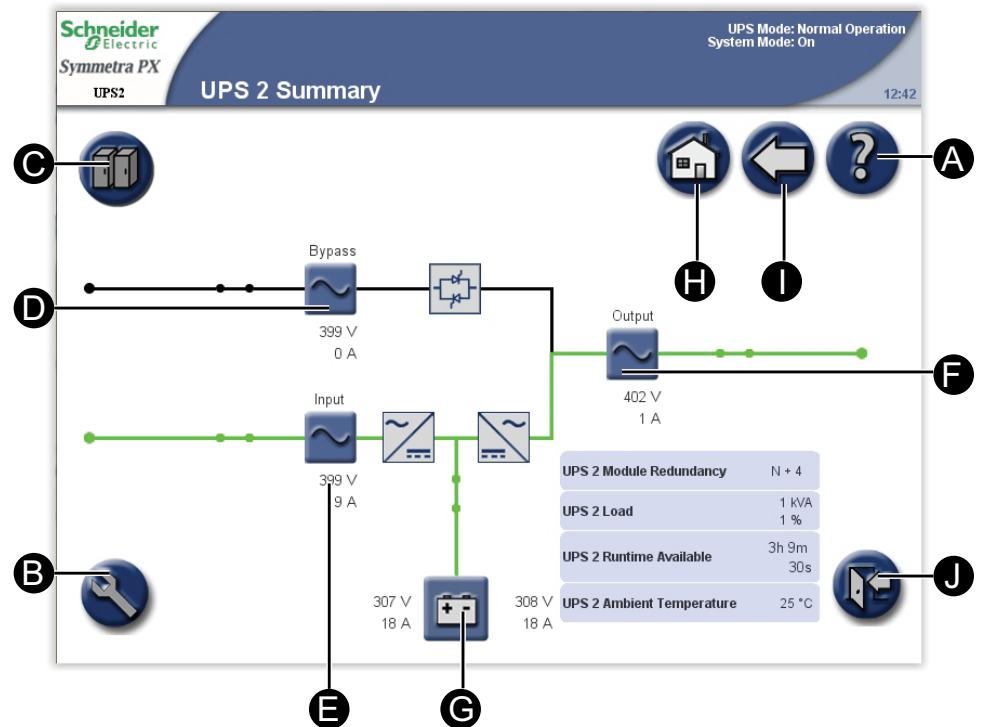

- A. Consente di accedere alla guida nella schermata corrente.
- B. Consente di accedere alla schermata **UPS System (sistema UPS)**.
- C. Consente di accedere alla schermata **System Status (stato sistema)** per l'UPS in uso.
- D. Consente di accedere alla schermata **Bypass Summary (riepilogo bypass)**.
- E. Consente di accedere alla schermata **Input Summary (riepilogo ingresso)**.
- F. Consente di accedere alla schermata **Output Summary (riepilogo uscita)**.
- G. Consente di accedere alla schermata **Battery Summary (riepilogo batterie)**.
- H. Consente di accedere alla schermata **Parallel System Summary (riepilogo sistema in parallelo)**.
- I. Consente di tornare alla schermata precedente.
- J. Consente di uscire dalle schermate protette da password.

## Riepilogo sistema in parallelo

La schermata **Parallel System Summary (riepilogo sistema in parallelo)** è la schermata principale nei sistemi in parallelo, che offre una panoramica del sistema in parallelo e degli interruttori di circuito. Mostra lo stato e il flusso di potenza del sistema e consente di accedere alle schermate di riepilogo del sistema.

**NOTA:** l'UPS in uso viene evidenziato sulla schermata, mentre le altre unità UPS vengono visualizzate in grigio.

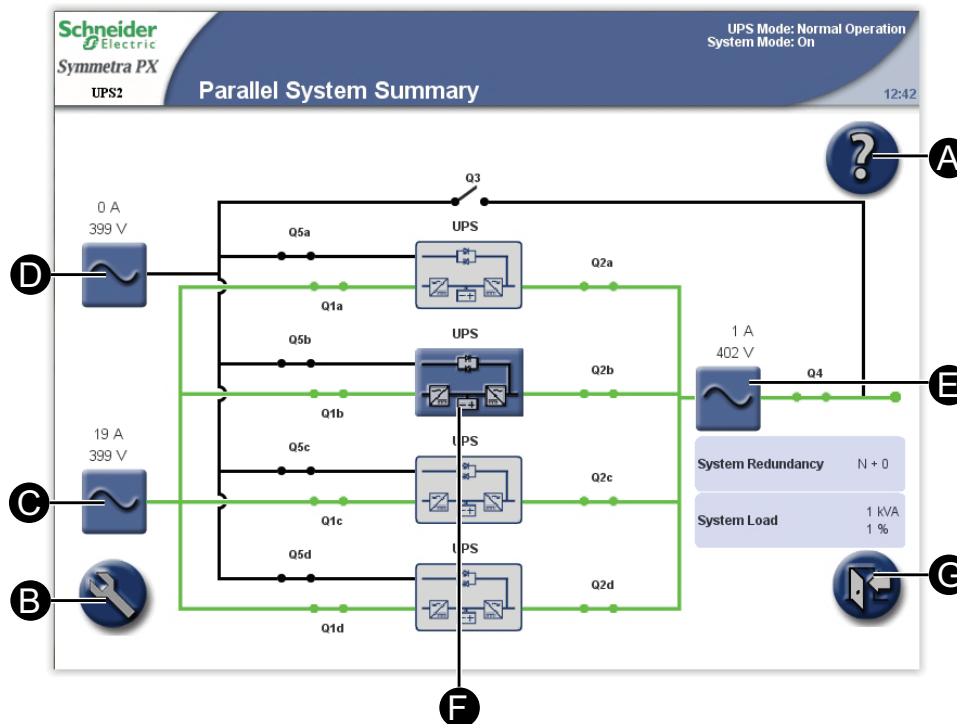

- A. Consente di accedere alla guida nella schermata corrente.
- B. Consente di accedere alla schermata **UPS System (sistema UPS)**.
- C. Consente di accedere alle schermate **Parallel Input Summary (riepilogo ingresso parallelo)**.
- D. Consente di accedere alle schermate **Parallel Bypass Summary (riepilogo bypass parallelo)**.
- E. Consente di accedere alle schermate **Parallel Output Summary (riepilogo uscita parallelo)**.
- F. Consente di accedere alle schermate **UPS Summary (riepilogo UPS)**.
- G. Consente di uscire dalle schermate protette da password.

# Configurazione

## Impostazione della lingua e delle impostazioni internazionali

1. Nella schermata principale del display, selezionare **UPS system (sistema UPS) > Language (lingua)** per accedere alla schermata **Language Settings (impostazioni lingua)**.



2. Selezionare la lingua desiderata.
3. Selezionare il formato di data e l'unità di temperatura preferiti, quindi completare l'operazione con **Finish (fine)**.

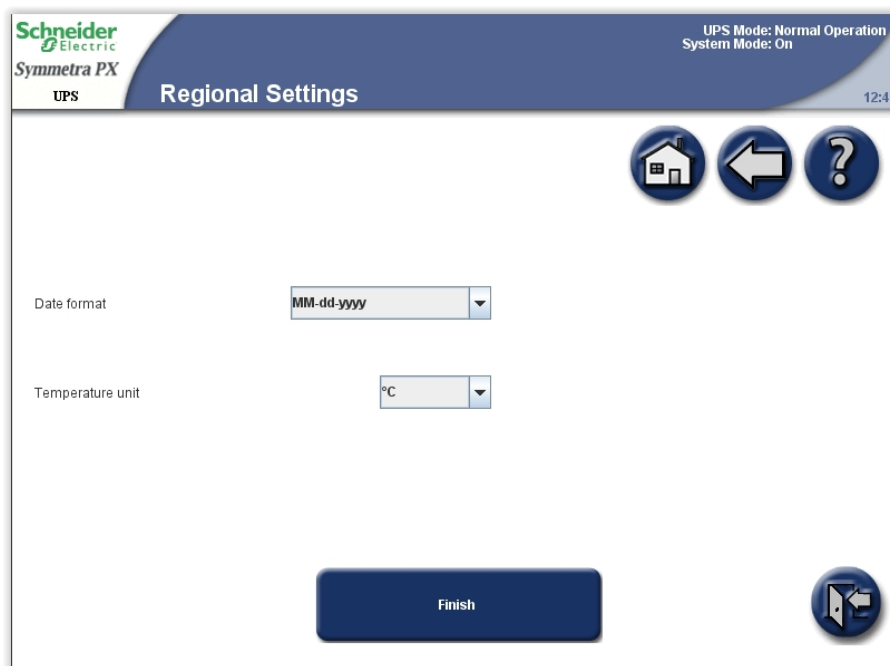

## Impostazioni della password utente

**NOTA:** nel caso in cui si dimentichi la password, rivolgersi a Schneider Electric per informazioni.

1. Nella schermata principale del display, selezionare **UPS System (sistema UPS) > Configuration (configurazione) > User Configuration (configurazione utente) > Password Settings (impostazioni password)** per accedere alla schermata **Password Settings (impostazioni password)**.

Schneider Electric  
Symmetra PX  
UPS

UPS Mode: Normal Operation  
System Mode: On

12:42

Enter current password  ...

Enter new password  ...

Confirm new password  ...

Apply

2. Modificare la password utente:
  - a. Toccare **Enter current password (immettere password corrente)** e digitare la password corrente mediante la tastiera su schermo. Quindi premere **Enter (invio)**.
  - b. Toccare **Enter new password (immettere nuova password)** e digitare la nuova password mediante la tastiera su schermo. Quindi premere **Enter (invio)**.
  - c. Toccare **Confirm new password (conferma nuova password)** e digitare ancora la nuova password, quindi premere **Enter (invio)**.
3. Per completare la procedura di modifica della password, toccare **Apply (applica)**.

## Calibrazione dell'autonomia delle batterie

La ricalibrazione delle batterie garantisce l'accuratezza di misure quali l'autonomia e il livello di carica delle batterie.

Schneider Electric consiglia di eseguire la calibrazione dell'autonomia delle batterie al momento dell'avvio, della sostituzione delle batterie o quando si apportano modifiche agli armadi delle batterie.

### AVVISO

#### PERICOLO DI DANNEGGIAMENTO DELL'APPARECCHIATURA

- Durante la calibrazione dell'autonomia, il livello delle batterie è molto basso e queste non sono quindi in grado di supportare il carico del sistema in caso di interruzione dell'alimentazione.
- Le batterie verranno scaricate fino a una capacità del 10% e risulteranno avere una bassa autonomia in seguito alla calibrazione. Lasciare trascorrere almeno 8 ore affinché la batteria raggiunga il 90% della capacità dopo la calibrazione.
- La ripetizione di test o calibrazioni della batteria possono incidere sulla sua durata.

**Il mancato rispetto di queste istruzioni può provocare danni alle apparecchiature.**

Per eseguire il test, devono verificarsi le seguenti condizioni:

- Le batterie devono essere cariche al 100%.
- La percentuale di carico deve essere di almeno il 10% e non può variare di oltre il 20% durante il test. Ad esempio, se il carico è del 40%, non deve variare di oltre +/- 8%.
- L'alimentazione di bypass deve essere disponibile.
- **UPS Mode (modalità UPS)** deve essere impostato su **Normal Operation (funzionamento normale)**.
- **System Mode (modalità sistema)** deve essere impostato su **On (acceso)**.

1. Nella schermata principale del display, selezionare **UPS System (sistema UPS) > Configuration (configurazione) > User Configuration (configurazione utente) > Battery Test Settings (impostazioni test batterie)** per accedere alla schermata **Battery Test Settings (impostazioni test batterie)**.

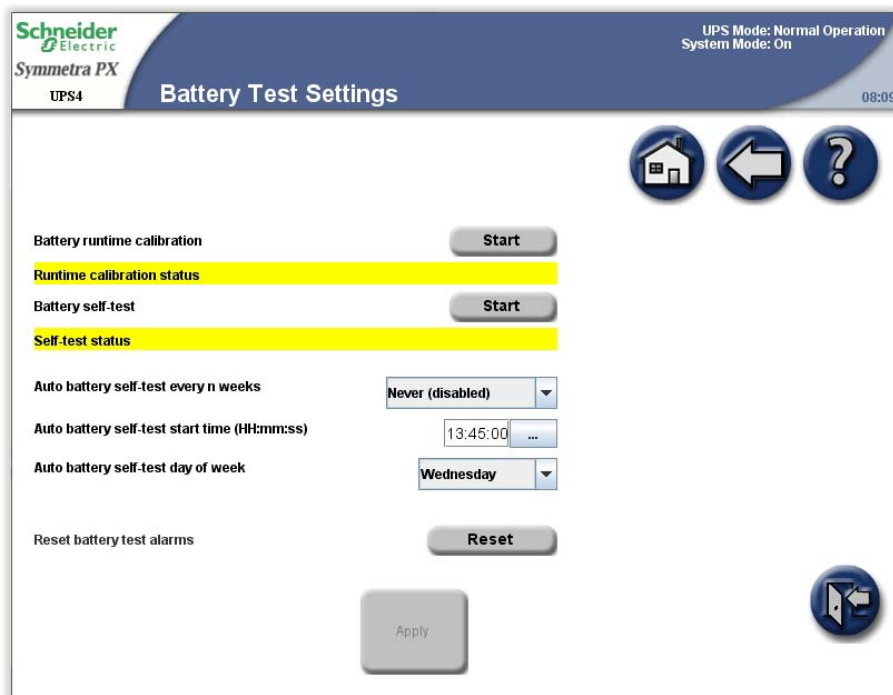

2. Toccare **Start (avvia)** per iniziare la calibrazione dell'autonomia delle batterie. È possibile toccare **Cancel (annulla)** per interrompere la calibrazione. Lo stato della calibrazione dell'autonomia viene visualizzato in **Runtime calibration status (stato calibrazione autonomia)**.

## Impostazioni del test automatico delle batterie

Per avviare un test automatico:

- La batteria deve essere carica per oltre il 50%.
- La percentuale di carico deve essere almeno del 10%.
- L'autonomia disponibile deve essere di almeno 2 minuti.
- L'alimentazione di bypass deve essere disponibile.
- La modalità UPS deve essere impostata su funzionamento normale o modalità ECO.
- La modalità del sistema deve essere attiva o ECO.

Il test automatico delle batterie simula il funzionamento a batteria. Se durante il test si verifica un'interruzione dell'alimentazione di servizio/di rete, il test si interrompe e l'unità UPS fornisce alimentazione a batteria.

Il test rileva elementi delle batterie deboli o non funzionanti.

Affinché il test rilevi eventuali elementi deboli della batteria, è necessario che siano soddisfatti i seguenti criteri:

- La corrente di scarica totale verso il carico da entrambi i lati positivo e negativo delle batterie deve essere pari almeno alla metà della capacità nominale della batteria. Se ad esempio la capacità nominale delle batterie è pari a 18 Ah, il carico deve assorbire più di 9 A da ciascun lato delle batterie.
- La tensione delle batterie positiva e negativa deve essere inferiore a 280 V per più di 16 secondi.

Il test dura per circa il 10% dell'autonomia disponibile.

**NOTA:** il test scarica tutte le batterie del 10%.

1. Nella schermata principale del display, selezionare **UPS System (sistema UPS) > Configuration (configurazione) > User Configuration (configurazione utente) > Battery Test Settings (impostazioni test batterie)** per accedere alla schermata **Battery Test Settings (impostazioni test batterie)**.

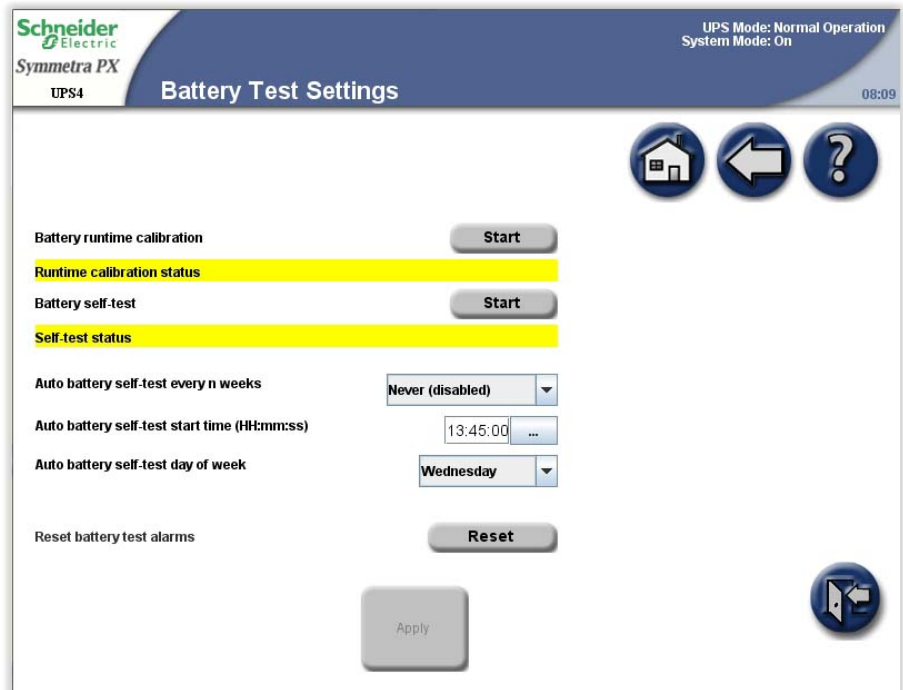

2. Impostazioni del test delle batterie
  - a. **Battery self-test (test automatico batterie):** toccare **Start (avvia)** per iniziare immediatamente il test automatico delle batterie. È possibile interrompere il test automatico toccando **Cancel (annulla)** e continuare con il funzionamento normale. Lo stato del test automatico viene visualizzato in **Self-test status (stato test automatico)**.
  - b. **Auto battery self-test every n weeks (test automatico batterie ogni n settimane):** selezionare l'intervallo di tempo in settimane tra un test automatico delle batterie e l'altro. Schneider Electric consiglia di eseguire un test automatico delle batterie ogni 12 settimane.
  - c. **Auto battery self-test start time (HH:mm:ss) (ora di inizio test automatico batterie):** selezionare l'ora del giorno per il test automatico delle batterie.
  - d. **Auto battery self-test day of week (giorno della settimana test automatico batterie):** selezionare il giorno della settimana per il test automatico delle batterie.
  - e. **Reset battery test alarms (ripristina allarmi test batterie):** toccare il tasto **Reset (ripristina)** per ripristinare gli allarmi delle batterie.
3. Per confermare le impostazioni, toccare **Apply (applica)**.

## Impostazioni del display

**NOTA:** se il valore di **Back light time out (tempo massimo retroilluminazione)** è impostato su **Always on (sempre attivo)**, la durata del display viene ridotta.

1. Nella schermata principale del display, selezionare **UPS System (sistema UPS) > Configuration (configurazione) > User Configuration (configurazione utente) > Display Settings (impostazioni display)** per accedere alla schermata **Display Settings (impostazioni display)**.

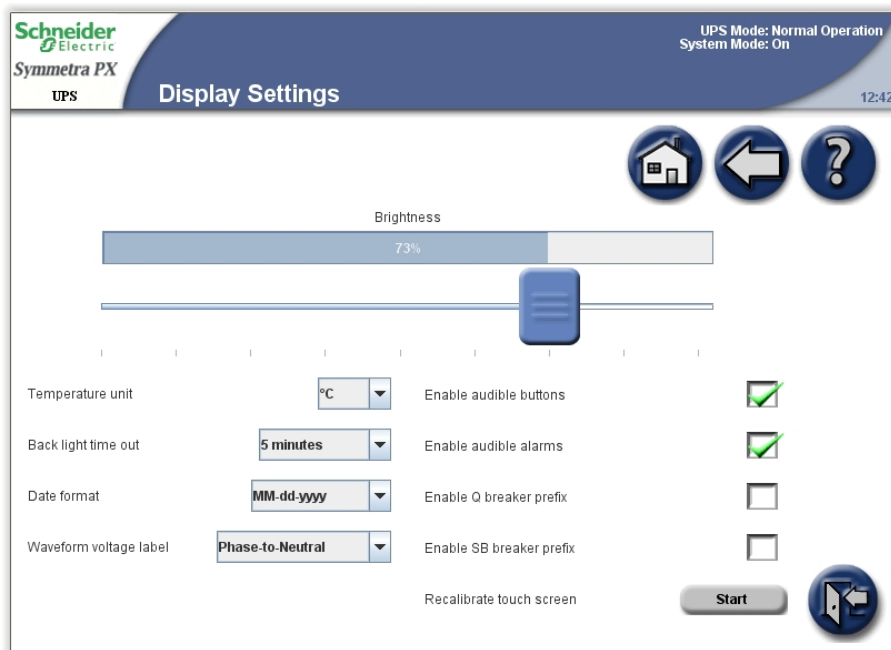

2. Configurare le impostazioni del display:
  - a. **Brightness (luminosità):** con il dito fare scorrere l'indicatore verso sinistra o destra fino all'impostazione desiderata.
  - b. **Temperature unit (unità temperatura):** selezionare °C per Celsius o °F per Fahrenheit.
  - c. **Back light time out (tempo massimo retroilluminazione):** selezionare dopo quanto tempo spegnere la retroilluminazione.
  - d. **Date format (formato data):** selezionare l'impostazione desiderata.
  - e. **Waveform voltage label (etichetta tensione forma d'onda):** selezionare phase-to-phase (fase-fase) o phase-to-neutral (fase-neutro).
  - f. **Recalibrate touch screen (ricalibra touch screen):** toccare il tasto **Start (avvia)** per avviare la calibrazione dello schermo. Toccare i punti visualizzati sullo schermo per calibrare l'area tattile del display.
  - g. **Enable audible buttons (attiva toni tasti):** consente di attivare o disattivare un segnale acustico quando si premono i tasti.
  - h. **Enable audible alarms (attiva allarmi acustici):** consente di attivare o disattivare allarmi acustici.
  - i. **Enable Q breaker prefix (attiva prefisso sezionatori Q):** per impostazione predefinita, i sezionatori sono etichettati Q1Qx, Q2Qx e così via, come visualizzato nella schermata **UPS Summary (riepilogo UPS)**. Da questo campo è possibile cancellare il prefisso dell'etichetta (ad esempio, Q1, Q2).
  - j. **Enable SB breaker prefix (attiva prefisso sezionatori SB):** per impostazione predefinita, gli interruttori subfeed sono etichettati SB1, SB2 e così via, come visualizzato nella schermata **Output Subfeed Summary (riepilogo subfeed uscita)**. Da questo campo è possibile cancellare il prefisso dell'etichetta (ad esempio, SB1, SB2). Per informazioni su come nominare gli interruttori subfeed, fare riferimento a Impostazione dei nomi degli interruttori subfeed, pagina 30.

## Impostazioni della scheda di gestione della rete (NMC, Network Management Card)

**NOTA:** è possibile configurare solo le schede installate. Il tasto **Configure NMC Settings (configura impostazioni NMC)** non è attivo per le schede non installate. La scheda NMC si riavvia per attivare le modifiche.

1. Nella schermata principale del display, selezionare **UPS System (sistema UPS) > Configuration (configurazione) > User Configuration (configurazione utente) > NMC Settings (impostazioni NMC)** per accedere alla schermata **NMC Settings (impostazioni NMC)**.

**NOTA:** in alcuni sistemi ci sono solo due slot NMC.

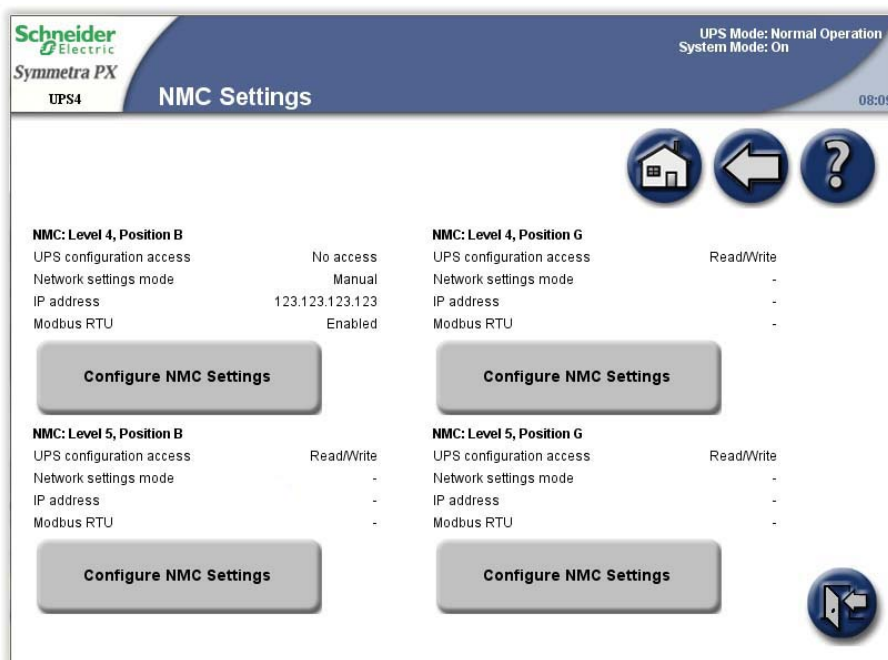

2. Nella schermata **NMC Settings (impostazioni NMC)** viene visualizzata la configurazione di ciascuna scheda di gestione della rete nel sistema. Toccare **Configure NMC Settings (configura impostazioni NMC)** per accedere alla schermata **Configure NMC Settings (configura impostazioni NMC)** e modificare le impostazioni.

3. Modificare le impostazioni della scheda di gestione della rete. È possibile modificare **IP address (indirizzo IP)**, **Subnet mask** e **Gateway** solo se la scheda NMC è impostata come manuale. Per ulteriori informazioni, fare riferimento alla documentazione sulla scheda di gestione della rete.

Schneider Electric  
Symmetra PX  
UPS4

UPS Mode: Normal Operation  
System Mode: On

Configure NMC Settings 08:09

NMC: Level 4, Position B

UPS configuration access: No Access

The 'Network settings mode' must be set to 'Manual' before network address settings can be configured. The NMC will reboot to activate the changes.

Network settings mode: Manual

IP address: 123.123.123.123

Subnet mask: 255.255.255.128

Gateway: 10.126.85.46

Apply

Page 1 of 3

- UPS configuration access (accesso configurazione UPS):** impostare il livello di accesso all'unità UPS per la scheda NMC specifica. Il valore può essere impostato su **No access (nessun accesso)**, **Read (lettura)** o **Read/Write (lettura/scrittura)**.
  - Network settings mode (modalità impostazioni di rete):** selezionare per utilizzare **DHCP**, **BOOTP** o **Manual IP (IP manuale)**.
  - IP address (indirizzo IP):** immettere un indirizzo IP valido per la scheda. Visibile solo se è stata selezionata la modalità manuale.
  - Subnet mask:** immettere una subnet mask valida. Visibile solo se è stata selezionata la modalità manuale.
  - Gateway:** immettere un gateway valido. Visibile solo se è stata selezionata la modalità manuale.
4. Per confermare le impostazioni, toccare **Apply (applica)**.

5. Toccare il tasto freccia giù e modificare le impostazioni.

- **Enable IPv6 (attiva IPv6):** selezionare la casella **Enable IPv6 (attiva IPv6)** per attivare o disattivare le comunicazioni IPv6 per la scheda NMC. La tabella visualizza il tipo di configurazione, l'indirizzo IPv6 e la lunghezza del prefisso.
- **Auto Configuration (configurazione automatica):** selezionare la casella **Auto Configuration (configurazione automatica)** per consentire al sistema di ottenere prefissi di indirizzamento dal router, se disponibili. Tali prefissi verranno utilizzati per configurare automaticamente gli indirizzi IPv6.
- **Manual (manuale):** selezionare la casella di controllo **Manual (manuale)** e immettere l'indirizzo IPv6 e il gateway, se non si sta utilizzando l'indirizzamento automatico.
- **DHCPv6 Mode (modalità DHCPv6):**
  - **Never (mai):** selezionando questa opzione, il protocollo DHCPv6 NON viene utilizzato per le impostazioni di configurazione.
  - **Router Controlled (controllato dal router):** selezionando questa opzione, DHCPv6 viene controllato dai contrassegni M (Managed Address Configuration, configurazione indirizzi gestiti) e O (Other Stateful Configuration, altra configurazione con stato) ricevuti negli annunci del router IPv6.
  - **Non-Address Information Only (solo informazioni non relative all'indirizzo):** selezionando questa opzione, il protocollo DHCPv6 verrà utilizzato per configurare "altre" impostazioni (ad esempio, l'ubicazione dei server DNS), ma NON per fornire indirizzi. Questa situazione è nota come DHCPv6 stateless.
  - **Address and Other Information (indirizzo e altre informazioni):** selezionando questa opzione, il protocollo DHCPv6 viene utilizzato per ottenere indirizzi E altre impostazioni di configurazione. Questa situazione è nota come DHCPv6 stateful.

6. Per confermare le impostazioni, toccare **Apply (applica)**.

7. Toccare il tasto freccia giù e modificare le impostazioni.

Schneider Electric  
Symmetra PX  
UPS4

Configure NMC Modbus Settings

UPS Mode: Normal Operation  
System Mode: On

08:09

NMC: Level 4, Position B

Enable Modbus RTU

Modbus RTU address: 1

Baud rate (Bits/s): 9600

Parity: None

Apply

Page 3 of 3

- Selezionare **Enable Modbus RTU (attiva Modbus RTU)** per attivare l'utilizzo di Modbus RTU.
  - Specificare **Modbus RTU address (indirizzo Modbus RTU)** del dispositivo della scheda NMC. Questo indirizzo può essere modificato solo da un amministratore BMS.
  - Specificare **Baud rate (velocità di trasmissione)** per la porta di comunicazione Modbus.
  - Specificare **Parity (parità)** per la porta di comunicazione Modbus.
8. Per confermare le impostazioni, toccare **Apply (applica)**.

## Impostazioni degli allarmi

1. Nella schermata principale del display, selezionare **UPS System (sistema UPS) > Configuration (configurazione) > User Configuration (configurazione utente) > Alarm Settings (impostazioni allarmi)** per accedere alla schermata **Alarm Settings (impostazioni allarmi)**.

### Sistema singolo

The screenshot shows the 'Alarm Settings' screen for a single UPS system. The header includes the Schneider Electric logo, 'Symmetra PX', 'UPS', and 'Alarm Settings'. The status bar at the top right indicates 'UPS Mode: Normal Operation' and 'System Mode: On' with a timestamp of 12:42. The main area contains the following settings:

- UPS module redundancy: N+0
- Load alarm threshold (%): 90
- Low battery alarm threshold (s): 3,600
- Warning alarm delay (s): 5
- Informational alarm delay (s): 30

Navigation icons (home, back, help) are visible at the top right, and an 'Apply' button is at the bottom left.

### Sistema in parallelo

The screenshot shows the 'Alarm Settings' screen for a parallel UPS system. The header includes the Schneider Electric logo, 'Symmetra PX', 'UPS4', and 'Alarm Settings'. The status bar at the top right indicates 'UPS Mode: Normal Operation' and 'System Mode: On' with a timestamp of 08:09. The main area contains the following settings:

- UPS module redundancy: N+0
- Parallel system redundancy: \*N+0
- Load alarm threshold (%): 90
- Low battery alarm threshold (s): 3,500
- Warning alarm delay (s): 5
- Informational alarm delay (s): 30

Navigation icons (home, back, help) are visible at the top right, and an 'Apply' button is at the bottom left. A note at the bottom right states: 'Settings with a blue asterisk ( \* ) will be applied to all parallel UPSs.'

2. Impostare i valori di soglia che attiveranno gli allarmi:

**NOTA:** nei sistemi in parallelo, le impostazioni condivise sono contrassegnate dal simbolo \* sul display.

- a. **UPS module redundancy (ridondanza modulo UPS):** impostare il valore di soglia che generi allarmi nei moduli di potenza ridondanti. **N+0** indica che l'allarme di ridondanza non è attivo. **N+1** indica che ci deve essere un modulo di potenza ridondante.
- b. **Parallel system redundancy (ridondanza sistema in parallelo):** impostare il numero di unità UPS ridondanti in un sistema parallelo. Se si dispone di un sistema in parallelo con ridondanza UPS, è possibile utilizzare questo campo per configurare un allarme da visualizzare quando il carico nel sistema parallelo comincia a utilizzare moduli di alimentazione ridondanti dell'unità UPS. **N+0** indica l'assenza di alimentazione ridondante, mentre **N+1** indica la presenza di un UPS con alimentazione ridondante.
- c. **Load alarm threshold (%) (soglia di allarme carico):** impostare la soglia della percentuale di carico della capacità totale dell'UPS per la generazione di un allarme.
- d. **Low battery alarm threshold (seconds) (soglia di allarme batterie in esaurimento in secondi):** impostare la soglia del valore residuo di autonomia delle batterie per la generazione di un allarme.
- e. **Warning alarm delay(s) (intervallo allarme di avvertenza):** impostare l'intervallo di tempo in secondi prima che un allarme di avvertenza venga visualizzato sul display.
- f. **Information alarm delay(s) (intervallo allarme informativo):** impostare l'intervallo di tempo in secondi prima che un allarme di carattere informativo venga visualizzato sul display.

**NOTA:** se si utilizza il software PowerChute Network Shutdown, il valore **Low battery alarm threshold (seconds) (soglia di allarme batterie in esaurimento in secondi)** non deve essere impostato su 0, bensì su un valore che consenta ai computer di spegnersi quando le batterie sono in esaurimento.

**NOTA:** se tali valori di soglia vengono superati, viene generato un allarme di tipo avvertenza.

3. Toccare **Apply (applica)** per confermare le impostazioni, quindi toccare il tasto freccia giù per passare alla schermata **Alarm Settings (impostazioni allarmi)** successiva.

- Questa schermata è visibile solo se sono presenti interruttori subfeed. Impostare la percentuale di carico per ogni interruttore subfeed che deve generare un allarme critico.

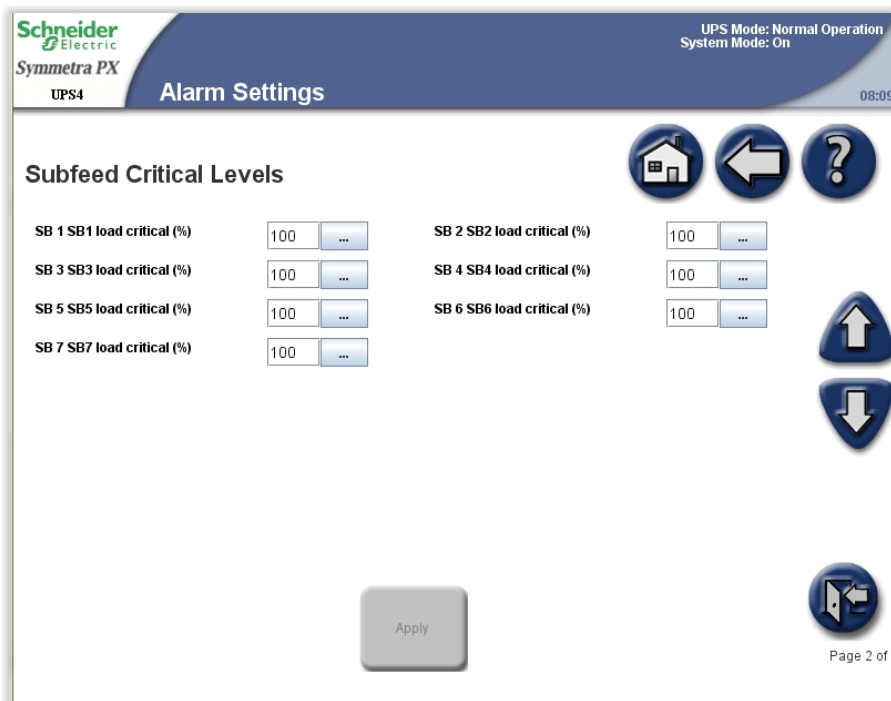

- Toccare **Apply (applica)** per confermare le impostazioni, quindi toccare il tasto freccia giù per passare alla schermata **Alarm Settings (impostazioni allarmi)** successiva.
- Questa schermata è visibile solo se sono presenti interruttori subfeed. Impostare la percentuale di carico per ogni interruttore subfeed che deve generare un allarme di avvertenza.

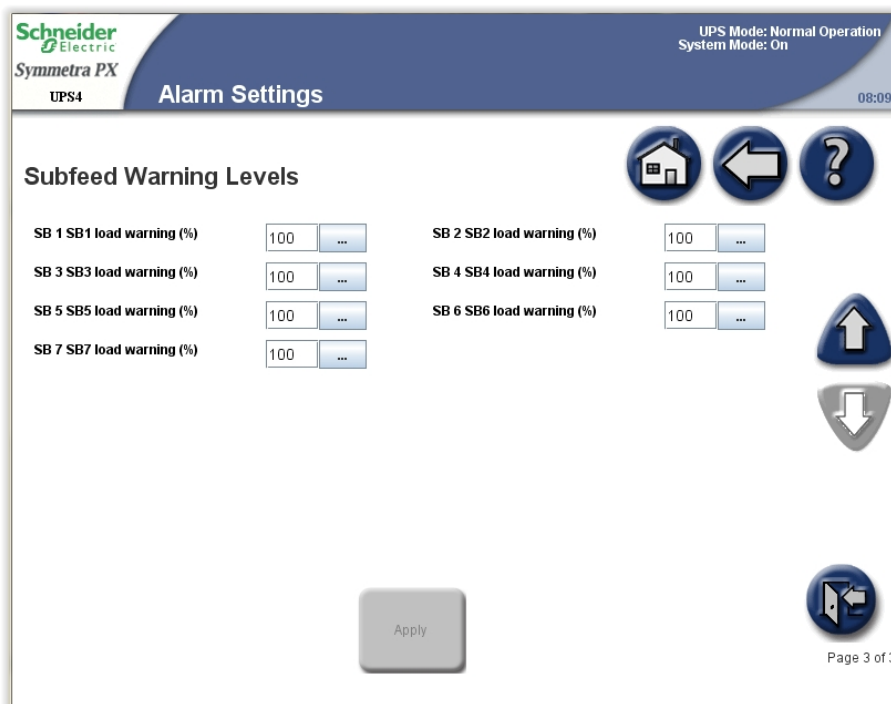

- Per confermare le impostazioni, toccare **Apply (applica)**.

## Impostazioni di sistema

**NOTA:** in un sistema in parallelo, data e ora verranno sincronizzate tra tutte le unità UPS.

1. Nella schermata principale del display, selezionare **UPS System (sistema UPS) > Configuration (configurazione) > User Configuration (configurazione utente) > System Settings (impostazioni sistema)** per accedere alla schermata **System Settings (impostazioni sistema)**. È possibile accedere alla schermata **System Settings (impostazioni sistema)** anche toccando l'orario visualizzato nell'angolo in alto a destra della schermata.



2. Impostazioni di sistema.

**NOTA:** nei sistemi in parallelo, le impostazioni condivise sono contrassegnate dal simbolo \* sul display.

- **System date (MM-dd-yyyy) (data di sistema mm-gg-aaaa):** impostare la data. L'impostazione viene sincronizzata tra tutte le unità UPS e la scheda NMC.
- **System time (HH:mm:ss) (ora di sistema hh:mm:ss):** impostare l'ora. L'impostazione viene sincronizzata tra tutte le unità UPS e la scheda NMC.
- **Local UPS name (nome UPS locale):** immettere un nome per l'unità UPS. Sono consentiti al massimo otto caratteri.
- **Parallel system name (nome sistema in parallelo):** digitare un nome per il gruppo di unità UPS all'interno dello stesso sistema in parallelo. Sono consentiti al massimo otto caratteri.

3. Per confermare le impostazioni, toccare **Apply (applica)**.

## Attivazione di Virtual Display Application

**NOTA:** Virtual Display Application (VDA) è disattivato come impostazione predefinita.

VDA consente l'accesso remoto al display tramite un browser Web. Dal browser Web è possibile visualizzare lo stato e le impostazioni dell'UPS. Permette inoltre la configurazione remota sicura di alcune impostazioni non critiche nella

schermata **User Configuration (configurazione utente)**. I registri degli eventi dell'UPS possono anche essere salvati sul computer locale da VDA per agevolare la risoluzione dei problemi.

1. Aprire lo sportello anteriore dell'armadio I/O e collegare il display alla rete.

**Vista posteriore dello sportello anteriore dell'armadio I/O**

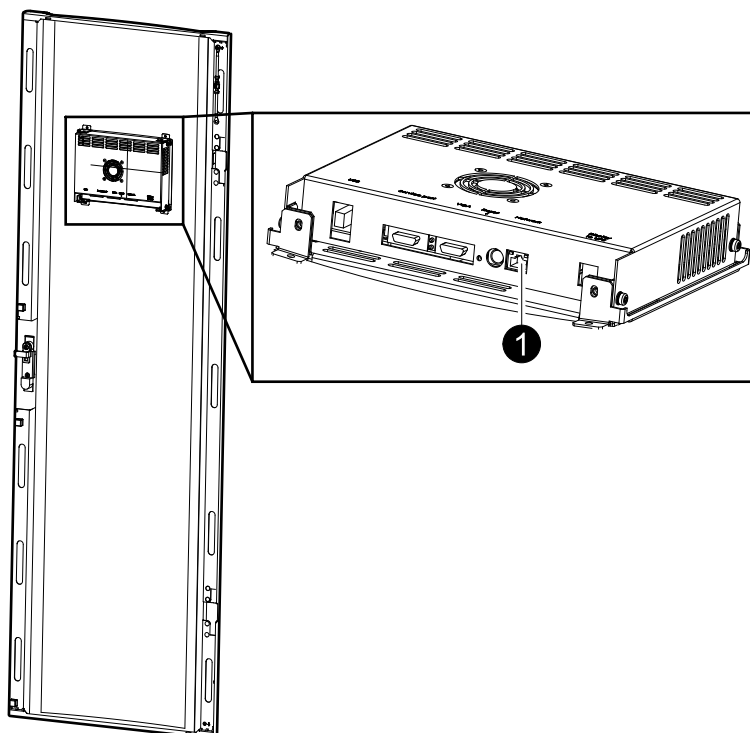

2. Nella schermata principale del display, selezionare **UPS System (sistema UPS) > Configuration (configurazione) > User Configuration (configurazione utente) > Virtual Display Application Settings (impostazioni VDA)** per accedere alla schermata **Virtual Display Application Settings (impostazioni VDA)**.

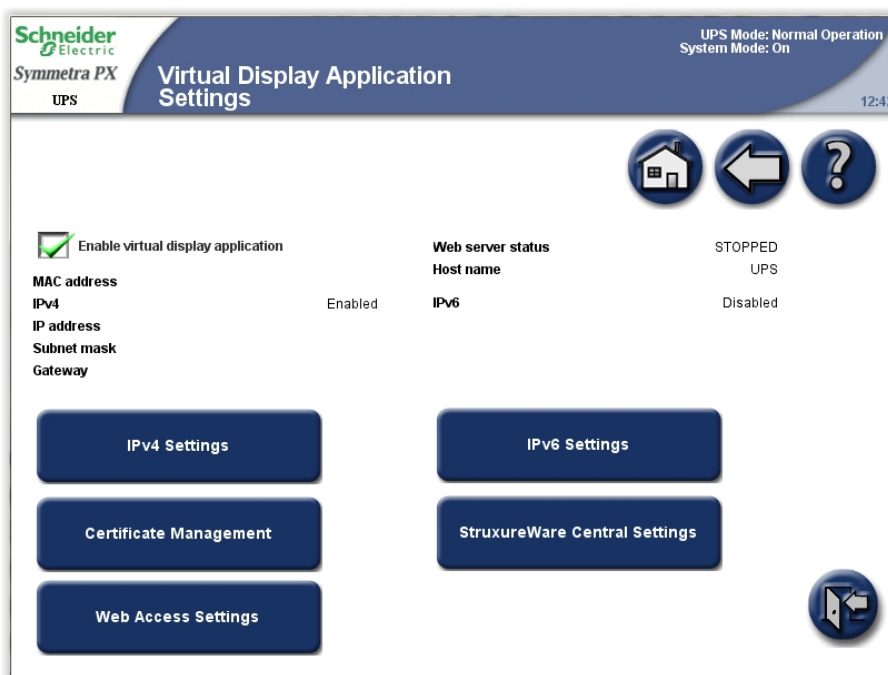

3. Selezionare **Enable virtual display application (attiva VDA)** per attivare la relativa applicazione.

Una volta attivato VDA ed effettuato il collegamento di rete tra l'unità display fisica e la rete locale (LAN, Local Area Network), VDA otterrà automaticamente un indirizzo IPv4 via DHCP.

**NOTA:** il nome host per accedere a VDA da un browser Web, costituito da una combinazione del nome dell'unità UPS e del dominio configurato nella schermata **Web Access Settings (impostazioni accesso Web)**, si trova in **Host name (nome host)**.

Nei sottomenu è possibile configurare le seguenti impostazioni:

- **IPv4 Settings (impostazioni IPv4):** impostazioni di rete per VDA
- **IPv6 Settings (impostazioni IPv6):** impostazioni di rete per VDA
- **Certificate Management (gestione certificato):** quando si attiva VDA, viene creato un certificato autofirmato per la comunicazione HTTPS che può essere sostituito da un certificato utente valido
- **StruxureWare Central Settings (impostazioni StruxureWare Central):** impostazioni per la gestione dei dispositivi di rete StruxureWare Central di Schneider Electric (StruxureWare Data Center Expert)
- **Web Access Settings (impostazioni accesso Web):** protocolli di accesso (sono supportati sia HTTP che HTTPS) e periodi timeout di inattività per VDA

**NOTA:** per ulteriori informazioni, consultare la guida sensibile al contesto sul display.

## Impostazioni del filtro sportello

1. Nella schermata principale del display, selezionare **UPS System (sistema UPS) > Configuration (configurazione) > User Configuration (configurazione utente) > Door Filter Settings (impostazioni filtro sportello)** per accedere alla schermata **Door Filter Settings (impostazioni filtro sportello)**.

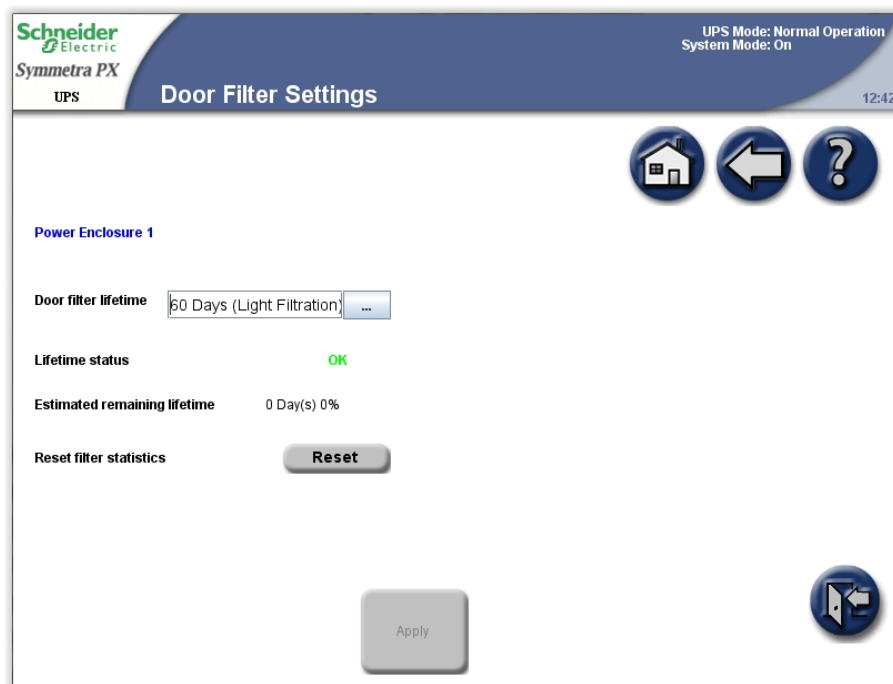

2. Impostare il campo Door Filter Lifetime (durata filtro sportello) a seconda dell'ambiente di installazione:
- **15 Days (Heavy Filtration) (15 giorni - filtrazione pesante)** per ambienti industriali
  - **30 Days (Normal Filtration) (30 giorni - filtrazione normale)** per ambienti IT
  - **60 Days (Light Filtration) (60 giorni - filtrazione leggera)** per ambienti controllati

## **AVVISO**

### **PERICOLO DI DANNEGGIAMENTO DELL'APPARECCHIATURA**

- Schneider Electric consiglia di controllare i filtri regolarmente.
- Se sono state eseguite opere edili nell'ambiente dell'UPS, valutare la riduzione temporanea della durata del filtro.

**Il mancato rispetto di queste istruzioni può provocare danni alle apparecchiature.**

## Impostazione dei nomi degli interruttori subfeed

**NOTA:** i nomi degli interruttori subfeed possono essere configurati solo in sistemi dotati di bypass di manutenzione e subfeed.

1. Nella schermata principale del display, selezionare **UPS System (sistema UPS) > Configuration (configurazione) > User Configuration (configurazione utente) > Subfeed Breaker Names (nomi interruttori subfeed)** per accedere alle schermate **Alarm Settings (impostazioni allarmi)**.

The screenshot shows the 'Subfeed Breaker Names' configuration screen on a Schneider Electric Symmetra PX UPS4. The screen has a blue header with the Schneider Electric logo, 'Symmetra PX', 'UPS4', and the title 'Subfeed Breaker Names'. In the top right corner, it displays 'UPS Mode: Normal Operation' and 'System Mode: On', along with the time '08:09'. The main area contains seven rows of input fields for subfeed breaker names: SB1 name, SB2 name, SB3 name, SB4 name, SB5 name, SB6 name, and SB7 name. Each row has a text input field with a dropdown arrow. At the bottom center is an 'Apply' button, and at the bottom right is a navigation icon. In the top right of the main area, there are three circular icons: a home icon, a back arrow, and a question mark.

2. Toccare la casella di testo e digitare il nome del relativo interruttore subfeed utilizzando la tastiera su schermo. Sono consentiti al massimo sei caratteri. Quindi premere **Enter (invio)**.
3. Una volta impostati tutti i nomi degli interruttori subfeed, toccare **Apply (applica)**.

# Modalità di funzionamento

## Modalità UPS

La modalità di funzionamento dell'UPS viene indicata nell'angolo in alto a destra della schermata sotto l'intestazione **UPS Mode (modalità UPS)**. **UPS mode (modalità UPS)** indica lo stato corrente dell'unità UPS in uso.

## Normal Operation (funzionamento normale)

Durante il funzionamento normale, l'UPS supporta il carico critico con alimentazione condizionata. Quando l'UPS è in funzione in questa modalità, nella schermata viene visualizzato uno schema unifilare. Una linea verde indica il flusso di potenza dall'alimentazione di servizio/di rete attraverso l'UPS al carico. La linea verde associata alle batterie indica che queste sono collegate.

Sistema singolo

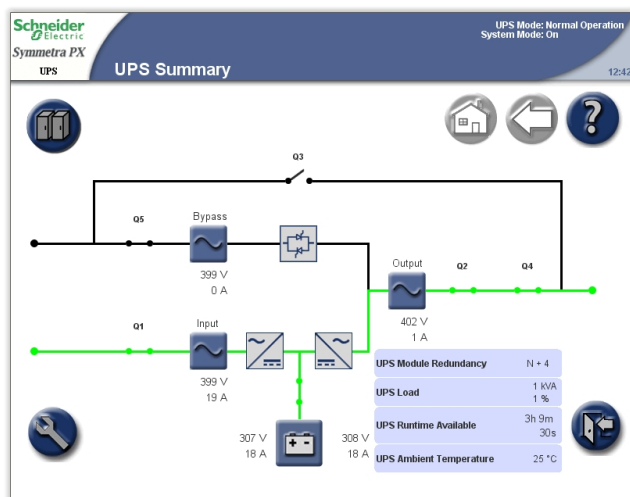

Sistema in parallelo

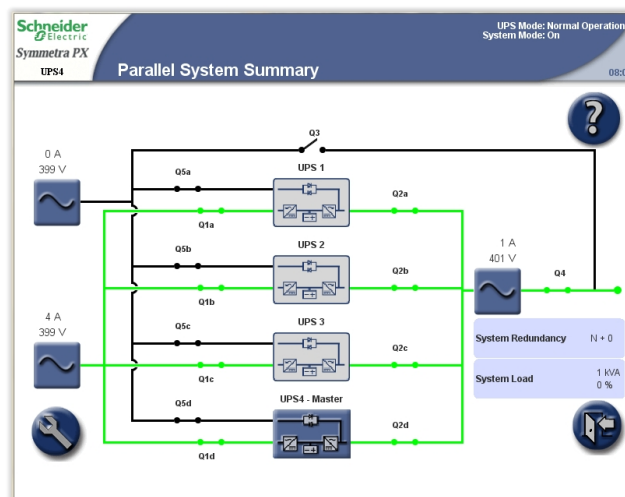

oppure

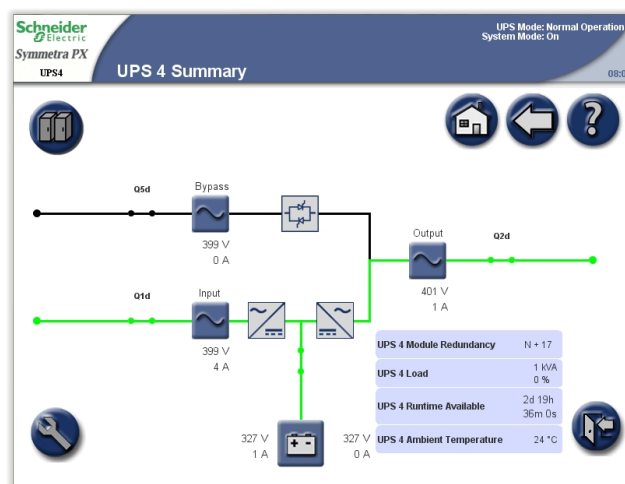

## Battery Operation (funzionamento a batteria)

Se l'alimentazione di servizio/di rete viene meno, l'UPS passa al funzionamento a batteria, durante il quale l'alimentazione della batteria assicura supporto continuo al carico critico. Quando il funzionamento dell'UPS è in questa modalità, nella schermata viene visualizzato uno schema unifilare. La linea verde indica il flusso di potenza dalle batterie attraverso gli inverter al carico.

### Sistema singolo

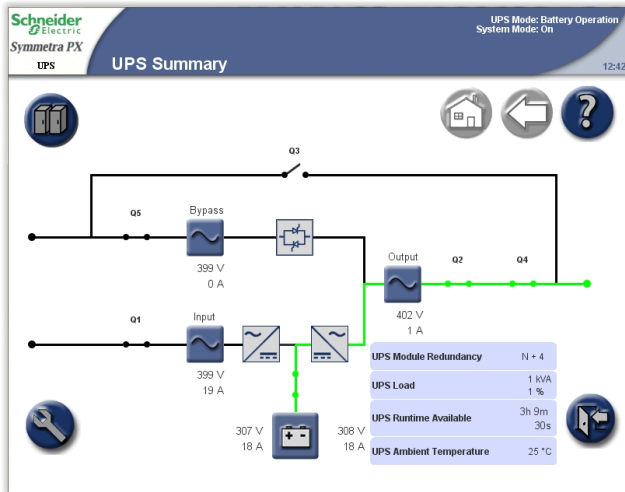

### Sistema in parallelo

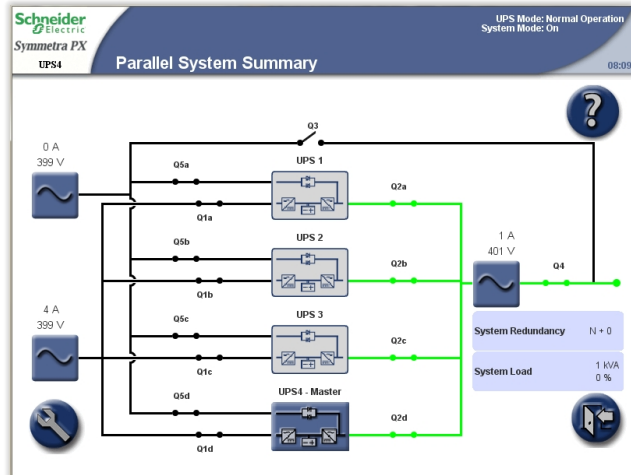

oppure

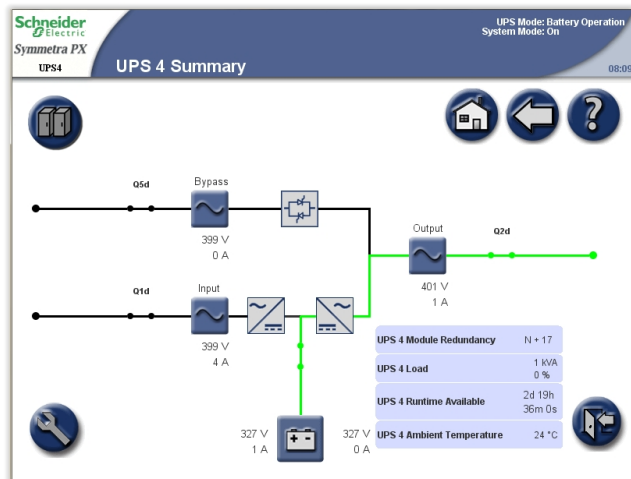

## Requested Static Bypass Operation/Forced Static Bypass Operation (funzionamento in bypass statico richiesto/ funzionamento in bypass statico forzato)

L'UPS si trova in bypass statico richiesto a seguito di un comando inviato dal display, mentre il funzionamento in modalità bypass forzato è causato dal rilevamento di un guasto al sistema. Durante il funzionamento in bypass statico, il carico critico è alimentato direttamente dall'alimentazione di servizio/di rete. Quando il funzionamento dell'UPS è in questa modalità, sulla schermata viene visualizzato uno schema unifilare. La linea arancione indica il flusso di potenza dall'alimentazione di servizio/di rete attraverso l'interruttore statico di bypass al carico critico.

**NOTA:** le batterie non sono disponibili come sorgente di alimentazione alternativa se il sistema si trova in bypass statico forzato.

**NOTA:** Le batterie sono disponibili durante il funzionamento in bypass richiesto ed è possibile passare manualmente al funzionamento normale. In caso di interruzione alla fornitura dell'alimentazione di servizio/di rete durante il funzionamento in bypass statico richiesto, il sistema passa al funzionamento a batteria, causando un'interruzione all'alimentazione che supporta il carico e una possibile perdita di carico.

### Sistema singolo

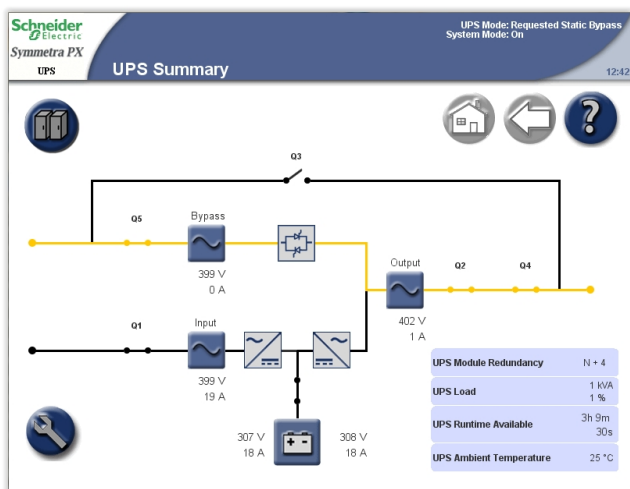

### Sistema in parallelo

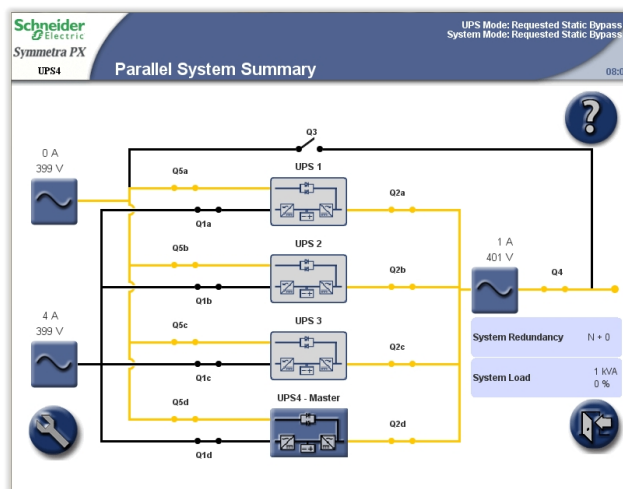

oppure

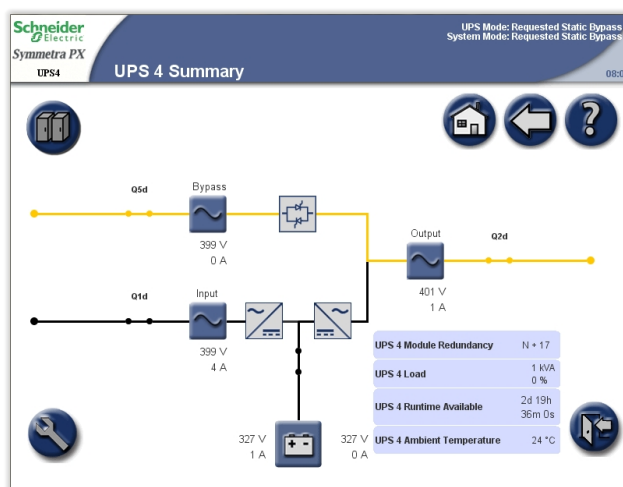

## ECO Mode (modalità ECO) opzionale

Quando è attiva la modalità ECO (fare riferimento a Attivazione della modalità ECO (opzionale), pagina 44), il sistema passerà al funzionamento in modalità bypass statico dopo 30 secondi di alimentazione bypass entro dei limiti specifici.

**NOTA:** In caso di interruzione dell'alimentazione bypass quando il sistema è in modalità ECO, il sistema passerà al funzionamento a batteria, causando un'interruzione all'alimentazione che supporta il carico e una possibile perdita di carico.

### Sistema singolo

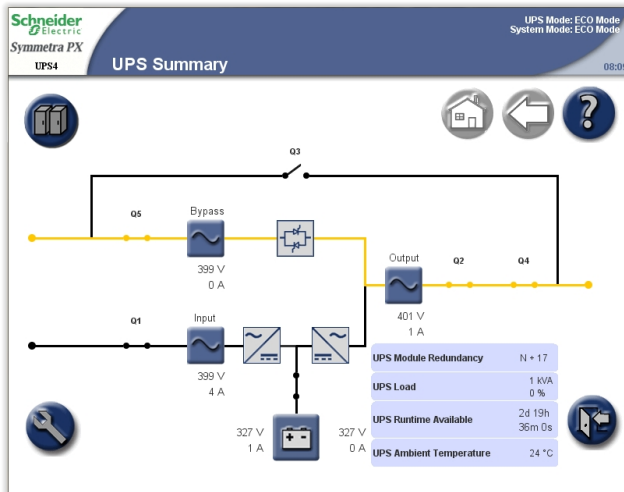

### Sistema in parallelo

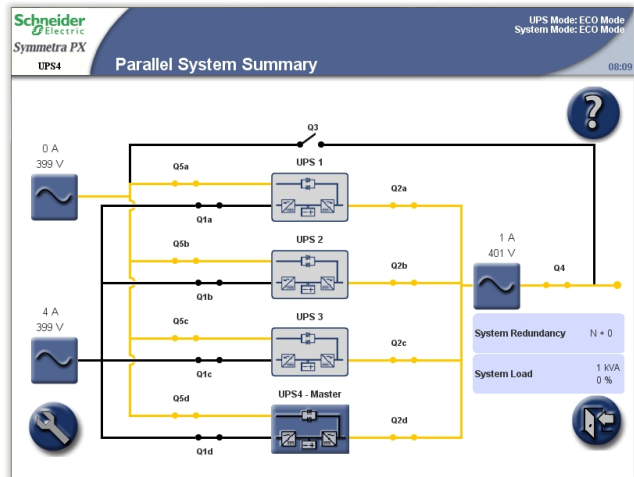

oppure

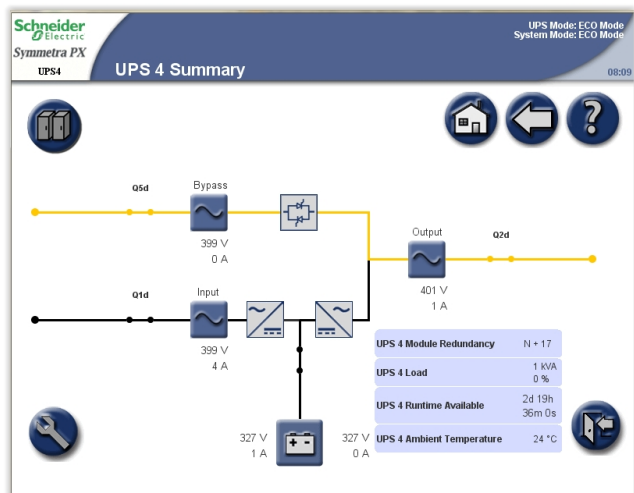

# Battery Test (test delle batterie)

L'UPS si trova in modalità di test delle batterie durante l'esecuzione di un test automatico delle batterie o di una calibrazione dell'autonomia delle stesse.

**NOTA:** Il test delle batterie verrà interrotto se l'alimentazione di servizio/di rete viene meno durante il test.

## Sistema singolo

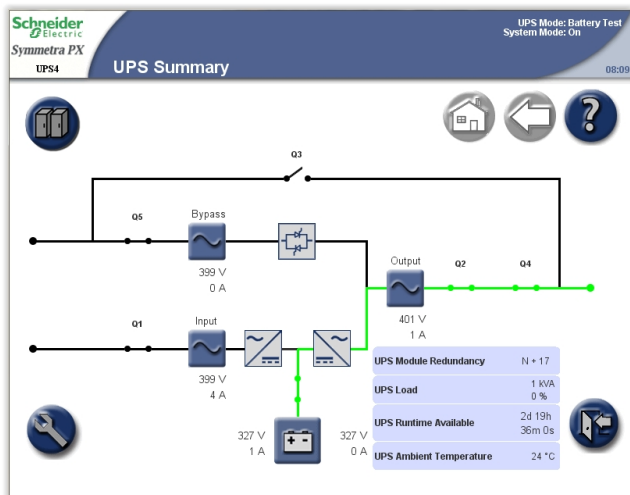

## Sistema in parallelo

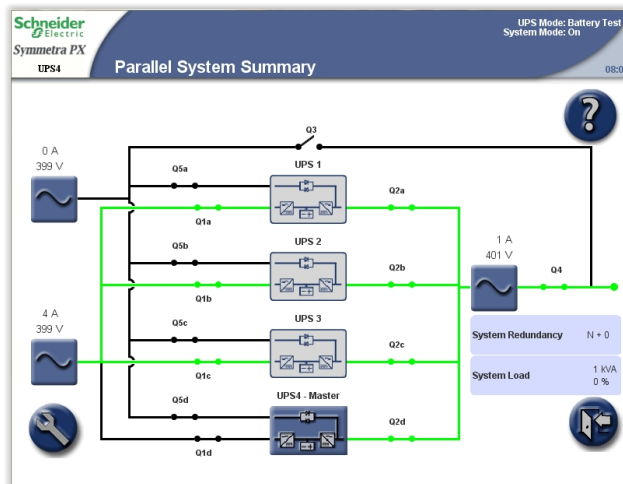

oppure

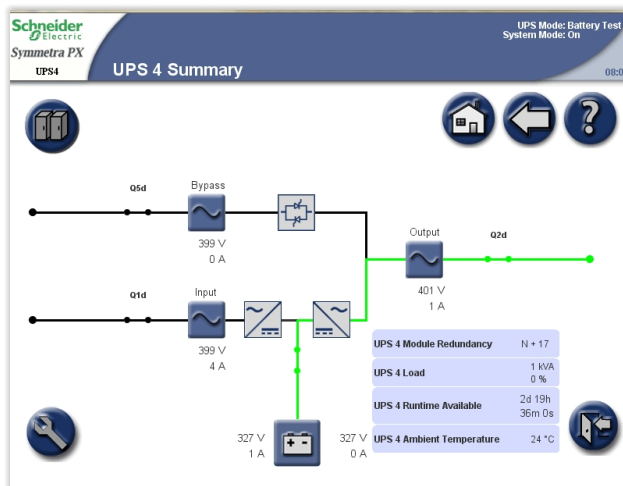

## Modalità di sistema

La modalità di sistema viene indicata nell'angolo in alto a destra della schermata sotto l'intestazione **System Mode (modalità sistema)**. La modalità di sistema indica lo stato di uscita del sistema nella sua interezza e non quello della singola unità UPS.

### On (acceso)

Quando la modalità sistema è **On (acceso)**, il sistema UPS supporta il carico critico con alimentazione condizionata. Il carico è supportato dall'unità UPS sia in funzionamento normale che a batteria.

### Off (spento)

Quando la modalità di sistema è **Off (spento)**, il sistema UPS non supporta il carico con alimentazione.

## Requested Static Bypass Operation/Forced Static Bypass Operation (funzionamento in bypass statico richiesto/ funzionamento in bypass statico forzato)

L'UPS si trova in bypass statico richiesto a seguito di un comando inviato dal display, mentre il funzionamento in modalità bypass forzato è causato da un guasto al sistema. Durante il funzionamento in bypass statico, il carico critico è alimentato direttamente dall'alimentazione di servizio/di rete. Quando il funzionamento dell'UPS è in questa modalità, sulla schermata viene visualizzato uno schema unifilare. La linea arancione indica il flusso di potenza dall'alimentazione di servizio/di rete attraverso l'interruttore statico di bypass al carico critico.

## ECO Mode (modalità ECO)

Quando è attiva la modalità ECO (fare riferimento a *Attivazione della modalità ECO (opzionale)*, pagina 44), il sistema passerà al funzionamento in modalità bypass statico dopo 30 secondi di alimentazione bypass entro dei limiti specifici.

**NOTA:** in caso di interruzione dell'alimentazione bypass quando il sistema è in modalità ECO, il sistema passerà al funzionamento a batteria, causando un'interruzione all'alimentazione che supporta il carico e una possibile perdita di carico.

## Maintenance Bypass Operation (funzionamento in bypass di manutenzione)

Durante il funzionamento in bypass di manutenzione, il carico critico è alimentato direttamente dall'alimentazione di servizio/di rete. Quando l'UPS è in funzionamento in bypass di manutenzione, sulla schermata viene visualizzato uno schema unifilare. La linea arancione indica il flusso di potenza dall'alimentazione di servizio/di rete al carico critico attraverso Q3.

**NOTA:** non aprire Q3 quando il sistema è in funzionamento in bypass di manutenzione, in quanto ciò può provocare una caduta di carico.

**NOTA:** le batterie non sono disponibili come sorgente di alimentazione alternativa se l'unità UPS si trova in funzionamento in bypass di manutenzione.

### Sistema singolo

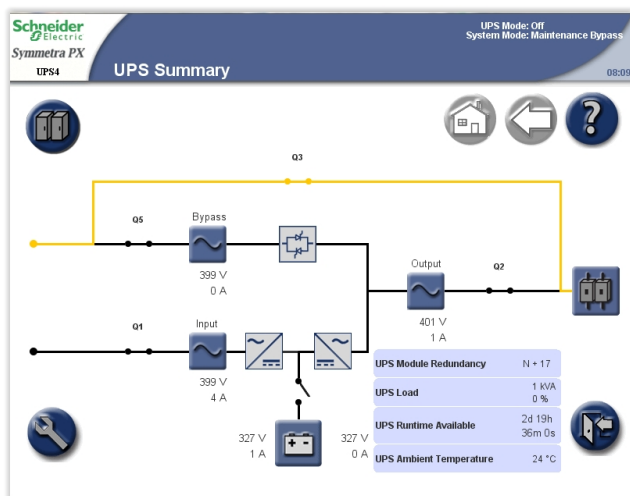

### Sistema in parallelo

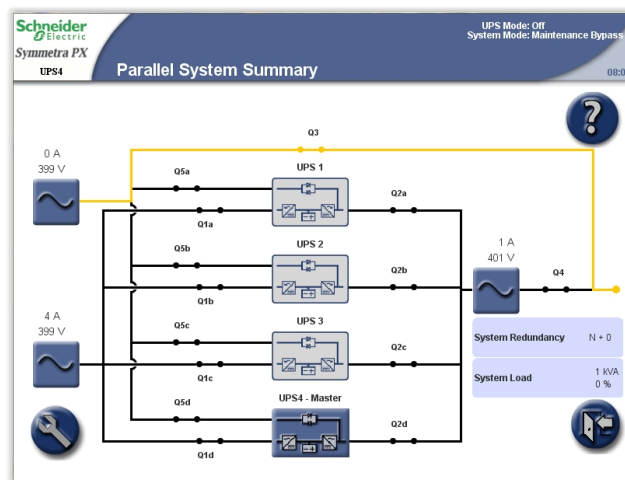

oppure

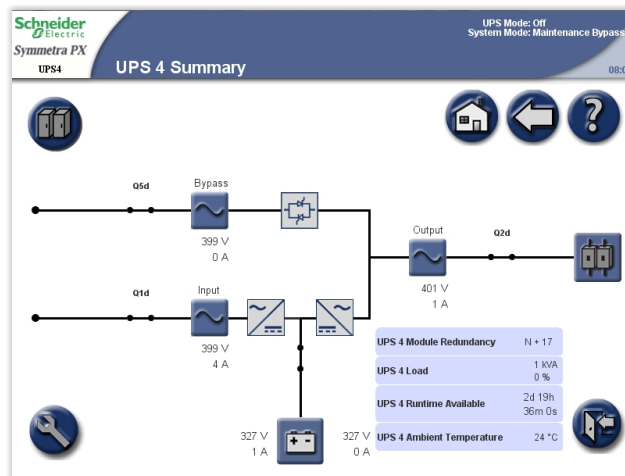

## Conto alla rovescia per l'avvio automatico

È possibile impostare il sistema per un avvio automatico quando viene ripristinata l'alimentazione di servizio/di rete a seguito di un'interruzione della tensione per batteria scarica. In tutte le schermate viene visualizzata una finestra con il conto alla rovescia per l'avvio automatico finché il conto alla rovescia non termina o l'avvio automatico non viene interrotto manualmente toccando il tasto **STOP (arresto)**.

Questa funzione è disattivata come impostazione predefinita e non è supportata in sistemi paralleli. Rivolgersi a Schneider Electric per l'attivazione nel proprio sistema.

# Procedure operative

## Accesso alle schermate protette da password utente

1. Quando viene richiesta la password utente, toccare il campo della password per accedere alla tastiera.



2. Digitare la password utente e toccare **Enter (invio)**.

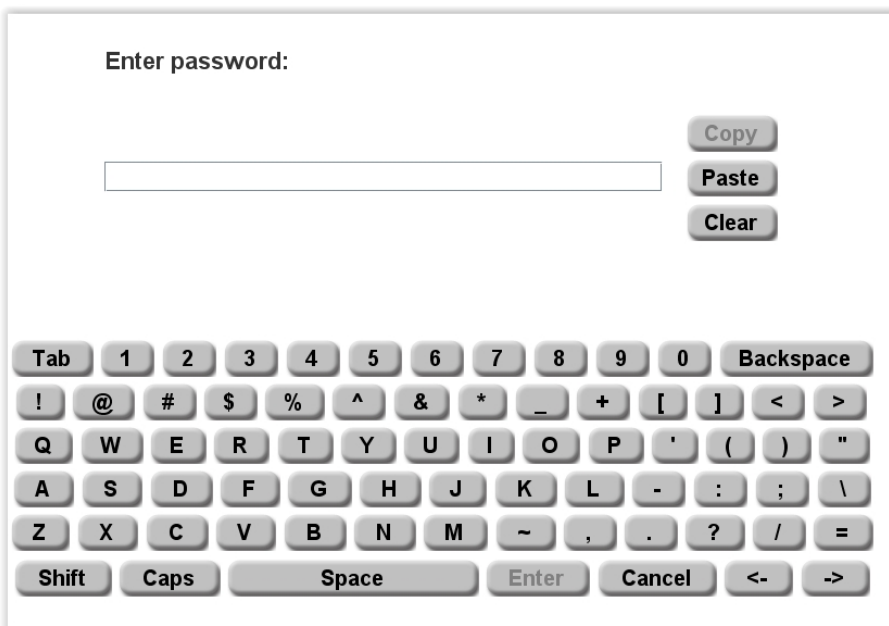

**NOTA:** Il nome utente e la password predefiniti sono apc al primo accesso. In v6.8.0 e versioni successive, ti verrà richiesto di inserire una nuova password dopo l'accesso.

## Avviamento del sistema

**NOTA:** condizione di avvio: il carico è alimentato attraverso l'interruttore Q3 dall'alimentazione di servizio/di rete e gli altri sezionatori sono aperti.

**NOTA:** è possibile azionare un sezionatore solo quando il relativo LED è acceso.

1. Chiudere l'interruttore ingresso dell'UPS (Q1) per attivare il display dell'UPS.
2. Nella schermata principale del display, selezionare **UPS System (sistema UPS) > Operation (funzionamento) > System Start-up (avvio del sistema)**.
3. Seguire le istruzioni visualizzate nella schermata, in base all'ordine di visualizzazione. Ogni passaggio viene visualizzato in rosso e una volta completato diventerà verde. Il passaggio successivo da completare verrà visualizzato con testo rosso su sfondo giallo.

### Sistema singolo

Number	Step	Action / Description
1	Close breaker Q1	Apply AC utility power
2	Close breaker Q5	SBS input
3	Close battery breakers	Close battery breakers
4	Switch on UPS	UPS On
5	Initiate transfer to static bypass	Initiate Transfer
6	Close breaker Q2	UPS output
7	Open breaker Q3	Static bypass
8	Transfer load to normal operation	Output On

### Sistema in parallelo

Number	Step	Action / Description
1	Close breaker Q1d	Apply AC utility power
2	Close breaker Q5d	SBS input
3	Close battery breakers	Close battery breakers
4	Switch on UPS	UPS On
Please repeat sequence 1 to 4 for the other parallel UPSs you want to start-up before continuing to the next step.		
5	Initiate transfer to static bypass	Initiate Transfer
6	Close breaker Q2d	UPS output
Please repeat step 6 for the other parallel UPSs you want to start-up before continuing to the next step.		
7	Close breaker Q4	System output
8	Open breaker Q3	Static bypass
9	Transfer load to normal operation	Output On

Note: A different procedure will be shown when the parallel system is online.

4. Verificare che **UPS Mode (modalità UPS)** nell'angolo in alto a destra sia impostato su **Normal Operation (funzionamento normale)**.

# Arresto del sistema e passaggio dal funzionamento normale al funzionamento in bypass di manutenzione

**NOTA:** è possibile azionare un sezionatore solo quando la relativa spia è accesa.

1. Nella schermata principale del display, selezionare **UPS System (sistema UPS) > Operation (funzionamento) > System Shutdown (arresto del sistema)**.
2. Seguire le istruzioni visualizzate nella schermata, in base all'ordine di visualizzazione. Ogni passaggio viene visualizzato in rosso e una volta completato diventerà verde. Il passaggio successivo da completare verrà visualizzato con testo rosso su sfondo giallo.

**NOTA:** i tasti grigi si riferiscono a funzioni del touch screen.

## Sistema singolo

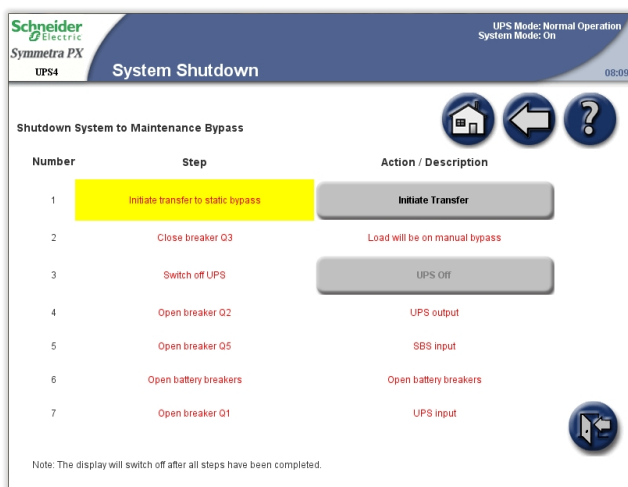

## Sistema in parallelo

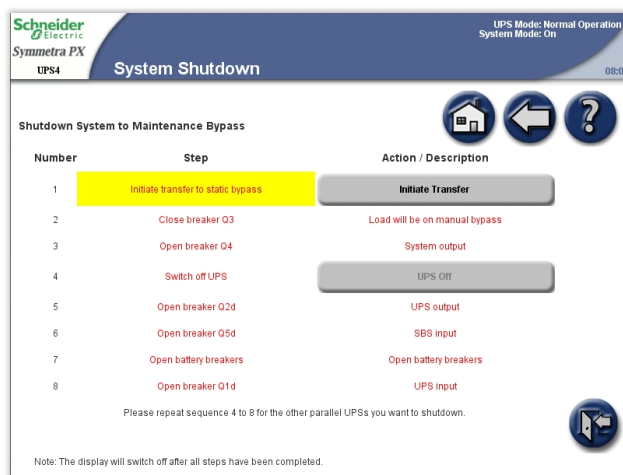

**NOTA:** il display si spegne quando l'interruttore ingresso dell'UPS (Q1) viene aperto.

**NOTA:** non aprire l'interruttore Q3 quando il sistema è in funzionamento in bypass di manutenzione, in quanto ciò può provocare una caduta di carico.

## Attivazione manuale dell'interruttore delle batterie

**NOTA:** l'interruttore delle batterie viene azionato da una bobina di sgancio e in genere il funzionamento viene controllato dall'interfaccia del display. Se è necessario eseguire operazioni manuali sull'interruttore, procedere come segue:

### Vista anteriore dell'armadio delle batterie

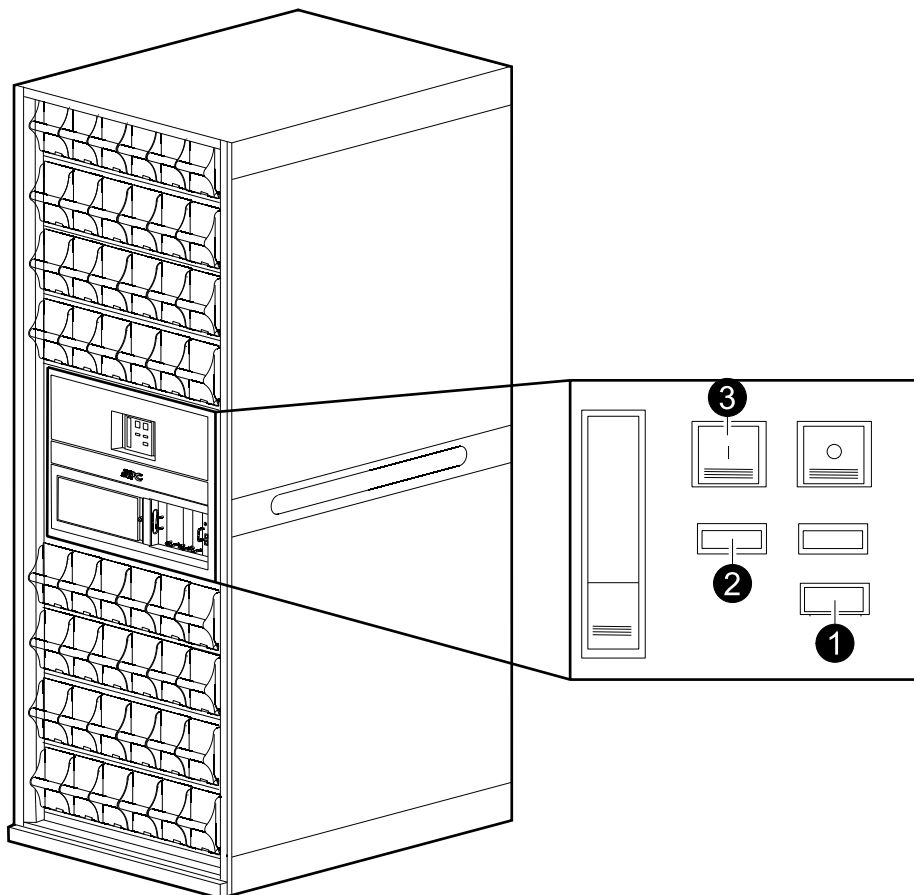

1. Spostare il selettore in posizione Manual (manuale).
2. Verificare lo stato della molla:
  - a. Se lo stato è CHARGED SPRING (molla carica), andare al passaggio 3.
  - b. Se lo stato è DISCHARGED (scarica), caricare la molla premendo la parte inferiore della maniglia per rilasciarla e pompare la maniglia per qualche secondo fino a visualizzare lo stato CHARGED SPRING (molla carica).
3. Premere il tasto verde ON (acceso) per attivare l'interruttore. L'indicazione in rosso ON (acceso) mostra lo stato dell'interruttore.

## Passaggio dal funzionamento normale al funzionamento in bypass statico richiesto

**NOTA:** procedere come segue per trasferire l'intero sistema al funzionamento in bypass statico richiesto.

1. Nella schermata principale del display, selezionare **UPS system (sistema UPS) > Operation (funzionamento) > Normal Op. (funzionamento normale) → Static Bypass (bypass statico)**.
2. Toccare **Initiate Transfer (inizia trasferimento)** per passare al funzionamento in modalità bypass statico. Il tasto **Initiate Transfer (inizia passaggio)** non è attivo quando il passaggio non è disponibile, quando la fonte di bypass è fuori tolleranza e c'è una differenza di fase di oltre 10° tra l'uscita UPS e la sorgente di bypass.

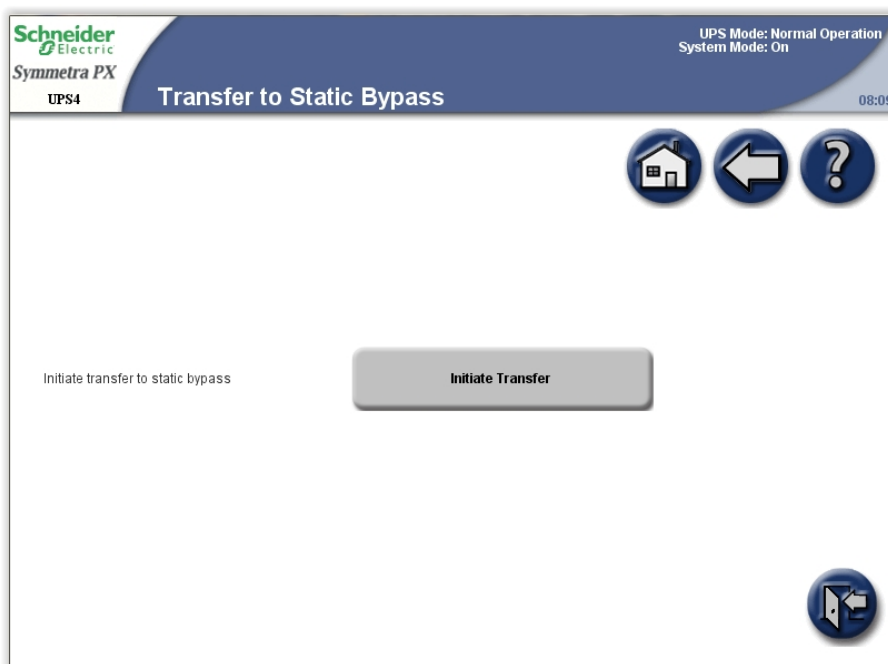

3. Verificare che lo stato nell'angolo in alto a destra sia ora **Requested Static Bypass (bypass statico richiesto)**.

## Passaggio dal funzionamento in bypass statico richiesto al funzionamento normale

**NOTA:** procedere come segue per trasferire l'intero sistema dal funzionamento in bypass statico richiesto al funzionamento normale.

1. Nella schermata principale del display, selezionare **UPS System (sistema UPS) > Operation (funzionamento) > Static Bypass (bypass statico) -> Normal Op. (funzionamento normale)**.
2. Toccare **Initiate Transfer (inizia trasferimento)** per passare al funzionamento normale. Il tasto **Initiate transfer (inizia trasferimento)** non è attivo quando il trasferimento non è disponibile.
3. Verificare che lo stato nell'angolo in alto a destra sia ora **Normal Operation (funzionamento normale)**.

## Attivazione della modalità ECO (opzionale)

**NOTA:** al momento dell'installazione la modalità ECO è disattivata come impostazione predefinita. Rivolgersi a Schneider Electric per l'attivazione nel proprio sistema.

1. Nella schermata principale del display, selezionare **UPS System (sistema UPS) > Operation (funzionamento) > Enable ECO Mode (attiva modalità ECO)**.
2. Per confermare, selezionare **Yes (sì)**.

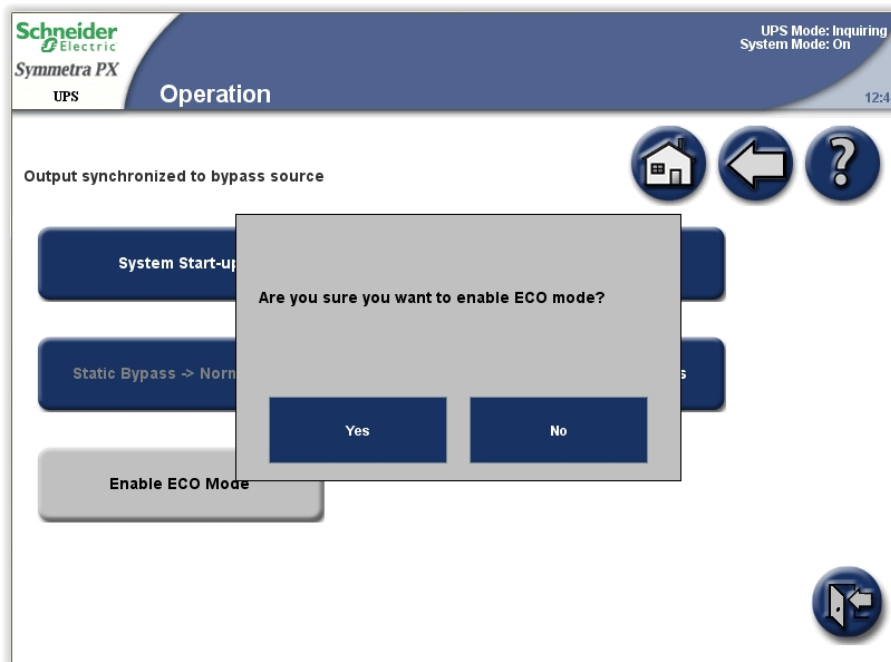

## Disattivazione della modalità ECO (opzionale)

1. Nella schermata principale del display, selezionare **UPS System (sistema UPS) > Operation (funzionamento) > Disable ECO Mode (disattiva modalità ECO)**.

2. Per confermare, selezionare **Yes (sì)**.

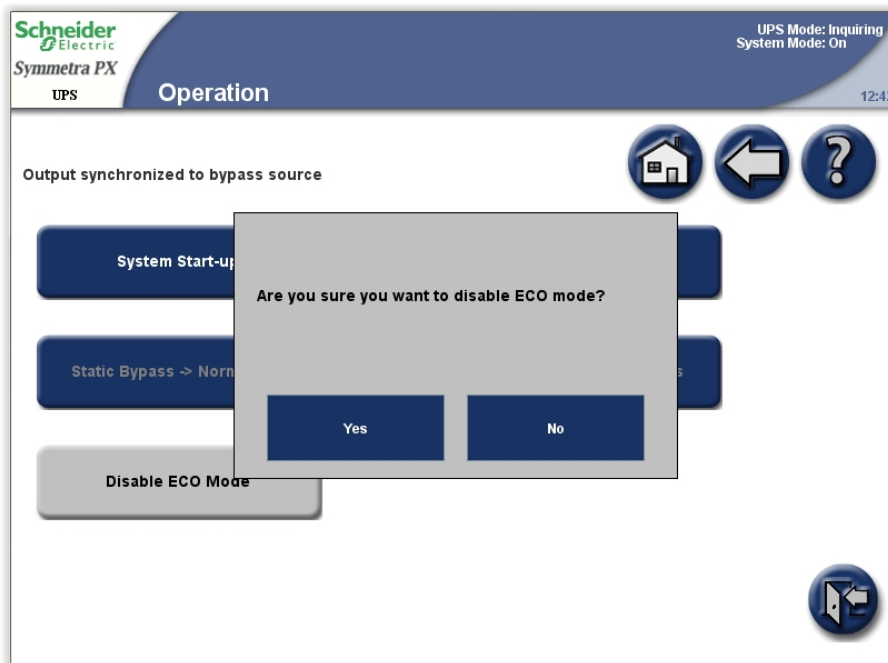

## Isolamento di un UPS dal sistema in parallelo

**NOTA:** prima di avviare questa procedura, accertarsi che le unità UPS rimanenti siano in grado di alimentare il carico.

**NOTA:** questa procedura è valida esclusivamente nei sistemi in parallelo.

1. Nella schermata principale del display, selezionare **UPS System (sistema UPS) > Operation (funzionamento) > Isolate this UPS (isola questo UPS)**.

2. Seguire le istruzioni visualizzate nella schermata, in base all'ordine di visualizzazione. Ogni passaggio viene visualizzato in rosso e una volta completato diventerà verde. Il passaggio successivo da completare verrà visualizzato con testo rosso su sfondo giallo.

Schneider Electric  
Symmetra PX  
UPS4

UPS Mode: Normal Operation  
System Mode: On  
08:09

Isolate this UPS

Please verify that the remaining system can support the load before completing the isolation procedure.

Number	Step	Action / Description
1	Switch off UPS	UPS Off
2	Open breaker Q2d	UPS output
3	This step is OPTIONAL - Put UPS in isolated test mode	Activate Isolated Test Mode
4	Open breaker Q5d	SBS input
5	Open battery breakers	Open battery breakers
6	Open breaker Q1 d	UPS input

Note: The display will switch off after all steps have been completed.

**NOTA:** il display si spegne quando l'interruttore ingresso dell'UPS (Q1) viene aperto.

## Avvio di un'unità UPS e aggiunta a un sistema in parallelo in funzione

1. Chiudere l'interruttore dell'UPS (Q1) per attivare il display dell'UPS.
2. Quando il display diventa attivo, verificare che tutte le unità UPS siano impostate come sistema in parallelo e che vengano visualizzate tutte nella schermata.
3. Nella schermata principale del display, selezionare **UPS System (sistema UPS) > Operation (funzionamento) > System Start-up (avvio del sistema)**.
4. Seguire le istruzioni visualizzate nella schermata, in base all'ordine di visualizzazione. Ogni passaggio viene visualizzato in rosso e una volta completato diventerà verde. Il passaggio successivo da completare verrà visualizzato con testo rosso su sfondo giallo.



5. Verificare che **UPS Mode (modalità UPS)** nell'angolo in alto a destra sia ora impostato su **Normal Operation (funzionamento normale)**.

## Avvio di una sessione Virtual Display Application

- I browser supportati includono Microsoft Internet Explorer® (IE) 7.x o versioni successive, Google Chrome 18.x o versioni successive e Mozilla Firefox® 3.6 o versioni successive.
  - Nel computer deve essere installato Java 1.6 o versioni successive.
  - È possibile avviare sessioni Virtual Display Application (VDA) multiple con la stessa unità display UPS.
1. Aprire una finestra del browser Internet e inserire l'indirizzo IP o il nome host della VDA.
  2. Quando viene visualizzata la schermata di richiesta password, digitare la password utente e premere **Enter (invio)**.

**NOTA:** La password per la VDA è la stessa password utente utilizzata per il display.

## Accesso a una scheda di gestione della rete configurata

**NOTA:** nella procedura seguente viene illustrato come effettuare l'accesso alla scheda di gestione della rete (NMC) da un'interfaccia Web. È anche possibile utilizzare le seguenti interfacce: Telnet e SSH, SNMP, FTP e SCP. Per ulteriori informazioni, fare riferimento al manuale di installazione della scheda NMC.

**NOTA:** Accertarsi che sia impostata una sola scheda NMC per la sincronizzazione dell'ora.

Utilizzare Microsoft Internet Explorer® (IE) 7.x o versione successiva (solo su sistemi operativi Windows) oppure Mozilla® Firefox® 3.0.6 o versione successiva (su tutti i sistemi operativi) per accedere all'interfaccia Web della scheda di rete. È possibile utilizzare anche altri browser normalmente disponibili, ma potrebbero non essere stati testati completamente da Schneider Electric.

Quando si utilizza l'interfaccia Web è possibile utilizzare uno qualsiasi dei seguenti protocolli:

- Il protocollo HTTP consente l'autenticazione tramite nome utente e password, ma non supporta la crittografia.
- Il protocollo HTTPS, che fornisce una protezione supplementare mediante SSL (Secure Socket Layer), consente di crittografare nomi utente, password e dati trasmessi e di autenticare le schede NMC mediante certificati digitali.

**NOTA:** Nella v6.8.0 e versioni successive, HTTP è disabilitato e HTTPS è abilitato per impostazione predefinita.

Per accedere all'interfaccia Web e configurare la protezione del dispositivo in rete:

1. Specificare l'indirizzo della scheda NMC in base all'indirizzo IP (o l'eventuale nome DNS configurato).
2. Inserire il nome utente e la password.

**NOTA:** Il nome utente e la password predefiniti sono `apc` al primo accesso. In v6.8.0 e versioni successive, ti verrà richiesto di inserire una nuova password dopo l'accesso.

3. Per attivare o disattivare i protocolli HTTP o HTTPS, utilizzare il menu **Network (rete)** nella scheda **Administration (amministrazione)**, quindi selezionare l'opzione **Access (accesso)** nell'intestazione **Web** del menu di navigazione a sinistra.

# Manutenzione

## Accesso alle schermate di manutenzione preventiva

**NOTA:** toccare il tasto Home (pagina iniziale) per accedere alla schermata **UPS Summary (riepilogo UPS)** o **Parallel System Summary (riepilogo sistema in parallelo)**.

1. Nella schermata principale del display, selezionare **UPS System (sistema UPS) > System Information (informazioni di sistema)**.

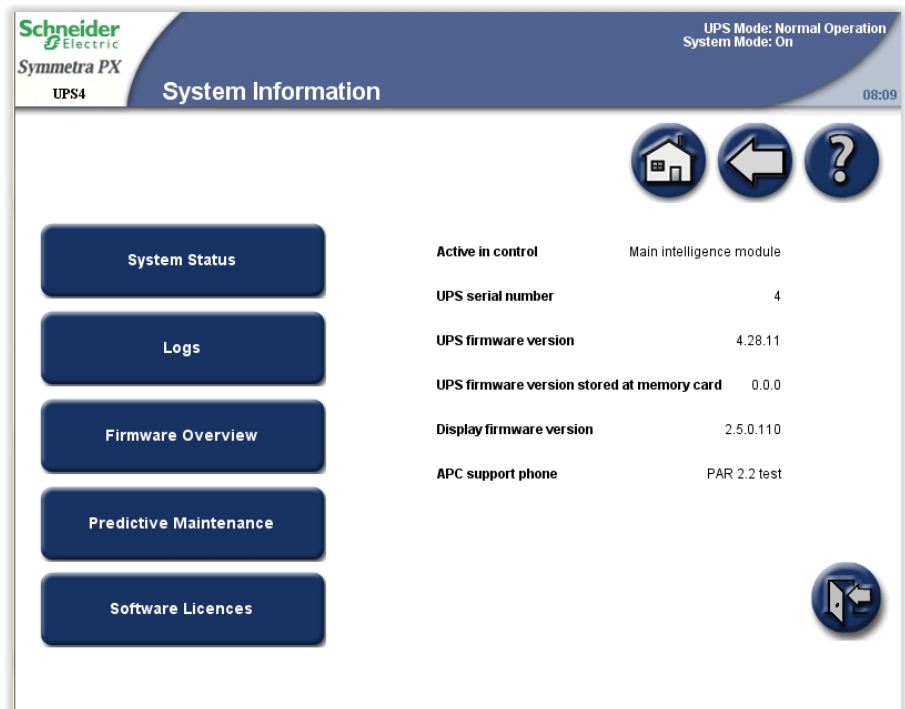

2. Toccare **Predictive Maintenance (manutenzione preventiva)** per accedere alle schermate **Predictive Maintenance (manutenzione preventiva)**.

3. Nella prima schermata **Predictive Maintenance (manutenzione preventiva)** vengono mostrati lo stato e la durata residua stimata dei moduli di potenza e delle relative ventole. Lo stato può essere **OK**, **Near end (quasi esaurito)** o **Exceeded (superato)**. Quando lo stato è **Near end (quasi esaurito)**, è necessario ordinare nuovi componenti sostitutivi o pianificare un'operazione di manutenzione.

**Schneider Electric Symmetra PX UPS4 Predictive Maintenance** 08:09  
UPS Mode: Normal Operation  
System Mode: On

### Power module lifetime information

Module	Location	Module Lifetime Status	Estimated Remaining Lifetime Months (%)	Fan Lifetime Status	Fan Estimated Remaining Lifetime Months (%)
Power Module	Power Enclosure 1, Level 1	OK	116 (96%)	OK	115 (95%)
Power Module	Power Enclosure 1, Level 2	OK	116 (96%)	OK	115 (95%)
Power Module	Power Enclosure 1, Level 3	OK	116 (96%)	OK	115 (95%)
Power Module	Power Enclosure 1, Level 5	OK	93 (77%)	OK	94 (78%)
Power Module	Power Enclosure 1, Level 6	OK	98 (81%)	OK	99 (82%)
Power Module	Power Enclosure 1, Level 7	OK	116 (96%)	OK	116 (96%)
Power Module	Power Enclosure 1, Level 8	OK	98 (81%)	OK	101 (84%)
Power Module	Power Enclosure 1, Level 10	OK	116 (96%)	OK	116 (96%)

Page 1 of 2

4. Toccare la freccia giù e accedere alla schermata **Predictive Maintenance (manutenzione preventiva)** successiva. In questa schermata viene visualizzata la durata residua stimata dei filtri sportello.

**Schneider Electric Symmetra PX UPS4 Predictive Maintenance** 08:09  
UPS Mode: Normal Operation  
System Mode: On

### Door filter lifetime information

**Power Enclosure 1**

**Door filter lifetime** 60 Days (Light Filtration)

**Lifetime status** OK

**Estimated remaining lifetime** 59 Day(s) 98%

Power Enclosure 1

Page 2 of 2

## Come determinare se è necessario sostituire componenti

Per stabilire se si necessita di un componente di ricambio, contattare Schneider Electric e seguire la procedura indicata di seguito. In tal modo si otterrà un'assistenza tempestiva da parte di un rappresentante:

1. In caso di condizione di allarme, scorrere l'elenco degli allarmi, prendere nota delle informazioni e fornirle al rappresentante.
2. Annotare il numero di serie dell'unità in modo che sia subito disponibile al momento di contattare Schneider Electric.
3. Se possibile, chiamare Schneider Electric da un telefono situato nelle vicinanze del display in modo da poter raccogliere e comunicare ulteriori informazioni all'incaricato.
4. È necessario fornire una descrizione dettagliata del problema. L'addetto all'assistenza farà il possibile per aiutare a risolvere il problema telefonicamente oppure fornirà un numero di autorizzazione per la restituzione dei materiali (RMA, Return Material Authorization). In caso di restituzione di un modulo a Schneider Electric, tale numero RMA deve essere riportato chiaramente sull'imballaggio esterno.
5. Se l'unità è in garanzia ed è stata avviata da Schneider Electric, le riparazioni o i ricambi verranno forniti gratuitamente. Se la garanzia è scaduta, verrà addebitato un costo.
6. Se l'unità è coperta da un contratto di assistenza Schneider Electric, tenerlo a portata di mano per fornire le necessarie informazioni al rappresentante.

## Restituzione di componenti a Schneider Electric

Per restituire un pezzo non funzionante a Schneider Electric, contattare l'assistenza clienti di Schneider Electric per ottenere un numero RMA.

Confezionare il pezzo nell'imballaggio originale e inviarlo tramite pacco assicurato prepagato. Il rappresentante dell'assistenza clienti fornirà l'indirizzo di destinazione. Se non si dispone dell'imballaggio originale, chiedere informazioni in merito al rappresentante.

- Imballare il pezzo in maniera adeguata in modo da evitare danni durante il trasporto. Quando si spedisce un pezzo non utilizzare mai palline di polistirolo o altri materiali per l'imballaggio sfusi. Il pezzo infatti potrebbe cambiare posizione durante il trasporto e subire danni.
- Allegare al pacco una lettera contenente il proprio nome, il numero RMA, l'indirizzo, una copia della ricevuta di acquisto, la descrizione del problema, un numero di telefono e una conferma di pagamento (se necessario).

**NOTA:** I danni subiti durante il trasporto non sono coperti da garanzia.

## Componenti sostituibili da personale specializzato

### ⚠ PERICOLO

#### PERICOLO DI SCOSSE ELETTRICHE, ESPLOSIONE O ARCO ELETTRICO

Leggere attentamente e attenersi a TUTTE le istruzioni di sicurezza contenute nel manuale di sicurezza.

**Il mancato rispetto di queste istruzioni provocherà morte o gravi infortuni.**

### ⚠ PERICOLO

#### PERICOLO DI SCOSSE ELETTRICHE, ESPLOSIONE O ARCO ELETTRICO

Utilizzare dispositivi di protezione individuale (DPI) idonei e seguire procedure sicure per tutte le operazioni di sostituzione dei componenti.

**Il mancato rispetto di queste istruzioni provocherà morte o gravi infortuni.**

Componente	Codice componente
Modulo batteria	WSYBTU2
Modulo di potenza	WSYPM25KD
Modulo intelligente	WSYMIM6
Alimentatore del sistema	WSYPSU2
Scheda connessione esterna	WSYEXCB
Scheda del controller di ID e relè	WSYIDRC
Scheda connessione quadro elettrico esterno	WSYEXSG2
PSU motore interruttore delle batterie	WSYBBMOPSU2
Scheda di monitoraggio batterie	WSYBMB2
Scheda di comunicazione A-Bus	WSYBATTCOM
Componenti opzionali filtro (cuscinetti, telaio e parti di montaggio)	SYOPT005
Cuscinetto del filtro	0J-875-00093

# Risoluzione dei problemi

## Allarmi

Quando si verifica una situazione di allarme, il colore della parte superiore dello schermo passa da blu a rosso e viene visualizzato un tasto di allarme.

## Tasto di allarme

Toccare il tasto di allarme per accedere alla schermata **Active Alarms (allarmi attivi)** in cui vengono visualizzati tutti gli allarmi attivi e viene suggerita la misura correttiva per risolvere ciascuno di essi. Quando si tocca il tasto di allarme, l'allarme viene disattivato automaticamente.

## Livelli di allarme

### Info (informativo)

Allarme di carattere informativo. Non sono richieste azioni immediate. Verificare la causa dell'allarme il prima possibile.

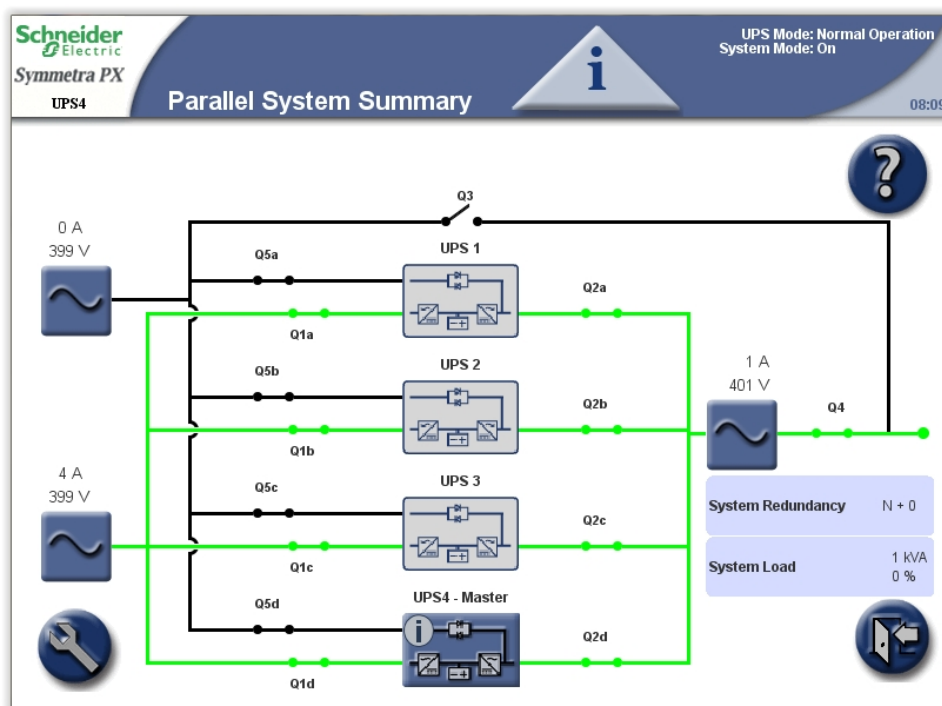

### Warning (avvertenza)

Il carico resta alimentato, ma è necessario intervenire. Contattare Schneider Electric per istruzioni.

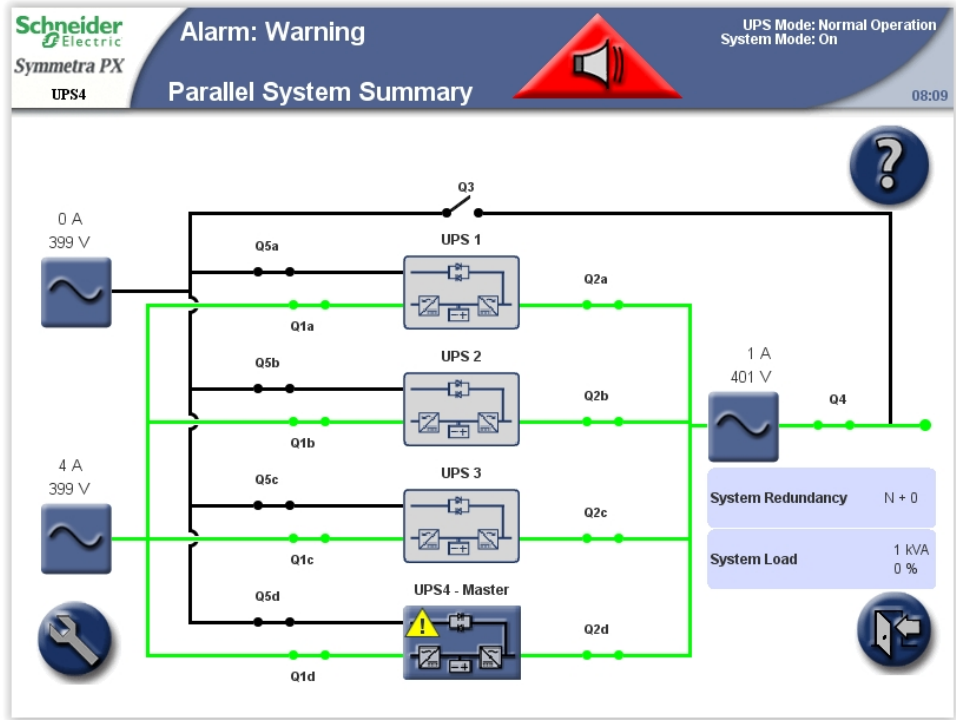

**Critical (critico)**

È necessario un intervento tempestivo. Contattare Schneider Electric per istruzioni.

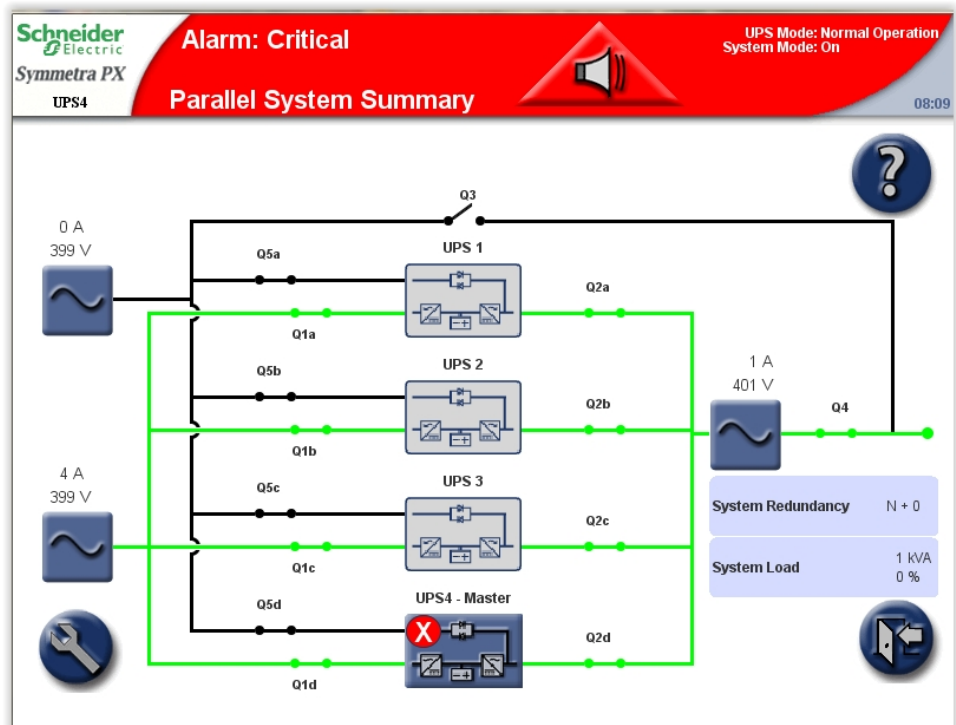

## Visualizzazione degli allarmi attivi

1. Toccare il tasto **Alarm (allarme)** nella barra in alto quando si verifica una situazione di allarme.



2. Nella schermata viene visualizzato un elenco di allarmi attivi.
  - Toccare **Location (posizione)** per visualizzare la posizione di un determinato modulo.
  - Toccare **Graph (grafico)** per visualizzare tensioni e correnti nel momento in cui l'allarme è stato generato.
  - Le tre icone che indicano la gravità dell'allarme sono visualizzate nella parte superiore della schermata insieme a un numero che indica quante volte si è verificato ciascun tipo di allarme. Toccare l'icona o il numero di interesse per visualizzare l'allarme successivo per quel tipo di gravità. Dopo l'ultimo allarme, se si tocca nuovamente l'icona, viene visualizzato il primo allarme della stessa gravità.

**NOTA:** il tasto **RIM Alarms (allarmi RIM)** consente di accedere agli allarmi attivi del modulo intelligente ridondante, ovvero il modulo intelligente che al momento non è in controllo.

Severity	Alarm	Corrective Action	Location	Date/Time MM-dd-yyyy HH:mm:ss SSS	Capture
Critical	Input 6 activated: I/O frame output fuse error detected	Please contact APC Support	IO enclosure	08-22-2014 08:04:55 744	
Critical	Input 5 activated: I/O frame input fuse error detected	Please contact APC Support	IO enclosure	08-22-2014 08:04:55 744	
Informational	Input 7 activated: Door in UPS I/O enclosure opened	Close door on UPS	IO enclosure	08-22-2014 08:05:32 225	
Critical	Parallel communication error on PBUS cable 1	Replace parallel cable 1	IO enclosure level 3	01-01-2000 00:37:02 014	Graph
Critical	Unit disabled from parallel system			01-01-2000 00:00:00 000	Graph

## Visualizzazione dei registri

**NOTA:** toccare il tasto Home (pagina iniziale) per accedere alla schermata **UPS Summary (riepilogo UPS)** o **Parallel System Summary (riepilogo sistema in parallelo)**.

È possibile accedere alla schermata **Event Log (registro degli eventi)** toccando il tasto **Event Log (registro degli eventi)** nella schermata **Active Alarms (allarmi attivi)** (fare riferimento a *Visualizzazione degli allarmi attivi*, pagina 55) o seguendo la procedura illustrata di seguito:

1. Nella schermata principale del display, selezionare **UPS system (sistema UPS) > System Information (informazioni di sistema) > Logs (registri)**.
2. **Active in control (attivo in controllo)** indica il modulo intelligente che attualmente controlla il sistema. Toccare **Active Event Log (registro degli eventi attivi)** per visualizzare i dati dal modulo intelligente in controllo oppure toccare **RIM Event Log (registro degli eventi RIM)** per visualizzare i dati dal modulo intelligente passivo.

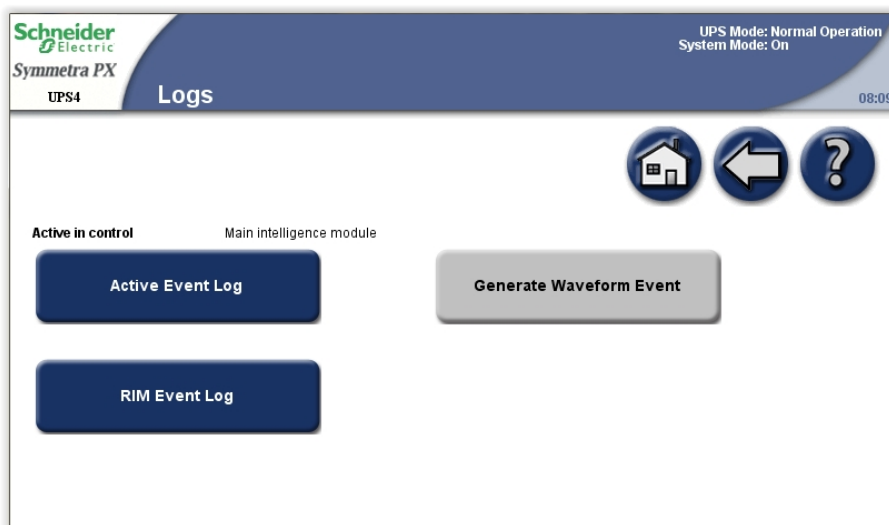

3. Il registro **Recent Events (eventi recenti)** contiene una registrazione dettagliata degli ultimi 32 eventi. Toccare **Full Log (registro completo)** per visualizzare gli ultimi 10.000 eventi e accedere al pulsante **Save Log (salva registro)**.

The screenshot shows the 'Recent Events' screen for a Schneider Electric Symmetra PX UPS4. The top bar displays the Schneider Electric logo, 'Symmetra PX', 'UPS4', and the time '08:09'. On the right, it shows 'UPS Mode: Normal Operation' and 'System Mode: On'. The main area contains a 'Refresh' button, a 'Full Log' button, and a summary of event counts: 0 Critical, 0 Warning, and 32 Informational. Below this is a table of recent events.

Severity	Event	Location	Date/Time MM-dd-yyyy HH:mm:ss SSS	Capture
Informational	Display communication to MIM and RIM is OK	IO enclosure level 2	08-22-2014 08:08:04 102	
Informational	Display communication to MIM and RIM is lost	IO enclosure level 2	08-22-2014 08:08:04 082	
Informational	Display communication to MIM and RIM is OK	IO enclosure level 2	08-22-2014 08:07:35 315	
Informational	NMC board communication is OK	IO enclosure level 4 pos B	08-22-2014 08:07:13 706	
Informational	NMC board communication is lost	IO enclosure level 4 pos B	08-22-2014 08:07:13 706	
Informational	NMC board communication is OK	IO enclosure level 4 pos B	08-22-2014 08:07:13 679	

4. Toccare **Filter (filtro)** per filtrare il registro degli eventi o andare direttamente al passaggio 9 per salvare il registro.

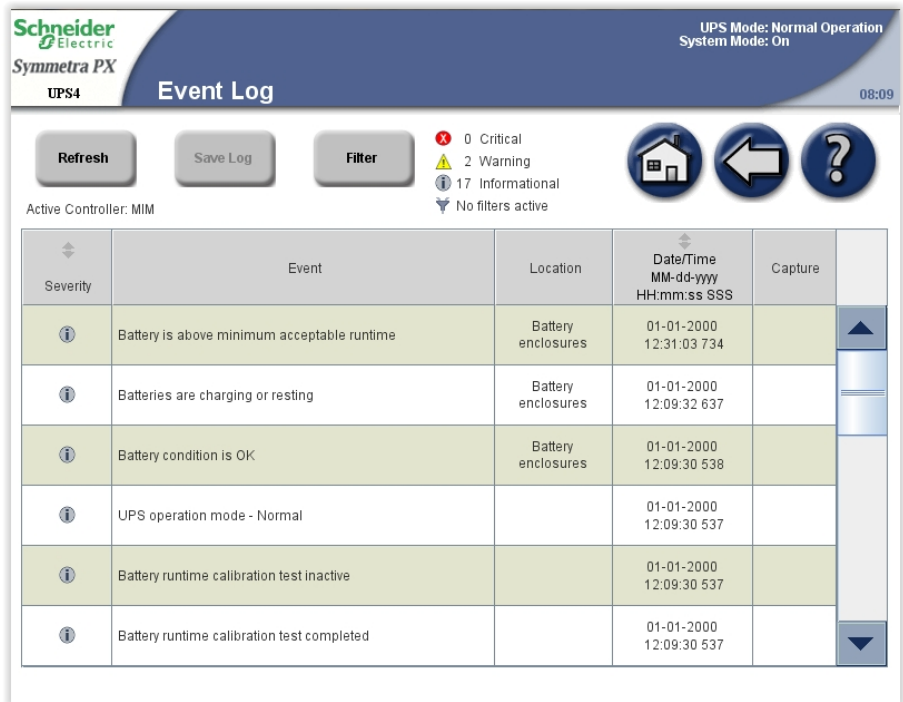

5. Scegliere se filtrare gli eventi per origine, posizione e/o data e ora, quindi toccare **OK**.

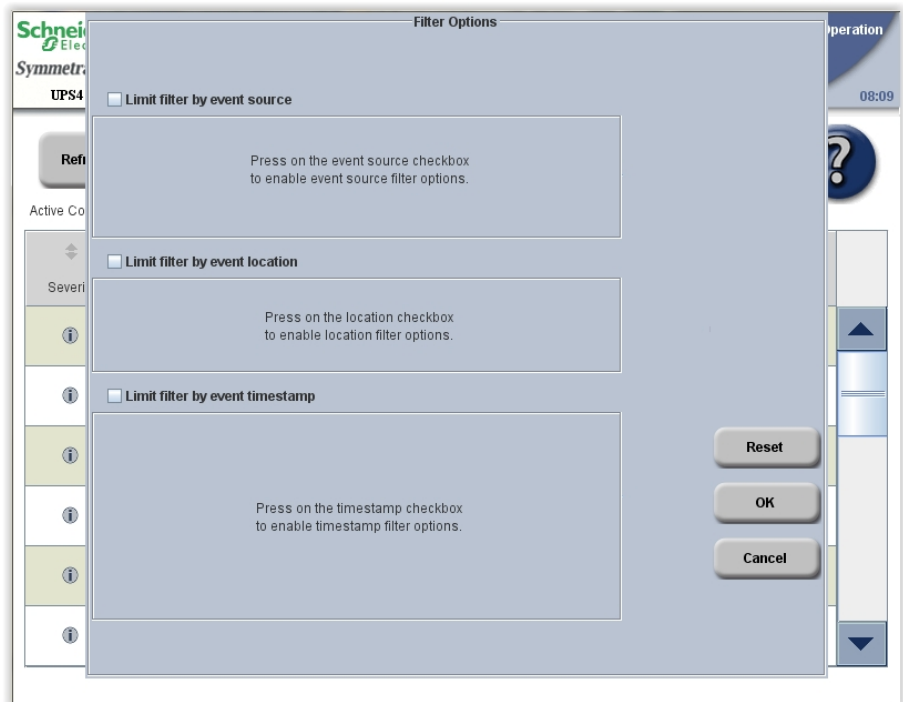

6. Impostare i parametri del filtro desiderati, quindi toccare **OK** per avviare l'operazione di filtraggio.

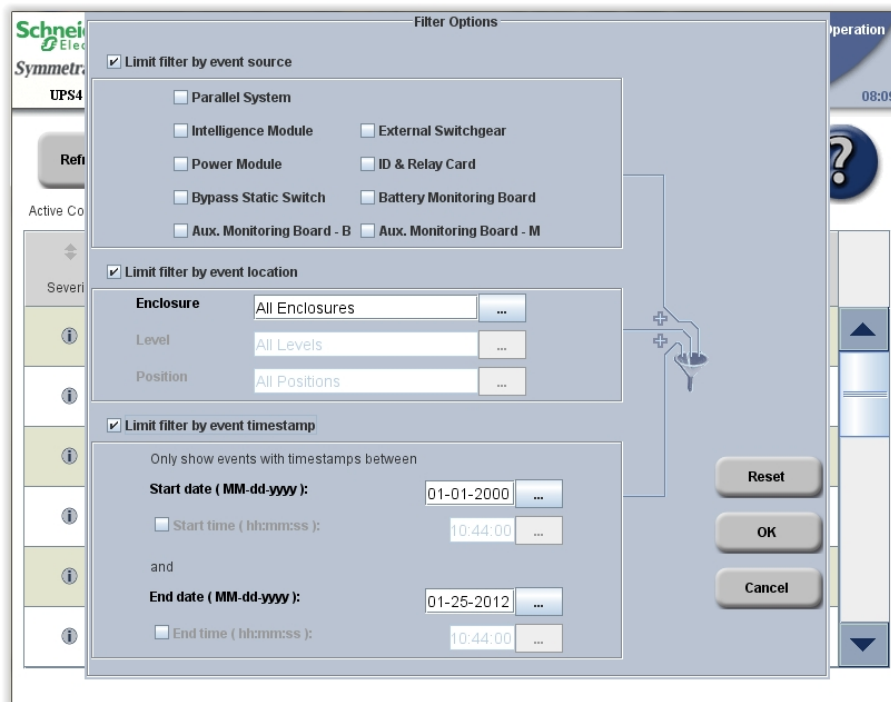

7. Per salvare il registro, aprire lo sportello anteriore dell'armadio I/O e inserire un'unità flash USB nella porta USB del display.

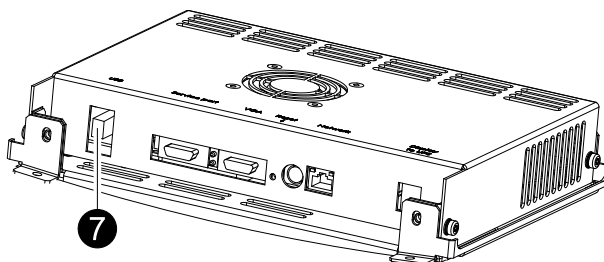

**NOTA:** rimuovere l'unità flash USB solo quando nella finestra di dialogo sul display viene indicato che è possibile rimuovere l'unità.

**NOTA:** le unità flash USB dei seguenti produttori hanno superato i test: Cn Memory, SanDisk, Integral, A-Data, Pqi, PNY, OCZ, Verbatim, Lexar, TwinMOS, Freecom, Toshiba, Sony, LG e Yifang Digital. In caso di problemi nell'utilizzo della propria unità flash USB, provarne una differente, possibilmente tra quelle elencate in precedenza.

8. Toccare **Save Log (salva registro)**. Il registro degli eventi completo viene salvato come file di testo e come file HTML. Vengono salvati anche i file di acquisizione degli eventi associati. Tutti i file vengono salvati in un singolo file ZIP compresso nell'unità flash USB.

**Schneider Electric Symmetra PX UPS4 Event Log**

UPS Mode: Normal Operation  
System Mode: On

08:09

Refresh Save Log Filter

Active Controller: MIM

- 0 Critical
- 2 Warning
- 17 Informational
- No filters active

Severity	Event	Location	Date/Time MM-dd-yyyy HH:mm:ss SSS	Capture
i	Battery is above minimum acceptable runtime	Battery enclosures	01-01-2000 12:31:03 734	
i	Batteries are charging or resting	Battery enclosures	01-01-2000 12:09:32 637	
i	Battery condition is OK	Battery enclosures	01-01-2000 12:09:30 538	
i	UPS operation mode - Normal		01-01-2000 12:09:30 537	
i	Battery runtime calibration test inactive		01-01-2000 12:09:30 537	
i	Battery runtime calibration test completed		01-01-2000 12:09:30 537	

## Contrassegno di una voce nel registro degli eventi

È possibile contrassegnare nel sistema un massimo di cinque voci.

Severity	Event	Location	Date/Time MM-dd-yyyy HH:mm:ss SSS	Capture
Informational	Battery runtime calibration test inactive		01-01-2000 12:09:30 537	
Informational	Battery runtime calibration test completed		01-01-2000 12:09:30 537	
Warning	Battery is below minimum acceptable runtime	Battery enclosures	01-01-2000 11:17:07 745	
Warning	Batteries are discharging	Battery enclosures	01-01-2000 10:45:13 650	
Informational	Battery runtime calibration test running		01-01-2000 10:45:13 549	
Informational	UPS operation mode - Battery Test		01-01-2000 10:45:13 500	

1. Toccare due volte un evento nel registro degli eventi per contrassegnarlo.
2. Le voci contrassegnate sono evidenziate in un colore di fondo più scuro.
3. Toccare il simbolo del contrassegno per scorrere le voci contrassegnate.

Se si tenta di contrassegnare una sesta voce nel registro degli eventi, verrà visualizzata la seguente schermata:

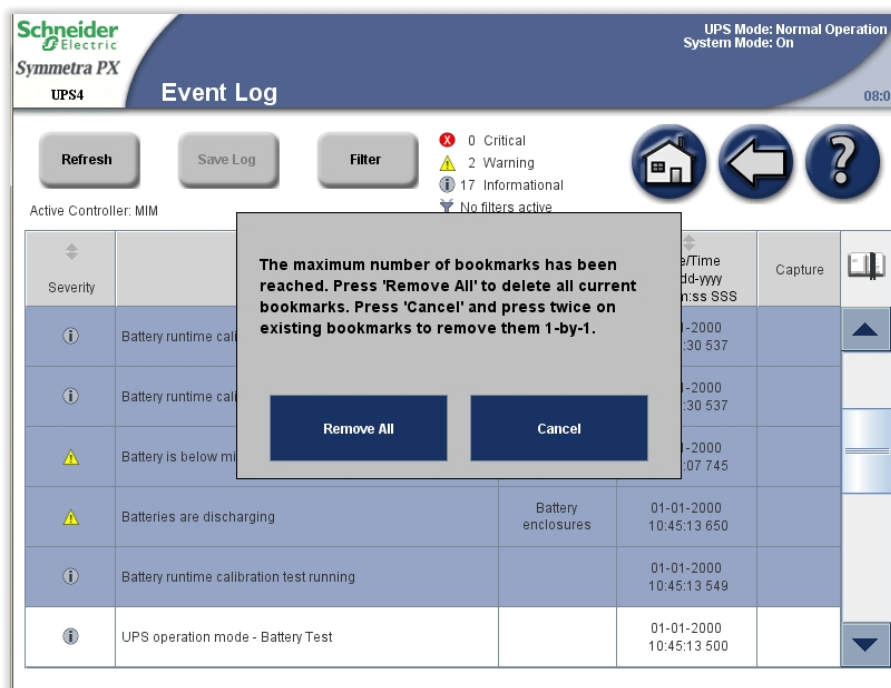

È possibile scegliere di rimuovere tutte le voci contrassegnate toccando **Remove all (rimuovi tutto)** o di rimuoverle una alla volta toccando **Cancel (annulla)**. Toccare due volte la voce del registro per eliminare il contrassegno.

## Visualizzazione e salvataggio delle informazioni sulla versione firmware

**NOTA:** toccare il tasto Home (pagina iniziale) per accedere alla schermata **UPS Summary (riepilogo UPS)** o **Parallel System Summary (riepilogo sistema in parallelo)**.

1. Nella schermata principale del display, selezionare **UPS system (sistema UPS) > System Information (informazioni di sistema)**.



2. Verificare che le voci **UPS firmware version (versione firmware UPS)** e **UPS firmware version stored at memory card (versione firmware UPS al livello della scheda di memoria)** siano identiche. Toccare **Firmware Overview (panoramica firmware)**.
3. Per salvare l'elenco delle versioni del firmware, aprire lo sportello anteriore dell'armadio I/O e inserire un'unità flash USB nella porta USB del display.

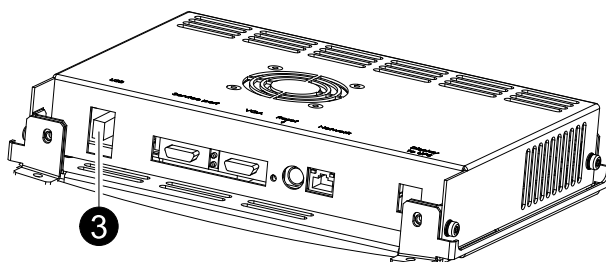

**NOTA:** rimuovere l'unità flash USB solo quando nella finestra di dialogo sul display viene indicato che è possibile rimuovere l'unità.

**NOTA:** le unità flash USB dei seguenti produttori hanno superato i test: Cn Memory, SanDisk, Integral, A-Data, Pqi, PNY, OCZ, Verbatim, Lexar, TwinMOS, Freecom, Toshiba, Sony, LG e Yifang Digital. In caso di problemi nell'utilizzo della propria unità flash USB, provarne una differente, possibilmente tra quelle elencate in precedenza.

4. Toccare **Save FW\* Versions List (salva elenco versioni firmware)** per salvare l'elenco delle versioni del firmware in un file HTML. Toccare il tasto nella colonna Location (posizione) per aprire la schermata **Module Status Details (dettagli stato modulo)** per un determinato modulo.

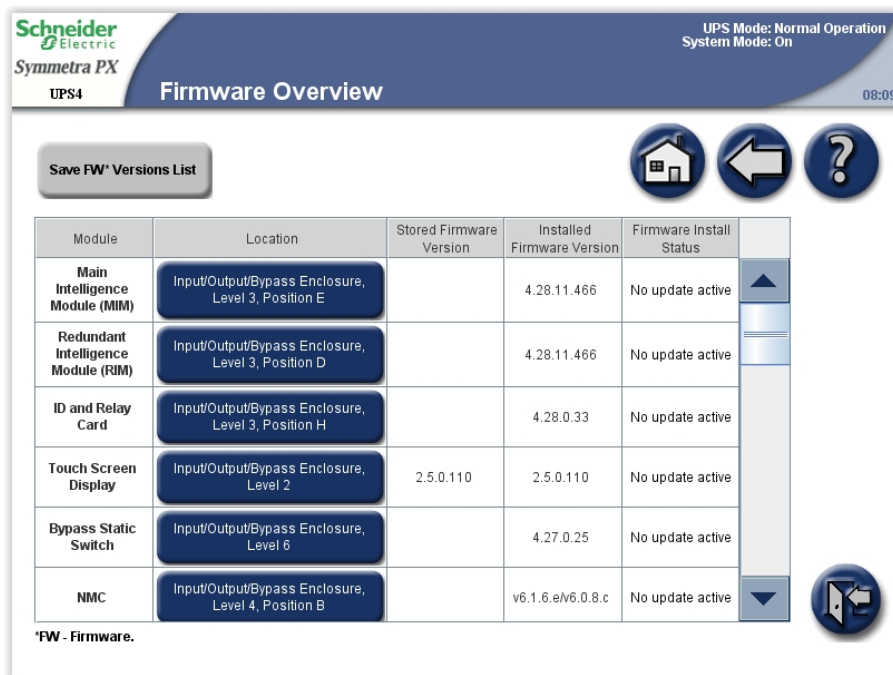

UPS Mode: Normal Operation  
System Mode: On

UPS4 Firmwre Overview 08:09

Save FW\* Versions List

Module	Location	Stored Firmware Version	Installed Firmware Version	Firmware Install Status
Main Intelligence Module (MIM)	Input/Output/Bypass Enclosure, Level 3, Position E		4.28.11.466	No update active
Redundant Intelligence Module (RIM)	Input/Output/Bypass Enclosure, Level 3, Position D		4.28.11.466	No update active
ID and Relay Card	Input/Output/Bypass Enclosure, Level 3, Position H		4.28.0.33	No update active
Touch Screen Display	Input/Output/Bypass Enclosure, Level 2	2.5.0.110	2.5.0.110	No update active
Bypass Static Switch	Input/Output/Bypass Enclosure, Level 6		4.27.0.25	No update active
NMC	Input/Output/Bypass Enclosure, Level 4, Position B		v6.1.6.e/v6.0.8.c	No update active

\*FW - Firmware.

## Riavvio del display

1. Per riavviare il display, aprire lo sportello anteriore dell'armadio I/O e premere il tasto di riavvio situato nella parte inferiore del display stesso.

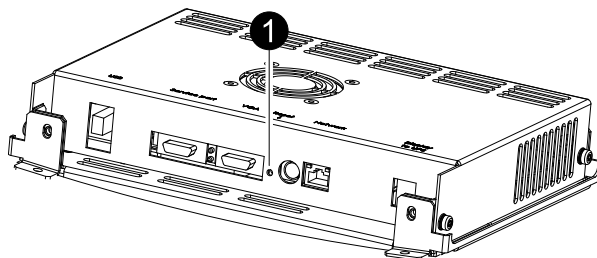



Schneider Electric  
35, rue Joseph Monier  
92500 Rueil Malmaison  
Francia

+ 33 (0)1 41297000



Poiché gli standard, le specifiche tecniche e la progettazione possono cambiare di tanto in tanto, si prega di chiedere conferma delle informazioni fornite nella presente pubblicazione.