

The APC logo consists of the letters 'APC' in a bold, sans-serif font. The 'A' and 'P' are connected at the top, and the 'C' is slightly larger and positioned to the right. A horizontal line is drawn below the letters.

by **Schneider** Electric

Manuale dell'utente

Smart-UPSTM

Gruppo di continuità (UPS)

750/1000/1500 VA

100/120/230 V c.a.

Montaggio a rack 2U

Smart-UPS™
Gruppo di continuità (UPS)

750/1000/1500 VA
100/120/230 V c.a.
Montaggio a rack 2U

Introduzione

Smart-UPS™, di APC™ by Schneider Electric è un gruppo di continuità (UPS) a elevate prestazioni. L'UPS protegge le attrezzature elettroniche da blackout, abbassamento di tensione, sottotensione, sovratensione, piccole fluttuazioni e disturbi di grandi dimensioni. L'UPS fornisce anche una batteria di backup che alimenta le attrezzature collegate finché la corrente elettrica torna a livelli di sicurezza, oppure finché si scarica la batteria.

Questo Manuale d'uso è disponibile sul CD fornito in dotazione e sul sito Web di APC by Schneider Electric, all'indirizzo www.apc.com.

1: INSTALLAZIONE



Leggere il foglietto Istruzioni per la sicurezza prima di installare il gruppo di continuità.

Disimballaggio

Ispezionare il gruppo di continuità alla consegna. La APC by Schneider Electric ha provveduto ad imballare il prodotto con materiale antiurto, durante il trasporto, tuttavia, potrebbero comunque verificarsi incidenti o danni. Informare il vettore ed il rivenditore qualora si riscontrino danni alla consegna.

Il materiale d'imballo è riciclabile; conservarlo per l'eventuale riutilizzo o smaltirlo in modo appropriato.

La scatola contiene il gruppo di continuità, la mascherina anteriore, il corredo delle guide di montaggio e il corredo di riferimento contenente:

- Documentazione del prodotto e informazioni per la sicurezza
- CD con i manuali dell'utente e le informazioni per la sicurezza in diverse lingue
- CD PowerChute™ (solo modelli a 120/230 V)
- Cavi di comunicazione seriale e USB
- Due cavi jumper IEC (solo modelli a 230 V)



Per la spedizione, la batteria del gruppo di continuità è scollegata.

Installazione della guida

Installare le guide fornite nel corredo attenendosi alle seguenti istruzioni.

Le guide di montaggio fornite sono intese per l'uso in una normale rastrelliera a 4 montanti. Per le rastrelliere a due montanti, utilizzare soltanto le staffe di montaggio.

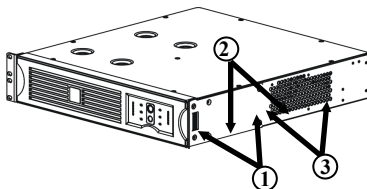

Posizione per l'installazione della mensola:

1. Standard
2. Opzionale (rientro di 3,5 cm)
3. Rastrelliera a 2 montanti (rientro di 12,7 cm)

Collocazione del gruppo di continuità

Collocare l'UPS nella posizione intesa per l'uso. **Il gruppo di continuità è pesante: collocarlo su una superficie sufficientemente solida da sorreggerne il peso.**

Evitare di utilizzare il gruppo di continuità in ambienti eccessivamente polverosi o quando la temperatura e l'umidità non rientrano nei limiti previsti.

0°- 40°C (32°-104°F)

0-95% Umidità relativa

COLLOCAZIONE

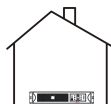

2,5 cm (1 in.)

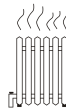

Montaggio del gruppo di continuità nella rastrelliera

Il gruppo di continuità è pesante: per alleggerirlo, rimuovere la batteria prima di montarlo a rastrelliera (fasi 1 e 2).

1ª fase

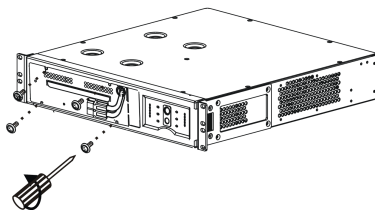
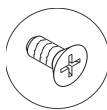

2ª fase Caution: The battery is heavy.

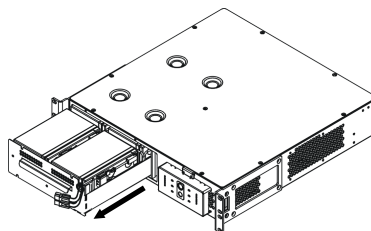

3ª fase

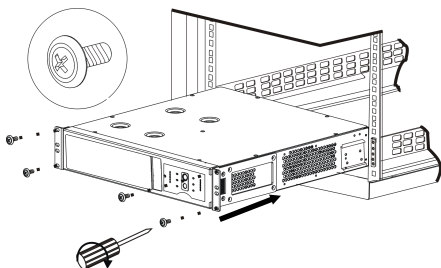
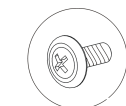

Installare il gruppo di continuità sul fondo della rastrelliera o comunque il più possibile vicino alla base (3ª fase).

Ispezionare la rastrelliera per assicurarsi che non si capovolgerà dopo aver installato il gruppo di continuità.

Installazione e collegamento della batteria e installazione della mascherina anteriore

1ª fase

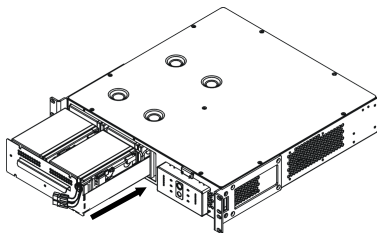

2ª fase

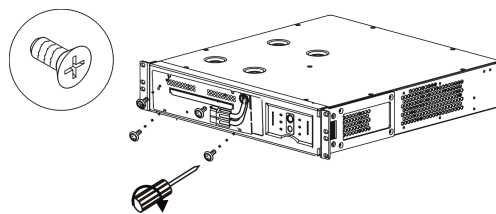

3ª fase

Collegare la presa della batteria all'UPS. Infilare il cavo bianco della batteria nello spazio sovrastante il connettore.

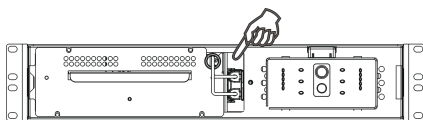

4ª fase

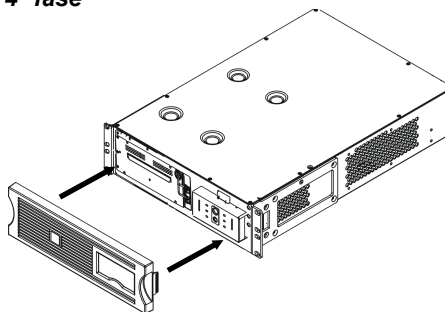

Collegamento delle apparecchiature e dell'alimentazione al gruppo di continuità

PANNELLO POSTERIORE DI SMART-UPS

Modelli a 100/120 V

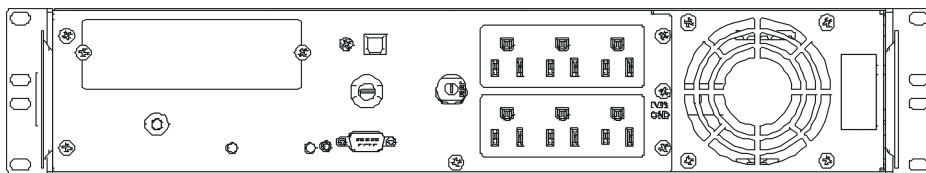

Solo modelli a 120 V: LED di errore cablaggio

Modelli a 230 V

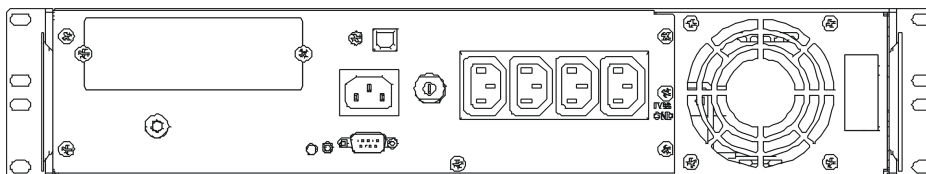

1. Collegare l'apparecchiatura al gruppo di continuità. **Nota: non collegare una stampante laser al gruppo di continuità, poiché queste periferiche assorbono una quantità molto maggiore di corrente elettrica rispetto ad altri tipi di apparecchiature e pertanto potrebbero sovraccaricare il gruppo di continuità.**
2. Aggiungere eventuali accessori opzionali nell'alloggiamento Smart-Slot.
3. Con un cavo di alimentazione, collegare il gruppo di continuità a una presa elettrica bifase dotata di messa a terra. Evitare di ricorrere a una prolunga.

Modelli a 100/120 V: il cavo di alimentazione è già inserito nel pannello posteriore del gruppo di continuità e non può essere staccato. La spina di ingresso è di tipo NEMA 5-15P.

Modelli a 230 V: il cavo di alimentazione deve essere fornito dal cliente. Collegare i fili di massa alla vite TVSS (opzionale). Per effettuare il collegamento, allentare la vite e collegare il terminale di terra del dispositivo di soppressione delle sovratensioni transitorie. Serrare la vite per fissare saldamente il terminale.

4. Accendere tutte le apparecchiature collegate. Se il gruppo di continuità viene utilizzato come interruttore di accensione/spegnimento principale, accertarsi che tutti i componenti collegati siano accesi. Le unità collegate saranno alimentate solo quando si accende il gruppo di continuità.
5. Premere il tasto  sul pannello anteriore dell'UPS per accenderlo.
 - Il gruppo di continuità carica la batteria ogni volta che viene collegato alla rete elettrica. La batteria si carica al 90% della capacità di esercizio durante le prime quattro ore di funzionamento normale. **Non** attendersi un ciclo operativo completo durante questo periodo di carica iniziale.
 - *Modelli a 120 V:* controllare il LED di guasto nel cablaggio situato sul pannello posteriore. Si accende quando il gruppo di continuità è collegato a una presa elettrica non conforme. Fare riferimento alla sezione *Problemi e soluzioni* nel presente manuale.
6. Per garantire un livello di sicurezza maggiore del computer, considerare di installare il software di monitoraggio PowerChute per Smart-UPS.

CONNETTORI PRINCIPALI

**Porta
seriale**

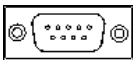

Porta USB



Il gruppo di continuità consente l'utilizzo di software per la gestione dell'alimentazione e di kit d'interfaccia. **Utilizzare solamente i kit forniti o approvati dalla APC.**



Per il collegamento alla porta seriale, usare il cavo fornito dalla APC. NON utilizzare un cavo d'interfaccia seriale comune, in quanto incompatibile con il connettore dell'UPS.

Benché siano forniti due cavi, uno per porta seriale e uno USB, questi non possono essere utilizzate contemporaneamente.

Vite TVSS



L'UPS è dotato di una vite per la soppressione dei picchi transitori di tensione (TVSS) per collegare il terminale di massa dei dispositivi di soppressione della sovratensione, quali protettori delle linee di rete e telefono.

Scollegare l'UPS dalla rete di alimentazione quando si collega il terminale di massa.

2: FUNZIONAMENTO

PANNELLO ANTERIORE DI SMART-UPS

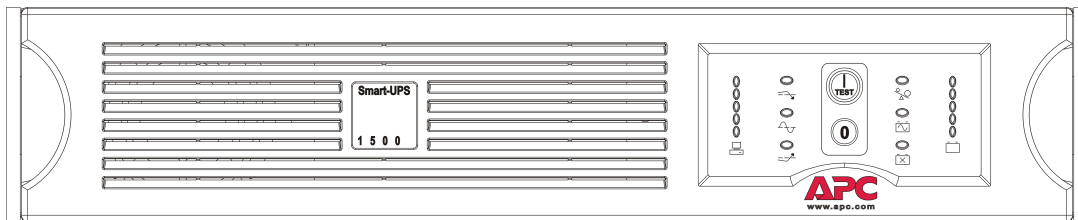

Accensione



Spegnimento



100V/230V

120V

085%
067%
050%
033%
017%



Load

100V/230V

120V

096%
072%
048%
024%
00%



Battery
Charge

In linea



Il LED indicante il funzionamento in linea si accende quando il gruppo di continuità eroga alimentazione di rete alle unità collegate. Se il LED non è acceso, potrebbe significare che il gruppo di continuità non è acceso oppure che questo sta alimentando le apparecchiature collegate mediante la batteria.

Riduzione AVR



Questo LED si accende per indicare che il gruppo di continuità sta provvedendo alla compensazione di una tensione eccessivamente elevata.

Aumento AVR



Questo LED si accende per indicare che il gruppo di continuità sta provvedendo alla compensazione di una tensione eccessivamente bassa.

Funzionamento a batteria



Quando il LED del *funzionamento a batteria* è acceso, il gruppo di continuità eroga alimentazione alle apparecchiature collegate mediante la batteria. Quando è alimentato a batteria, il gruppo di continuità emette un allarme acustico di 4 bip ogni 30 secondi.

Sovraccarico



Il LED si accende e il gruppo di continuità emette un segnale acustico persistente quando si verifica una condizione di sovraccarico.

Sostituzione della batteria



Se l'autoverifica della batteria non dà buon esito, il gruppo di continuità emette brevi segnali acustici per un minuto e il LED di *sostituzione della batteria* si accende.

Fare riferimento alla sezione *Problemi e soluzioni* nel presente manuale.

Batteria scollegata



Il LED di *sostituzione della batteria* lampeggia e ogni 2 secondi viene emesso un breve bip a indicare che la batteria è scollegata.

Autoverifica automatica

Per impostazione predefinita, il gruppo di continuità esegue automaticamente l'autoverifica alla prima accensione e successivamente ogni due settimane.

Nel corso di una procedura di autoverifica, il gruppo di continuità fa funzionare le unità collegate a batteria.

Se l'esito dell'autoverifica è negativo si accende il LED di *sostituzione della batteria*  e il gruppo di continuità torna immediatamente in linea. Le apparecchiature collegate non subiscono le conseguenze di un'autoverifica non riuscita. Mettere sotto carica la batteria per 24 ore e successivamente eseguire un'altra autoverifica. Se l'esito è nuovamente negativo, sarà necessario sostituire la batteria.

Autoverifica manuale

Tenere premuto per alcuni istanti il tasto  posto sul pannello anteriore per avviare un'autoverifica.

Funzionamento a batteria

Smart-UPS passa automaticamente al funzionamento a batteria se la corrente viene a mancare. Quando è alimentato a batteria il gruppo di continuità emette un allarme acustico di 4 bip ogni 30 secondi.





Premere il tasto  sul pannello frontale per tacitare l'allarme del gruppo di continuità (solo per l'allarme corrente). Se l'alimentazione di rete non viene ripristinata, il gruppo di continuità continuerà ad erogare energia alle unità collegate fino ad esaurimento della carica della batteria.

Se non si è installato il software PowerChute, sarà necessario salvare manualmente i file e spegnere il computer per evitare che il gruppo di continuità scarichi completamente la batteria.





DETERMINAZIONE DEL TEMPO DI FUNZIONAMENTO A BATTERIA

La durata della batteria varia a seconda dell'uso e delle condizioni ambientali. Si consiglia di sostituire la batteria ogni tre anni. Visitare il sito Web APC by Schneider Electric www.apc.com per informazioni sulla durata delle batterie.

3: IMPOSTAZIONI UTENTE

NOTA: LE IMPOSTAZIONI SONO ESEGUITE DAL SOFTWARE POWERCHUTE O DALLE SCHEDE DEGLI ACCESSORI OPZIONALI SMARTSLOT.			
FUNZIONE	IMPOSTAZIONE PREDEFINITA	IMPOSTAZIONI DISPONIBILI ALL'UTENTE	DESCRIZIONE
Autoverifica automatica	Ogni 14 giorni (336 ore)	Ogni 7 giorni (168 ore), solo all'accensione; nessuna autoverifica	Questa funzione imposta l'intervallo tra le due esecuzioni dell'autoverifica. Per informazioni, consultare il manuale del software.
UPS ID	UPS_IDEN	Fino a otto caratteri per definire il gruppo di continuità	Utilizzare questo campo per identificare il gruppo di continuità in modo univoco (p. es., il nome o la posizione del server) ai fini della gestione della rete.
Data dell'ultima sostituzione della batteria	Data di costruzione	Data di sostituzione della batteria mm/gg/aa	Reimpostare la data ogni volta che si sostituisce il pacco batteria.
Capacità minima prima del ripristino dopo uno spegnimento	0%	15, 25, 35, 50, 60, 75, 90%	Il gruppo di continuità caricherà le batterie fino alla percentuale specificata prima del ripristino dopo uno spegnimento.
Sensibilità alla tensione Il gruppo di continuità rileva e reagisce alle distorsioni di tensione passando al funzionamento a batteria per proteggere le apparecchiature collegate. Quando la qualità dell'alimentazione elettrica è scadente, il gruppo di continuità potrebbe passare spesso al funzionamento a batteria. Se le apparecchiature collegate sono in grado di funzionare normalmente in condizioni di questo tipo, la riduzione della sensibilità del gruppo di continuità consente di salvaguardare la capacità e la vita utile della batteria.	 high	<i>Illuminato:</i> la sensibilità impostata è elevata. <i>Offuscato:</i> la sensibilità impostata è media. <i>Spento:</i> rimangono circa otto minuti di autonomia.  high  medium  low	Per cambiare la sensibilità del gruppo di continuità, premere il tasto di <i>sensibilità di tensione</i>  posto sul pannello posteriore. Avvalersi di un oggetto appuntito, ad esempio una penna, per premere il tasto. La sensibilità può essere cambiata anche mediante il software PowerChute.
Ritardo dell'allarme in seguito a interruzioni dell'alimentazione di rete	5 secondi di ritardo	30 secondi, in condizioni di batteria in esaurimento, Nessun allarme	Per evitare gli allarmi causati da piccoli disturbi all'alimentazione, impostare il ritardo.

NOTA: LE IMPOSTAZIONI SONO ESEGUITE DAL SOFTWARE POWERCHUTE O DALLE SCHEDE DEGLI ACCESSORI OPZIONALI SMARTSLOT.

FUNZIONE	IMPOSTAZIONE PREDEFINITA	IMPOSTAZIONI DISPONIBILI ALL'UTENTE	DESCRIZIONE
Ritardo prima dello spegnimento	20 secondi	0, 60, 120, 240, 480, 720, 960 secondi	Imposta l'intervallo che intercorre fra la ricezione di un comando di spegnimento da parte del gruppo di continuità e l'effettivo spegnimento.
Avvertenza di batteria in esaurimento. Il software PowerChute è in grado di eseguire uno spegnimento automatico e non sorvegliato quando rimangono circa due minuti di funzionamento a batteria (impostazione predefinita).	 2 min.	<i>Illuminato:</i> rimangono due minuti di autonomia. <i>Offuscato:</i> rimangono cinque minuti di autonomia. <i>Spento:</i> rimangono circa otto minuti di autonomia.  2 min.  5 min.  8 min. Impostazioni possibili per l'intervallo: 5, 7, 10, 12, 15, 18 minuti	L'avvertenza di batteria in esaurimento diventa persistente a partire dal momento in cui restano due minuti di autonomia. L'impostazione predefinita dell'intervallo di avvertenza può essere cambiata anche mediante il software PowerChute.
Ritardo sincronizzato all'accensione	0 secondi	20, 60, 120, 240, 480, 720, 960 secondi	Il gruppo di continuità attende che scada il periodo specificato dopo il ripristino dell'alimentazione di rete prima di procedere all'accensione (per evitare di sovraccaricare i circuiti di derivazione).
Punto di trasferimento elevato	100 V: 108 V c.a. 120 V: 127 V c.a. 230 V: 253 V c.a.	100 V: 110, 112, 114 V c.a. 120 V: 130, 133, 136 V c.a. 230 V: 257, 261, 265 V c.a.	Per evitare un utilizzo eccessivo della batteria, impostare il punto di trasferimento elevato su un valore maggiore se la tensione di rete è costantemente alta e si sa che le apparecchiature collegate funzionano correttamente in questa condizione.
Punto di trasferimento basso	100 V: 92 V c.a. 120 V: 106 V c.a. 230 V: 208 V c.a.	100 V: 86, 88, 90 V c.a. 120 V: 97, 100, 103 V c.a. 230 V: 196, 200, 204 V c.a.	Impostare il punto di trasferimento basso su un valore minore se la tensione di rete è costantemente bassa e si sa che le apparecchiature collegate sono in grado di sopportare questa condizione.

4: IMMAGAZZINAGGIO E MANUTENZIONE

Immagazzinaggio

Immagazzinare il gruppo di continuità coperto e in posizione funzionale, in un luogo fresco e asciutto, con le batterie completamente cariche.

In condizioni di temperatura da -15°C a +30°C, caricare il gruppo di continuità ogni sei mesi.
In condizioni di temperatura da +30°C a +45°C, caricare il gruppo di continuità ogni tre mesi.

Sostituzione del pacco batteria

Il gruppo di continuità è dotato di un pacco batteria di agevole sostituzione, anche sotto tensione. La sostituzione è una procedura del tutto sicura, con isolamento totale da eventuali pericoli di natura elettrica. Per la procedura descritta di seguito, è possibile lasciare accesi il gruppo di continuità e le apparecchiature collegate.

Rivolgersi al proprio rivenditore oppure visitare il sito Web APC by Schneider Electric www.apc.com/support per ulteriori informazioni sulla sostituzione dei pacchi batteria.



Quando la batteria è scollegata, le unità collegate non sono protette in caso di interruzione dell'alimentazione di rete.

Prestare molta attenzione nell'esecuzione della seguente procedura, poiché il pacco batteria è pesante.

Consultare la sezione *Installazione e collegamento della batteria e installazione della mascherina anteriore* in questo manuale.

Per istruzioni su come estrarre la batteria, consultare la sezione *Montaggio del gruppo di continuità nella rastrelliera* (1^a e 2^a fase).



Farsi carico di consegnare la batteria scarica a un centro di riciclaggio oppure di spedirla alla APC by Schneider Electric utilizzando il materiale d'imballaggio ottenuto con la batteria nuova.

Scollegamento della batteria per il trasporto



SCOLLEGARE sempre LA BATTERIA prima di rispedire il gruppo di continuità. Ciò assicura la conformità alle normative statunitensi del ministero dei trasporti (DOT, Department of Transportation).





La batteria può rimanere nello stesso e non è necessario estrarla.



1. Spegner e scollegare le apparecchiature collegate al gruppo di continuità.
2. Spegner e scollegare il gruppo di continuità dalla presa di alimentazione.
3. Togliere la mascherina anteriore, scollegare il connettore della batteria tirando con decisione il cavo bianco.











Per le istruzioni di spedizione e per richiedere i materiali d'imballo corretti, visitare il sito Web APC by Schneider Electric all'indirizzo www.apc.com/support/contact.

5: PROBLEMI E SOLUZIONI

Ricorrere alla tabella seguente per risolvere piccoli problemi durante l'installazione e il funzionamento dell'UPS. Visitare il sito Web APC by Schneider Electric (www.apc.com) per assistenza nel caso si presenti un problema di natura complessa.

PROBLEMA E POSSIBILE CAUSA	SOLUZIONE
IL GRUPPO DI CONTINUITÀ NON SI ACCENDE	
<p>La batteria non è collegata correttamente.</p> <p>Il tasto  non è stato premuto.</p> <p>Il gruppo di continuità non è collegato alla rete elettrica.</p> <p>Tensione di rete molto bassa o assente.</p>	<p>Verificare che il connettore della batteria sul pannello posteriore sia inserito a fondo.</p> <p>Premere il tasto  per alimentare il gruppo di continuità e le unità collegate.</p> <p>Verificare che il cavo di alimentazione dal gruppo di continuità alla presa di rete sia collegato saldamente ad entrambi i capi.</p> <p>Verificare l'alimentazione di rete al gruppo di continuità collegando, ad esempio, una lampada da tavolo. Se emette una luce molto fioca, far controllare la tensione della rete.</p>
IL GRUPPO DI CONTINUITÀ NON SI SPEGNE	
<p>Il tasto  non è stato premuto.</p> <p>Guasto interno del gruppo di continuità.</p>	<p>Premere una volta il tasto  per spegnere il gruppo di continuità.</p> <p>Non tentare di utilizzare il gruppo di continuità. Disinserire il gruppo di continuità e richiedere immediatamente un intervento di riparazione.</p>
IL GRUPPO DI CONTINUITÀ EMETTE SALTUARIAMENTE DEI SEGNALI ACUSTICI	
<p>Si tratta di un funzionamento normale del gruppo di continuità quando alimentato a batteria.</p>	<p>Nessuna. Il gruppo di continuità protegge le unità collegate.</p>
IL GRUPPO DI CONTINUITÀ NON FUNZIONA A BATTERIA PER LA DURATA PREVISTA	
<p>La batteria del gruppo di continuità è debole a causa di un'interruzione di corrente recente oppure è prossima al termine della sua vita utile.</p>	<p>Caricare la batteria. Le batterie necessitano di ricarica dopo interruzioni prolungate dell'alimentazione. Inoltre, si usurano più rapidamente se sono attivate spesso o se funzionano in condizioni di temperatura elevata. Se la batteria è prossima al termine della sua vita utile, si consiglia di sostituirla anche se il relativo LED non è ancora acceso.</p>
TUTTI I LED SONO ACCESI E IL GRUPPO DI CONTINUITÀ EMETTE UN SEGNALE ACUSTICO COSTANTE	
<p>Guasto interno del gruppo di continuità.</p>	<p>Non tentare di utilizzare il gruppo di continuità. Spegnerlo e richiedere immediatamente un intervento di riparazione.</p>
I LED DEL PANNELLO ANTERIORE LAMPEGGIANO IN SEQUENZA	
<p>Il gruppo di continuità è stato spento a distanza, mediante il software o la scheda di un accessorio opzionale.</p>	<p>Nessuna. Il gruppo di continuità si riavvierà automaticamente al ripristino dell'alimentazione di rete.</p>
TUTTI I LED SONO SPENTI E IL GRUPPO DI CONTINUITÀ È INSERITO NELLA PRESA A MURO	
<p>Il gruppo di continuità è spento e la batteria si è scaricata in seguito ad un'interruzione prolungata dell'alimentazione di rete.</p>	<p>Nessuna. Il gruppo di continuità riprenderà un funzionamento normale quando viene ripristinata l'alimentazione e la carica della batteria torna a un livello sufficiente.</p>

PROBLEMA E POSSIBILE CAUSA	SOLUZIONE
IL LED DI SOVRACCARICO È ACCESO E IL GRUPPO DI CONTINUITÀ EMETTE UN SEGNALE ACUSTICO PERSISTENTE	
<p>Il gruppo di continuità è sovraccarico.</p>	<p>Le apparecchiature collegate superano il “carico massimo” definito nella sezione dedicata ai <i>dati tecnici</i> del sito Web APC by Schneider Electric www.apc.com.</p> <p>L’allarme rimane attivo finché non si elimina il sovraccarico. Scollegare le apparecchiature non indispensabili dal gruppo di continuità per eliminare il sovraccarico.</p> <p>Il gruppo di continuità continua ad erogare l’alimentazione fintantoché permane in linea e l’interruttore non salta, ma non fornirà alimentazione dalle batterie in caso di interruzione della tensione di rete.</p> <p>Se si verifica un sovraccarico costante mentre il gruppo di continuità funziona a batteria, quest’ultimo interromperà l’erogazione di energia per proteggersi da possibili danni.</p>
IL LED DI SOSTITUZIONE DELLA BATTERIA È ACCESO	
<p>Il LED di sostituzione della batteria lampeggia e ogni 2 secondi viene emesso un breve bip a indicare che la batteria è scollegata.</p> <p>La batteria è debole.</p> <p>Errore durante l’autoverifica di una batteria.</p>	<p>Confermare che i connettori della batteria siano inseriti completamente.</p> <p>Mettere in ricarica la batteria per 24 ore dopodiché eseguire l’autoverifica. Se il problema persiste dopo la ricarica, sostituire la batteria.</p> <p>Il gruppo di continuità emette brevi segnali acustici per un minuto e il LED di <i>sostituzione della batteria</i> si accende. Il gruppo di continuità ripete l’allarme ogni cinque ore. Eseguire la procedura di autoverifica dopo aver caricato la batteria per 24 ore, onde confermare la presenza delle condizioni che rendono necessaria la <i>sostituzione della batteria</i>. L’allarme cessa e il LED si spegne quando la batteria supera l’autoverifica.</p>
IL LED DI GUASTO CABLAGGIO È ACCESO	
<p>(solo modelli a 120 V). Il LED di cablaggio sul pannello posteriore è acceso .</p> <p>Il gruppo di continuità è collegato a una presa elettrica non conforme.</p>	<p>Tra gli errori nel cablaggio sono rilevati la mancanza di messa a terra, l’inversione a caldo della polarità neutra e un circuito neutro sovraccaricato.</p> <p>Rivolgersi a un elettricista competente per correggere l’errore nel cablaggio del fabbricato.</p>
L’INTERRUTTORE AUTOMATICO D’INGRESSO SALTA	
<p>Il ponticello dell’interruttore automatico d’ingresso (posto a destra del connettore per il cavo d’ingresso) salta .</p>	<p>Ridurre il carico collegato al gruppo di continuità disinserendo alcune unità collegate, quindi premere il ponticello.</p>
IL LED AUMENTO AVR O RIDUZIONE AVR SI ACCENDE	
<p>Il sistema è soggetto a periodi prolungati di alte o basse tensioni.</p>	<p>Far controllare l’edificio ad un elettricista competente per identificare eventuali problemi elettrici. Se il problema persiste, rivolgersi alla società di erogazione dell’energia elettrica e richiedere assistenza.</p>

PROBLEMA E POSSIBILE CAUSA	SOLUZIONE																					
ASSENZA DI ALIMENTAZIONE DI RETE; IL GRUPPO DI CONTINUITÀ È STATO SPENTO																						
<p>Modelli a 120/230 V: quando il gruppo di continuità è spento e l'alimentazione di rete è assente, usare la funzione di avviamento a freddo per alimentare le utenze mediante la batteria del gruppo di continuità.</p> <p>L'avviamento a freddo non è una condizione normale.</p>	<p>Tenere premuto il tasto  per circa 3 secondi. L'unità emetterà un segnale acustico, il LED inizierà a lampeggiare e l'unità emetterà un nuovo segnale acustico. Rilasciare il tasto "ON" al secondo segnale acustico per alimentare immediatamente il gruppo di continuità e le unità collegate. Accertarsi che le apparecchiature collegate siano accese.</p>																					
IL GRUPPO DI CONTINUITÀ FUNZIONA A BATTERIA ANCHE SE LA TENSIONE NORMALE DI RETE È DISPONIBILE																						
<p>L'interruttore automatico del circuito d'ingresso del gruppo di continuità è saltato.</p> <p>Tensione di linea molto elevata, ridotta o distorta. Generatori a combustione interna economici possono indurre distorsioni sulla tensione.</p>	<p>Ridurre il carico sul gruppo di continuità scollegando le apparecchiature e reimpostare l'interruttore automatico (sul retro dell'unità) premendolo a fondo.</p> <p>Collegare il gruppo di continuità a una presa su un circuito diverso. Verificare la tensione in ingresso sul visore della tensione di rete (v. sopra). Se è accettabile per le apparecchiature collegate, ridurre la sensibilità del gruppo di continuità.</p>																					
I LED CARICA BATTERIA E CARICO DELLA BATTERIA LAMPEGGIANO SIMULTANEAMENTE																						
<p>La temperatura interna ha superato la soglia ammessa per il funzionamento sicuro.</p>	<p>Verificare che la temperatura ambiente sia entro i limiti specificati per le condizioni di esercizio.</p> <p>Assicurarsi che il gruppo di continuità sia installato correttamente e fornito di adeguata ventilazione.</p> <p>Lasciare raffreddare il gruppo di continuità, quindi riavviarlo. Se il problema persiste, visitare il sito Web APC by Schneider Electric www.apc.com/support.</p>																					
FUNZIONE DIAGNOSTICA DELLA TENSIONE DELLA RETE ELETTRICA																						
<p>Tensione rete elettrica</p> <table border="0"> <tr> <td>100V</td> <td>120V</td> <td>230V</td> </tr> <tr> <td>○ 119</td> <td>○ 133</td> <td>○ 266</td> </tr> <tr> <td>○ 109</td> <td>○ 123</td> <td>○ 248</td> </tr> <tr> <td>○ 100</td> <td>○ 115</td> <td>○ 229</td> </tr> <tr> <td>○ 91</td> <td>○ 105</td> <td>○ 210</td> </tr> <tr> <td>○ 81</td> <td>○ 98</td> <td>○ 191</td> </tr> <tr> <td></td> <td>Battery Charge</td> <td></td> </tr> </table>	100V	120V	230V	○ 119	○ 133	○ 266	○ 109	○ 123	○ 248	○ 100	○ 115	○ 229	○ 91	○ 105	○ 210	○ 81	○ 98	○ 191		Battery Charge		<p>Il gruppo di continuità dispone di una funzione diagnostica che visualizza la tensione della rete elettrica. Inserire la spina del gruppo di continuità in una presa di corrente standard.</p> <p>Tenere premuto il tasto  per visualizzare il grafico a barre della tensione di rete. Dopo qualche breve istante, il visore a 5 LED di carica della batteria  posto alla sinistra del pannello anteriore visualizza la tensione di rete in ingresso.</p> <p>Fare riferimento alla figura di sinistra, che riporta i valori della tensione (i valori non sono indicati sul gruppo di continuità).</p> <p>Il visore riporta una tensione compresa tra il valore visualizzato nell'elenco e il valore più alto successivo.</p> <p>Si accendono tre LED a indicare che la tensione della rete elettrica è entro il normale campo operativo.</p> <p>Se tutti i LED sono spenti e il gruppo di continuità è collegato a una presa elettrica funzionante, la tensione di rete è estremamente bassa.</p> <p>Se sono accesi tutti e cinque i LED, la tensione di rete è estremamente alta ed è consigliabile richiedere l'intervento di un elettricista.</p>
100V	120V	230V																				
○ 119	○ 133	○ 266																				
○ 109	○ 123	○ 248																				
○ 100	○ 115	○ 229																				
○ 91	○ 105	○ 210																				
○ 81	○ 98	○ 191																				
	Battery Charge																					
	<p>Il gruppo di continuità inizia un'autoverifica come parte di questa procedura, che non influisce sulla visualizzazione della tensione.</p>																					

6: TRASPORTO E ASSISTENZA

Trasporto

1. Arrestare e scollegare tutte le apparecchiature collegate.
2. Scollegare l'unità dall'alimentazione.
3. Scollegare tutte le batterie interne ed esterne (se pertinente).
4. Attenersi alle istruzioni per la spedizione fornite nella sezione *Assistenza* del presente manuale.

Assistenza

Se l'unità necessita di assistenza, non restituirla al rivenditore. Attenersi alla procedura riportata di seguito:

1. Per eliminare i problemi più comuni, fare riferimento alla sezione *Risoluzione dei problemi* del manuale.
2. Se il problema persiste, rivolgersi all'assistenza clienti APC by Schneider Electric tramite il sito Web APC by Schneider Electric all'indirizzo **www.apc.com**.
 - a. Prendere nota del numero del modello, del numero di serie e della data di acquisto. Il modello e i numeri di serie sono riportati sul pannello posteriore dell'unità e su alcuni modelli possono essere visualizzati nel display LCD.
 - b. Chiamare il servizio di assistenza clienti; un tecnico tenterà di risolvere il problema per telefono. In caso contrario, il tecnico fornirà un numero di autorizzazione per la restituzione dei materiali (numero RMA).
 - c. Se l'unità è in garanzia, le riparazioni saranno gratuite.
 - d. Le procedure per l'assistenza o la restituzione dei prodotti possono variare da paese a paese. Per le istruzioni specifiche per ogni paese, fare riferimento al sito Web APC by Schneider Electric all'indirizzo **www.apc.com**.
3. Imballare l'unità in maniera adeguata in modo da evitare danni durante il trasporto. Non utilizzare mai fiocchi di polistirolo come materiale d'imballaggio. I danni subiti durante il trasporto non sono coperti dalla garanzia.
 - a. **Nota: Prima della consegna all'interno degli Stati Uniti o della spedizione negli Stati Uniti, SCOLLEGARE sempre UNA BATTERIA DELL'UPS in conformità alle normative del Ministero dei trasporti (DOT, Department of Transportation) degli Stati Uniti e alle normative IATA.** Le batterie interne possono rimanere nell'UPS.
 - b. In fase di spedizione è possibile lasciare le batterie collegate al pacco batteria esterno. Non tutte le unità utilizzano pacchi batterie esterni.
4. Scrivere il numero RMA fornito dall'assistenza clienti all'esterno della confezione.
5. Spedire l'unità mediante pacco assicurato prepagato all'indirizzo fornito dall'assistenza clienti.

7: INFORMATIVA DI GARANZIA DI FABBRICAZIONE LIMITATA

Schneider Electric IT Corporation (SEIT) garantisce che i propri prodotti sono esenti da difetti nei materiali e nella lavorazione per un periodo di due (2) anni a partire dalla data di acquisto. Gli obblighi di SEIT ai sensi della garanzia si limitano alla riparazione o alla sostituzione, a propria insindacabile discrezione, di eventuali prodotti difettosi. La riparazione o sostituzione di un prodotto difettoso o di sue parti non estende il periodo di garanzia originale.

La presente garanzia ha validità soltanto per l'acquirente originale che deve aver registrato correttamente il prodotto entro 10 giorni dalla data d'acquisto. È possibile registrare online i Prodotti sul sito Web.warranty.apc.com.

In base alla presente garanzia SEIT non potrà essere ritenuta responsabile se alla verifica e all'esame del prodotto verrà rilevato che il supposto difetto del prodotto non esiste o è stato causato da uso, negligenza, installazione, verifica, funzionamento o utilizzo non corretti da parte dell'utente finale o di terzi, o contrari a raccomandazioni e specifiche fornite da SEIT. SEIT declina inoltre ogni responsabilità nel caso di difetti derivanti da: 1) tentativi di riparazione o modifica al prodotto non autorizzati, 2) tensione o collegamenti elettrici inadeguati o errati, 3) condizioni operative sul posto non appropriate, 4) calamità naturali, 5) esposizione ad agenti atmosferici o 6) furto. Ai sensi della presente garanzia, inoltre, SEIT declina ogni responsabilità per qualsiasi prodotto in ogni caso nel quale il numero di serie sia stato alterato, rovinato o rimosso.

AD ECCEZIONE DI QUANTO RIPORTATO IN PRECEDENZA, NON ESISTONO GARANZIE, IMPLICITE O ESPLICITE, RELATIVE AL PRODOTTO VENDUTO, REVISIONATO O ALLESTITO AI SENSI DEL PRESENTE CONTRATTO. SEIT NON RICONOSCE ALCUNA GARANZIA IMPLICITA DI COMMERCIALIZZABILITÀ, SODDISFAZIONE O IDONEITÀ PER UNO SCOPO SPECIFICO. LE GARANZIE ESPRESSE DI SEIT NON VERRANNO AUMENTATE, DIMINuite O INTACCATE E NESSUN OBBLIGO O RESPONSABILITÀ SCATURIRÀ DALLA PRESTAZIONE DI ASSISTENZA TECNICA DA PARTE DI SEIT IN RELAZIONE AI PRODOTTI. LE SUDETTE GARANZIE E TUTELE SONO ESCLUSIVE E SOSTITUISCONO TUTTE LE ALTRE GARANZIE E TUTELE. LE GARANZIE INDICATE IN PRECEDENZA COSTITUISCONO L'UNICA RESPONSABILITÀ DI SEIT E IL RIMEDIO ESCLUSIVO DELL'ACQUIRENTE PER QUALUNQUE VIOLAZIONE DI TALI GARANZIE. LE GARANZIE DI SEIT VALGONO ESCLUSIVAMENTE PER L'ACQUIRENTE ORIGINALE E NON SI INTENDONO ESTENDIBILI A TERZI. IN NESSUNA CIRCOSTANZA SEIT O SUOI FUNZIONARI, DIRIGENTI, AFFILIATI O DIPENDENTI SARANNO RITENUTI RESPONSABILI PER QUALSIASI DANNO DI NATURA INDIRECTA, SPECIALE, CONSEGUENZIALE O PUNITIVA RISULTANTE DALL'USO, ASSISTENZA O INSTALLAZIONE DEI PRODOTTI, SIA CHE TALI DANNI ABBIANO ORIGINE DA ATTO LECITO O ILLECITO, INDIPENDENTEMENTE DA NEGLIGENZA O RESPONSABILITÀ, SIA CHE SEIT SIA STATA AVVISATA IN ANTICIPO DELLA POSSIBILITÀ DI TALI DANNI. NELLA FATTISPECIE, SEIT DECLINA OGNI RESPONSABILITÀ PER EVENTUALI COSTI, QUALI MANCATI UTILI O RICAVI, DIRETTI O INDIRECTI, PERDITA DI APPARECCHIATURE, MANCATO UTILIZZO DELLE APPARECCHIATURE, PERDITA DI SOFTWARE E DI DATI, SPESE DI SOSTITUZIONE, RICHIESTE DI RISARCIMENTO DA PARTE DI TERZI O ALTRO. NESSUNA CONDIZIONE DELLA PRESENTE GARANZIA LIMITATA SOLLEVA O RIDUCE LA RESPONSABILITÀ DI SEIT PER LESIONI GRAVI O MORTALI DERIVANTI DA UNA PROPRIA NEGLIGENZA O INTENZIONALE CATTIVA INTERPRETAZIONE O DA CONDIZIONI CHE NON POSSONO ESSERE ESCLUSE O LIMITATE DALLE LEGGI APPLICABILI.

Per ottenere assistenza ai sensi della garanzia, è necessario richiedere un numero di autorizzazione per la restituzione dei materiali (RMA) all'assistenza clienti. Per problemi relativi a richieste di indennizzo è possibile rivolgersi alla rete mondiale di assistenza clienti SEIT, accedendo al sito web di APC www.apc.com. Selezionare il proprio paese dall'apposito menu a discesa. Per ottenere informazioni sull'assistenza clienti per la propria zona, accedere alla scheda Assistenza nella parte superiore della pagina Web. I prodotti devono essere restituiti con spese di trasporto prepagate e accompagnati da una breve descrizione del problema riscontrato e dalla prova della data e del luogo di acquisto.

APC by Schneider Electric

Assistenza clienti nel mondo

L'assistenza clienti per questo e altri prodotti APC by Schneider Electric può essere richiesta gratuitamente tramite una delle modalità descritte di seguito:

- Visitare il sito Web di APC by Schneider Electric all'indirizzo www.apc.com per accedere ai documenti nell'APC Knowledge Base e richiedere assistenza.
 - **www.apc.com** (sede principale della società)
Per informazioni sull'assistenza clienti, collegarsi alle pagine Web APC by Schneider Electric dei paesi specifici.
 - **www.apc.com/support/**
Assistenza globale tramite ricerca nell'APC Knowledge Base e- uso del supporto in linea.
- Contattare un Centro assistenza clienti APC by Schneider Electric via telefono o e-mail.
 - Centri locali e nazionali: visitare il sito **www.apc.com/support/contact** per informazioni.
 - Per informazioni sull'assistenza clienti locale, contattare il rappresentante APC by Schneider Electric o altri distributori presso cui si è acquistato il prodotto APC by Schneider Electric.

© 2014 APC by Schneider Electric. Smart-UPS e PowerChute sono di proprietà di Schneider Electric Industries S.A.S. o di aziende affiliate. Tutti gli altri marchi appartengono ai rispettivi proprietari.