

APCTM

by Schneider Electric

Bedienungsanleitung

Smart-UPSTM

Unterbrechungsfreie Stromversorgung

1000/1500 VA
100/120/230 Vac

750XL/1000XL VA
120/230 Vac

Tower

Für professionelle Geschäftsanwendungen – nicht für den Verbrauchergebrauch

Wichtige Sicherheitsinformationen

BEWAHREN SIE DIESE ANWEISUNGEN AUF- Dieses Handbuch enthält wichtige Anweisungen, die bei der Installation und Wartung von Smart-UPS und der Batterien befolgt werden müssen.

Lesen Sie sich die Anleitung aufmerksam durch und sehen Sie sich das Produkt zuerst an, um sich damit vertraut zu machen, bevor Sie versuchen, es zu installieren, in Betrieb zu nehmen, instanzzusetzen oder zu warten. In diesem Handbuch bzw. auf dem Produkt sind hin und wieder die folgenden speziellen Hinweise zu sehen, die Sie vor potenziellen Gefahren warnen oder Ihre Aufmerksamkeit auf Informationen richten sollen, die eine Vorgehensweise verdeutlichen oder vereinfachen.



Wenn zusätzlich zu einem Produktsicherheitskennzeichen mit einem ‘‘Gefahren’’- oder ‘‘Warnhinweis’’ dieses Symbol zu sehen ist, wird auf eine elektrische ‘‘Gefahr hingewiesen, die bei Nichtbeachtung der gegebenen Anweisungen zu Verletzungen führen kann.



Dies ist das Alarmsymbol. Es warnt Sie vor potenziellen Verletzungsgefahren. Beachten Sie alle Sicherheitshinweise, die auf dieses Symbol folgen, um mögliche schwere oder tödliche Verletzungen zu verhindern.

GEFAHR

GEFAHR zeigt eine gefährliche Situation an, die, wenn sie nicht **verhindert wird**, zu einer tödlichen oder schweren Verletzung führt.

WARNHINWEIS

WARNHINWEIS zeigt eine gefährliche Situation an, die, wenn sie nicht **verhindert wird**, zu einer tödlichen oder schweren Verletzung führen kann.

VORSICHT

VORSICHT zeigt eine gefährliche Situation an, die, wenn sie nicht **verhindert wird**, zu einer kleineren oder mittelschweren Verletzung führen kann.

HINWEIS

HINWEIS dient zur Kennzeichnung von Praktiken, die keine potenziellen Verletzungen zur Folge haben.

Richtlinien zur Produkthandhabung



<18 kg
<40 lb



18-32 kg
40-70 lb



32-55 kg
70-120 lb



>55 kg
>120 lb



Sicherheitsanweisungen und allgemeine Informationen

- Halten Sie sich an die einschlägigen Elektrovorschriften.
- Sämtliche Verdrahtung muss von einem qualifizierten Elektriker durchgeführt werden.
- Jegliche Änderungen an diesem Gerät, die nicht ausdrücklich von APC genehmigt wurden, können das Erlöschen der Garantie zur Folge haben.
- Diese UPS ist ausschließlich zur Verwendung in Innenräumen vorgesehen.
- Diese UPS darf beim Betrieb nicht direkter Sonneneinstrahlung oder übermäßiger Staub- bzw. Feuchtigkeitsbelastung ausgesetzt sein und darf nicht mit Flüssigkeiten in Kontakt kommen.
- Die UPS nicht in der Nähe von offenen Fenstern oder Türen betreiben.
- Überzeugen Sie sich davon, dass die Lüftungsschlitze der UPS nicht blockiert sind. Lassen Sie genügend Platz für eine ordnungsgemäße Belüftung.

Hinweis: An der Vorder- und Rückseite der UPS muss ein Freiraum von mindestens 20 cm frei bleiben.

- Bei einer UPS mit einem werkseitig installierten Netzkabel schließen Sie das UPS-Netzkabel direkt an eine Steckdose an. Verwenden Sie keinen Überspannungsschutz und keine Verlängerungskabel.
- Die Anlage ist sehr schwer. Halten Sie stets sichere Hebetekniken ein, die dem Gewicht der Anlage angemessen sind.
- Batteriemodule sind sehr schwer. Entfernen Sie die Batterien, bevor Sie UPS und externe Batteriepacks (XLBPs) in einem Rack installieren.
- Die Batterie hält in der Regel zwei bis drei Jahre. Umweltfaktoren wirken sich auf die Batterielebensdauer aus. Durch hohe Umgebungstemperaturen, zu schlechte Netzversorgung oder häufige Entladungen von kurzer Dauer verkürzt sich die Batterielebensdauer.
- Zusätzliche Sicherheitsinformationen können Sie in der mit diesem Gerät gelieferten Sicherheitsanleitung finden.

Abschallsicherheit

- Die UPS enthält Batterien und kann selbst dann noch Stromschläge abgeben, wenn sie von der Gleich- und Wechselstromversorgung getrennt ist.
- Die AC- und DC-Ausgangsanschlüsse können über externe oder automatische Steuerung jederzeit mit Strom versorgt werden.
- Prüfen Sie vor Installation oder Wartung des Gerätes, ob:
 - Der Netzschutzschalter befindet sich in Stellung **OFF**
 - Interne UPS-Batterien sind entfernt
 - Batteriemodule des externen Batteriepacks (XLBP) getrennt sind

Elektrische Sicherheit

- Bei Modellen mit einem festverdrahteten Eingang muss die Verbindung des Abzweigstromkreises (Netzstrom) von einem qualifizierten Elektriker durchgeführt werden.
- Nur 230 V Modelle: Gemäß der EMV-Richtlinie für in Europa verkaufte Produkte dürfen die an der UPS angeschlossenen Ausgangskabel nicht länger als 10 m sein.
- Der Schutzerdungsleiter für die UPS führt den Erdableitstrom der angeschlossenen EDV-Geräten. Ein isolierter Erdleiter muss als Teil des Abzweigstromkreises, der den UPS mit Eingangsstrom versorgt, installiert werden. Dieser Leiter muss von derselben Stärke und mit demselben Isoliermaterial versehen sein wie die geerdeten und nicht geerdeten Zuleitungen des jeweiligen Stromkreises. Der Leiter ist üblicherweise grün, mit oder ohne einen gelben Streifen.
- Der UPS-Erdleiter muss ordnungsgemäß mit der Schutzerde an der Bedienkonsole verbunden sein. Falls die UPS-Eingangsleistung über einen Abzweigstromkreis bereitgestellt wird, muss der Erdleiter ordnungsgemäß mit dem Versorgungstransformator oder Generatormaschinensatz verbunden sein.

Batteriesicherheit

 VORSICHT
<p>RISIKO VON SCHWEFELWASSERSTOFFGAS UND ÜBERMÄSSIGEM RAUCH</p> <ul style="list-style-type: none"> • Ersetzen Sie die Batterie mindestens alle 5 Jahre oder am Ende ihrer Nutzungsdauer, je nachdem, was früher eintritt. • Ersetzen Sie die Batterie sofort, wenn die UPS anzeigt, dass ein Batterieaustausch erforderlich ist. • Ersetzen Sie Batterien immer nur durch Exemplare der gleichen Art und Anzahl, wie sie ursprünglich in der Anlage installiert waren. • Ersetzen Sie die Batterie sofort, wenn die UPS einen Überhitzungszustand der Batterie anzeigt oder bei Anzeichen von Elektrolytauslauf. Schalten Sie die UPS aus, trennen Sie diese vom Wechselstromeingang, und klemmen Sie die Batterien ab. • Betreiben Sie die UPS nicht, bevor die Batterien ausgetauscht sind. • *Wechseln Sie alle Batteriemodule (einschließlich der Module in externen Batteriesätzen) aus, die älter als ein Jahr sind, wenn Sie zusätzliche Batteriesätze installieren oder die Batteriemodule austauschen. <p>Die Nichtbeachtung dieser Anweisungen kann zu leichteren oder mittelschweren Verletzungen sowie zu Geräteschäden führen.</p>

* Wenden Sie sich an APC by Schneider Electric Customer Support, um das Alter der installierten Batteriemodule zu ermitteln.

- Die Wartung von Batterien sollte von Personal ausgeführt oder überwacht werden, das Kenntnisse über Batterien und die erforderlichen Vorsichtsmaßnahmen hat. Bitte unbefugtes Personal von Batterien fernhalten.
- Die Batterielebensdauer beträgt in der Regel 2 bis 3 Jahre. Äußere Einflüsse können Auswirkungen auf die Batterielebensdauer haben. Durch hohe Umgebungstemperaturen, schlechte Netzversorgung oder häufige Entladungen von kurzer Dauer verkürzt sich die Batterielebensdauer. Batterien sind vor Ende der Lebensdauer zu ersetzen.
- Schneider Electric verwendet wartungsfreie, versiegelte Bleisäurebatterien. Bei normalem Gebrauch und normaler Handhabung besteht kein Kontakt zu den internen Komponenten der Batterien. Bei Überladung, Überhitzung oder einer sonstigen missbräuchlichen Verwendung der Batterien kann es zur Freisetzung von Elektrolyt kommen. Austretende Batteriesäure ist giftig und kann schädlich für Haut und Augen sein.
- VORSICHT: Batterien niemals verbrennen. Die Batterien könnten explodieren.
- VORSICHT: Batterien niemals öffnen oder zerstören. Das freigesetzte Material schadet der Haut und den Augen und kann giftig sein.
- VORSICHT: Nehmen Sie vor dem Austauschen von Batterien allen leitenden Schmuck ab, z. B. Ketten, Armbanduhr und Ringe. Starker Strom durch leitende Materialien kann zu starken Verbrennungen führen.
- VORSICHT: Ausgefallene Batterien können Temperaturen erreichen, die die Verbrennungsgrenzwerte für berührbare Oberflächen überschreiten.
- VORSICHT: Bei einer Batterie besteht die Gefahr eines elektrischen Schlages und eines hohen Kurzschlussstroms. Halten Sie bei der Arbeit mit Batterien die folgenden Vorsichtsmaßnahmen ein:
 - Bevor Sie Batteriepole anschließen oder abklemmen, trennen Sie zuerst die Verbindung zum Ladegerät.
 - Tragen Sie keine Metallgegenstände wie Uhren und Ringe.
 - Legen Sie keine Werkzeuge oder Metallgegenstände auf die Batterien.
 - Verwenden Sie Werkzeuge mit isolierten Griffen.
 - Tragen Sie Gummistiefel und Gummihandschuhe.
 - Bitte stellen Sie fest, ob die Batterie absichtlich oder versehentlich geerdet wurde. Der Kontakt mit jeglichen Teilen einer geerdeten Batterie kann zu Stromschlägen und Verbrennungen durch hohen Kurzschlussstrom führen. Das Risiko solcher Gefahren wird verringert, wenn Erdungen während der Installation und Wartung durch eine Fachkraft entfernt werden.

Allgemeine Informationen

- Gebrauchte Batterien immer recyceln.
- Recyceln Sie das Verpackungsmaterial oder bewahren Sie es zur Wiederverwendung auf.
- Wählen Sie einen Ort, der stabil genug für das Gesamtgewicht der Einheiten ist.
- Betreiben Sie die UPS innerhalb der angegebenen Umgebungsgrenzen.
- Liefern Sie verbrauchte Batterien bitte bei einem Recycling-Betrieb ab oder senden Sie sie in der Verpackung der neuen Batterie an APC by Schneider Electric zurück.

Hochfrequenzwarnung

WARNUNG: Dies ist ein UPS-Produkt der Kategorie C2. In einer Wohnumgebung kann dieses Produkt Funkstörungen verursachen, in diesem Fall muss der Benutzer möglicherweise zusätzliche Maßnahmen ergreifen.

HINWEIS: Dieses Gerät wurde getestet und entspricht den Grenzwerten für digitale Geräte der Klasse A, gemäß Abschnitt 15 der FCC-Vorschriften. Diese Grenzwerte bieten hinreichenden Schutz gegen schädliche Störungen, wenn das Gerät in einer kommerziellen Umgebung betrieben wird. Dieses Gerät erzeugt und verwendet Hochfrequenzenergie, kann diese ausstrahlen und verursacht, wenn es nicht gemäß den Bedienungsanweisungen installiert und benutzt wird, schädliche Störungen des Funkverkehrs. Beim Betrieb des Geräts in einem Wohnbereich werden mit hoher Wahrscheinlichkeit gefährliche Störungen erzeugt, die der Betreiber auf eigene Kosten beseitigen muss.

Einleitung

Die APC™ by Schneider Electric Smart-UPS™ ist eine leistungsstarke unterbrechungsfreie Stromversorgung (UPS). Die UPS schützt elektronische Geräte vor Netzausfällen, Versorgungsnetz-Überlastungen, Spannungsabfällen, Spannungstößen, kleineren Schwankungen im Stromnetz sowie vor größeren Störungen. Darüber hinaus versorgt die UPS angeschlossene Geräte per Akku weiterhin mit Strom bis wieder eine verlässliche Netzversorgung besteht oder die Akkus vollständig entladen sind.

Diese Bedienungsanleitung ist auf der beiliegenden CD und auf der Website von APC by Schneider Electric unter www.apc.com verfügbar.

Installation

HINWEIS: Bitte lesen Sie die beiliegenden Sicherheitsanweisungen, bevor Sie die UPS installieren.

Auspacken

Überprüfen Sie die UPS bei Erhalt. APC by Schneider Electric benutzt robuste Verpackungsmaterialien für Ihr Produkt. Trotzdem kann es vorkommen, dass ein Produkt beim Versand beschädigt wurde. Informieren Sie im Schadensfall Ihren Händler und die Speditionsfirma.

Die Verpackung ist wiederverwertbar; bitte bewahren Sie sie zur Wiederverwendung auf oder entsorgen Sie sie sachgemäß.

Prüfen Sie den Packungsinhalt. Das Paket enthält die UPS, ein Informationspaket mit einer CD, ein serielles Kabel, Produktdokumentationen und Sicherheitsanweisungen.

230V Modelle: Zwei IEC-Überbrückungskabel sind enthalten sowie ein Verbindungsstecker zum Einsatz an Servern mit fest montierten Stromversorgungskabeln.







HINWEIS: Die UPS wird mit nicht-angeschlossener Batterie geliefert.

Die UPS plazieren

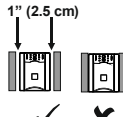
Die UPS ist sehr schwer. Wählen Sie einen Installationsort, der das Gewicht des Geräts aushält.

Nehmen Sie die UPS nicht in Betrieb, wenn Temperatur und Luftfeuchtigkeit außerhalb der spezifizierten Grenzen liegen.

Plazierung

0°- 40°C (32°-104°F) 0 -95% relative Luftfeuchtigkeit								
	✓	✓	✗	✓	✓	✗	✗	✗

Strom- und Geräteanschluss an die UPS

Smart-UPS Rückansicht

230V Modelle

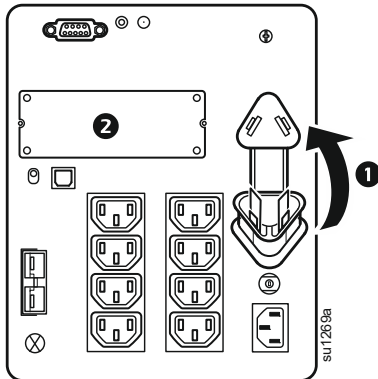



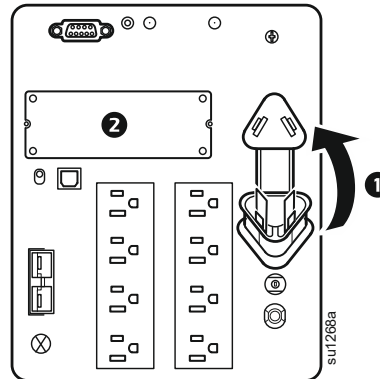



120V/100V Modelle



- Schließen Sie den Batteriestecker an ❶.
- Verbinden Sie die gewünschten Geräte mit der UPS. Hinweis: Schließen Sie keinen Laserdrucker an die UPS an. Ein Laserdrucker verbraucht deutlich mehr Strom als andere Gerätetypen und kann die UPS überlasten.
- Fügen Sie nun das gewünschte Smart-Slot-Zubehör hinzu ❷.
- Schließen Sie die UPS nun an eine zwei-polige, drei-drahtige, geerdete Steckerbuchse an. Vermeiden Sie die Verwendung von Verlängerungskabeln.
120V/100V Modelle: Das Stromversorgungskabel ist hinten an der UPS festverdrahtet.
- Schalten Sie alle angeschlossenen Geräte ein. Um die UPS als EIN/AUS-Hauptschalter zu benutzen, vergewissern Sie sich, dass alle angeschlossenen Geräte eingeschaltet sind. Die Geräte werden nicht mit Strom versorgt, bis die UPS eingeschaltet ist.
- Drücken Sie den -Schalter an der Vorderseite,  um die UPS zu starten.
 - Die UPS lädt ihre Batterie auf, wenn sie am Stromnetz angeschlossen ist. Die Batterie lädt sich während der ersten drei Betriebsstunden zu 90% Kapazität auf. Während des ersten Ladezeitraums können Sie keine volle Laufzeit erwarten.
 - 120V Modelle: Überprüfen Sie die Verdrahtungsfehler-LED an der Rückseite. Sie leuchtet auf, wenn die UPS mit einem fehlerhaft verdrahteten Anschluss verbunden ist. Weitere Informationen finden Sie im Abschnitt Fehlersuche in diesem Handbuch.
- Zur weiterreichenden Computersystemsicherheit können Sie die PowerChute™ UPS Power Management- und Diagnosesoftware installieren.

Anschlüsse

Serieller Port 	USB-Anschluss 	Power Managementsoftware und Schnittstellenkits können mit der UPS benutzt werden. Benutzen Sie nur Schnittstellenkits, die von APC by Schneider Electric geliefert oder empfohlen werden.
		Benutzen Sie das mit der UPS mitgelieferte APC by Schneider Electric-Kabel, um die UPS an den seriellen Port anzuschließen. Benutzen Sie KEIN standardmäßiges, serielles Schnittstellenkabel, da es mit dem UPS-Anschluss nicht kompatibel ist. Serieller und USB Ports sind vorhanden, können jedoch nicht gleichzeitig benutzt werden.
Externer Batteriepack-anschluss 		XL Modelle: Benutzen Sie den Batteriepackanschluss, um optionale externe Batteriepacks anzuschließen. Diese Einheit unterstützt bis zu zehn externe Batteriepacks. Informationen zur entsprechenden Batteriepack-Modellnummer für Ihre UPS finden Sie auf der APC by Schneider Electric Web-Seite: www.apc.com/support .
		Hinweis: Die UPS unterstützt nur wartungsfreie (SMF-) Batterien.
TVSS Schraube 		Die UPS verfügt über eine Schraube zur vorübergehenden Spannungsschlagunterdrückung (TVSS), für den Anschluss von Erdungskabeln verwendeter Spannungsableitgeräte, wie z.B. Telefon- und Netzwerkleitungsschutzeinrichtungen. Trennen Sie die Einheit von der Stromversorgung, bevor Sie ein Erdungskabel anschließen.

Betrieb

Smart-UPS Vorderseite

Strom ein



Strom aus

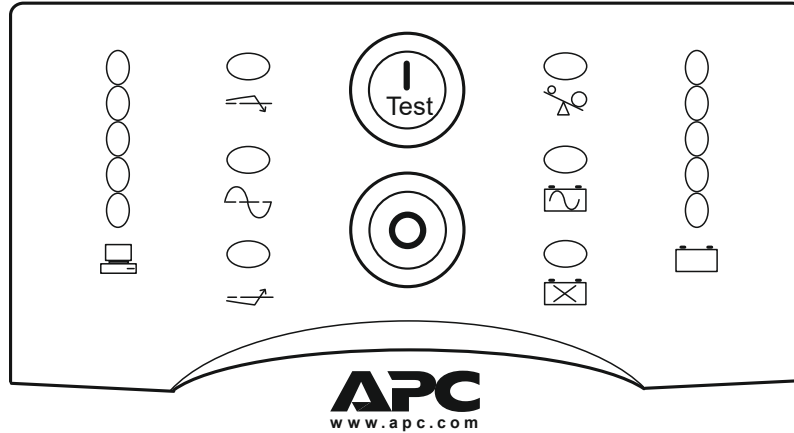



Auslastung

120V	230V/100V
○ 84%	○ 84%
○ 67%	○ 67%
○ 50%	○ 50%
○ 33%	○ 33%
○ 16%	○ 16%
Battery Charge	

Akku-Ladung



120V	230V/100V
○ 96%	○ 96%
○ 72%	○ 72%
○ 48%	○ 48%
○ 24%	○ 24%
○ 0%	○ 0%
Battery Charge	

Online 	Die On-line-Anzeige leuchtet auf, wenn die UPS Strom an die angeschlossenen Geräte weitergibt. Leuchtet diese Anzeige nicht auf, ist die UPS entweder nicht eingeschaltet, oder läuft auf Batteriestrom.
Minderung der Spannung 	Diese LED zeigt an, dass die UPS eine hohe Stromspannung ausgleichen muss.
Erhöhung der Spannung 	Diese LED zeigt an, dass die UPS eine niedrige Stromspannung ausgleichen muss.
Batteriestrom 	Batteriestrom LED leuchtet, versorgt die UPS die angeschlossenen Geräte mit Batteriestrom. Im Akkubetrieb gibt die UPS einen Alarm aus – alle 30 Sekunden vier Pieptöne.
Überlastet <small>Overload</small> 	Die UPS gibt einen durchgehenden Ton von sich und die LED leuchtet auf, wenn ein Überlasten vorliegt.
Batterie wechseln 	Wenn die Batterie den Selbsttest nicht besteht, gibt die UPS eine Minute lang kurze Signaltöne ab und die LED Batterie ersetzen leuchtet auf. Weitere Informationen finden Sie im Abschnitt Fehlersuche in diesem Handbuch.
Batterie abgeklemmt 	Diese LED blinkt auf und alle zwei Sekunden ertönt ein kurzer Piepton, wenn die Batterie nicht angeschlossen ist.

Automatischer Selbsttest	<p>Die UPS führt zuerst automatisch einen Selbsttest durch, wenn sie eingeschaltet wird, und danach alle weiteren zwei Wochen (Standard). Während des Selbsttests laufen UPS angeschlossene Geräte für kurze Zeit auf Batterie.</p> <p>Wenn die UPS den Selbsttest nicht besteht, leuchtet die LED Batterie wechseln  auf und die UPS kehrt sofort in den Online-Betrieb zurück. Die angeschlossenen Geräte sind davon nicht betroffen. Laden Sie die Batterie für 24 Stunden auf, und führen Sie dann einen neuen Selbsttest durch. Wenn die Batterie den Test nicht besteht, muss sie ersetzt werden.</p>
Manueller Selbsttest	<p>Halten Sie den  -Schalter für ein paar Sekunden gedrückt, um den Selbsttest zu initiieren.</p>

Batteriestrom

Die Smart-UPS schaltet automatisch auf Batteriebetrieb um, wenn der Strom ausfällt. In diesem Fall ertönt ein Alarm (alle 30 Sekunden vier Pieptöne).

Drücken Sie  den  -Schalter an der Vorderseite, um den UPS-Alarm auszuschalten (gilt nur für den gegenwärtigen Alarm). Wird die Stromversorgung nicht wieder hergestellt, versorgt die UPS die angeschlossenen Geräte mit Batteriestrom, bis die Batterie leer ist.





Wird PowerChute nicht benutzt, müssen Sie Ihre Dateien manuell speichern und Ihren Computer herunterfahren, bevor die UPS ausgeschaltet wird.





Die Batterielaufzeit bestimmen

Die UPS-Batterielebenszeit hängt vom Gebrauch und der Umgebung ab. Wir empfehlen, dass Sie Batterien alle drei Jahre ersetzen. Weitere Informationen zu diesem Them finden Sie auf der APC by Schneider Electric Web-Seite, www.apc.com.

Benutzerkonfiguration

HINWEIS: Zum Einstellen dieser Optionen benötigen Sie die PowerChute software oder das entsprechende SmartSlot-Zubehör.

Funktion	Standard-einstellung Standard	Benutzer- optionen	Beschreibung
Automatischer Selbsttest	Alle 14 Tage (336 Stunden)	Alle 7 Tage (168 Stunden) Nur beim Starten Kein Selbsttest	Diese Funktion bestimmt den Interval, in dem die UPS einen Selbsttest durchführt. Details hierzu finden Sie in Ihrer Software-Dokumentation.
UPS ID	UPS_IDEN	Bis zu acht Zeichen, um die UPS zu kennzeichnen	Benutzen Sie dieses Feld, um die UPS für Netzwerkverwaltungszwecke zu kennzeichnen.
Datum des letzten Batterieaustauschs	Herstellungs-datum	Datum für den Batterieaustausch mm/dd/yy	Tragen Sie dieses Datum neu ein, wenn Sie das Batteriemodul ersetzen.
Minimale Kapazität vor Wiedereinschalten	0 Prozent	15, 30, 45, 50, 60, 75, 90 Prozent	Die UPS lädt ihre Batterien bis zum angegebenen Prozentsatz auf, bevor sie sich nach dem Ausschalten wieder einschaltet.
Spannungssensitivität Die UPS erkennt Netzspannungsverzerrungen und reagiert darauf, indem sie auf Batteriebetrieb umschaltet, um die angeschlossenen Geräte zu schützen. Bei schlechter Stromqualität kann die UPS häufig auf Batteriebetrieb umschalten. Wenn die angeschlossenen Geräte unter solchen Bedingungen normal funktionieren können, reduzieren Sie die Empfindlichkeitseinstellung, um Batteriekapazität und Lebensdauer zu sparen.	 Hoch  Mittel  Niedrig	Helles Leuchten: Die UPS ist auf hohe Sensitivität eingestellt (Standard). Schwaches Leuchten: Die UPS ist auf mittlere Sensitivität eingestellt. Aus: Das Intervall für den Alarm bei niedrigem Batteriestand beträgt etwa acht Minuten.	Ändern Sie die UPS-Sensitivität, indem Sie den  -Schalter an der  Rückseite drücken. Benutzen Sie dazu ein spitzes Objekt, z.B. einen Kugelschreiber. Weiterhin können Sie die Sensitivität mit Hilfe der PowerChute Software einstellen.

Funktion	Standard-einstellung Standard	Benutzer- optionen	Beschreibung
Alarmsteuerung	Aktivieren	Abschalten, Deaktivieren	Sie können einen aktiven Alarm abschalten, oder alle Alarme permanent deaktivieren.
Abschaltverzögerung	90 Sekunden	0, 180, 270, 360, 450, 540, 630 Sekunden	Diese Funktion bestimmt, wann das eigentliche Herunterfahren durchgeführt wird, nachdem die UPS den Befehl zum Herunterfahren erhalten hat.
Alarm bei schwacher Batterie. Die PowerChute-Schnittstellensoftware bietet ein automatisches, unbeaufsichtigtes Herunterfahren, wenn ungefähr zwei Minuten (standardmäßig) batteriebetriebene Laufzeit verbleiben.	 2 min  5 min  8 min	Helles Leuchten: Das Intervall für den Alarm bei niedrigem Batteriestand beträgt etwa zehn Minuten. Schwaches Leuchten: Das Intervall für den Alarm bei niedrigem Batteriestand beträgt etwa fünf Minuten. Aus: Das Intervall für den Alarm bei niedrigem Batteriestand beträgt etwa acht Minuten. Mögliche Alarmintervalle: 2, 5, 8, 11, 14, 17, 20, 23 Minuten.	Der Alarmton bei niedrigem Batteriestand ertönt kontinuierlich, wenn noch zwei Minuten Betriebszeit verbleiben. Um die Standardeinstellung des Alarmintervalls zu ändern, drücken Sie die Taste für die Spannungsempfindlichkeit (verwenden Sie dazu einen spitzen Gegenstand wie z. B. einen Stift), während Sie die  Taste gedrückt halten (Frontplatte).
Synchronisierte Einschaltverzögerung	0 Sekunden	60, 120, 180, 240, 300, 360, 420 Sekunden	Hier wartet die UPS die spezifizierte Zeit, bevor sie sich wieder einschaltet, nachdem die Eingangsspannung nach einem Stromausfall wiederhergestellt ist (z.B. um ein Überlasten der Verzweigungsleitung zu verhindern).
Hoher Transferpunkt	230 V Modelle: 253 Vac 120 V Modelle: 127 Vac 100 V Modelle: 108 Vac	230 V Modelle: 257, 261, 265 Vac 120 V Modelle: 130, 133, 136 Vac 100 V Modelle: 110, 112, 114 Vac	Um unnötigen Batteriegebrauch zu minimieren, stellen Sie den hohen Transferpunkt höher ein, wenn die Stromspannung üblicherweise sehr hoch ist, und die angeschlossenen Geräte dies tolerieren.
Niedriger Transferpunkt	230V Modelle: 208 Vac 120V Modelle: 106 Vac 100V Modelle: 92 Vac	230V Modelle: 196, 200, 204 Vac 120V Modelle: 97, 100, 103 Vac 100V Modelle: 86, 88, 90 Vac	Stellen Sie den niedrigen Transferpunkt niedriger ein, wenn die Stromspannung üblicherweise sehr niedrig ist, und die angeschlossenen Geräte dies tolerieren.
Ausgangsspannung	230V Modelle: 230 Vac	230V Modelle: 220, 240 Vac	NUR 230V Modelle: Erlaubt Ihnen die Ausgangsspannung zu wählen.

Spezifikationen

Temperatur	Betrieb	0 bis 40 °C (32 bis 104 °F)
	Lagerung	-15 bis 45 °C (5 bis 113 °F)
Maximale Höhe	Betrieb	2.000 m (6.562 ft)
	Lagerung	15.240 m (50.000 ft)
Luftfeuchtigkeit		0 bis 95% relative Feuchtigkeit, nichtkondensierend
Internationaler Schutzkodex		IP20
Anwendbares Stromnetz-Stromverteilungssystem		TN Stromsystem
Zutreffende Norm		IEC 62040-1
Verschmutzungsgrad		2
Überspannungskategorie		II

Lagerung

Lagern Sie die UPS abgedeckt und flach an einem kühlen, trockenen Ort, mit voll aufgeladenen Batterien.

Bei -15° bis +30° C (+5° bis +86° F), Batterien alle sechs Monate neu aufladen.

Bei +30° bis +45° C (+86° bis +113° F), Batterien alle drei Monate neu aufladen.

Das Batteriemodul ersetzen

Die UPS hat ein einfach zu ersetzendes, schnell austauschbares Batteriemodul. Sie können für den Austausch die UPS angeschlossen lassen (mit den angeschlossenen Geräten eingeschaltet). Informationen über den Ersatz von Batteriemodulen erhalten Sie bei Ihrem Händler oder auf der APC by Schneider Electric Web-Seite, www.apc.com/support.



Nachdem die Batterie von der UPS getrennt wurde, sind angeschlossene Geräte nicht mehr vor Stromausfällen geschützt.

Seien Sie während der folgenden Schritte vorsichtig, da das Batteriemodul sehr schwer ist.

Um das Batteriemodul auszutauschen, kehren Sie die Anweisungen zum Entfernen der Frontblende und des Batteriemoduls um.

Die Frontblende und das Batteriemodul entfernen

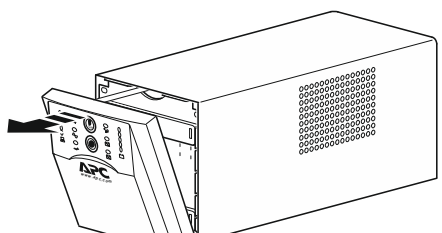
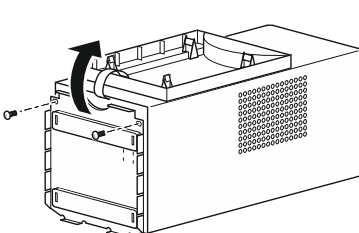
<p>Schritt 1</p> 	<p>Schritt 2</p> 
-----------------------------------------------------------------------------------------------------------	------------------------------------------------------------------------------------------------------------

1500VA Modelle

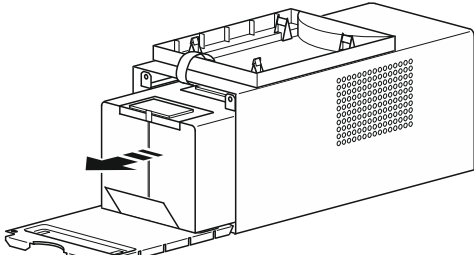
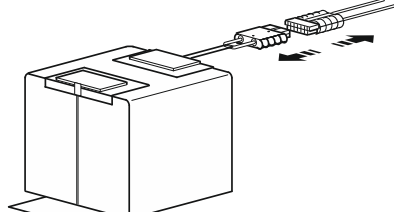
<p>Schritt 3</p> <p>Ziehen Sie das Batteriemodul aus dem Fach heraus, bis die Rückseite des Moduls mit dem äußeren Rand der UPS abschließt.</p> 	<p>Schritt 4</p> <p>Trennen Sie den Batterieanschluss.</p> 
--------------------------------------------------------------------------------------------------------------------------------------------------------------------------------------------------------------------------------------------	--------------------------------------------------------------------------------------------------------------------------------------------------------

1000VA Modell

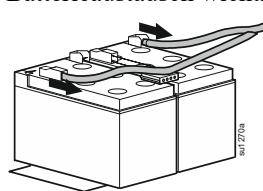
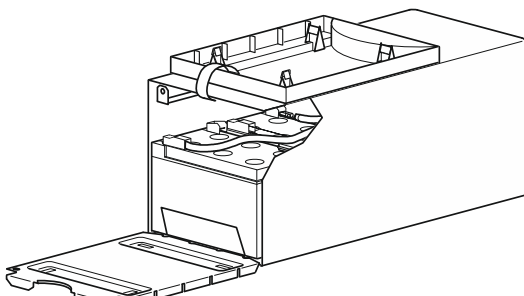
<p>Schritt 3</p> <p>Schritt A</p> <p>Trennen Sie die Batteriekabelterminals, bevor Sie das Batteriemodul aus der UPS herausnehmen.</p> <p>HINWEIS: Beachten Sie, dass das rote Kabel zum rot-markierten Terminal und das schwarze Kabel zum schwarz-markierten Terminal gehört. Dies ist für den Batterieaustausch wichtig.</p> 	<p>Schritt B</p> <p>Ziehen Sie das Batteriemodul aus der UPS heraus.</p> 
------------------------------------------------------------------------------------------------------------------------------------------------------------------------------------------------------------------------------------------------------------------------------------------------------------------------------------------------------------------------------------------------------------------------------------------	----------------------------------------------------------------------------------------------------------------------------------------------------------------------





Liefere Sie verbrauchte Batterien bitte bei einem Recycling-Betrieb ab oder senden Sie sie in der Verpackung der neuen Batterie an APC by Schneider Electric zurück.

Fehlersuche

Benutzen Sie die nachfolgende Tabelle, um kleinere Installationsprobleme zu lösen. Sollten Sie komplexere Installationsprobleme haben, wenden Sie sich bitte an die APC by Schneider Electric Web-Seite, www.apc.com.

Problem und mögliche Ursache	Lösung
Die UPS lässt sich nicht einschalten	
Batterie ist nicht richtig angeschlossen.	Überprüfen Sie, dass der Anschlussstecker (Rückseite) richtig angeschlossen ist. 
 Der -Schalter wurde nicht gedrückt.	Drücken Sie  einmal den -Schalter, um die UPS und die Geräte zu starten.
Die UPS ist nicht an das Stromnetz angeschlossen.	Vergewissern Sie sich, dass das Stromeingangskabel von der UPS zum Stromnetz richtig angeschlossen ist.
Die Netzspannung ist sehr niedrig oder nicht vorhanden.	Prüfen Sie den Stromfluss zur UPS, indem Sie eine Tischlampe o.ä. anschließen. Ist das Licht sehr gedämpft, lassen Sie die Stromspannung überprüfen.
Die UPS lässt sich nicht ausschalten	
Die UPS hat einen internen Fehler festgestellt.	Benutzen Sie die UPS nicht. Trennen Sie sie von der Stromversorgung und wenden Sie sich an den Kundenservice.
Die UPS piept hin und wieder	
Normaler UPS-Betrieb.	Keine. Die UPS trägt zum Schutz der angeschlossenen Geräte bei.
Die UPS liefert nicht die erwartete Laufzeit im Batteriebetrieb	
Die UPS-Batterie ist aufgrund eines Stromausfalls schwach, oder nähert sich dem Ende ihrer Nutzungsdauer.	Batterie aufladen. Batterien müssen nach längeren Stromausfällen neu aufgeladen werden. Sie entladen sich bei häufiger Nutzung oder erhöhten Temperaturen schneller. Wenn sich die Batterie dem Ende ihrer Lebensdauer nähert, sollten Sie die Batterie ersetzen, auch wenn die Batteriewechselanzeige nicht leuchtet.
Alle LEDs leuchten auf und die UPS piept ununterbrochen	
Die UPS hat einen internen Fehler festgestellt.	Benutzen Sie die UPS nicht. Schalten Sie die UPS aus, und wenden Sie sich an den Kundendienst.
Die LEDs an der Vorderseite blinken sequentiell	
Die UPS wurde nicht manuell, sondern durch eine Software oder eine optionale Zubehörkarte ausgeschaltet.	Keine. Die UPS startet automatisch, wenn die Eingangsspannung wiederhergestellt ist.
Alle LEDs sind aus und die UPS ist an ein Stromnetz angeschlossen	
Die UPS ist heruntergefahren und die Batterie wurde aufgrund eines längeren Stromausfalls entleert.	Keine. Die UPS startet automatisch, wenn die Eingangsspannung wiederhergestellt ist und die Batterie sich ausreichend aufgeladen hat.

Problem und mögliche Ursache	Lösung
Die LED Überlastet leuchtet auf und die UPS gibt einen durchgehenden Piepton von sich	
Die UPS ist überlastet.	Die angeschlossenen Geräte überschreiten die maximale Last. Siehe Specifications auf der APC by Schneider Electric Web-Seite, www.apc.com . Der Alarm ertönt, bis genügend angeschlossene Geräte entfernt wurden. Trennen Sie entsprechende Geräte von der UPS. Die UPS versorgt die angeschlossenen Geräte mit Strom, solange sie eingeschaltet ist und die Eingabe-Schaltkreissicherung nicht herauspringt. Die UPS gibt keinen Batteriestrom weiter, wenn eine Stromspannungsunterbrechung auftritt. Wenn eine kontinuierliche Überlast auftritt, während die UPS im Batteriebetrieb läuft, schaltet das Gerät den Ausgang ab, um die UPS vor möglichen Schäden zu schützen.
Die LED Batterie austauschen leuchtet auf	
Die LED Batterie austauschen blinkt und alle zwei Sekunden ertönt ein kurzes Piepen, das anzeigt, dass die Batterie nicht angeschlossen ist.	Vergewissern Sie sich, dass der Batterieanschluss voll belegt ist.
Schwache Batterie.	Warten Sie mindestens 24 Stunden, damit die Batterie sich aufladen kann. Führen Sie dann einen Selbsttest durch. Besteht das Problem nach Neuaufladen der Batterie weiterhin, tauschen Sie die Batterie aus.
Die Batterie hat den Selbsttest nicht bestanden.	Die UPS gibt für eine Minute kurze Pieptöne von sich und die LED Batterie austauschen leuchtet auf. Die UPS wiederholt den Alarm alle fünf Stunden. Führen Sie den Selbsttest durch, nachdem sich die Batterie für 24 Stunden aufgeladen hat. Besteht die Batterie den Selbsttest, hört der Alarm auf und die LED leuchtet nicht mehr auf.
Die Verdrahtungsfehler LED leuchtet auf	
Die Verdrahtungsfehler LED leuchtet auf  (Rückseite). Nur 120V Modelle.	The UPS is plugged into an improperly wired utility power outlet. Zu den erkannten Verdrahtungsfehlern zählen fehlende Erdung, Verpolung des Neutralleiters und überlasteter Neutralkreis. Contact a qualified electrician to correct the building wiring.
Die Eingabe-schaltkreissicherung ist herausgesprungen	
Die UPS-Eingabe-Schaltkreissicherung  (über dem Eingangskabelanschluss) ist herausgesprungen.	Reduzieren Sie die Last der UPS, indem Sie angeschlossene Geräte entfernen und die Schaltkreissicherung wieder neu setzen (den Austrittsarm wieder hereindrücken).
Eine oder beide LEDs zur Erhöhung oder Minderung der Spannung leuchten auf	
AVR Boost- oder AVR Trim- LEDs leuchten. Es bestehen längere Zeiträume mit zu hoher oder zu niedriger Spannung.	Lassen Sie die Spannung von einem qualifizierten Elektriker überprüfen. Besteht das Problem weiterhin, wenden Sie sich an Ihren Stromversorger.
Netztrennschalter löst aus	
Der Netztrennschalter löst während des normalen Betriebs aus.	100V Modelle: Damit der Betrieb unter dem vollen VA-Wert des 1500VA Produkts laufen kann, muss der mitgelieferte 15A Stecker mit einem 20A Stecker ausgetauscht werden. Dies muss von qualifiziertem Personal durchgeführt werden.

Problem und mögliche Ursache	Lösung
Der UPS-Betrieb erfolgt auf Batterie, obwohl normale Stromspannung besteht	
Die UPS-Eingabe-Schaltkreissicherung ist herausgesprungen.	Reduzieren Sie die Geräte der UPS, indem Sie Geräteanschlüsse entfernen und die Schaltkreissicherung (hinten an der UPS) wieder neu setzen (den Austrittsarm wieder hereindrücken).
Sehr hohe, niedrige oder verzerrte Stromspannung. Preiswerte, kraftstoffbetriebene Generatoren können die Spannung verzerren.	Schließen Sie die UPS an ein anderes Stromnetz oder an einen anderen Stromkreis an. Testen Sie die Eingabespannung mit der Stromspannungsanzeige. Wenn es für die angeschlossenen Geräte akzeptabel ist, vermindern Sie die UPS-Sensitivität.
Die LEDs Batteriekapazität und Batterieladung blinken gleichzeitig auf	
Die UPS ist ausgeschaltet. Die interne Temperatur der UPS hat die für den sicheren Betrieb notwendige Temperatur überstiegen.	Überprüfen Sie, dass die Zimmertemperatur innerhalb der Spezifizierungen liegt. Überprüfen Sie, dass die UPS ausreichender Belüftung ausgesetzt ist. Lassen Sie die UPS abkühlen. Starten Sie die UPS neu. Kontaktieren Sie APC by Schneider Electric unter www.apc.com/support , wenn das Problem weiterhin besteht.

Diagnosefunktion für Stromspannung

Die UPS verfügt über eine Diagnosefunktion, die die Stromspannung anzeigt.

1. Schließen Sie die UPS an das normale Stromnetz an.

2. Halten Sie  den -Schalter gedrückt, um die Anzeige für die Stromspannung zu sehen. Nach ein paar Sekunden zeigen die fünf LEDs vorne rechts die

Eingangsspannung an.

- Zum Ablesen des Spannungswerts, siehe Abbildung links (Werte sind auf der eigentlichen UPS nicht angegeben).
- Die Anzeige indiziert, dass sich die Spannung zwischen dem angezeigten Wert und dem nächst höheren Wert befindet.
- Wenn z.B. drei LEDs aufleuchten, liegt die Eingangsspannung im normalen Bereich.
- Leuchten keine LEDs auf, obwohl die UPS an den Stromkreis angeschlossen ist, ist die Leitungsspannung extrem niedrig.
- Leuchten alle 5 LEDs auf, ist die Leitungsspannung extrem hoch und sollte von einem Elektriker überprüft werden.

HINWEIS: Die UPS startet für dieses Verfahren einen Selbsttest, der die Spannungsanzeige jedoch nicht beeinflusst.

230V	120V	100V
<input type="checkbox"/> 266	<input type="checkbox"/> 133	<input type="checkbox"/> 119
<input type="checkbox"/> 248	<input type="checkbox"/> 123	<input type="checkbox"/> 109
<input type="checkbox"/> 229	<input type="checkbox"/> 115	<input type="checkbox"/> 100
<input type="checkbox"/> 210	<input type="checkbox"/> 105	<input type="checkbox"/> 91
<input type="checkbox"/> 191	<input type="checkbox"/> 96	<input type="checkbox"/> 81
<input type="checkbox"/>	Battery Charge	<input type="checkbox"/>

Transport und Service

Transport

1. Alle angeschlossenen Geräte müssen abgeschaltet und getrennt werden.
2. Trennen Sie die UPS vom Netzstrom.
3. Trennen Sie alle internen und externen Batterien (falls vorhanden).
4. Folgen Sie den Versandanweisungen unter Service in diesem Handbuch.

Wartung

Falls die UPS gewartet oder repariert werden muss, schicken Sie sie nicht an den Händler zurück. Befolgen Sie diese Schritte:

1. Lesen Sie im Handbuch die Erklärungen im Kapitel Problemlösung, um gelegentlich auftretende Probleme allgemeiner Natur selbst beheben zu können.
2. Falls das Problem weiterhin besteht, wenden Sie sich über die APC by Schneider Electric-Internetseiten an den APC by Schneider Electric-Kundendienst: www.apc.com.
 - a. Notieren Sie sich die Modellnummer, die Seriennummer und das Kaufdatum. Die Modell- und die Seriennummern befinden sich auf der Rückseite der Anlage und können bei einigen Modellen in der LCD-Anzeige angezeigt werden.
 - b. Wenn Sie den Kundendienst anrufen, wird ein Mitarbeiter versuchen, das Problem am Telefon für Sie zu lösen. Wenn das nicht möglich ist, wird der Techniker Ihnen eine Warenrücknahmenummer (RMA-Nr.) zuweisen.
 - c. Wenn die Garantie noch besteht, wird die Reparatur kostenlos durchgeführt.
 - d. Die Service-Verfahren und Rücksendebestimmungen können von Land zu Land unterschiedlich sein. Bitte informieren Sie sich auf der APC by Schneider Electric-Website www.apc.com über den für Ihr Land vorgesehenen Ablauf.
3. Verpacken Sie die Einheit fachmännisch, um Transport-schäden zu vermeiden. Verwenden Sie keine Styroporchips als Verpackungshilfsmittel. Transportschäden sind nicht von der Garantie abgedeckt.
 - a. Hinweis: Bei Versand innerhalb der Vereinigten Staaten oder in die Vereinigten Staaten müssen Sie die UPS-Batterie zur Einhaltung der US-amerikanischen Department of Transportation- (DOT) und IATA-Richtlinien immer im Vorfeld trennen. Interne Akkus können in der UPS verbleiben.
 - b. Batterien können beim Versand im externen Batteriepack XBP angeschlossen bleiben. Nicht alle Einheiten verwenden XLBPs.
4. Vermerken Sie die RMA-Nr., die Sie vom Kundendienst erhalten haben, außen auf der Verpackung.
5. Senden Sie die Einheit als versichertes und freigemachtes Paket an die Adresse, die Sie vom Kundendienst erhalten haben.

Beschränkte Werksgarantie

Schneider Electric IT Corporation (SEIT) gewährleistet, dass dieses Produkt für die Dauer von zwei (2) Jahren ab Kaufdatum frei von Material- und Fertigungsfehlern ist, außer in Indien, wo die Garantiezeit für Batteriemodule ein Jahr beträgt. Die Verpflichtung von SEIT gemäß dieser Garantie ist auf die Reparatur oder den Ersatz (Entscheidung trifft SEIT) jeglicher defekter Produkte begrenzt. Durch Reparatur oder Austausch eines defekten Produkts bzw. von Teilen desselben verlängert sich die ursprüngliche Garantiezeit nicht.

Diese Garantie gilt nur für den ursprünglichen Käufer, der das Produkt vorschriftsmäßig innerhalb von zehn Tagen nach dem Kauf registriert haben muss. Die Produktregistrierung kann online unter warranty.apc.com vorgenommen werden.

SEIT haftet nicht gemäß der Garantie, wenn hauseigene Prüfungen und Untersuchungen ergeben haben, dass der vermeintliche Produktschaden nicht existiert beziehungsweise durch Missbrauch, Fahrlässigkeit, unsachgemäße Installation oder Prüfungen von Endverbrauchern oder Dritten bzw. durch eine Verwendung entgegen den Empfehlungen oder Spezifikationen von SEIT verursacht wurde. Darüber hinaus haftet SEIT nicht für Schäden infolge von: 1) nicht autorisierten Reparatur- oder Umbauversuchen an dem Produkt, 2) falschen oder inadäquaten elektrischen Spannungen oder Verbindungen, 3) nicht vorschriftsmäßigen Betriebsbedingungen vor Ort, 4) höherer Gewalt, 5) ungenügendem Schutz vor Witterungseinflüssen oder 6) Diebstahl. Keinesfalls haftet SEIT im Rahmen dieser Garantie für Produkte, bei denen die Seriennummer verändert, unkenntlich gemacht oder entfernt wurde.

ES BESTEHEN ÜBER DIE VORSTEHEND GENANNTEN BESTIMMUNGEN HINAUS KEINE ANDEREN GARANTIEN AUSDRÜCKLICHER, STILLSCHWEIGENDER, GESETZLICHER ODER SONSTIGER NATUR FÜR IRGENDWELCHE PRODUKTE, DIE AUFGRUND ODER IN VERBINDUNG MIT DIESER VEREINBARUNG VERKAUFT, GEWARTET ODER BEREITGESTELLT WURDEN.

SEIT LEHNT ALLE STILLSCHWEIGENDEN GARANTIEN HINSICHTLICH DER MARKTGÄNGIGKEIT UND EIGNUNG FÜR EINEN BESTIMMTEN ZWECK AB.

AUSDRÜCKLICHE GARANTIEN VON SEIT KÖNNEN IM ZUSAMMENHANG MIT DER ERTEILUNG VON TECHNISCHEN ODER ANDEREN RATSCHLÄGEN ODER DIENSTLEISTUNGEN DURCH SEIT BEZÜGLICH DER PRODUKTE NICHT ERWEITERT, VERRINGERT ODER BEEINTRÄCHTIGT WERDEN. WEITERHIN ENTSTEHEN DIESBEZÜGLICH KEINE AUFLAGEN ODER LEISTUNGSVERPFLICHTUNGEN.

DIE OBEN BESCHRIEBENEN GARANTIEN UND GEWÄHRLEISTUNGSANSPRÜCHE SIND EXKLUSIV UND GELTEN ANSTELLE ALLER ANDEREN GARANTIEN UND GEWÄHRLEISTUNGSANSPRÜCHE. DIE OBEN GENANNTEN GARANTIEN BEGRÜNDEN DIE EINZIGE LEISTUNGSVERPFLICHTUNG VON SEIT UND STELLEN IHRE EINZIGEN RECHTSMITTEL IM FALLE VON GARANTIEVERLETZUNGEN DAR. DIE GARANTIEN VON SEIT GELTEN NUR FÜR DEN URSPRÜNGLICHEN KÄUFER UND KÖNNEN NICHT AUF DRITTE ÜBERTRAGEN WERDEN.

IN KEINEM FALL HAFTEN SEIT, SEINE VERANTWORTLICHEN, DIREKTOREN, TOCHTERUNTERNEHMEN ODER ANGESTELLTEN FÜR IRGENDWELCHE INDIREKTEN, SPEZIELLEN, IN DER FOLGE ENTSTANDENEN ODER STRAFRECHTLICH RELEVANTEN SCHÄDEN, DIE AUS DER VERWENDUNG, WARTUNG ODER INSTALLATION DER PRODUKTE ENTSTEHEN. DIES GILT UNABHÄNGIG DAVON, OB SOLCHE SCHÄDEN AUS EINEM VERTRAG ODER AUS UNERLAUBTER HANDLUNG RESULTIEREN, OB MIT ODER OHNE VERSCHULDEN, FAHRLÄSSIGKEIT ODER KAUSALHAFTUNG, UND ZWAR AUCH DANN NICHT, WENN SEIT ZUVOR AUF DIE MÖGLICHKEIT SOLCHER SCHÄDEN AUFMERKSAM GEMACHT WURDE. SEIT HAFTET INSBESONDERE NICHT FÜR ENTSTANDENE KOSTEN IRGENDWELCHER ART, Z. B. ENTGANGENE GEWINNE ODER EINKÜNFTE (OB AUF DIREKTEM ODER INDIREKTEM WEGE), VERLUST VON GERÄTEN, VERLUST DER NUTZUNGSMÖGLICHKEIT EINES GERÄTS, VERLUST VON SOFTWARE ODER DATEN, ERSATZKOSTEN, ANSPRÜCHE DRITTER ODER ANDERE KOSTEN.

NICHTS IN DIESER EINGESCHRÄNKTEN GARANTIE IST DAHINGEHEND AUSZULEGEN, DASS SEIT EINEN AUSSCHLUSS ODER EINE EINSCHRÄNKUNG SEINER HAFTUNG BEI TOD ODER VERLETZUNG INFOLGE SEINER EIGENEN FAHRLÄSSIGKEIT ODER ARGLISTIGER FALSCHDARSTELLUNG ANSTREBT – IN DEM MASS, IN DEM DIES NACH GELTENDEM RECHT NICHT AUSGESCHLOSSEN ODER EINGESCHRÄNKT WERDEN KANN.

Bevor unter die Garantie fallende Reparaturleistungen in Anspruch genommen werden können, muss beim Kundendienst eine Warenrücknahmenummer (Returned Material Authorization; RMA) angefordert werden. Garantieansprüche können im weltweiten Kundendienst-Netzwerk von SEIT über die Supportseiten auf der Website von APC unter: www.apc.com verfügbar. Wählen Sie aus dem Dropdown-Menü das entsprechende Land aus. Öffnen Sie die Registerkarte „Support“ oben auf der Webseite, um Kontaktinformationen für den Kundendienst in Ihrer Region zu erhalten. Produkte müssen als vom Absender bezahlte Sendung zurückgeschickt werden und eine kurze Beschreibung des aufgetretenen Problems sowie einen Nachweis von Ort und Datum des Kaufs enthalten.

APC by Schneider Electric Weltweiter Kundendienst

APC by Schneider Electric bietet für dieses und für andere Produkte kostenlosen Kundendienst. Dazu bestehen folgende Möglichkeiten:

- Besuchen Sie die Website von APC by Schneider Electric, www.apc.com. Dort können Sie auf die Dokumente der APC Knowledge Base zugreifen und Anfragen an den Kundendienst senden.
 - **www.apc.com** (Unternehmenszentrale)
Auf der lokalisierten Webseite von APC by Schneider Electric des jeweiligen Landes können Sie die Informationen zum Kundendienst in der entsprechenden Sprache abrufen.
 - **www.apc.com/support/**
Weltweiter Kundendienst über Abfragen der APC by Schneider Electric Knowledge Base sowie mittels e-Support.
- Sie können ein Kundendienstzentrum von APC by Schneider Electric telefonisch oder per E-Mail kontaktieren.
 - Kontaktdaten für lokale, landesspezifische Zentren finden Sie unter **www.apc.com/support/contact**.
 - Informationen dazu, wie Sie den lokalen Kundendienst kontaktieren können, erhalten Sie von dem APC by Schneider Electric-Repräsentanten oder Fachhändler, bei dem Sie das APC by Schneider Electric-Produkt erworben haben.