

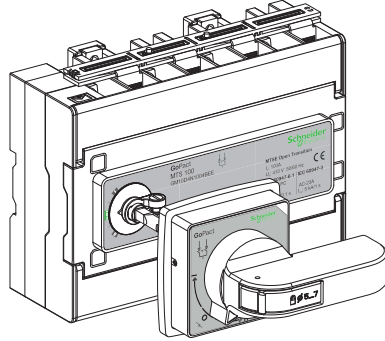

- en** Manual Transfer Switch and Accessories
es Conmutador de transferencia manual y accesorios
ru Ручной переключатель с безобрывным переключением и принадлежности
id Sakelar Transfer Manual dan Aksesori
pt Comutação de transferência manual e acessórios
fr Commutateur de transfert manuel et accessoires
tr Manuel Transfer Svici ve Aksesuarları
ar مفتاح التحويل اليدوي والملحقات

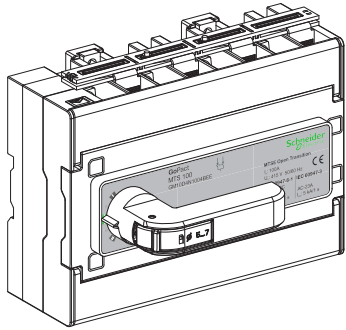

? → www.se.com/support

Retain instruction sheet for future use.
Visit our website at www.se.com/docs to download other documents.

PLEASE NOTE

- Electrical equipment should be installed, operated, serviced, and maintained only by qualified personnel.
- No responsibility is assumed by Schneider Electric for any consequences arising out of the use of this material.
- All pertinent state, regional, and local safety regulations must be observed when installing and using this product.

Guarde la hoja de instrucciones para utilizarla en el futuro.
Visite nuestro sitio web en www.se.com/docs para descargar otros documentos.

TENGA EN CUENTA

- La instalación, utilización, puesta en servicio y mantenimiento de equipos eléctricos deberán ser realizados sólo por personal cualificado.
- Schneider Electric no se hace responsable de ninguna de las consecuencias del uso de este material.
- Al instalar y utilizar este producto es necesario tener en cuenta todas las regulaciones sobre seguridad correspondientes, ya sean regionales, locales o estatales.

Сохраните эту инструкцию для использования в будущем.
Посетите наш веб-сайт www.se.com/docs для загрузки других документов.

ОБРАТИТЕ ВНИМАНИЕ

- Установка, эксплуатация, ремонт и обслуживание электрического оборудования может выполняться только квалифицированными электриками.
- Компания Schneider Electric не несет никакой ответственности за любые возможные последствия использования данной документации.
- Во время установки и использования данного изделия следует соблюдать все действующие государственные, региональные и местные нормы и правила безопасности.

Simpan lembar instruksi untuk penggunaan mendatang.
Kunjungi situs web kami di www.se.com/docs untuk mengunduh dokumen lainnya.

PERHATIKAN

- Peralatan listrik hanya boleh dipasang, dioperasikan, diservis, dan dipelihara oleh personel yang kompeten.
- Schneider Electric tidak bertanggung jawab terhadap konsekuensi yang timbul dari penggunaan material ini.
- Semua regulasi keselamatan di tingkat negara bagian, regional, dan lokal harus diperhatikan saat memasang dan menggunakan produk ini.

Guarde a folha de instruções para utilização futura.
Visite o nosso Website em www.se.com/docs para transferir outros documentos.

NOTA

- A instalação, utilização e manutenção do equipamento eléctrico devem ser efectuadas exclusivamente por pessoal qualificado.
- A Schneider Electric não assume qualquer responsabilidade pelas consequências resultantes da utilização deste material.
- Todas as regulamentações de segurança pertinentes, sejam estatais, regionais ou locais, devem ser cumpridas na instalação e utilização deste produto.

Notice de montage à conserver pour usage ultérieur.
Visitez notre site web www.se.com/docs pour télécharger d'autres documents.

REMARQUE IMPORTANTE

- L'installation, l'utilisation, la réparation et la maintenance des équipements électriques doivent être assurées par du personnel qualifié uniquement.
- Schneider Electric décline toute responsabilité quant aux conséquences de l'utilisation de ce matériel.
- Toutes les réglementations locales, régionales et nationales pertinentes doivent être respectées lors de l'installation et de l'utilisation de ce produit.

Kullanım talimatlarını ileride saklamak üzere saklayın.
Diğer belgeleri indirmek için www.se.com/docs adresindeki web sitemizi ziyaret edin.

LÜTFEN AKLINIZDA BULUNDURUN

- Elektrikli ekipmanların kurulum, işletim, servis ve bakım işlemleri yalnızca vasıflı personel tarafından gerçekleştirilmelidir.
- Bu materyalin kullanımından doğan herhangi bir sonuç ile ilgili olarak Schneider Electric herhangi bir sorumluluk üstlenmemektedir.
- Bu ürünün kurulumu ve kullanımı sırasında alakalı tüm resmi, bölgesel ve yerel güvenlik yönetmeliklerine uyulması gerekmektedir.

احتفظ بورقة التعليمات للرجوع إليها في المستقبل.
قم بزيارة صفحتنا عبر الإنترنت على الموقع www.se.com/docs لتحميل مستندات أخرى.

- يرجى ملاحظة الآتي
- يجب ألا يتم تركيب الأجهزة الكهربائية أو تشغيلها، أو صيانتها إلا بواسطة فني مؤهل.
 - لا تتحمل شركة Schneider Electric أي مسؤولية عن أي نتائج ضارة ناجمة عن استخدام هذه المادة.
 - يجب اتباع كل لوائح السلامة ذات الصلة على مستوى الولاية، وإقليمياً، ومحلياً، عند تركيب هذا المنتج واستخدامه.

<p>HAZARD OF ELECTRIC SHOCK, EXPLOSION OR ARC FLASH</p> <ul style="list-style-type: none"> ● Apply appropriate personal protective equipment (PPE) and follow safe electrical work practices. See NFPA 70E, CSA Z462, NOM-029-STPS or local equivalent. ● This equipment must only be installed and serviced by qualified electrical personnel. ● Turn off all power supplying this equipment before working on or inside equipment. ● Always use a properly rated voltage sensing device to confirm power is off. ● Replace all devices, doors, and covers before turning on power to this equipment. ● Beware of potential hazards, and carefully inspect the work area for tools and objects that may have been left inside the equipment. ● Install the Short circuit Protective device in series to MTS for protection. <p>Failure to follow these instructions will result in death or serious injury.</p>	<p>PELIGRO DE DESCARGA ELÉCTRICA, EXPLOSIÓN O DESTELLO POR ARQUEO</p> <ul style="list-style-type: none"> ● Utilice equipo de protección personal (EPP) apropiado y siga las prácticas de seguridad eléctricas establecidas. Consulte las normas NFPA 70E, CSA Z462, NOM-029-STPS u otros códigos locales correspondientes. ● Solamente el personal eléctrico calificado deberá instalar y prestar servicio de mantenimiento a este equipo. ● Desconecte todas las fuentes de alimentación del equipo antes de realizar cualquier trabajo en él. ● Siempre utilice un dispositivo detector de tensión nominal adecuado para confirmar la desenergización del equipo. ● Vuelva a colocar todos los dispositivos, las puertas y las cubiertas antes de volver a energizar el equipo. ● Tenga cuidado con los riesgos potenciales, e inspeccione cuidadosamente la zona de trabajo para comprobar si han quedado herramientas y objetos dentro del equipo. ● Instale el dispositivo de protección contra cortocircuitos en serie con el MTS para su protección. <p>El incumplimiento de estas instrucciones tendrá como resultado la muerte o lesiones graves.</p>	<p>ОПАСНОСТЬ ПОРАЖЕНИЯ ЭЛЕКТРИЧЕСКИМ ТОКОМ, ВЗРЫВА ИЛИ ВОЗНИКНОВЕНИЯ ДУГИ</p> <ul style="list-style-type: none"> ● Используйте подходящие средства индивидуальной защиты (СИЗ) и соблюдайте технику безопасности при электротехнических работах. См. NFPA 70E, CSA Z462, NOM-029-STPS или местный эквивалентный стандарт. ● Данное оборудование могут устанавливать и обслуживать только квалифицированные электрики. ● Отключите питание до начала работы снаружи или внутри оборудования. ● Всегда пользуйтесь надлежащим датчиком номинального напряжения для определения отсутствия питания. ● Установите обратно все устройства, двери и крышки перед включением питания данного оборудования. ● Избегайте потенциальных опасностей, внимательно осмотрите рабочую область на наличие инструментов и предметов, которые могли остаться внутри оборудования. ● Для защиты установите устройство защиты от КЗ последовательно с MTS. <p>Несоблюдение данных инструкций приводит к смерти или серьезной травме.</p>	<p>RISIKO SENGATAN LISTRIK, LEDAKAN ATAU BUSUR API</p> <ul style="list-style-type: none"> ● Gunakan alat pelindung diri (APD) dan ikuti pelaksanaan kerja listrik yang aman. Lihat NFPA 70E, CSA Z462, NOM-029-STPS atau padanan setempat. ● Peralatan ini harus dipasang dan diservis oleh personel kelistrikan yang kompeten. ● Matikan semua listrik yang memasok peralatan ini sebelum bekerja pada atau di dalam peralatan. ● Selalu gunakan perangkat deteksi voltase nominal untuk memastikan listriknya mati. ● Pasang kembali semua perangkat, pintu, dan cover sebelum menyalakan listrik peralatan ini. ● Waspadai kemungkinan risiko, dan periksa dengan cermat area kerja untuk alat dan objek yang mungkin tertinggal di dalam peralatan. ● Pasang perangkat perlindungan korsleting di rangkaian ke MTS untuk perlindungan. <p>Tidak mematuhi petunjuk ini akan menyebabkan kematian atau cedera serius.</p>
<p>RISCO DE ELECTROCUSÃO, DE EXPLOÇÃO, OU DE ARCO ELÉCTRICO</p> <ul style="list-style-type: none"> ● Utilize equipamento de protecção pessoal (PPE) e siga os métodos de segurança eléctrica. Consulte NFPA 70E, CSA Z462, NOM-029-STPS ou o equivalente local. ● A instalação e manutenção deste equipamento só devem ser efectuadas por electricistas qualificados. ● Desligue todas as fontes de alimentação deste equipamento antes de trabalhar no equipamento ou no seu interior. ● Utilize sempre um dispositivo de detecção da tensão nominal adequada para confirmar se a alimentação está desligada. ● Substitua todos os dispositivos, portas e tampas antes de ligar a alimentação deste equipamento. ● Esteja atento a potenciais perigos e inspeccione cuidadosamente a área de trabalho para se assegurar que não foram deixadas ferramentas e objectos no interior do equipamento. ● Instale o dispositivo de protecção contra curto-circuitos em série no MTS para servir de protecção. <p>O não cumprimento destas instruções resultará em morte e lesões graves.</p>	<p>RISQUE D'ÉLECTROCUTION, D'EXPLOSION OU D'ÉCLAIR D'ARC ÉLECTRIQUE</p> <ul style="list-style-type: none"> ● Portez un équipement de protection individuel (EPI) adapté et respectez les consignes de sécurité électrique courantes. Reportez-vous aux normes NFPA 70E, CSA Z462, NOM-029-STPS ou aux codes locaux en vigueur. ● Seul un personnel qualifié doit effectuer l'installation et l'entretien de cet équipement. ● Débranchez toutes les sources d'alimentation de cet équipement avant d'effectuer toute opération interne ou externe sur celui-ci. ● Utilisez toujours un dispositif de détection de tension ayant une valeur nominale appropriée pour vous assurer que l'alimentation est coupée. ● Remplacez tous les dispositifs, les portes et les capots avant de mettre l'équipement sous tension. ● Faites attention aux dangers potentiels et inspectez attentivement la zone de travail pour vous assurer qu'aucun outil ou objet n'est resté à l'intérieur de l'équipement. ● Installez le dispositif de protection contre les courts-circuits, en série sur le MTS. <p>Le non-respect de ces instructions provoquera la mort ou des blessures graves.</p>	<p>ELEKTRİK ÇARPMASI, PATLAMA VEYA ARK PARLAMASI TEHLİKESİ</p> <ul style="list-style-type: none"> ● Uygun kişisel koruyucu ekipman (KKE) kullanın ve güvenli elektrikli çalışma uygulamalarını izleyin. NFPA 70E, CSA Z462, NOM-029-STPS veya yerel eşdeğerine bakın. ● Bu ekipman yalnızca kalifiye elektrik personeli tarafından kurulmalı ve servis işleminde tabi tutulmalıdır. ● Bu ekipman üzerinde veya içinde herhangi bir işlem yapmadan önce tüm güç beslemesini kapatın. ● Gücün kesildiğinden emin olmak için muhakkak uygun bir nominal voltaj algılama cihazını kullanın. ● Bu ekipman için gücü açmadan önce tüm cihazları, kapakları ve kapıları yerine yerleştiriniz. ● Olası tehlikelere karşı dikkatli olun ve bu ekipmanın içinde unutulmuş olabilecek aletler veya nesnelere karşı çalışma alanını dikkatle inceleyin. ● Koruma için MTS'ye seri bağlantıyla kısa devre korumasını takın. <p>Bu talimatlara uyulmaması ölüm veya ciddi yaralanmaya neden olur.</p>	<p>خطر التعرض لصدمة كهربائية أو انفجار أو وميض القوس الكهربائي</p> <ul style="list-style-type: none"> ● استخدم معدات الحماية الشخصية (PPE) واتبع الممارسات الآمنة للأعمال الكهربائية. انظر NFPA 70E، CSA Z462 أو NOM-029-STPS أو المكافئ المحلي. ● يجب عدم تركيب هذا الجهاز وصيانته إلا على يد فني كهرباء مؤهلين. ● أوقف تشغيل كل مصادر الطاقة المتصلة بهذا الجهاز قبل التعامل مع الجهاز أو داخله. ● استخدم دائمًا جهاز استشعار جهد كهربائي بتصنيف ملانم للتأكد من فصل الطاقة. ● أعد تركيب كل الأجهزة والأغطية والأبواب قبل توصيل الطاقة للجهاز هذا. ● انتبه للمخاطر المحتملة وافحص منطقة العمل بعناية بحثًا عن أدوات أو أشياء قد تكون متروكة داخل الجهاز. ● قم بتركيب جهاز الحماية من الدائرة الكهربائية القصيرة في تسلسل مع MTS لتوفير الحماية. ● عدم اتباع هذه التعليمات قد يؤدي إلى الوفاة أو الإصابة بجروح خطيرة.

⚠ CAUTION / ATENCIÓN / ВНИМАНИЕ / PERHATIAN / CUIDADO / ATTENTION / DİKKAT / تنبيه

<p>HAZARD OF CLOSING ON ELECTRICAL FAULT</p> <p>Do not close the device without first inspecting and, if necessary, repairing the downstream electrical equipment.</p> <p>Failure to follow these instructions can result in injury or equipment damage.</p>	<p>RIESGO DE FALLO ELÉCTRICO AL CERRAR</p> <p>No cierre el aparato sin inspeccionarlo antes y repare el equipo eléctrico situado aguas abajo si es necesario.</p> <p>El incumplimiento de estas instrucciones podría tener como resultado lesiones o provocar daños en el equipo.</p>	<p>ОПАСНОСТЬ ЗАМЫКАНИЯ ПРИ ПОВРЕЖДЕНИИ В ЭЛЕКТРИЧЕСКОЙ ЦЕПИ</p> <p>Не замыкайте устройство, не проводя предварительный осмотр электрооборудования ниже по цепи и его ремонт при необходимости.</p> <p>Несоблюдение данных инструкций может привести к серьезной травме или повреждению оборудования.</p>	<p>RISIKO PENUTUPAN SAAT LISTRIK MAT</p> <p>Jangan tutup perangkat tanpa memeriksanya dahulu dan, jika perlu, perbaiki peralatan listrik yang arusnya terbuak.</p> <p>Tidak mematuhi petunjuk ini dapat menyebabkan cedera atau kerusakan alat.</p>
<p>RISCO DE FECHO APÓS AVARIA ELÉCTRICA</p> <p>Não feche o dispositivo sem primeiro inspecionar e, se necessário, reparar o equipamento elétrico a jusante.</p> <p>O não cumprimento destas instruções pode resultar em lesões ou danos no equipamento.</p>	<p>RISQUE DE REFERMETURE SUR DEFAULT ELECTRIQUE</p> <p>Ne refermez pas l'appareil sans avoir vérifié et éventuellement réparé l'installation électrique aval.</p> <p>Le non-respect de ces instructions peut provoquer des blessures ou des dommages matériels.</p>	<p>ELEKTRİK ARIZASI NEDENİYLE KAPANMA TEHLİKESİ</p> <p>Cihazı önceden kontrol etmeden ve gerekli durumlarda elektrikli ekipmanın aşağı akış yönünde onarım yapmadan kapatmayın.</p> <p>Bu talimatlara uyulmaması yaralanma veya ekipman hasarına neden olabilir.</p>	<p>خطر الإغلاق عند انقطاع الكهرباء</p> <p>لا تغلق الجهاز من دون فحصه أولاً وإصلاح المعدات الكهربائية الخارجة عند الضرورة.</p> <p>عدم اتباع هذه التعليمات قد يؤدي إلى حدوث إصابة أو تلف للمعدات.</p>

1	Required for Installation / Necesario para la instalación / Инструменты и материалы, необходимые для монтажа / Diperlukan untuk Pemasangan / Necessário para a instalação / Nécessaire pour l'installation / Kurulum için Gerekenler / تايوت حمل لودج	4
2	Spare Parts / Piezas de repuesto / Запчасти / Suku Cadang / Peças sobresselentes / Pièces de rechange / Yedek Parçalar / راي غلا عطق	6
3	Storage / Almacenamiento / Хранение / Penyimpanan / Armazenamento / Stockage / Depolama / نيزختال	7
4	Dimesions / Dimensiones / Размеры / Dimesi / Dimensões / Dimensions / Boyutlar / داعبالا	9
5	Clearance Distances / Distancias de separación / Воздушные зазоры / Jarak Bebas / Distâncias de folga / Distances d'isolement / Açıklık Mesafeleri / صول خلا تافاسم	10
6	Open Execution Shaft Installation / Instalación del eje de ejecución abierto / Монтаж вала открытого исполнения / Pemasangan Poros Eksekusi Terbuka / Abrir a instalação do eixo de execução / Installation de l'arbre d'exécution ouvert / Açık Yürütme Şaftı Kurulumu / حوتفم ذيفنت دومع بيكرت	11
7	Installation / Instalación / Установка / Pemasangan / Instalação / Installation / Kurulum / بيكرتال	12
8	Output Shorting Link Interchangeability / Intercambiabilidad del enlace de salida en cortocircuito / Взаимозаменяемость закорачивающих перемычек на выходе / Daya Tukar Tautan Penyingkat Keluaran / Permutabilidade da ligação de terra de saída / Interchangeabilité de liaison de court-circuit en sortie / Çıkış Kısa Devre Bağlantısı Birbiriyle Değiştirilebilirliği / جارخالا قرئاد ريصقت تال صول ليدبت ةين الكم	16
9	Wiring / Cableado / Монтаж / Pengkabelan / Cablagem / Câblage / Kablolamag / كمال سأل تال ي صوت	18
10	Auxiliary Contact Kit Installation / Instalación del kit de contactos auxiliares / Установка комплекта вспомогательных контактов / Pemasangan Kit Kontak Bantu / Instalação do kit de ontacto auxiliar / Installation du kit de contacts auxiliares / Yardımcı Kontak Kiti Kurulumu / ةدعاسملا سمال تال ةعومجم بيكرت	20
11	Operating Handle Kit Installation / Instalación del kit del controlador de funcionamiento / Установка комплекта рукоятки управления / Pemasangan Kit Pegangan Pengoperasian / Instalação do kit da alavanca de operação / Installation du kit de poignée de fonctionnement / Çalışma Kolu Kiti Kurulumu / ل يغشتال ضبقم ةعومجم بيكرت	22
12	Key Lock Installation / Instalación del bloqueo con llave / Установка механического замка / Pemasangan Kunci / Instalação do bloqueio das chaves / Installation du verrou à clé / Anahtar Kilidi Kurulumu / حي تافملا لفق بيكرت	26
13	Handle Features / Características de la manilla / Функциональные возможности ручки / Fitur Pegangan / Características do manípulo / Fonctionnalités de la commande / Kol Özellikleri / ضبقملا تازيم	27

1

Required for Installation / Necesario para la instalación / Инструменты и материалы, необходимые для монтажа / Diperlukan untuk Pemasangan / Necessário para a instalação / Nécessaire pour l'installation / Kurulum için Gerekenler / جدول المحتويات

1.1 Manual Transfer Switch / Conmutador de transferencia manual / Ручной переключатель с безобрывным переключением / Sakelar Transfer Manual / Comutação de transferência manual / Commutateur de transfert manuel / Manuel Transfer Svici / مفتاح التحويل اليدوي

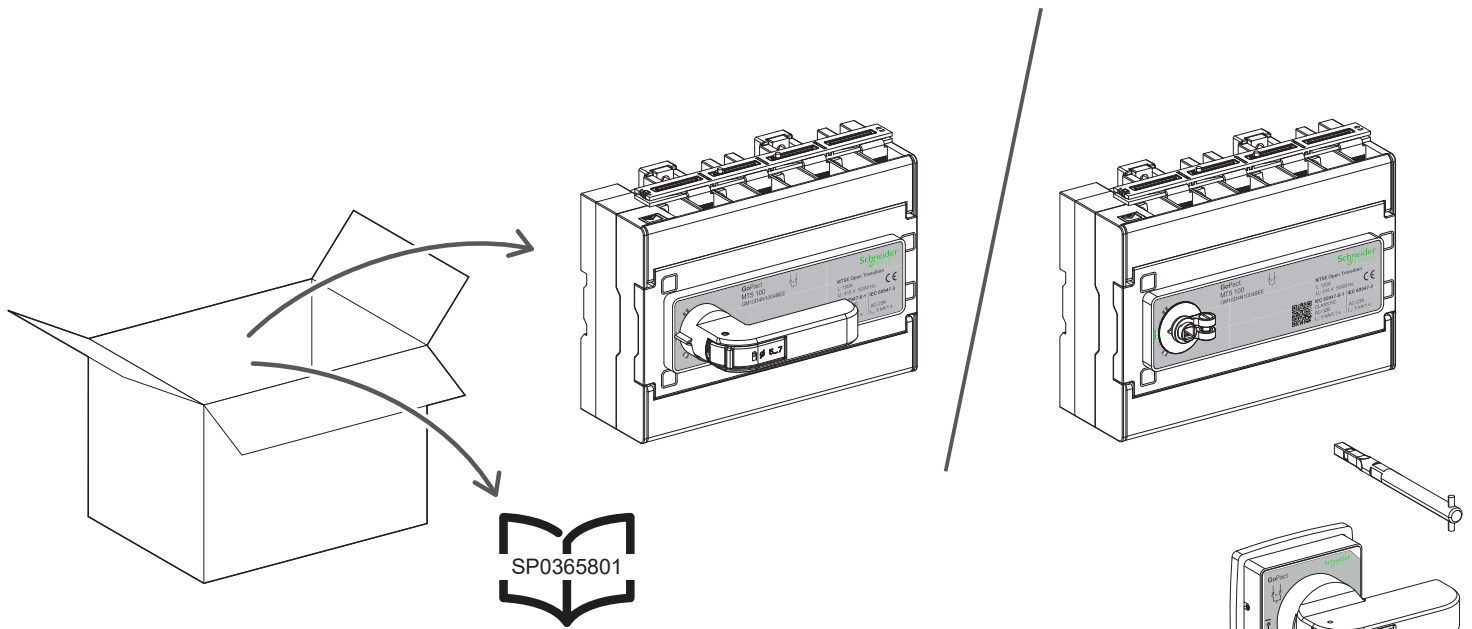

- en** Always use specified Tools for assembly and maintenance.
- es** Utilice siempre las herramientas especificadas para el montaje y el mantenimiento.
- ru** Обязательно используйте указанные инструменты для сборки и технического обслуживания.
- id** Selalu gunakan Alat yang ditentukan untuk perakitan dan pemeliharaan.
- pt** Utilize sempre as ferramentas especificadas para montagem e manutenção.
- fr** Utilisez toujours les outils spécifiés pour l'assemblage et la maintenance.
- tr** Montaj ve bakım için her zaman belirtilen Aletleri kullanın.
- ar** استخدم دائماً الأدوات المحددة في التجميع والصيانة.

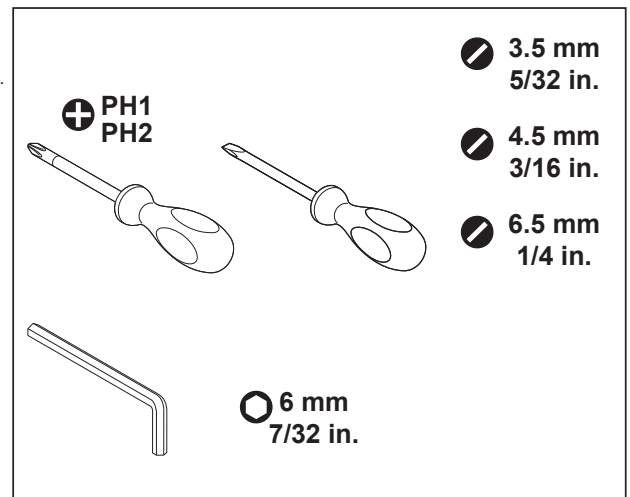

1.2 Accessories / Accesorios / Вспомогательные устройства / Aksesori / Acessórios / Accessories / Aksesuarlar / الملحقات



- en** Accessories are bought seperately as per the requirement.
es Los accesorios se compran por separado según las necesidades.
ru Вспомогательные устройства приобретаются отдельно в соответствии с требованием.
id Aksesori dibeli terpisah sesuai kebutuhan.
pt Os acessórios são adquiridos em separado, de acordo com os requisitos.
fr Les accessoires s'achètent séparément selon les besoins.
tr Gerekliliğe göre aksesuarlar ayrıca satın alınır.
ar يتم شراء الملحقات على حدة حسب المتطلبات.

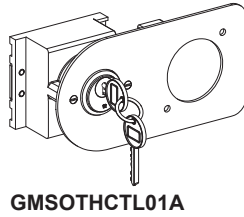
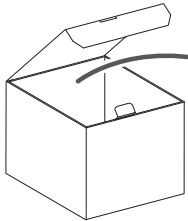
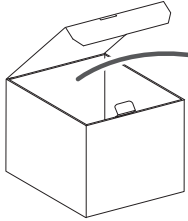
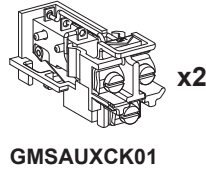
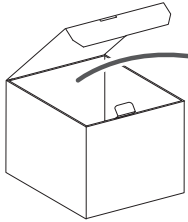

2 Spare Parts / Piezas de repuesto / Запчасти / Suku Cadang / Peças sobresselentes / Pièces de rechange / Yedek Parçalar / قطع الغيار

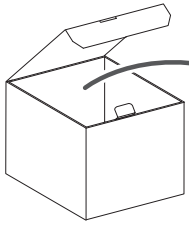

SP0365801

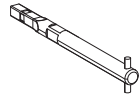

GMSOTHOES01

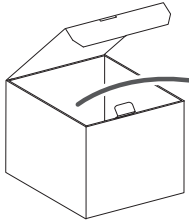

SP0365801



GMSISOTS01

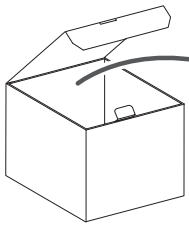

SP0365801

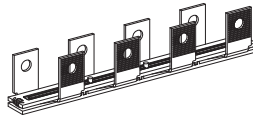

GMSCONOSL01B
GMSCONOSL01T

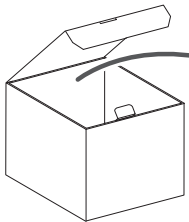

SP0365801

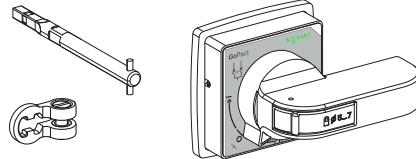

GMSOTHOHK01



3.1 Storing Device / Almacenamiento del dispositivo / Хранение устройства / Menyimpan Perangkat / Armazenar o dispositivo / Entreposage de l'appareil / Cihazın Depolanması / تخزين الجهاز

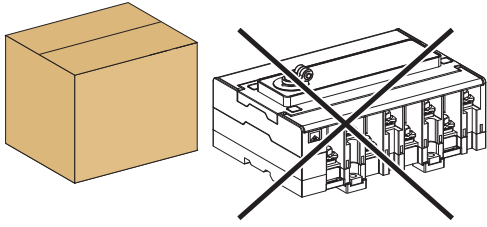

- en** Store device in original shipping carton or other protective weatherproof covering.
- es** Almacene el aparato en su caja original u otras cubiertas de protección impermeables.
- ru** Храните аппарат в оригинальной картонной упаковке для транспортировки или другой защитной упаковке, устойчивой к атмосферным воздействиям.
- id** Simpan perangkat dalam kardus pengirimannya semula atau penutup pelindung antiair lainnya.
- pt** Armazene o dispositivo na embalagem de envio original ou noutra cobertura adequada às condições meteorológicas.
- fr** Conservez l'appareil dans son colis d'expédition d'origine ou une autre protection étanche.
- tr** Cihazı orijinal depolama kutusunda ya da başka bir hava koşullarına dayalı kılıf içinde saklayın.
- ar** قم بتخزين الجهاز في علبه الشحن الأصلية أو عبوة واقية أخرى عازلة للعوامل الجوية.

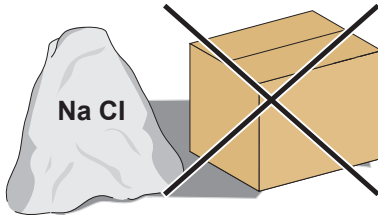
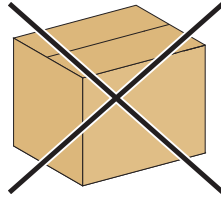
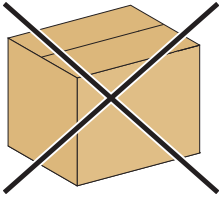

- +55 °C** **en** Store the switch in a cool, dry place, away from dusty/corrosive environment.
- +131 °F** **es** Guarde el interruptor en un lugar fresco y seco, alejado de ambientes polvorientos/corrosivos.
- ru** Храните переключатель в прохладном сухом месте вне пыльной/коррозионной среды.
- id** Simpan switch di tempat kering dan dingin yang jauh dari lingkungan yang berdebu/korosif.
- pt** Armazene o interruptor num local seco, afastado de ambientes empoeirados/corrosivos.
- fr** Stockez le commutateur dans un endroit frais, sec, non poussiéreux et non corrosif.
- tr** Anahtarı serin, kuru bir yerde, tozlu/aşındırıcı ortamlardan uzakta saklayın.
- ar** قم بتخزين المحول في مكان بارد جاف بعيداً عن البيئة المتسخة/المسببة للتآكل.

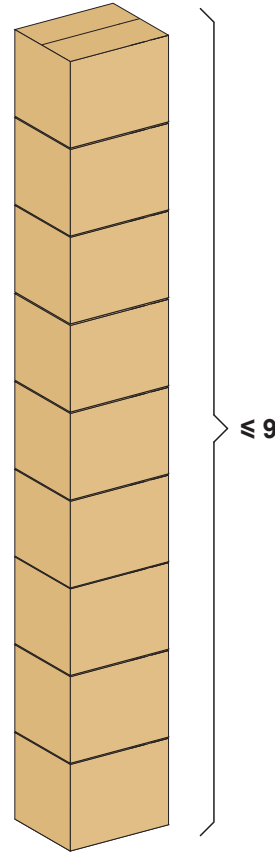

- en** Do not stack more than 9 switch one above the other.
- es** No apilar más de 9 interruptores uno encima de otro.
- ru** Не укладывайте более 9 переключателей один над другим.
- id** Jangan menumpuk lebih dari 9 switch.
- pt** Não empilhe mais de 9 interruptores.
- fr** N'empilez pas plus de 9 commutateurs.
- tr** 9'ten fazla anahtar üst üste istiflemeyin.
- ar** لا ترص أكثر من 9 محولات بعضها فوق بعض.

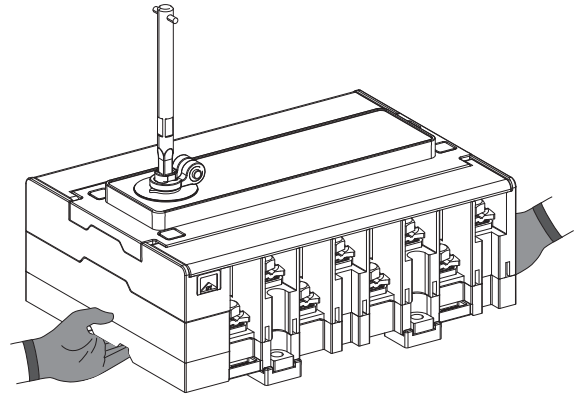
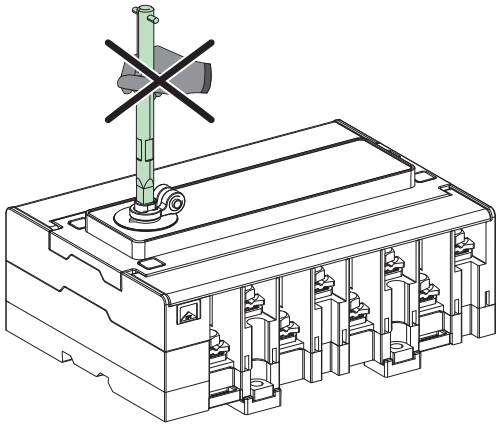
3.2 Handling / Manejo / Транспортировочные операции / Penanganan / Manuseamento / Manutention / Kaldırma /
المناولة**NOTICE / AVISO / УВЕДОМЛЕНИЕ / PEMBERITAHUAN / AVISO / AVIS / DUYURU / إنذار**

HAZARD OF EQUIPMENT DAMAGE
Do not lift the switch using shaft.
Failure to follow these instructions can result in equipment damage.

RIESGO DE DAÑOS EN EL EQUIPO
No levante el interruptor con el eje.
El incumplimiento de estas instrucciones podría provocar daños en el equipo.

**ОПАСНОСТЬ ПОВРЕЖДЕНИЯ
ОБОРУДОВАНИЯ**
Не поднимайте выключатель с помощью вала.
Несоблюдение данных инструкций может привести к повреждению оборудования.

RISIKO KERUSAKAN PERALATAN
Jangan angkat sakelar menggunakan poros.
Tidak mematuhi petunjuk ini dapat menyebabkan kerusakan alat.

PERIGO DE DANOS NO EQUIPAMENTO
Não levante o interruptor pelo eixo.
O não cumprimento destas instruções pode resultar em danos no equipamento.

RISQUE DE DOMMAGES MATÉRIELS
Ne soulevez pas l'interrupteur à l'aide d'un arbre.
Le non-respect de ces instructions peut provoquer des dommages matériels.

EKİPMAN HASARI TEHLİKESİ
Anahtarı şaft kullanarak kaldırmayın.
Bu talimatlara uyulmaması ekipman hasarına neden olabilir.

خطر تلف المعدات
لا ترفع المفتاح باستخدام العمود.
عدم اتباع هذه التعليمات قد يؤدي إلى أضرار مادية.

4.1 Direct rotary handle / Mando rotativo directo / Поворотная ручка прямого монтажа / Pegangan-berputar langsung / Manípulo rotativo direto / Commande rotative directe / Doğrudan döner kol / الأبعاد

mm
in.

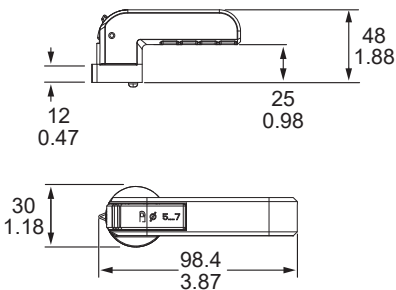
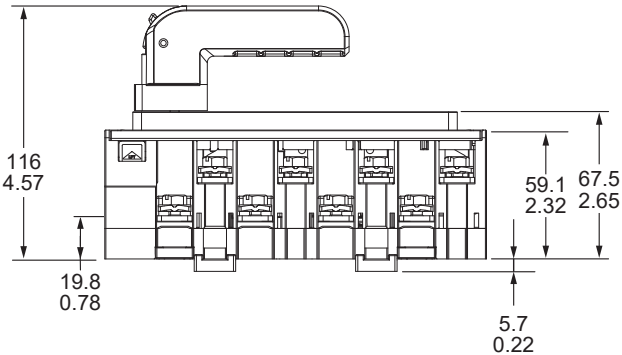
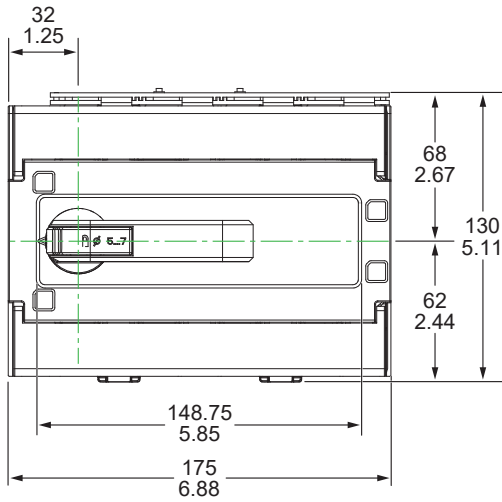
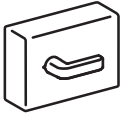

4.2 Extended rotary handle / Mando rotativo prolongado / Удлиненная поворотная ручка / Pegangan-berputar diperpanjang / Manípulo rotativo extensível / Commande rotative prolongée / Uzatılmış döner kol / المقبض الدوار الممتد

mm
in.

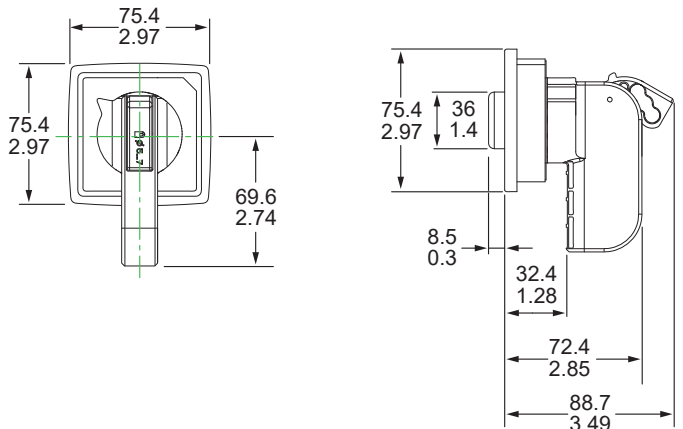
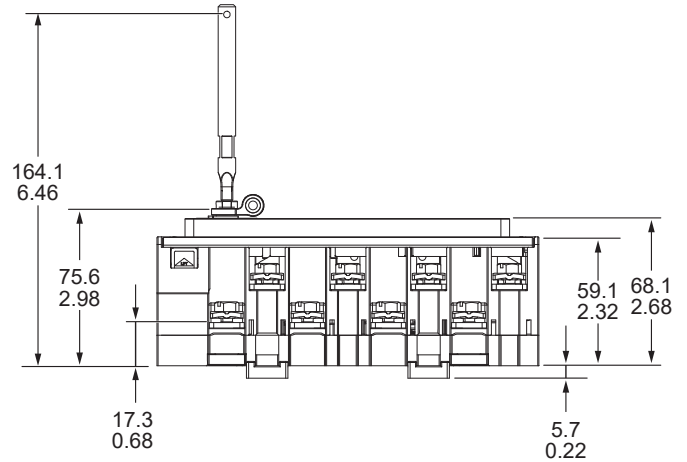
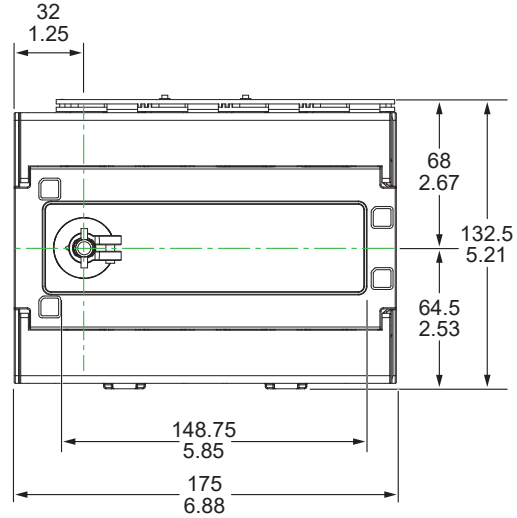
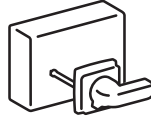

⚠ ⚠ DANGER / PELIGRO / ОПАСНО / ВАЖАЯ / PERIGO / DANGER / TEHLİKE / خطر

HAZARD OF ELECTRIC SHOCK, EXPLOSION OR ARC FLASH
Install the device so minimum clearance distance to grounded metal is maintained.
Failure to follow these instructions will result in death or serious injury.

PELIGRO DE DESCARGA ELÉCTRICA, EXPLOSIÓN O DESTELLO POR ARQUEO
Instale el dispositivo de modo que se mantenga la distancia de separación mínima al metal conectado a tierra.
El incumplimiento de estas instrucciones tendrá como resultado la muerte o lesiones graves.

ОПАСНОСТЬ ПОРАЖЕНИЯ ЭЛЕКТРИЧЕСКИМ ТОКОМ, ВЗРЫВА ИЛИ ВОЗНИКНОВЕНИЯ ДУГИ
Установите устройство, так чтобы соблюдался минимальный зазор до заземленного металла.
Несоблюдение данных инструкций приводит к смерти или серьезной травме.

RISIKO SENGATAN LISTRIK, LEDAKAN ATAU BUSUR API
Pasang perangkat dengan menjaga jarak minimum logam yang dibumikan.
Tidak mematuhi petunjuk ini akan menyebabkan kematian atau cedera serius.

RISCO DE ELECTROCUSSÃO, DE EXPLOSIÃO, OU DE ARCO ELÉCTRICO
Instale o dispositivo para que a mínima distância para o metal de aterramento seja mantida.
O não cumprimento destas instruções resultará em morte e lesões graves.

RISQUE D'ÉLECTROCUTION, D'EXPLOSION OU D'ÉCLAIR D'ARC ÉLECTRIQUE
Installez l'appareil de sorte qu'une distance d'isolement minimale avec les masses métalliques reliées à la terre soit maintenue.
Le non-respect de ces instructions provoquera la mort ou des blessures graves.

ELEKTRİK ÇARPMASI, PATLAMA VEYA ARK PARLAMASI TEHLİKESİ
Cihazın kurulumunu topraklanmış metal ile minimum açıklık mesafesi korunacak şekilde gerçekleştirin.
Bu talimatlara uyulmaması ölüm veya ciddi yaralanmaya neden olur.

خطر التعرض لصدمة كهربائية أو انفجار أو وميض القوس الكهربائي
قم بتركيب الجهاز بحيث يتم الحفاظ على الحد الأدنى من مسافة الخلوص من المعدن الموزن.
عدم اتباع هذه التعليمات قد يؤدي إلى الوفاة أو الإصابة بجروح خطيرة.

mm
in.

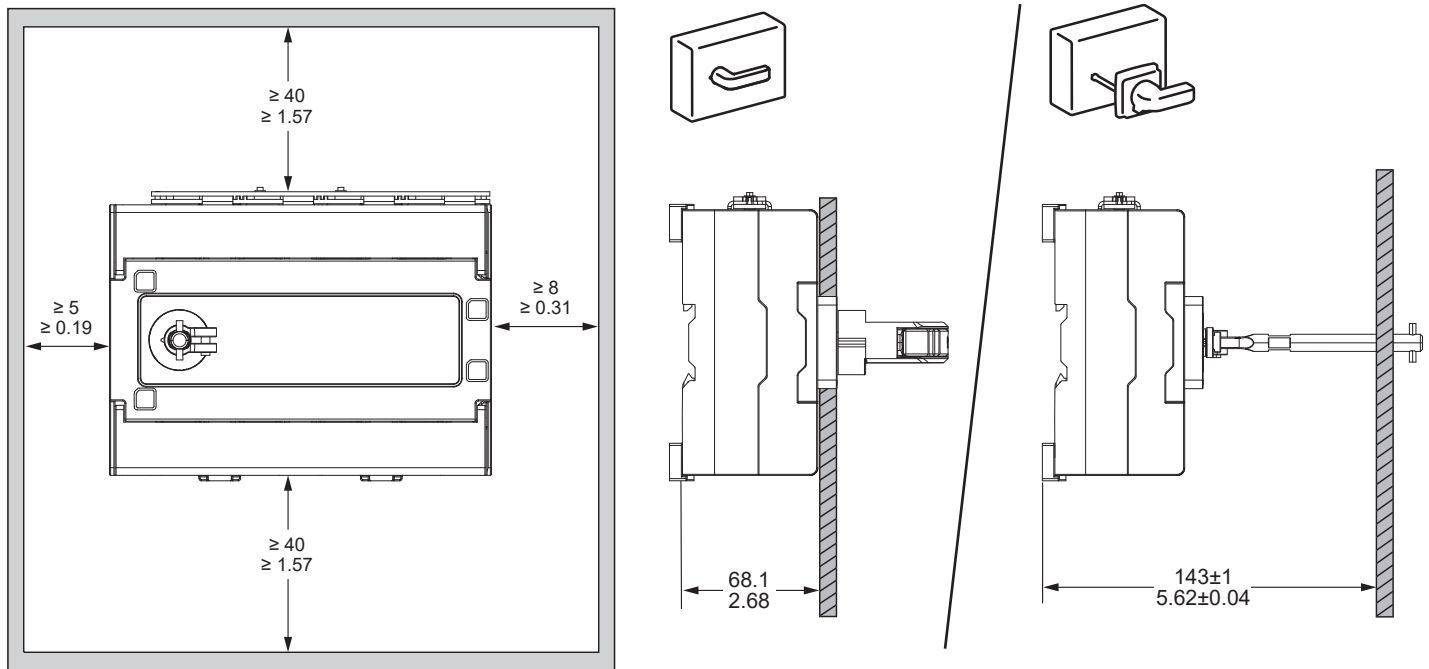

6

Open Execution Shaft Installation / Instalación del eje de ejecución abierto / Монтаж вала открытого исполнения / Pemasangan Poros Eksekusi Terbuka / Abrir a instalação do eixo de execução / Installation de l'arbre d'exécution ouvert / Açık Yürütme Şaftı Kurulumu / تركيب عمود تنفيذ مفتوح

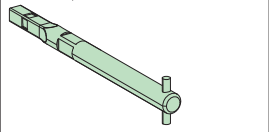
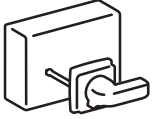

GMSOHOES01

- en** **Note:** Ensure switch is in OFF position during installation.
- es** **Nota:** Asegúrese de que el interruptor está en la posición de apagado durante la instalación.
- ru** **Примечание:** В процессе установки выключатель должен находиться в положении OFF (Выкл.).
- id** **Catatan:** Pastikan sakelar dalam posisi MATI selama pemasangan.
- pt** **Nota:** Verifique se o interruptor está na posição OFF (Desligado) durante a instalação.
- fr** **Remarque:** Assurez-vous que l'interrupteur est en position OFF pendant l'installation.
- tr** **Not:** Kurulum sırasında anahtarın KAPALI konumunda olduğundan emin olun.
- ar** **ملاحظة:** تأكد من أن المفتاح في وضع إيقاف التشغيل في أثناء التركيب.

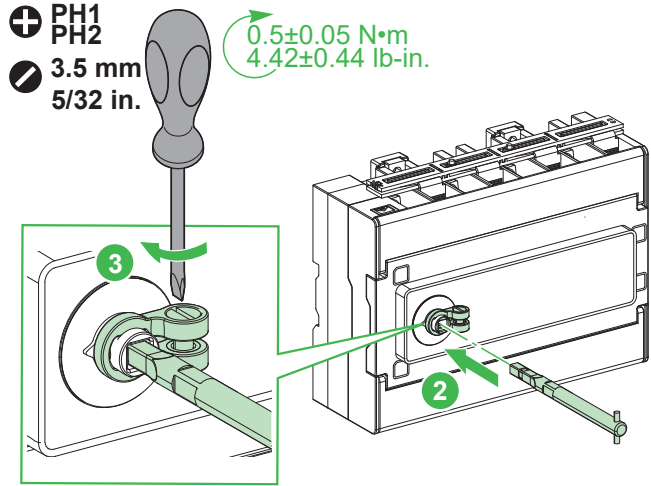
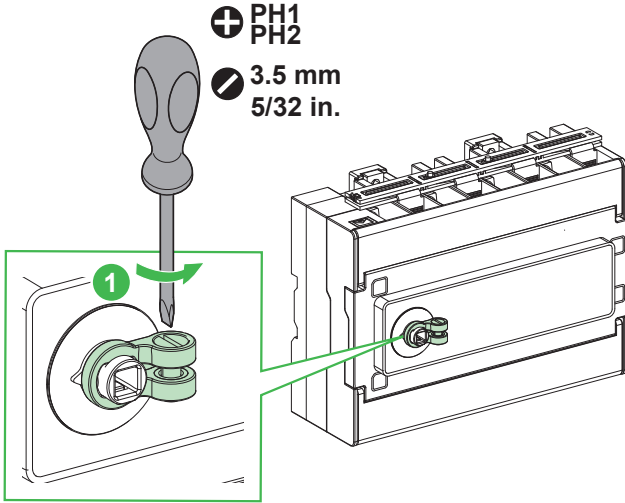

i

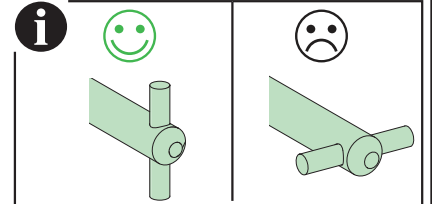
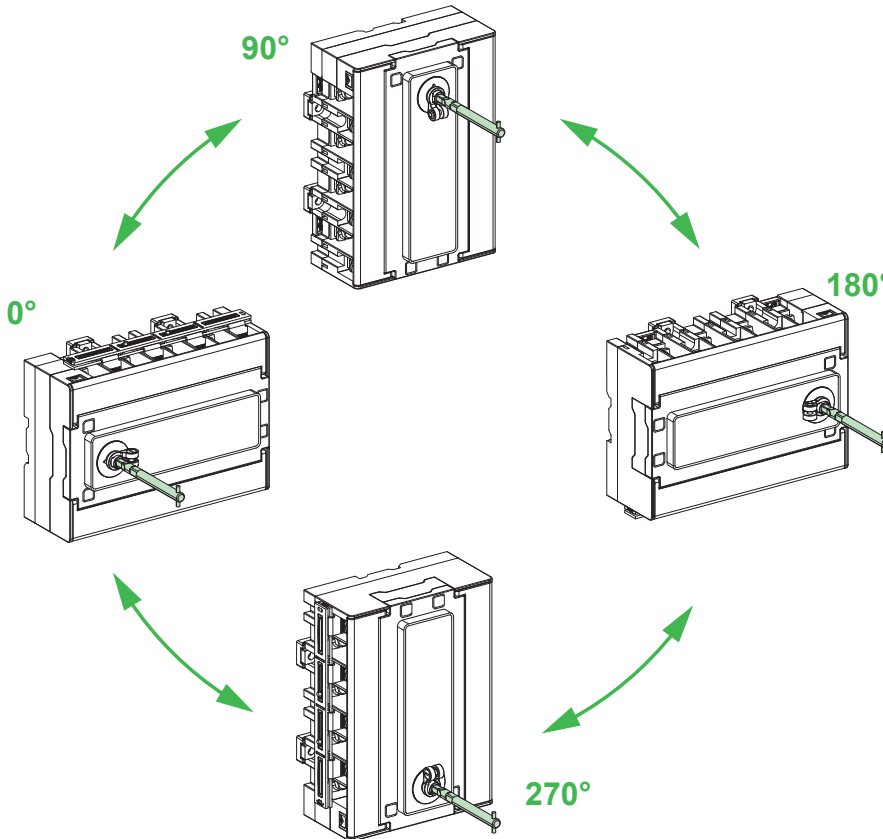

- en** **Note:** For every angle mounting of switch, ensure that the end of operating shaft is positioned vertically.
- es** **Nota:** Para cada montaje en ángulo del interruptor, asegúrese de que el extremo del eje de mando esté colocado en posición vertical.
- ru** **Примечание:** При угловом монтаже переключателя убедитесь, что конец рабочего вала расположен вертикально.
- id** **Catatan:** Untuk setiap dudukan sudut switch, pastikan ujung poros pengoperasian diposisikan secara vertikal.
- pt** **Nota:** Para cada montagem em ângulo do interruptor, certifique-se de que a extremidade do eixo de funcionamento está posicionada na vertical.
- fr** **Remarque:** En cas d'installation du commutateur dans un angle, vérifiez que l'extrémité de l'arbre est positionnée verticalement.
- tr** **Not:** Anahtarın her açılı montajı için çalıştırma şaftının ucunun dikey olarak konumlandırıldığından emin olun.
- ar** **ملاحظة:** مع كل تركيب بزاوية للمحول، تأكد من أن طرف عمود التشغيل في وضع عمودي.

7.1 Mounting on Plate / Montaje sobre una placa / Монтаж на панели / Mendudukkan pada Pelat / Montagem na placa / Montage sur platine / Plaka Üzerine Montaj / التركيب على اللوح

⚠ ⚠ DANGER / PELIGRO / ОПАСНО / BAHAYA / PERIGO / DANGER / TEHLİKE / خطر

<p>HAZARD OF EQUIPMENT DAMAGE Install and commission the GoPact MTS 100 without removing the terminal shrouds. Failure to follow these instructions will result in death or serious injury.</p>	<p>RIESGO DE DAÑOS EN EL EQUIPO Instale y ponga en marcha el GoPact MTS 100 sin quitar las cubiertas de los terminales. El incumplimiento de estas instrucciones tendrá como resultado la muerte o lesiones graves.</p>	<p>ОПАСНОСТЬ ПОВРЕЖДЕНИЯ ОБОРУДОВАНИЯ Устанавливайте и вводите в эксплуатацию GoPact MTS 100 без снятия колпачков клемм. Несоблюдение данных инструкций приводит к смерти или серьёзной травме.</p>	<p>RISIKO KERUSAKAN PERALATAN Instal dan jalankan GoPact MTS 100 tanpa melepas penutup terminal. Tidak mematuhi petunjuk ini akan menyebabkan kematian atau cedera serius.</p>
<p>PERIGO DE DANOS NO EQUIPAMENTO Para comissionamento e teste do Servidor Instale e encomende o GoPact MTS 100 sem remover as coberturas do terminal. O não cumprimento destas instruções resultará em morte e lesões graves.</p>	<p>RISQUE DE DOMMAGES MATÉRIELS Installez et mettez en service le GoPact MTS 100 sans retirer les cache-bornes. Le non-respect de ces instructions provoquera la mort ou des blessures graves.</p>	<p>EKİPMAN HASARI TEHLİKESİ GoPact MTS 100'ü terminal muhafazalarını çıkarmadan kurun ve devreye alın. Bu talimatlara uyulmaması ölüm veya ciddi yaralanmaya neden olur.</p>	<p>خطر تلف المعدات بتركيب GoPact MTS 100 وتشغيله دون إزالة عدم اتباع هذه التعليمات قد يؤدي إلى الوفاة أو الإصابة قم بجروح خطيرة.</p>

⚠ CAUTION / ATENCIÓN / ВНИМАНИЕ / PERHATIAN / CUIDADO / ATTENTION / DİKKAT / تنبيه

<p>HAZARD OF EQUIPMENT DAMAGE Install the MTS using 4 mounting screws to fix it firmly on the mounting plate. Failure to follow these instructions can result in injury or equipment damage.</p>	<p>RIESGO DE DAÑOS EN EL EQUIPO Instale el MTS utilizando 4 tornillos de montaje para fijarlo firmemente a la placa de montaje. El incumplimiento de estas instrucciones podría tener como resultado lesiones o provocar daños en el equipo.</p>	<p>ОПАСНОСТЬ ПОВРЕЖДЕНИЯ ОБОРУДОВАНИЯ Установите MTS с помощью 4 монтажных винтов и надежно прикрепите к монтажной плите. Несоблюдение данных инструкций может привести к серьёзной травме или повреждению оборудования.</p>	<p>RISIKO KERUSAKAN PERALATAN Pasang MTS dengan 4 sekrup pemasangan untuk menahannya dengan kuat pada pelat dukungan. Tidak mematuhi petunjuk ini dapat menyebabkan cedera atau kerusakan alat.</p>
<p>PERIGO DE DANOS NO EQUIPAMENTO Instale o MTS utilizando 4 parafusos de fixação para fixá-lo com firmeza na placa de montagem. O não cumprimento destas instruções pode resultar em lesões ou danos no equipamento.</p>	<p>RISQUE DE DOMMAGES MATÉRIELS Installez le MTS à l'aide des 4 vis de montage pour le fixer fermement sur la platine. Le non-respect de ces instructions peut provoquer des blessures ou des dommages matériels.</p>	<p>EKİPMAN HASARI TEHLİKESİ Montaj plakası üzerine sıkıca sabitlemek için 4 montaj vidasını kullanarak MTS'yi takın. Bu talimatlara uyulmaması yaralanma veya ekipman hasarına neden olabilir.</p>	<p>خطر تلف المعدات قم بتركيب MTS باستخدام 4 براغي تركيب ليثبتها بشكل محكم على لوحة التركيب. عدم اتباع هذه التعليمات قد يؤدي إلى حدوث إصابة أو تلف للمعدات.</p>

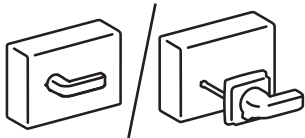
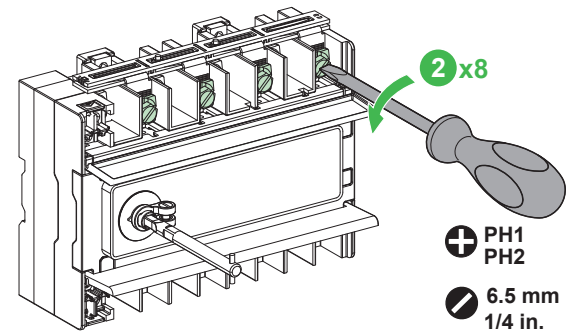
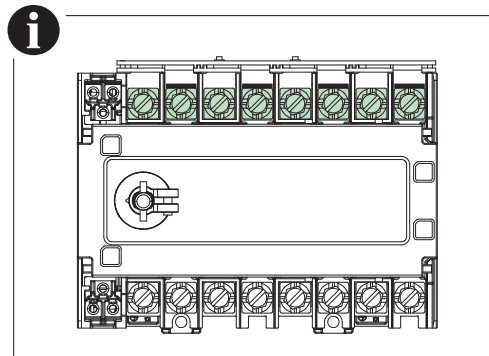
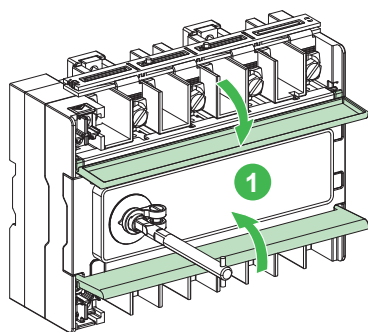
mm
in.

7.1 Mounting on Plate / Montaje sobre una placa / Монтаж на панели / Mendudukkan pada Pelat / Montagem na placa / Montage sur platine / Plaka Üzerine Montaj / التركيب على اللوح

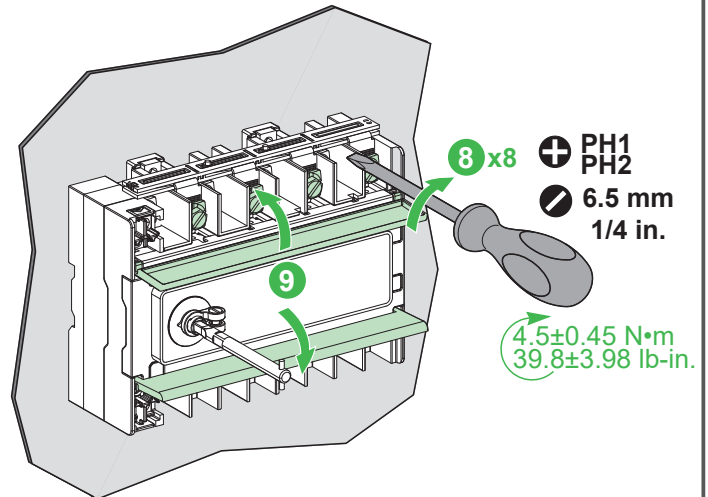
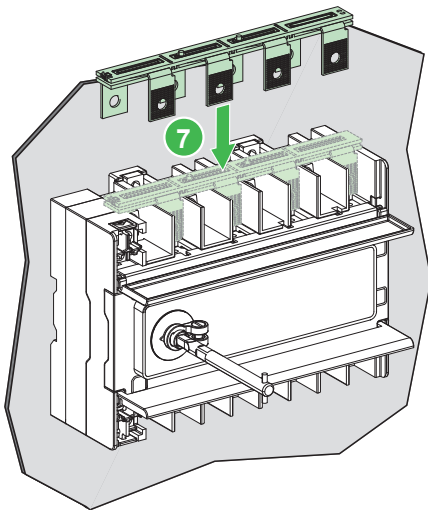
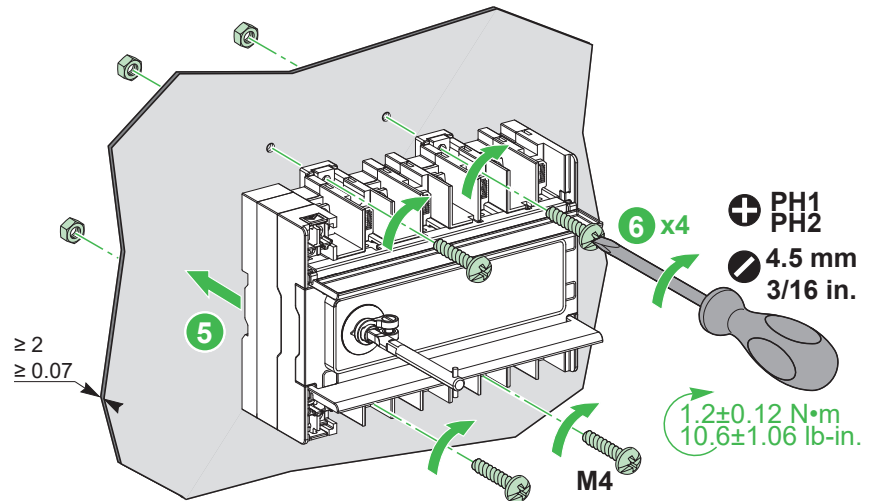
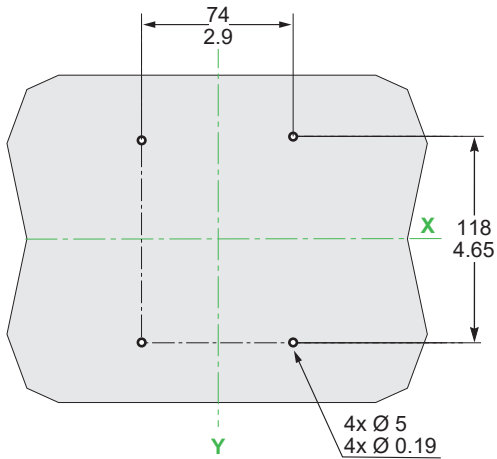
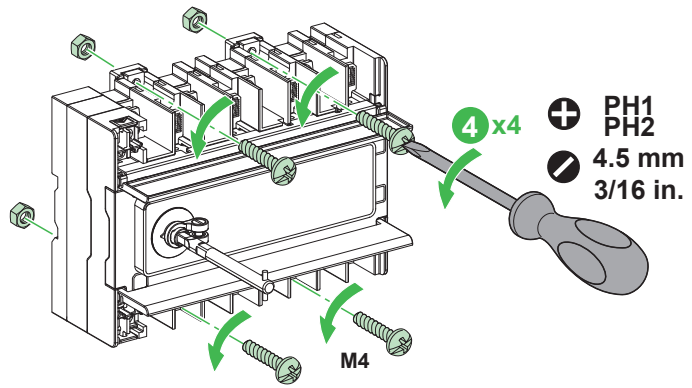
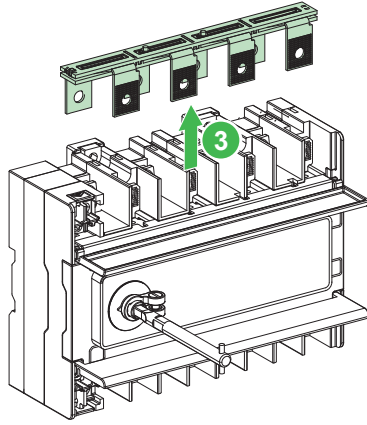
mm
in.

- en** **Note:** Always close the terminal shroud after maintenance, testing, or wiring.
- es** **Nota:** Cierre siempre la cubierta del terminal después de los procesos de mantenimiento, prueba o cableado.
- ru** **Примечание:** Всегда закрывайте крышку клеммы после выполнения технического обслуживания, тестирования или подключения.
- id** **Catatan:** Selalu tutupi selubung terminal setelah pemeliharaan, pengetesan, atau pengabelan.
- pt** **Nota:** Feche sempre a cobertura do terminal após a manutenção, teste ou cablagem.
- fr** **Remarque:** Refermez systématiquement le cache-bornes après une opération de maintenance, de test ou de câblage.
- tr** **Not:** Bakım, test veya kablolamadan sonra terminal muhafazasını her zaman kapatın.
- ar** **ملاحظة:** أغلق غطاء الوحدة الطرفية دائماً بعد الصيانة أو الاختبار أو توصيل الأسلاك.

7.2 Mounting on Din Rail / Montaje en carril DIN / Монтаж на рейке DIN / Mendudukan pada Rel DIN / Montagem na calha DIN / Montage sur rail DIN / Din Rayı Üzerine Monte Etme / التركيب على قضيب DIN

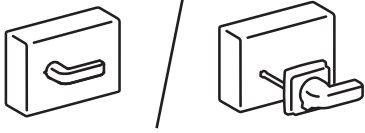

i

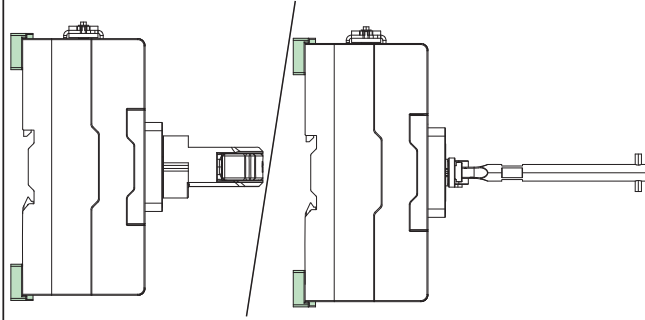

- en** **Note:** Before mounting switch on DIN rail, remove the bushes that are provided for higher ground clearance.
- es** **Nota:** Antes de montar el interruptor en el carril DIN, retire los casquillos que se incluyen para conseguir una mayor distancia al suelo.
- ru** **Примечание:** Перед монтажом переключателя на DIN снимите втулки для увеличения расстояния до заземления.
- id** **Catatan:** Sebelum memasang switch pada rel DIN, lepaskan bushing yang disediakan untuk jarak bebas ke tanah yang lebih tinggi.
- pt** **Nota:** Antes de montar o interruptor na calha DIN, retire os casquilhos que são fornecidos para uma maior distância em relação ao solo.
- fr** **Remarque :** Avant de monter le commutateur sur un rail DIN, retirez les douilles fournies pour augmenter la distance de mise à la terre.
- tr** **Not:** Anahtarı DIN rayı üzerine monte etmeden önce zemin ile arada daha yüksek açıklık bırakılması için sağlanan burçları çıkarın.
- ar** **ملاحظة:** قبل تركيب المحول على قضيب DIN، قم بإزالة البطانات التي تتوفر لتحقيق خلوص أرضي أكبر.

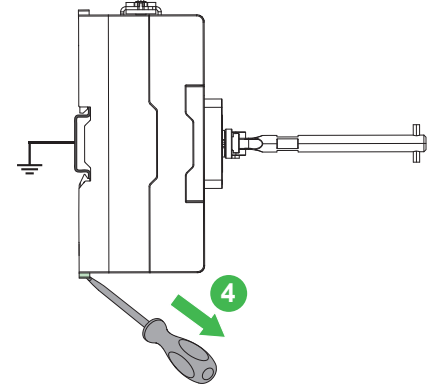
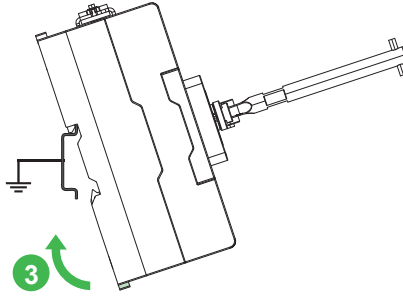
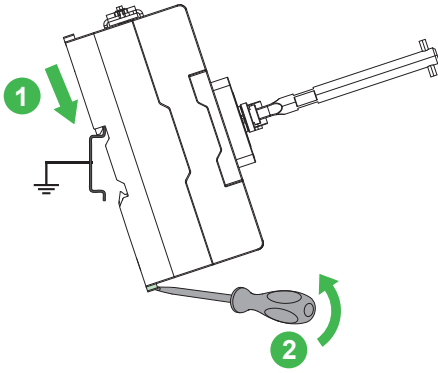

i

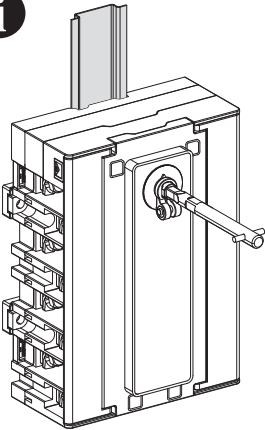

- en** **Note:** Make sure to block the switch in vertical installation.
- es** **Nota:** Asegúrese de bloquear el interruptor en la instalación vertical.
- ru** **Примечание:** Убедитесь в блокировке выключателя при вертикальной установке.
- id** **Catatan:** Pastikan memblokir switch di instalasi vertikal.
- pt** **Nota:** Certifique-se de que bloqueia o interruptor na instalação vertical.
- fr** **Remarque:** Veillez à bloquer l'interrupteur lors d'une installation verticale.
- tr** **Not:** Dikey kurulumda anahtarı engellediğinizden emin olun.
- ar** **ملاحظة:** تأكد من حجب المفتاح في التركيب الرأسي.

8

Output Shorting Link Interchangeability / Intercambiabilidad del enlace de salida en cortocircuito / Взаимозаменяемость закорачивающих перемычек на выходе / Daya Tutar Tautan Penyingkat Keluaran / Permutabilidade da ligação de terra de saída / Interchangeability of liaison de court-circuit en sortie / Çıkış Kısa Devre Bağlantısı Birbiriyle Değiştirilebilirliği / إمكانية تبديل وصلات تقصير دائرة الإخراج

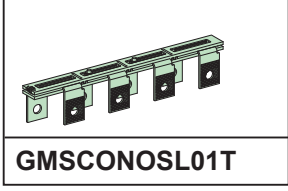
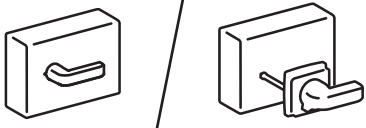

mm
in.

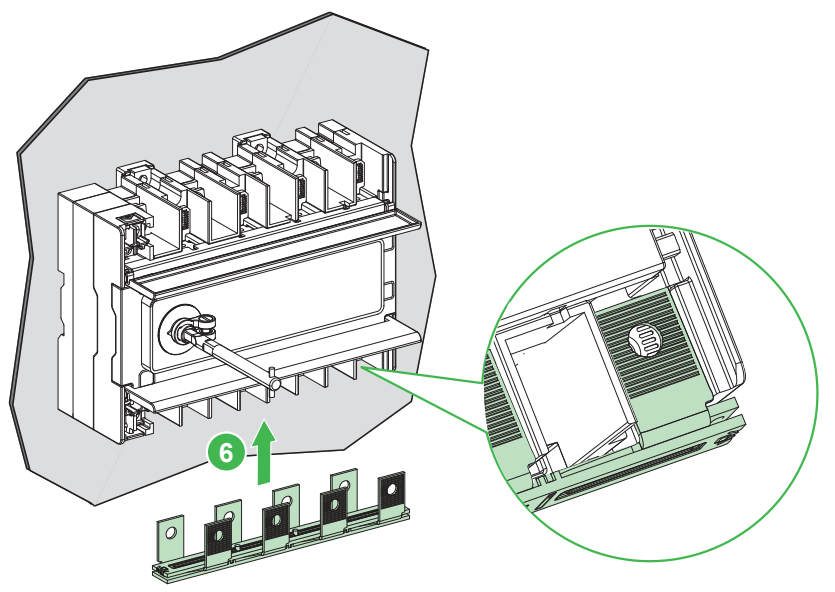
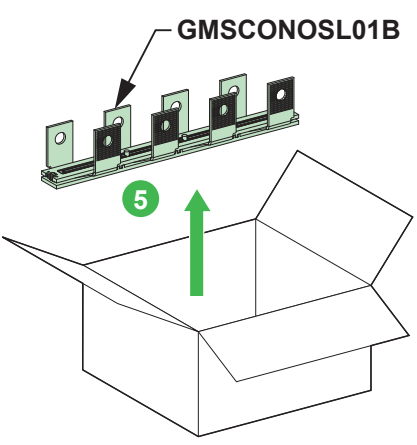
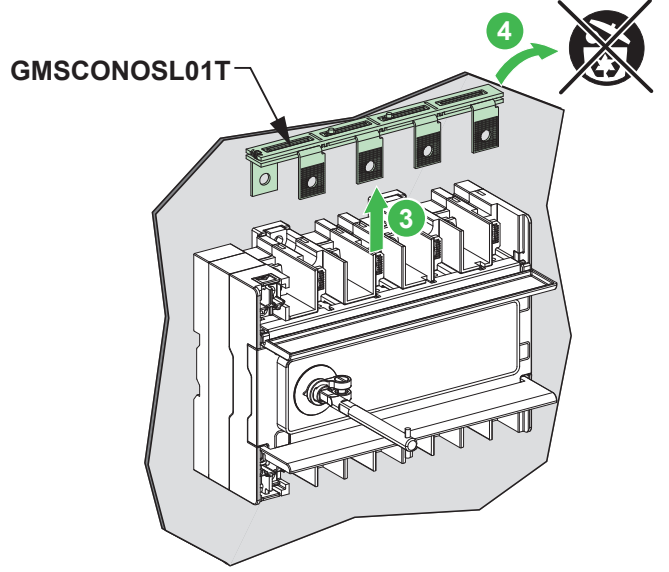
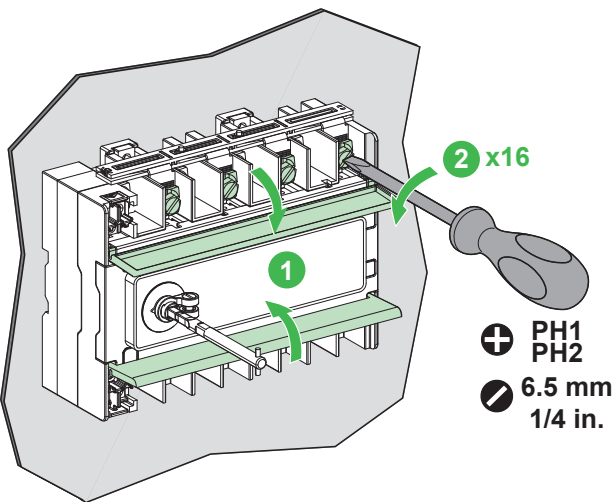
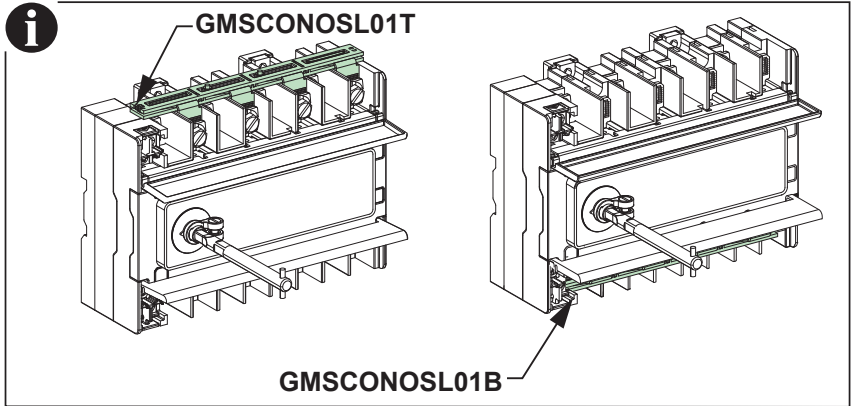

8

Output Shorting Link Interchangeability / Intercambiabilidad del enlace de salida en cortocircuito / Взаимозаменяемость закорачивающих перемычек на выходе / Daya Tutar Tautan Penyingkat Keluaran / Permutabilidade da ligação de terra de saída / Interchangeabilité de liaison de court-circuit en sortie / Çıkış Kısa Devre Bağlantısı Birbiriyle Değiştirilebilirliği / إمكانية تبديل وصلات تقصير دائرة الإخراج

mm
in.

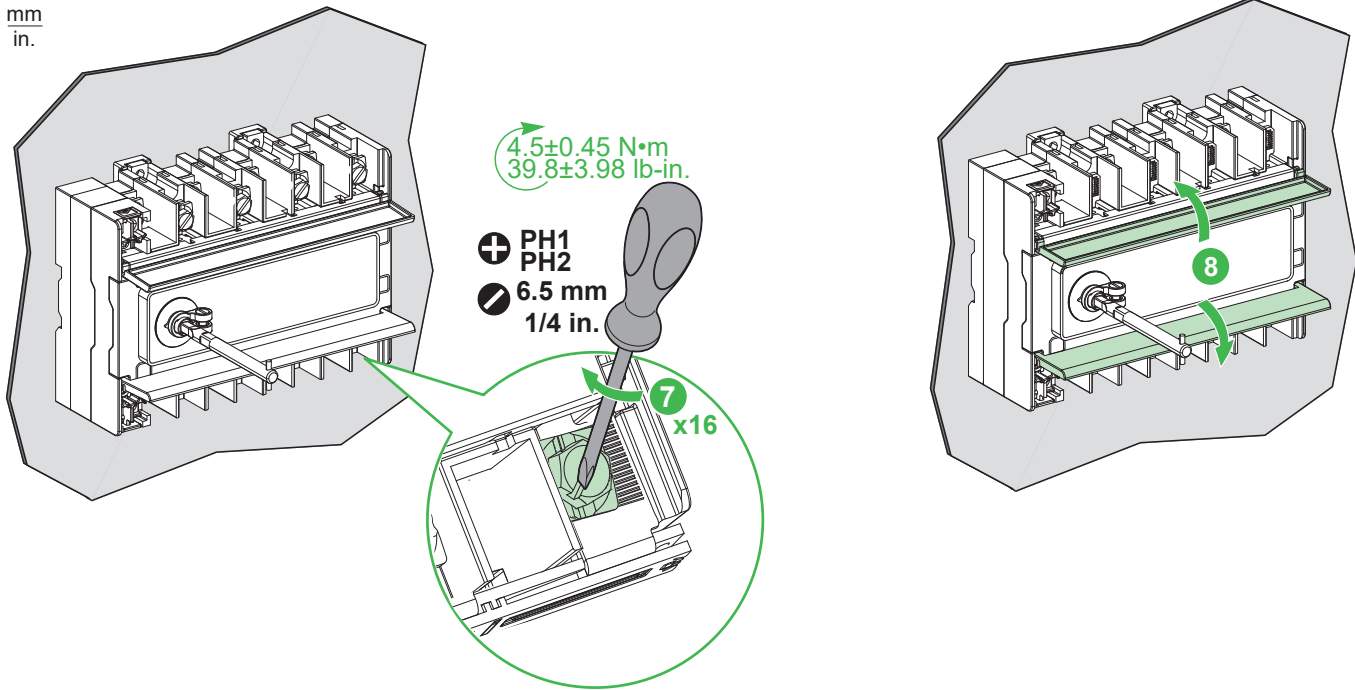

- en** Note: Always close the terminal shroud after maintenance, testing, or wiring.
- es** Nota: Cierre siempre la cubierta del terminal después de los procesos de mantenimiento, prueba o cableado.
- ru** Примечание: Всегда закрывайте крышку клеммы после выполнения технического обслуживания, тестирования или подключения.
- id** Catatan: Selalu tutupi selubung terminal setelah pemeliharaan, pengetesan, atau pengabelan.
- pt** Nota: Feche sempre a cobertura do terminal após a manutenção, teste ou cablagem.
- fr** Remarque: Refermez systématiquement le cache-bornes après une opération de maintenance, de test ou de câblage.
- tr** Not: Bakım, test veya kablolamadan sonra terminal muhafazasını her zaman kapatın.
- ar** ملاحظة: أغلق غطاء الوحدة الطرفية دائمًا بعد الصيانة أو الاختبار أو توصيل الأسلاك.

⚠ WARNING / ADVERTENCIA / ОСТОРОЖНО / PERINGATAN / ATENÇÃO / AVERTISSEMENT / UYARI / تحذير

<p>HAZARD OF FIRE</p> <ul style="list-style-type: none"> ● Use only specified wiring cross-section with the equipment and comply with the specified wiring requirements. ● Tighten the connections to the specified torque values. <p>Failure to follow these instructions can result in death, serious injury, or equipment damage.</p>	<p>RIESGO DE INCENDIO</p> <ul style="list-style-type: none"> ● Utilice con el equipo únicamente la sección transversal de cableado especificada y cumpla los requisitos de cableado especificados. ● Apriete las conexiones con los valores de par de apriete especificados. <p>El incumplimiento de estas instrucciones podría tener como resultado la muerte, lesiones graves o provocar daños en el equipo.</p>	<p>РИСК ВОЗНИКНОВЕНИЯ ПОЖАРА</p> <ul style="list-style-type: none"> ● Используйте с оборудованием только провода с указанной площадью поперечного сечения и соблюдайте указанные требования к проводке. ● Резьбовые соединения затягивайте с указанными значениями крутящего момента. <p>Несоблюдение данных инструкций может привести к смерти, серьезной травме или повреждению оборудования.</p>	<p>RISIKO KEBAKARAN</p> <ul style="list-style-type: none"> ● Gunakan hanya penampang lintang bersama peralatan yang ditentukan dan patuhi persyaratan pengkabelan yang ditentukan. ● Kencangkan sambungan sesuai dengan nilai torsi yang ditentukan. <p>Tidak mematuhi petunjuk ini dapat menyebabkan kematian, cedera serius, atau kerusakan alat.</p>
<p>PERIGO DE INCÊNDIO</p> <ul style="list-style-type: none"> ● Use apenas a seção transversal de fiação especificada com o equipamento e cumpra os requisitos de fiação especificados. ● Aperte as conexões com os valores de torque especificados. <p>O não cumprimento destas instruções pode resultar em morte, lesões graves ou danos no equipamento.</p>	<p>RISQUE D'INCENDIE</p> <ul style="list-style-type: none"> ● Utilisez exclusivement des conducteurs électriques de la section spécifiée pour cet équipement et respectez les exigences spécifiées en matière de câblage. ● Serrez les connexions à la valeur de couple de serrage spécifiée. <p>Le non-respect de ces instructions peut provoquer la mort, des blessures graves ou des dommages matériels.</p>	<p>YANGIN TEHLİKESİ</p> <ul style="list-style-type: none"> ● Ekipman ile yalnızca uygun kablolama çapraz kesitini kullanın ve belirtilen kablolama gerekliliklerine uyun. ● Bağlantıları belirtilen tork değerlerine uygun şekilde sıkın. <p>Bu talimatlara uyulmaması ölüm, ciddi yaralanma veya ekipman hasarına neden olabilir.</p>	<p>خطر الحريق</p> <ul style="list-style-type: none"> ● لا تستخدم إلا المقطع المحدد لتوصيلات الأسلاك مع المعدات وأمتثل لمتطلبات توصيلات الأسلاك المحددة. ● أحكم ربط الوصلات وفق القيم المحددة لعزم الربط. <p>عدم اتباع هذه التعليمات قد يؤدي إلى الوفاة أو الإصابة الخطيرة أو إلى أضرار مادية.</p>

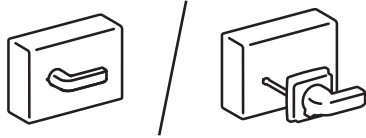

- en** Note: The load has to be connected to the terminal towards the shorting link.
- es** Nota: La carga debe conectarse al terminal hacia el enlace en cortocircuito.
- ru** Примечание: Нагрузка должна быть подключена к клемме в направлении закорачивающей перемычки.
- id** Catatan: Beban harus dihubungkan ke terminal ke tautan penyingkat.
- pt** Nota: A carga tem de ser ligada ao terminal na direção da ligação de curto-circuito.
- fr** Remarque: La charge doit être connectée à la borne en direction de la liaison de court-circuit.
- tr** Not: Yük, kısa devre bağlantısına yönelik olarak terminale bağlanmalıdır.
- ar** ملاحظة: يجب توصيل الحمل بالوحدة الطرفية باتجاه وصلة تقصير الدائرة.

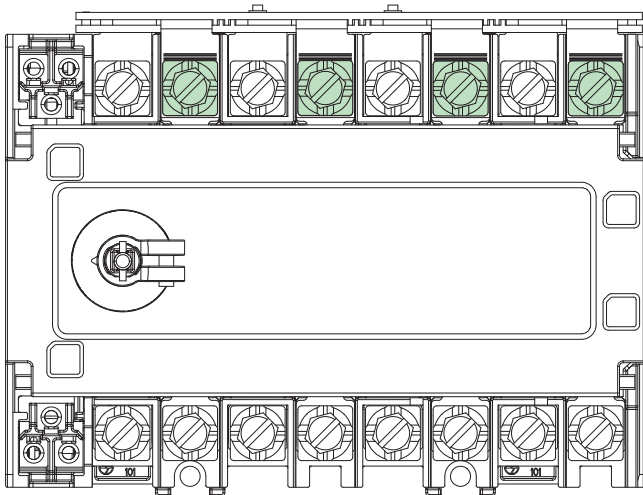

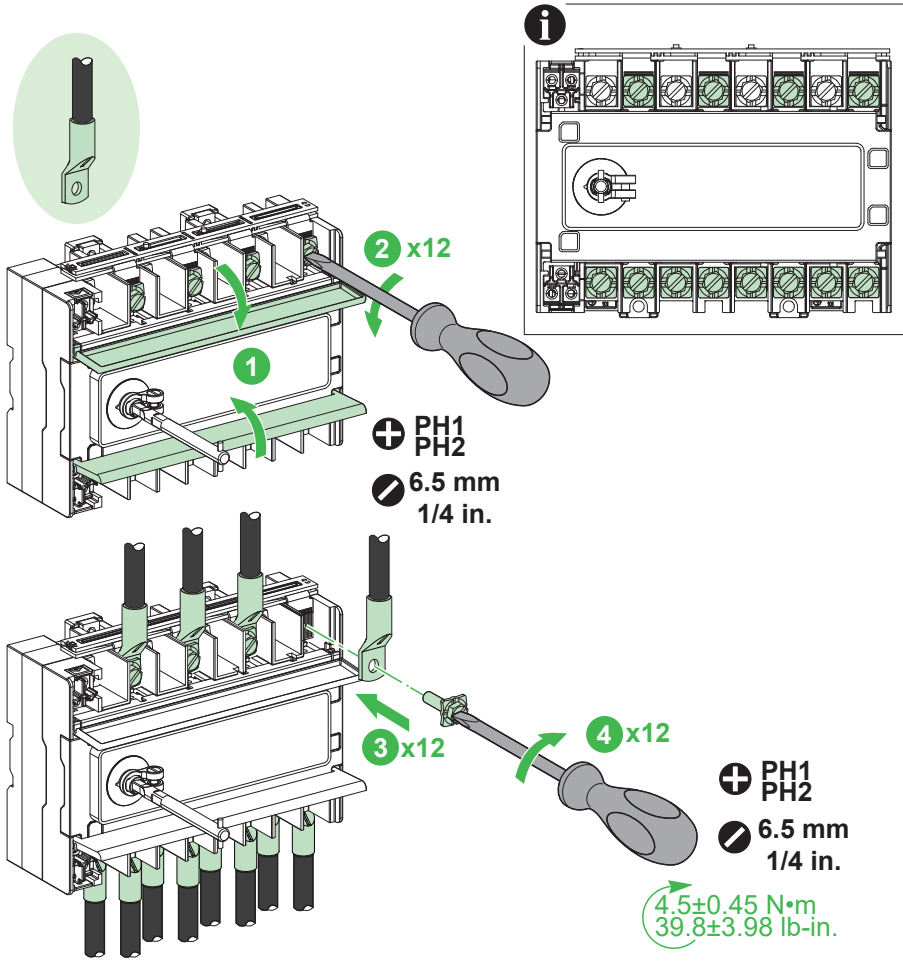

mm	63 A	100 A
in.		
A	≤ 16	≤ 16
	≤ 0.63	≤ 0.63
B	≤ 7	≤ 10
	≤ 0.27	≤ 0.39
C	≤ 2	≤ 3
	≤ 0.07	≤ 0.11
Ø	≥ 8.5	≥ 8.5
	≥ 0.33	≥ 0.33
D	≤ 25 mm ²	≤ 35 mm ²
	≤ 49.34 kcmil	≤ 69.07 kcmil

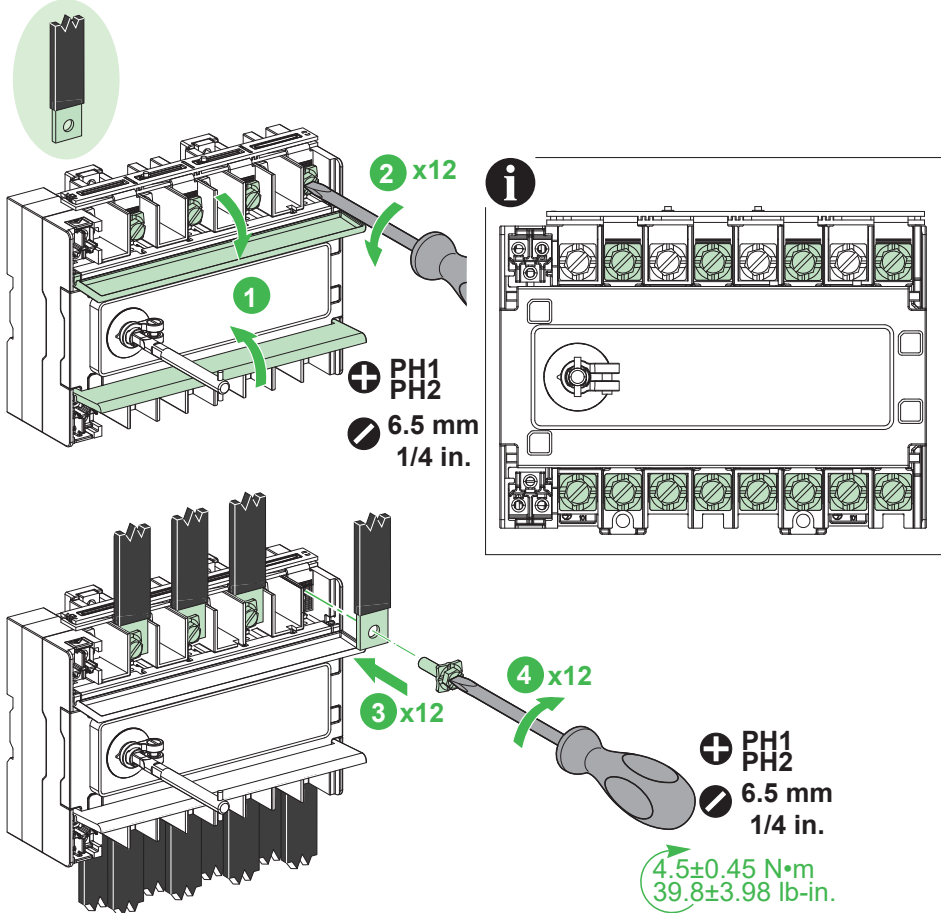
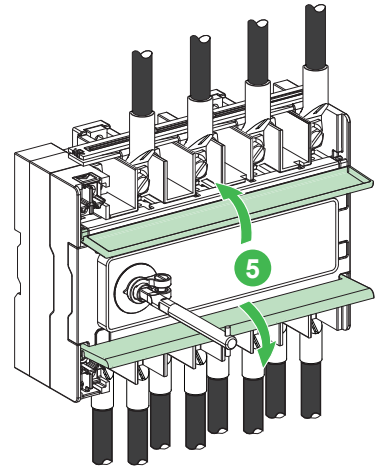

mm	63/100 A
in.	
A	≤ 16
	≤ 0.63
B	≤ 4
	≤ 0.16
Ø	≥ 8.5
	≥ 0.33

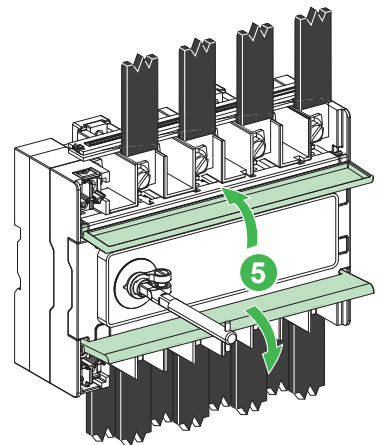

10 Auxiliary Contact Kit Installation / Instalación del kit de contactos auxiliares / Установка комплекта вспомогательных контактов / Pemasangan Kit Kontak Bantu / Instalação do kit de contacto auxiliar / Installation du kit de contacts auxiliaires / Yardımçı Kontak Kiti Kurulumu / قدعاسمل اسمالتل اةومجم بيكرت

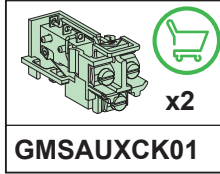
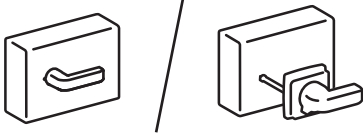

i

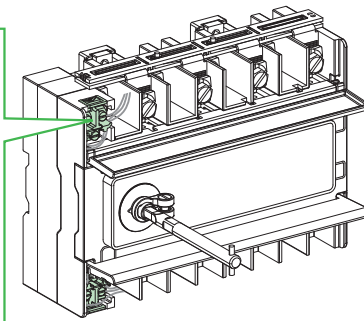
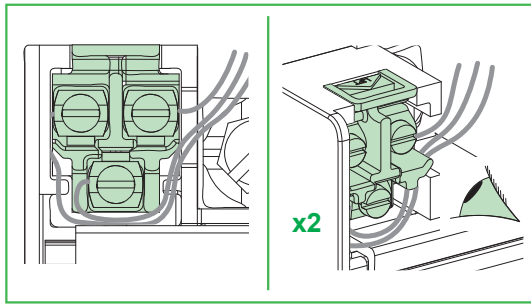
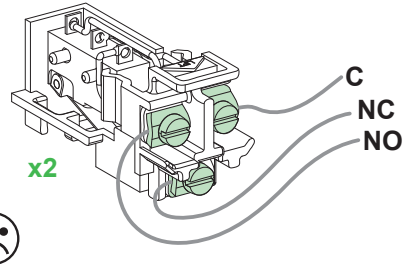
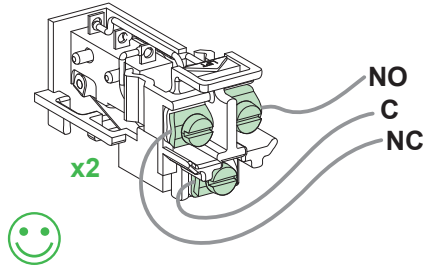

- en** Note: Wires to be routed through the slots.
- es** Nota: Los cables deben pasar por las ranuras.
- ru** Примечание: Провода для прокладки через пазы.
- id** Catatan: Kabel yang akan dirutekan melewati slot.
- pt** Nota: os fios devem passar pelas ranhuras.
- fr** Remarque: Fils à faire passer par les fentes.
- tr** Not: Teller, yuvaların içinden yönlendirilecektir.
- ar** ملاحظة: سيتم توجيه الأسلاك عبر الفتحات.

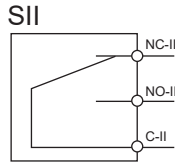
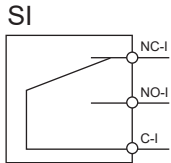

en

- Transfer switching equipment is closed at source I:
 - C-I – NO-I is closed
 - C-I – NC-I is open
- Transfer switching equipment is closed at source II:
 - C-II – NO-II is closed
 - C-II – NC-II is open
- Transfer switching equipment is at OFF position
 - C-I – NO-I and C-II – NO-II are open
 - C-I – NC-I and C-II – NC-II are closed

es

- El equipo de conmutación de transferencia está cerrado en la fuente I:
 - C-I – NO-I está cerrado
 - C-I – NC-I está cerrado
- El equipo de conmutación de transferencia está cerrado en la fuente II:
 - C-II – NO-II está cerrado
 - C-II – NC-II está cerrado
- El equipo de conmutación de transferencia está en posición de apagado:
 - C-I – NO-I y C-II – NO-II están abiertos
 - C-I – NC-I y C-II – NC-II están cerrados

ru

- Оборудование переключателя с безобрывным переключением замкнуто при источнике I:
 - C-I – контакт NO-I замкнут
 - C-I – контакт NC-I разомкнут
- Оборудование переключателя с безобрывным переключением замкнуто при источнике II:
 - C-II – контакт NO-II замкнут
 - C-II – контакт NC-II разомкнут
- Оборудование переключателя с безобрывным переключением замкнуто в положении ВЫКЛ.
 - C-I – контакты NO-I и C-II – NO-II разомкнуты
 - C-I – контакты NC-I и C-II – NC-II замкнуты

id

- Peralatan pemindah transfer tertutup di sumber I:
 - C-I – NO-I tertutup
 - C-I – NC-I terbuka
- Peralatan pemindah transfer tertutup di sumber II:
 - C-II – NO-II tertutup
 - C-II – NC-II terbuka
- Peralatan pemindah transfer tertutup di posisi OFF
 - C-I – NO-I dan C-II – NO-II terbuka
 - C-I – NC-I dan C-II – NC-II tertutup

pt

- O equipamento de comutação de transferência está fechado na origem I:
 - C-I – NO-I está fechado
 - C-I – NC-I está aberto
- O equipamento de comutação de transferência está fechado na origem II:
 - C-II – NO-II está fechado
 - C-II – NC-II está aberto
- O equipamento de comutação de transferência está na posição Desligado:
 - C-I – NO-I e C-II – NO-II estão abertos
 - C-I – NC-I e C-II – NC-II estão fechados

fr

- Le commutateur de transfert est fermé au niveau de la source I :
 - C-I – NO-I est fermé
 - C-I – NC-I est ouvert
- Le commutateur de transfert est fermé au niveau de la source II :
 - C-II – NO-II est fermé
 - C-II – NC-II est ouvert
- Le commutateur de transfert est en position OFF
 - C-I – NO-I et C-II – NO-II sont ouverts
 - C-I – NC-I et C-II – NC-II sont fermés

tr

- Transfer anahtarlama ekipmanı kaynak I'de kapalı:
 - C-I – NO-I kapalı
 - C-I – NC-I açık
- Transfer anahtarlama ekipmanı kaynak II'de kapalı:
 - C-II – NO-II kapalı
 - C-II – NC-II açık
- Transfer anahtarlama ekipmanı KAPALI konumda
 - C-I – NO-I ve C-II – NO-II açık
 - C-I – NC-I ve C-II – NC-II kapalı

ar

- جهاز تحويل ناقل الحركة مغلق عند المصدر الأول:
 - C-I – NO-I مغلق
 - C-I – NC-I مفتوح
- جهاز تحويل ناقل الحركة مغلق عند المصدر الثاني:
 - C-II – NO-II مغلق
 - C-II – NC-II مفتوح
- جهاز تحويل ناقل الحركة مضبوط على وضع إيقاف التشغيل:
 - C-I – NO-I و C-II – NO-II مفتوحان
 - C-I – NC-I و C-II – NC-II مغلقان

10 Auxiliary Contact Kit Installation / Instalación del kit de contactos auxiliares / Установка комплекта вспомогательных контактов / Pemasangan Kit Kontak Bantu / Instalação do kit de contacto auxiliar / Installation du kit de contacts auxiliaires / Yardımcı Kontak Kiti Kurulumu / إعداد سملات التلّة وعومج بئكرت

mm
in.

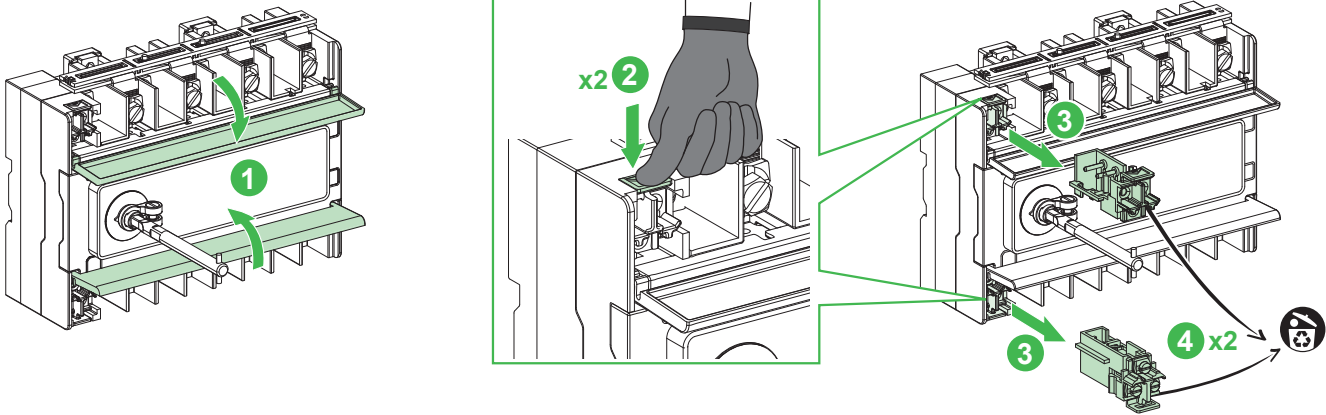

- en** Note: Ensure switch is always in OFF position during installation/uninstallation of auxiliary contact kit.
- es** Nota: Asegúrese de que el interruptor esté siempre en la posición APAGADO durante la instalación/desinstalación del kit de contactos auxiliares.
- ru** Примечание: Убедитесь, что переключатель всегда находится в положении ВЫКЛ во время установки/демонтажа комплекта вспомогательных контактов.
- id** Catatan: Pastikan sakelar selalu dalam posisi OFF selama pemasangan/pencopotan kit kontak bantu.
- pt** Nota: Certifique-se de que o interruptor esteja sempre na posição OFF durante a instalação/desinstalação do kit de contacto auxiliar.
- fr** Remarque: Assurez-vous que l'interrupteur est toujours en position OFF pendant l'installation/la désinstallation du kit de contacts auxiliaires.
- tr** Not: Yardımcı kontak kitinin kurulumu/sökülmesi sırasında anahtarın her zaman KAPALI konumunda olduğundan emin olun.
- ar** ملاحظہ: تاکد من أن المفتاح دائماً في وضع إيقاف التشغيل أثناء تركيب / إلغاء تركيب مجموعة التلامس الإضافية.

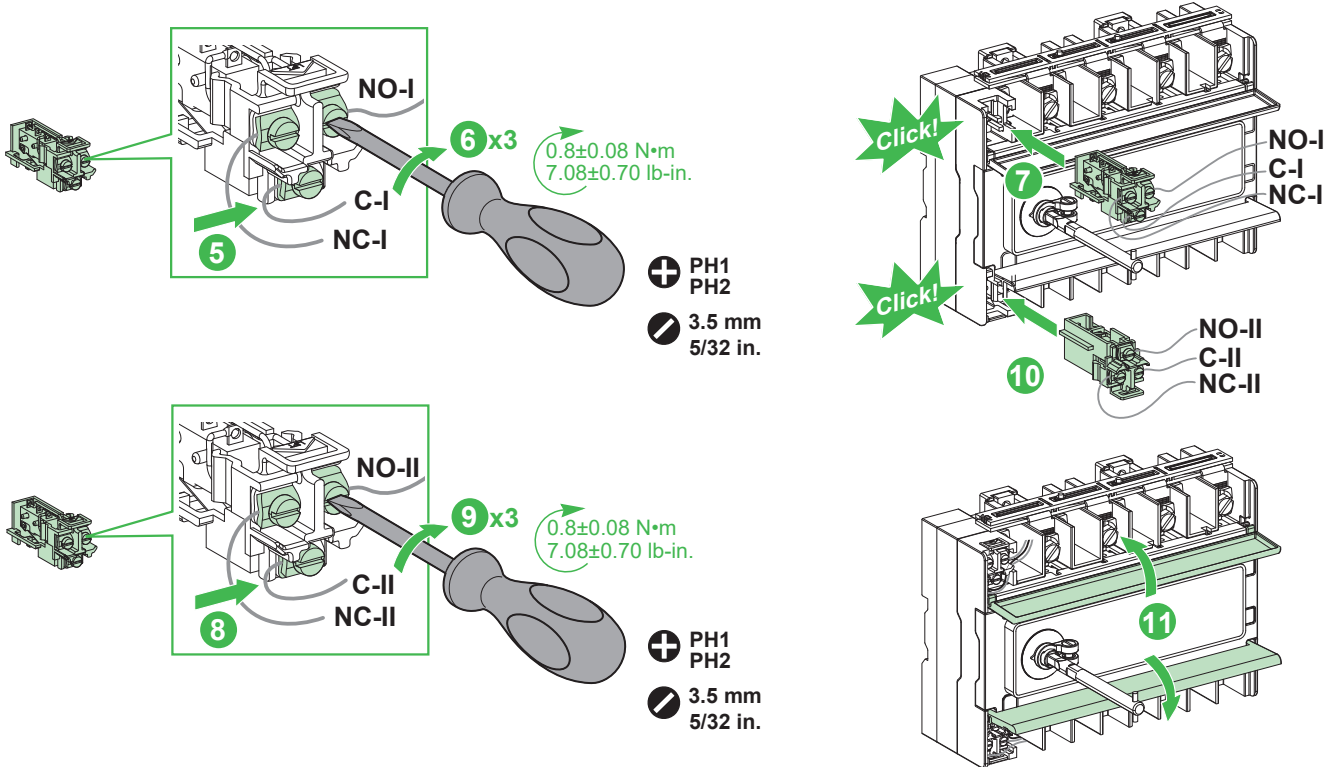

- en** Note: Always close the terminal shroud after maintenance, testing, or wiring.
- es** Nota: Cierre siempre la cubierta del terminal después de los procesos de mantenimiento, prueba o cableado.
- ru** Примечание: Всегда закрывайте крышку клеммы после выполнения технического обслуживания, тестирования или подключения.
- id** Catatan: Selalu tutupi selubung terminal setelah pemeliharaan, pengelasan, atau pengabelan.
- pt** Nota: Feche sempre a cobertura do terminal após a manutenção, teste ou cablagem.
- fr** Remarque: Refermez systématiquement le cache-bornes après une opération de maintenance, de test ou de câblage.
- tr** Not: Bakım, test veya kablolamadan sonra terminal muhafazasını her zaman kapatın.
- ar** ملاحظہ: أغلق غطاء الوحدة الطرفية دائماً بعد الصيانة أو الاختبار أو توصيل الأسلاك.

⚠ ⚠ DANGER / PELIGRO / ОПАСНО / ВАЖАЯ / PERIGO / DANGER / TEHLİKE / خطر

HAZARD OF ELECTRIC SHOCK, EXPLOSION OR ARC FLASH

Ensure handle is always in OFF position during installation.

Failure to follow these instructions will result in death or serious injury.

PELIGRO DE DESCARGA ELÉCTRICA, EXPLOSIÓN O DESTELLO POR ARQUEO

Asegúrese de que el controlador está en la posición de apagado durante la instalación. **El incumplimiento de estas instrucciones tendrá como resultado la muerte o lesiones graves.**

ОПАСНОСТЬ ПОРАЖЕНИЯ ЭЛЕКТРИЧЕСКИМ ТОКОМ, ВЗРЫВА ИЛИ ВОЗНИКНОВЕНИЯ ДУГИ

В течение всего процесса установки рукоятка должна находиться в положении OFF (ВЫКЛ.). **Несоблюдение данных инструкций приводит к смерти или серьезной травме.**

RISIKO SENGATAN LISTRIK, LEDAKAN ATAU BUSUR API

Pastikan pegangan selalu dalam posisi MATI selama pemasangan. **Tidak mematuhi petunjuk ini akan menyebabkan kematian atau cedera serius.**

RISCO DE ELECTROCUSSÃO, DE EXPLOSIÃO, OU DE ARCO ELÉCTRICO

Certifique-se de que a alavanca está sempre na posição OFF (Desligado) durante a instalação.

O não cumprimento destas instruções resultará em morte e lesões graves.

RISQUE D'ÉLECTROCUTION, D'EXPLOSION OU D'ÉCLAIR D'ARC ÉLECTRIQUE

Assurez-vous que la poignée est toujours en position OFF lors de l'installation. **Le non-respect de ces instructions provoquera la mort ou des blessures graves.**

ELEKTRİK ÇARPMASI, PATLAMA VEYA ARK PARLAMASI TEHLİKESİ

Kurulum sırasında kolun her zaman KAPALI konumda olduğundan emin olun. **Bu talimatlara uyulmaması ölüm veya ciddi yaralanmaya neden olur.**

خطر التعرض لصدمة كهربائية أو انفجار أو وميض القوس الكهربائي
 تأكد من أن المقبض في وضع إيقاف التشغيل في أثناء التركيب دائمًا.
 عدم اتباع هذه التعليمات قد يؤدي إلى الوفاة أو الإصابة بجروح خطيرة.

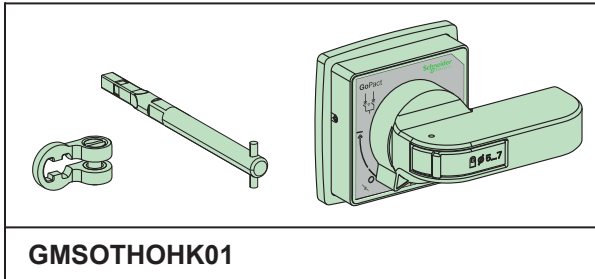
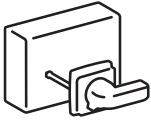

mm
in.

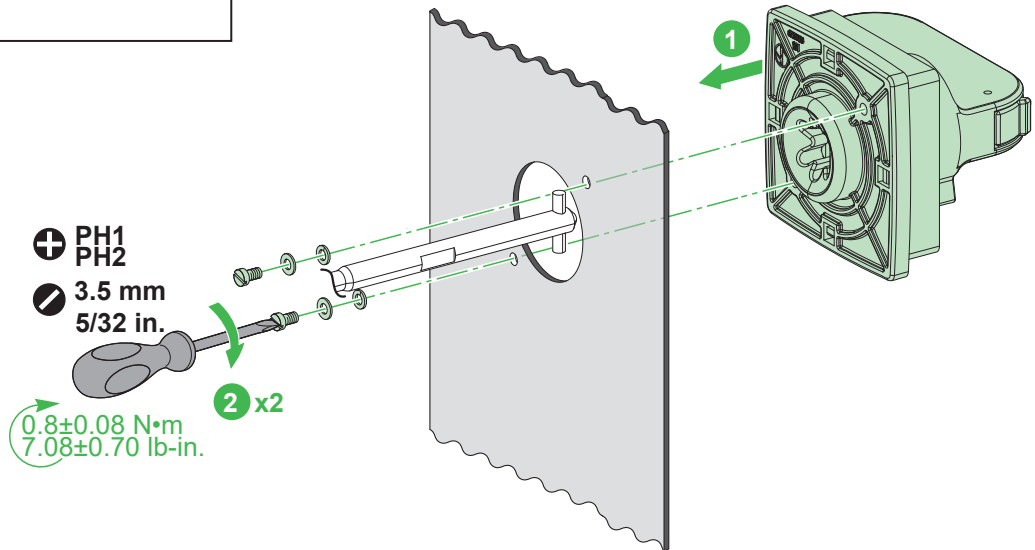

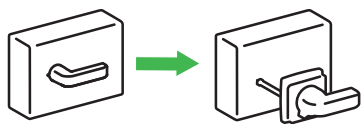

en
es
ru
id
pt
fr
tr
ar

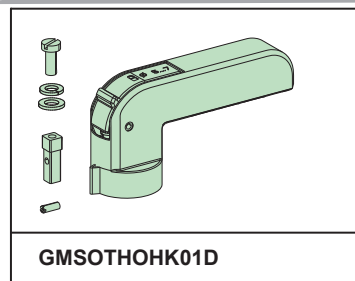

⊕ PH1
PH2
● 3.5 mm
5/32 in.

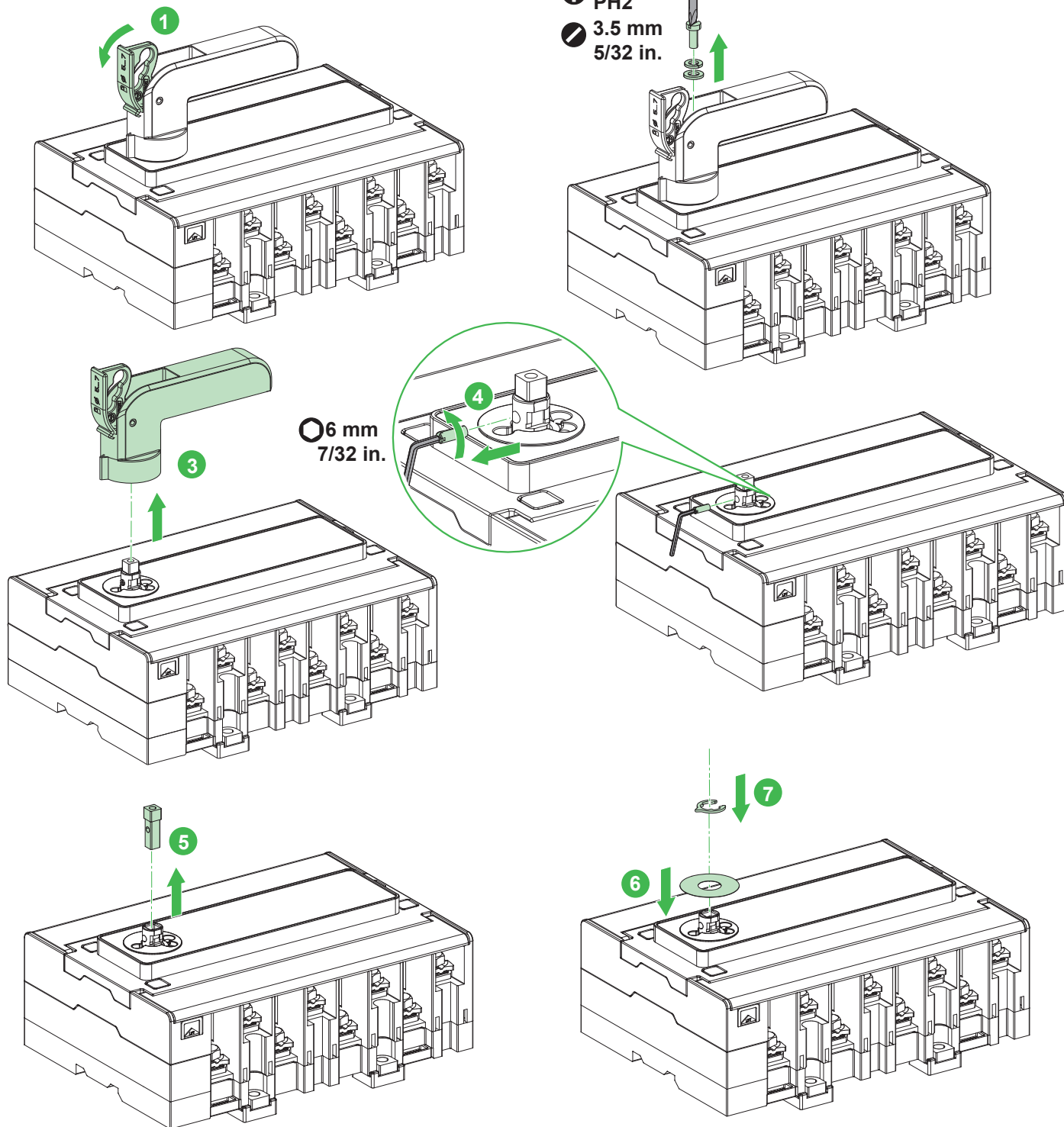

11.1 Conversion kit / Kit de conversión / Комплект для переоборудования / Kit konversi / Kit de conversão /
Kit de conversion / Dönüştürme kiti / أدوات التحويل

11.1.1 Direct Handle to Extended Handle / Palanca directa a palanca extendida / Прямая ручка к выносной ручке /
Penanganan Langsung ke Penanganan Perpanjangan / Manipulo Direto para Manipulo Expandido / Poignée directe
à poignée prolongée / Doğrudan Tutamaktan Uzatılmış Tutamağa / دستم ضبقم ل رش ابم ضبقم

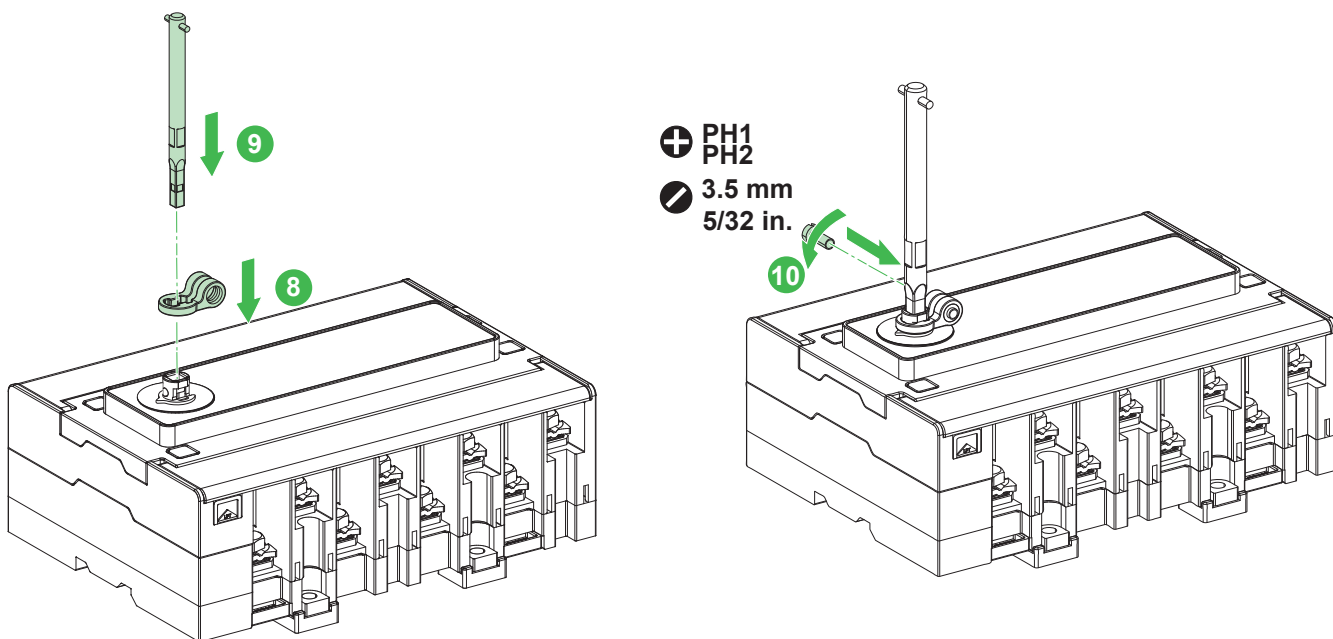

11.1.2 Extended Handle to Direct Handle / Palanca extendida a palanca directa / Выносная ручка к прямой ручке /
Penanganan Perpanjangan ke Penanganan Langsung / Manipulo Expandido para Manipulo Direto / Poignée prolongée
à poignée directe / Uzatılmış Tutamaktan Direkt Tutamağa / رش ابم ضبقم ل دستم ضبقم

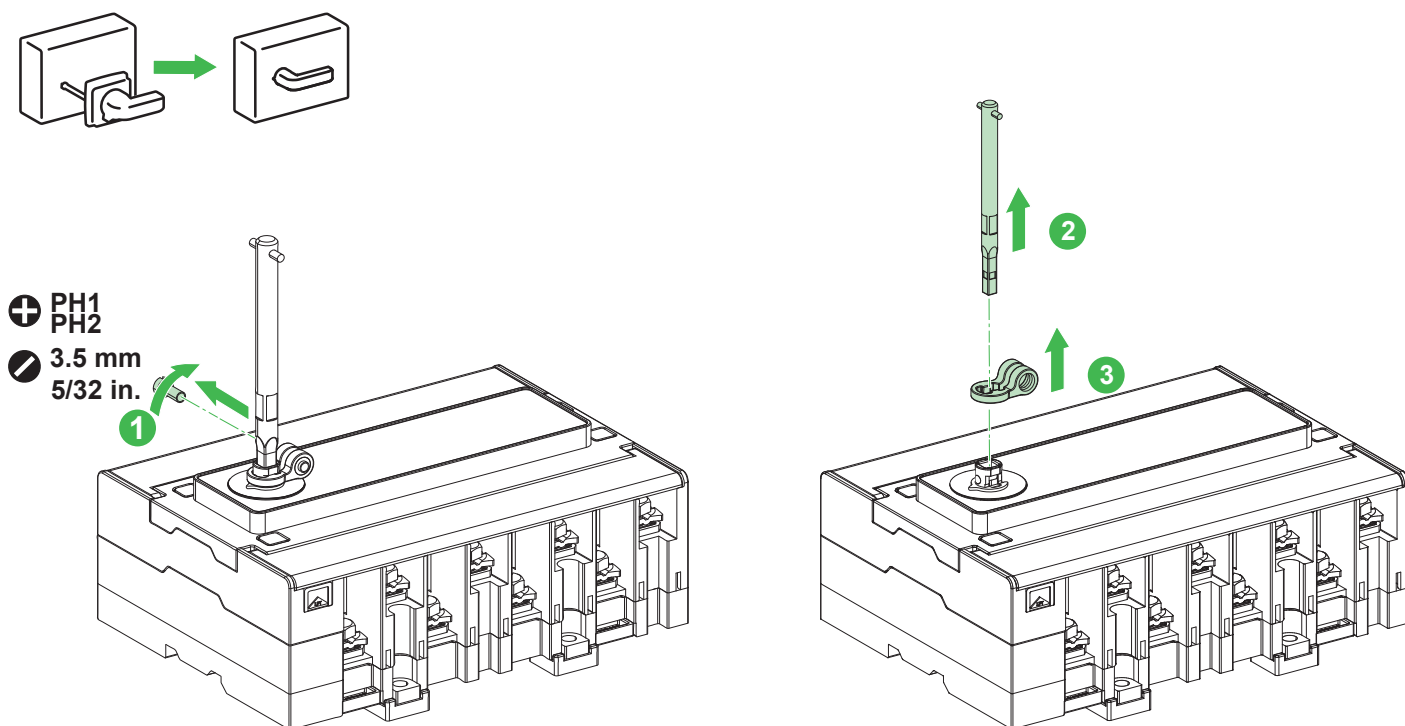

11.1.2 Extended Handle to Direct Handle / Palanca extendida a palanca directa / Выносная ручка к прямой ручке /
Penanganan Perpanjangan ke Penanganan Langsung / Manípulo Expandido para Manípulo Direto / Poignée prolongée
à poignée directe / Uzatılmış Tutamaktan Direkt Tutamağa / رش اېم ض بقم دلتمم ض بقم

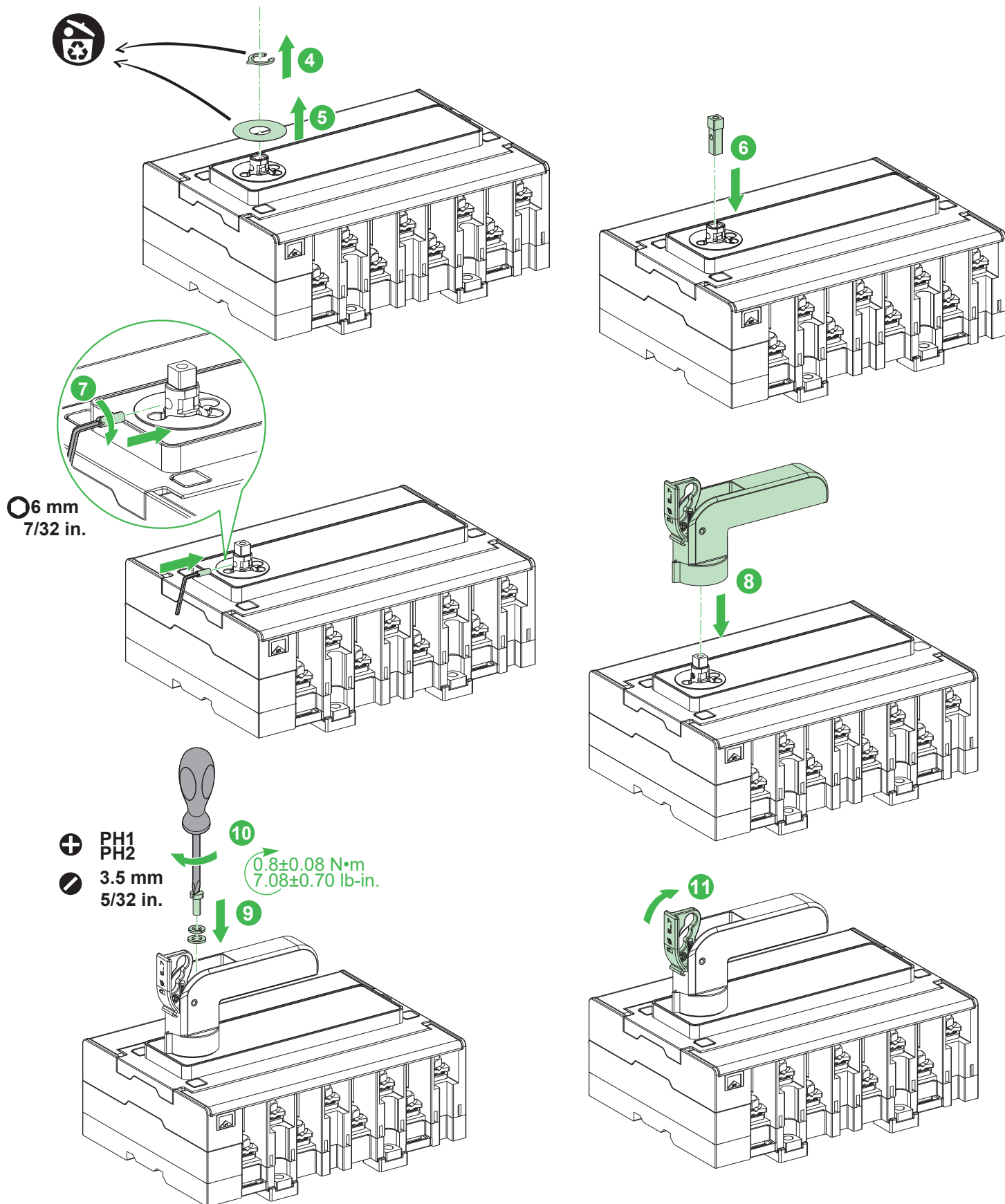

12 Key Lock Installation / Instalación del bloqueo con llave / Установка механического замка / Pemasangan Kunci / Instalação do bloqueio das chaves / Installation du verrou à clé / Anahtar Kilidi Kurulumu / حيت افملا لفق بي كرت

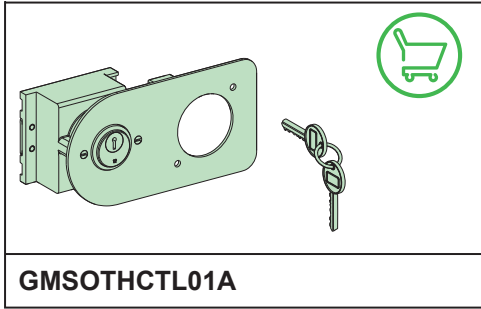
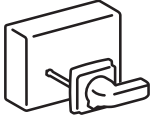

mm
in.

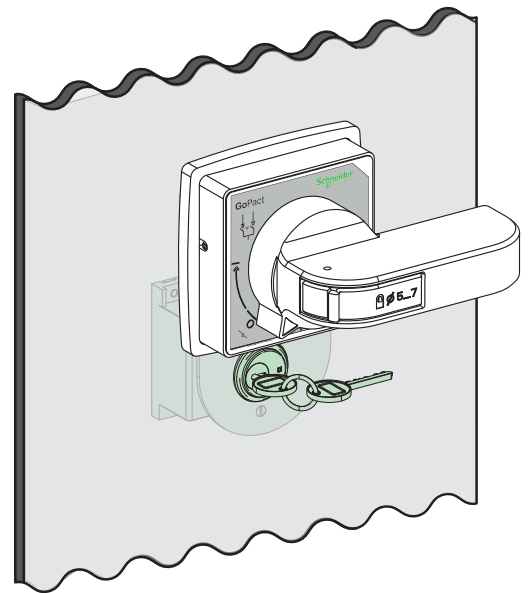
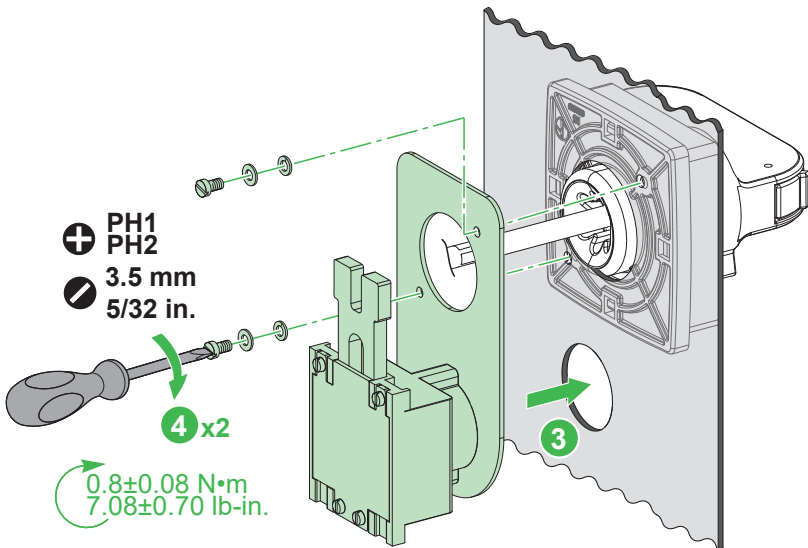
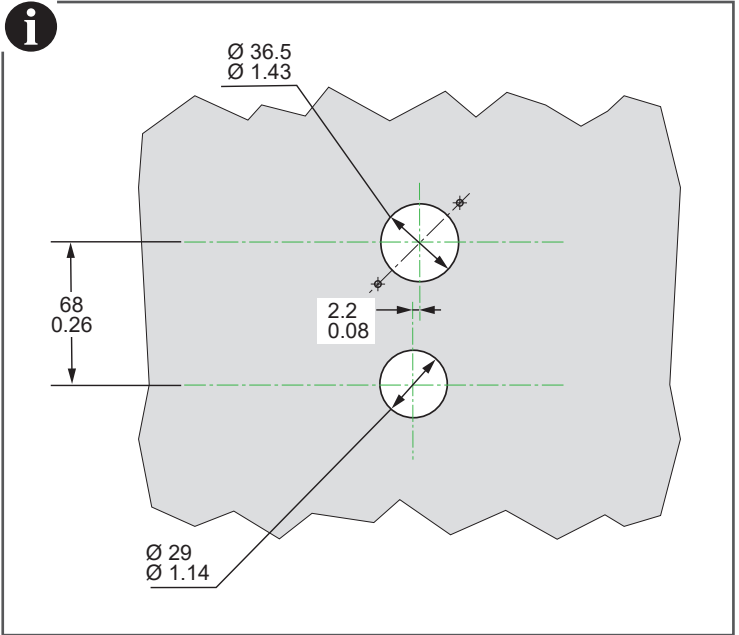
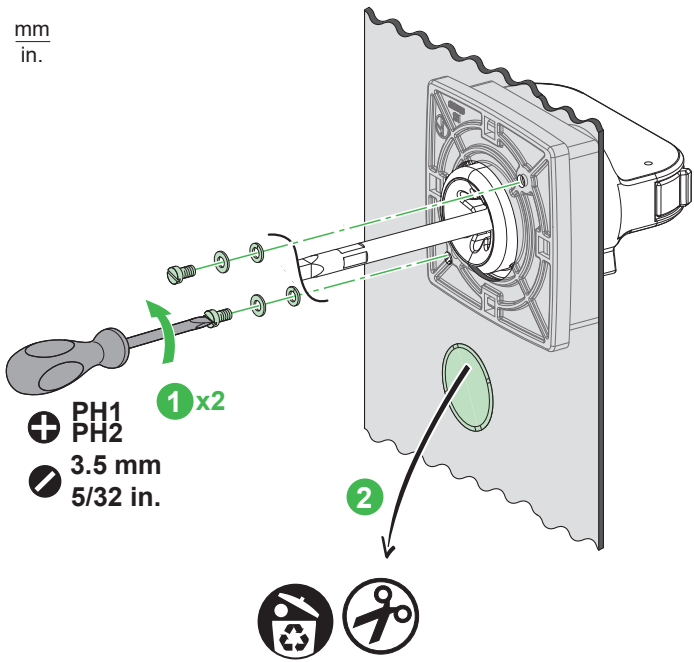

13

Handle Features / Características de la manilla / Функциональные возможности ручки / Fitur Pegangan / Características do manípulo / Fonctionnalités de la commande / Kol Özellikleri / ميزات المقبض

13.1 Direct Handle Padlock / Candado de controlador directo / Запирание прямой рукоятки на замок / Gembok Pegangan Langsung / Cadeado da alavanca direta/ Cadenas à commande directe / ارش ابملا ضبقملا لفق



mm
in.

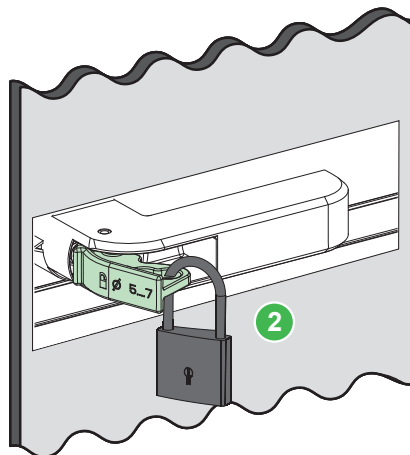
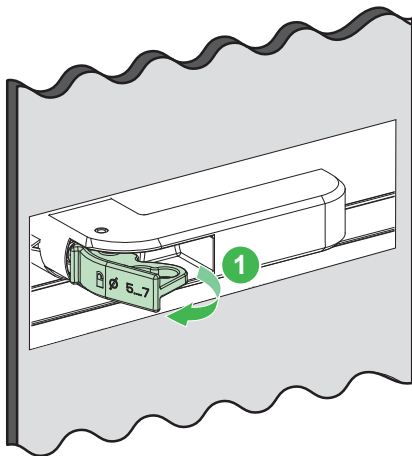

Ø 5...7
Ø 0.19...0.27

13.2 Padlock without door interlock / Candado sin enclavamiento de puerta / Навесной замок без взаимной блокировки двери / Gembok tanpa interlock pintu / Cadeado sem bloqueio da porta / Cadenas sans verrouillage de la porte / Kapa ara kilitsiz asma kilit / قفل من دون تعشيق الباب



mm
in.

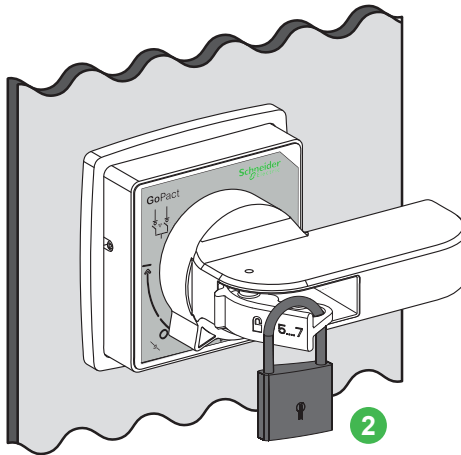
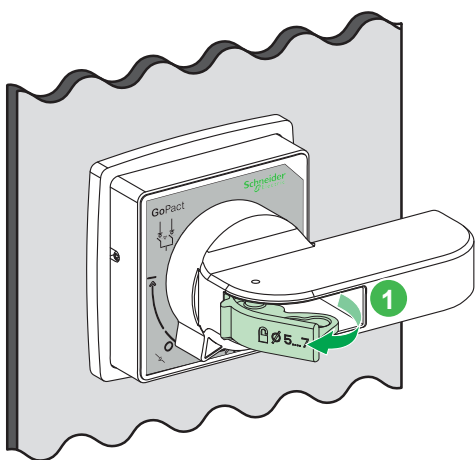

Ø 5...7
Ø 0.19...0.27

13

Handle Features / Características de la manilla / Функциональные возможности ручки / Fitur Pegangan / Características do manípulo / Fonctionnalités de la commande / Kol Özellikleri / ميزات المقبض

13.3 Padlock with door interlock / Candado con enclavamiento de puerta / Навесной замок со взаимной блокировкой двери / Gembok dengan interlock pintu / Cadeado com bloqueio da porta / Cadenas avec verrouillage de la porte / Kapı ara kilitli asma kilit / قفل مع تعشيق الباب

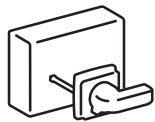

mm
in.

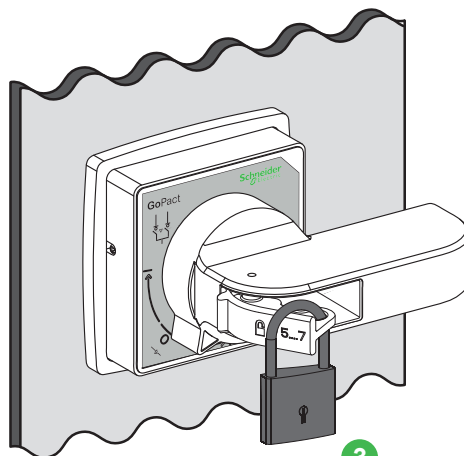
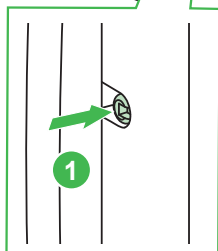
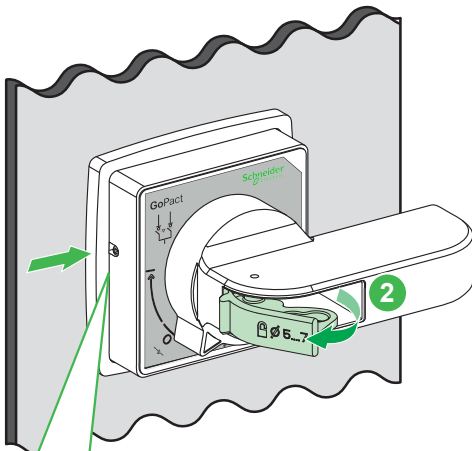

Ø 5...7
Ø 0.19...0.27

mm
in.

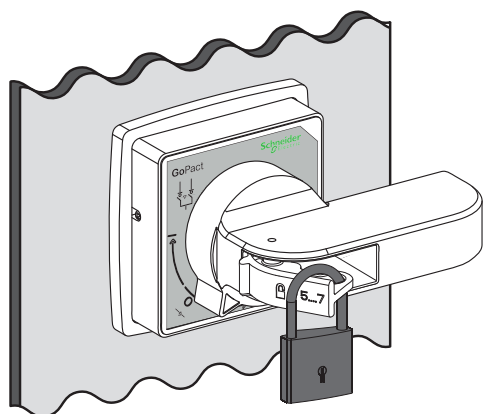

Ø 5...7
Ø 0.19...0.27

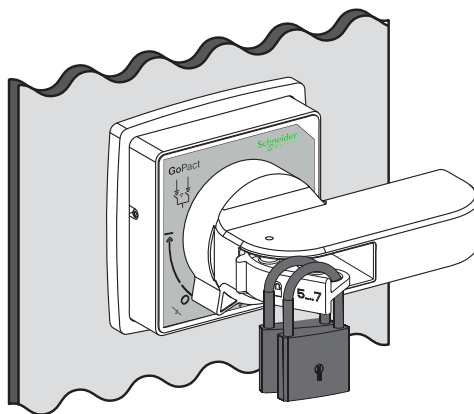

Ø 5...7
Ø 0.19...0.27

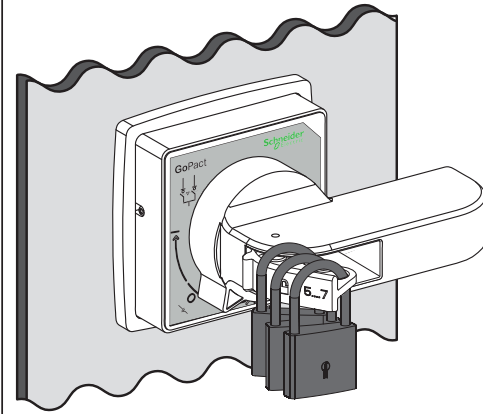

Ø 5...7
Ø 0.19...0.27

13 Handle Features / Características de la manilla / Функциональные возможности ручки / Fitur Pegangan / Características do manípulo / Fonctionnalités de la commande / Ara Kilidi Aşma Özellikleri / ميزات تجاوز التعشيق

13.4 Interlock Defeat Feature / Función de eliminación del enclavamiento / Функция отключения взаимоблокировки / Fitur Pencegah Interlock / Função de desativação de bloqueio / Fonctionnalité de forçage du verrouillage / Ara Kilidi Aşma Özelliği / ميزة تجاوز التعشيق

⚠️ ⚠️ DANGER / PELIGRO / ОПАСНО / ВАЖАЯ / PERIGO / DANGER / TEHLİKE / خطر

<p>HAZARD OF ELECTRIC SHOCK, EXPLOSION OR ARC FLASH</p> <ul style="list-style-type: none"> Apply appropriate personal protective equipment (PPE) and follow safe electrical work practices. See NFPA 70E, CSA Z462, NOM-029-STPS or local equivalent. This equipment must only be installed and serviced by qualified electrical personnel. Turn off all power supplying this equipment before working on or inside equipment. <p>Failure to follow these instructions will result in death or serious injury.</p>	<p>PELIGRO DE DESCARGA ELÉCTRICA, EXPLOSIÓN O DESTELLO POR ARQUEO</p> <ul style="list-style-type: none"> Utilice equipo de protección personal (EPP) apropiado y siga las prácticas de seguridad eléctricas establecidas. Consulte las normas NFPA 70E, CSA Z462, NOM-029-STPS u otros códigos locales correspondientes. Solamente el personal eléctrico calificado deberá instalar y prestar servicio de mantenimiento a este equipo. Desconecte todas las fuentes de alimentación del equipo antes de realizar cualquier trabajo en él. <p>El incumplimiento de estas instrucciones tendrá como resultado la muerte o lesiones graves.</p>	<p>ОПАСНОСТЬ ПОРАЖЕНИЯ ЭЛЕКТРИЧЕСКИМ ТОКОМ, ВЗРЫВА ИЛИ ВОЗНИКНОВЕНИЯ ДУГИ</p> <ul style="list-style-type: none"> Используйте подходящие средства индивидуальной защиты (СИЗ) и соблюдайте технику безопасности при электротехнических работах. См. NFPA 70E, CSA Z462, NOM-029-STPS или местный эквивалентный стандарт. Данное оборудование могут устанавливать и обслуживать только квалифицированные электрики. Отключите питание до начала работы снаружи или внутри оборудования. <p>Несоблюдение данных инструкций приводит к смерти или серьезной травме.</p>	<p>RISIKO SENGATAN LISTRIK, LEDAKAN ATAU BUSUR API</p> <ul style="list-style-type: none"> Gunakan alat pelindung diri (APD) dan ikuti pelaksanaan kerja listrik yang aman. Lihat NFPA 70E, CSA Z462, NOM-029-STPS atau padanan setempat. Peralatan ini harus dipasang dan diservis oleh personel kelistrikan yang kompeten. Matikan semua listrik yang memasok peralatan ini sebelum bekerja pada atau di dalam peralatan. <p>Tidak mematuhi petunjuk ini akan menyebabkan kematian atau cedera serius.</p>
<p>RISCO DE ELECTROCUSSÃO, DE EXPLOÇÃO, OU DE ARCO ELÉCTRICO</p> <ul style="list-style-type: none"> Utilize equipamento de protecção pessoal (PPE) e siga os métodos de segurança eléctrica. Consulte NFPA 70E, CSA Z462, NOM-029-STPS ou o equivalente local. A instalação e manutenção deste equipamento só devem ser efectuadas por electricistas qualificados. Desligue todas as fontes de alimentação deste equipamento antes de trabalhar no equipamento ou no seu interior. <p>O não cumprimento destas instruções resultará em morte e lesões graves.</p>	<p>RISQUE D'ÉLECTROCUTION, D'EXPLOSION OU D'ÉCLAIR D'ARC ÉLECTRIQUE</p> <ul style="list-style-type: none"> Portez un équipement de protection individuel (EPI) adapté et respectez les consignes de sécurité électrique courantes. Reportez-vous aux normes NFPA 70E, CSA Z462, NOM-029-STPS ou aux codes locaux en vigueur. Seul un personnel qualifié doit effectuer l'installation et l'entretien de cet équipement. Débranchez toutes les sources d'alimentation de cet équipement avant d'effectuer toute opération interne ou externe sur celui-ci. <p>Le non-respect de ces instructions provoquera la mort ou des blessures graves.</p>	<p>ELEKTRİK ÇARPMASI, PATLAMA VEYA ARK PARLAMASI TEHLİKESİ</p> <ul style="list-style-type: none"> Uygun kişisel koruyucu ekipman (KKE) kullanın ve güvenli elektrikli çalışma uygulamalarını izleyin. NFPA 70E, CSA Z462, NOM-029-STPS veya yerel eşdeğerine bakın. Bu ekipman yalnızca kalifiye elektrik personeli tarafından kurulmalı ve servis işleminde tabi tutulmalıdır. Bu ekipman üzerinde veya içinde herhangi bir işlem yapmadan önce tüm güç beslemesini kapatın. <p>Bu talimatlara uyulmaması ölüm veya ciddi yaralanmaya neden olur.</p>	<p>خطر التعرض لصدمة كهربائية أو انفجار أو وميض القوس الكهربائي</p> <ul style="list-style-type: none"> استخدم معدات الحماية الشخصية (PPE) الملائمة واتبع الممارسات الآمنة للأعمال الكهربائية. انظر NFPA 70E، أو CSA Z462، أو NOM-029-STPS أو المكافئ المحلي. يجب عدم تركيب هذا الجهاز وصيانته إلا على يد فني كهرباء مؤهلين. أوقف تشغيل كل مصادر الطاقة المتصلة بهذا الجهاز قبل التعامل مع الجهاز أو داخله. عدم اتباع هذه التعليمات قد يؤدي إلى الوفاة أو الإصابة بجروح خطيرة.

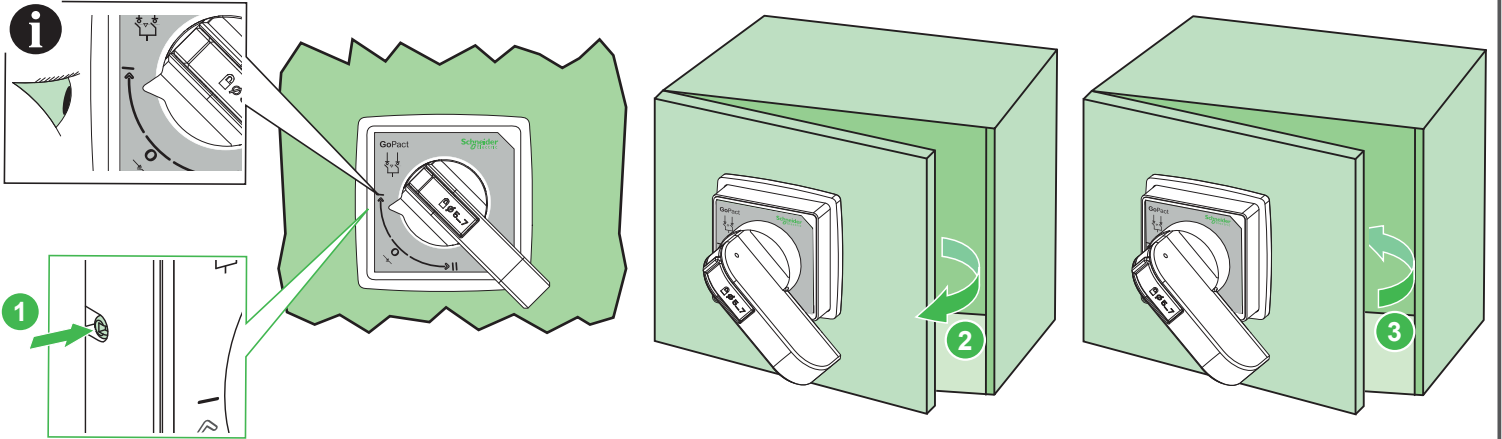

NOTICE / AVISO / УВЕДОМЛЕНИЕ / PEMBERITAHUAN / AVISO / AVIS / DUYURU / إنذار

<p>HAZARD OF EQUIPMENT DAMAGE</p> <p>Before closing of door, ensure same orientation of operating shaft and handle coupler.</p> <p>Failure to follow these instructions can result in equipment damage.</p>	<p>RIESGO DE DAÑOS EN EL EQUIPO</p> <p>Antes de cerrar la puerta, asegúrese de que el eje de mando y el acoplamiento de la manilla tienen la misma orientación.</p> <p>El incumplimiento de estas instrucciones podría provocar daños en el equipo.</p>	<p>ОПАСНОСТЬ ПОВРЕЖДЕНИЯ ОБОРУДОВАНИЯ</p> <p>Перед закрытием двери убедитесь в одинаковой ориентации рабочего вала и соединителя ручки.</p> <p>Несоблюдение данных инструкций может привести к повреждению оборудования.</p>	<p>RISIKO KERUSAKAN PERALATAN</p> <p>Sebelum menutup pintu, pastikan orientasi poros pengoperasian dan coupler pegangan sama.</p> <p>Tidak mematuhi petunjuk ini dapat menyebabkan kerusakan alat.</p>
<p>PERIGO DE DANOS NO EQUIPAMENTO</p> <p>Antes de fechar a porta, garanta a mesma orientação do eixo de funcionamento e do acoplador do manípulo.</p> <p>O não cumprimento destas instruções pode resultar em danos no equipamento.</p>	<p>RISQUE DE DOMMAGES MATÉRIELS</p> <p>Avant de fermer la porte, vérifiez que l'arbre et le coupleur de la commande sont orientés dans la même direction.</p> <p>Le non-respect de ces instructions peut provoquer des dommages matériels.</p>	<p>EKİPMAN HASARI TEHLİKESİ</p> <p>Kapıyı kapatmadan önce çalıştırma şaftı ve kol kaplininin aynı yönde olduğundan emin olun.</p> <p>Bu talimatlara uyulmaması ekipman hasarına neden olabilir.</p>	<p>خطر تلف المعدات</p> <p>قبل إغلاق الباب، تأكد من أن عمود التشغيل وقارئة المقبض في نفس الاتجاه.</p> <p>عدم اتباع هذه التعليمات قد يؤدي إلى أضرار مادية.</p>

