

PM3200 / PM3210

cs da fi hu nl no pl sv



S1B62913-07



Schneider
Electric



cs	Instalační list Uživatelské příručky a další dokumentaci lze stáhnout z našich webových stránek www.se.com . Do pole pro vyhledávání zadejte řadu PM3200.	Když se zobrazí výše uvedená ikona, nahlédněte do uživatelské příručky.
da	Installationsblad Du kan downloade brugervejledninger og øvrig dokumentation på www.se.com . Indtast PM3200 i søgefeltet.	Se brugervejledningen, når du ser ovenstående ikon.
fi	Asennusohje Käyttöohjeet ja muut asiakirjat ovat ladattavissa osoitteesta www.se.com . Kirjoita hakukenttään PM3200.	Kun näet yllä olevan kuvakkeen, katso käyttöohjeista vastaavaa kohtaa.
hu	Beüzemelési lap A használati útmutatókat és egyéb dokumentumokat a következő címen töltheti le: www.se.com . Írja be a keresőmezőbe: „PM3200”.	Ha a fenti ikont látja, a használati útmutatóban további információkat olvashat.
nl	Installatieblad U kunt gebruikershandleidingen en andere documentatie downloaden vanaf www.se.com . Typ PM3200 in het zoekveld.	Raadpleeg de gebruikershandleiding wanneer u het bovenstaande pictogram ziet.
no	Installasjonsark Du kan laste ned brukerhåndbøker og annen dokumentasjon fra www.se.com . Skriv inn PM3200 i søkefeltet.	Det henvises til brukerhåndboken når du ser ikonet ovenfor.
pl	Arkusz instalacji Podręczniki użytkownika oraz pozostałą dokumentację można pobrać z witryny www.se.com . Wpisz PM3200 w polu wyszukiwania.	Powyzsza ikona oznacza, że należy zapoznać się z informacjami w podręczniku użytkownika.
sv	Installationsblad Du kan ladda ner bruksanvisningar och annan dokumentation från www.se.com . Skriv in PM3200 i sökrutan.	Läs bruksanvisningen när du ser ovanstående ikon.

WARNING: Cancer and Reproductive Harm
www.P65Warnings.ca.gov

ADVERTENCIA: Cáncer y Daño Reproductivo
www.P65Warnings.ca.gov

AVERTISSEMENT: Cancer et Troubles de l'appareil reproducteur - www.P65Warnings.ca.gov

1 Wattmetr / Effektmeter / Virtamittari / Teljesítménmérő / Elektricitetsmeter / Strømmåler / Miernik mocy / Effektmätare

- | | |
|---|--|
| <p>cs</p> <ul style="list-style-type: none"> • Okamžité hodnoty (I, In, U, V, PQS, PF, Hz) • Import a export hodnot pro činný, jalový a zdánlivý výkon • Spotřeba výkonu/proudu • Min/max • Multitarify • Rozšířené funkce (PM3210): <ul style="list-style-type: none"> ◦ THD a špičková spotřeba ◦ Vzdálený přenos měřených impulzů (kWh) ◦ Alarmy s časovými razítky (5) | <p>da</p> <ul style="list-style-type: none"> • Momentane værdier (I, In, U, V, PQS, PF, Hz) • Import- og eksportværdier for aktiv, reaktiv og tilsyneladende energi • Effekt-/strømbehov • Min./maks. • Multitariffer • Avancerede funktioner (PM3210): <ul style="list-style-type: none"> ◦ THD og spidsbehov ◦ Fjernoverførsel af målte pulser (kWh) ◦ Tidsstemplede alarmer (5) |
| <p>fi</p> <ul style="list-style-type: none"> • Väliittömästi näkyvät arvot (I, In, U, V, PQS, PF, Hz) • Tuonti- ja vientiarvot aktiiviselle, reaktiiviselle ja näennäisenergialle • Virran tarve • Min./maks. • Monitariffit • Lisäominaisuudet (PM3210): <ul style="list-style-type: none"> ◦ THD ja huipputarve ◦ Mittapulsien etäsiirto (kWh) ◦ Aikamerkityt hälytykset (5) | <p>hu</p> <ul style="list-style-type: none"> • Pillanatnyi értékek (I, In, U, V, PQS, PF, Hz) • Wattos, watt nélküli és látszólagos energia import- és exportértékek • Teljesítmény-/áramigény • Min./max • Több díjszabás • Speciális funkciók (PM3210): <ul style="list-style-type: none"> ◦ THD és csúcsigény ◦ Mért impulzusok távoli átvitele (kWh) ◦ Időbélyeggel ellátott riasztások (5) |
| <p>nl</p> <ul style="list-style-type: none"> • Momentele waarden (I, In, U, V, PQS, PF, Hz) • Im- en exportwaarden voor actieve, reactieve en schijnbare energie • Vermogens-/stroomvraag • Min./max. • Verschillende tarieven • Geavanceerde functies (PM3210): <ul style="list-style-type: none"> ◦ THV en piekvraag ◦ Externe overdracht van gemeten pulsen (kWh) ◦ Alarmen met tijdstempel (5) | <p>no</p> <ul style="list-style-type: none"> • Øyeblikkelige verdier (I, In, U, V, PQS, PF, Hz) • Import- og eksportverdier for aktiv, reaktiv og tilsyneladende energi • Effekt-/strømbehov • Min/maks • Multitariffer • Avanserte funksjoner (PM3210): <ul style="list-style-type: none"> ◦ THD og toppbehov ◦ Fjernoverføring av målte pulser (kWh) ◦ Tidsstemplede alarmer (5) |
| <p>pl</p> <ul style="list-style-type: none"> • Wartości chwilowe (I, In, U, V, PQS, PF, Hz) • Importowanie i eksportowanie danych dotyczących energii czynnej, bierniej i rzeczywistej • Zapotrzebowanie na moc/prąd • Min./maks. • Wiele taryf • Funkcje zaawansowane (PM3210): <ul style="list-style-type: none"> ◦ Całkowite zniekształcenia harmoniczne i zapotrzebowanie szczytowe ◦ Zdalne przekazywanie zmierzonych impulsów (kWh) ◦ Alarmy z sygnaturą czasową (5) | <p>sv</p> <ul style="list-style-type: none"> • Ögonblicksvärden (I, In, U, V, PQS, PF, Hz) • Import- och exportvärden för aktiv, reaktiv och skenbar energi • Effekt-/strömbehov • Min/max • Multitariffer • Avancerade funktioner (PM3210): <ul style="list-style-type: none"> ◦ THD och toppbehov ◦ Fjärröverföring av uppmätta pulser (kWh) ◦ Tidsstämplade larm (5) |

⚡ ⚠ NEBEZPEČÍ / FARE / VAARA / VESZÉLY / GEVAAR / FARE / ZAGROŻENIE / FARA

NEBEZPEČÍ ÚRAZU ELEKTRICKÝM PROUDEM, VÝBUCHU NEBO VZPLANUTÍ ELEKTRICKÉHO OBLOUKU

- Používejte vhodné osobní ochranné pomůcky (OOP) a při práci na elektrických zařízeních dodržujte bezpečnostní opatření. Viz norma NFPA 70E v USA nebo příslušné místní normy.
- Před prací na tomto zařízení vypněte všechny jeho zdroje napájení.
- K ověření, zda je vypnuto veškeré napájení, vždy použijte snímač se správným jmenovitým napětím.
- Nepřekračujte maximální meze jmenovitých hodnot zařízení.
- Nepoužívejte toto zařízení pro kritické aplikace řízení nebo ochrany, kde se bezpečnost osob či zařízení spoléhá na činnost řídicího obvodu.
- Nikdy nezkratujte sekundární část napěťového transformátoru (VT).
- Nikdy nerozpojujte obvod transformátoru proudu (CT).
- Pro proudové vstupy vždy používejte uzemněné externí transformátory proudu (CT).
- K čištění výrobku nepoužívejte vodu ani žádný tekutý materiál. K odstranění nečistot použijte čisticí hadřík. Pokud nečistoty nelze odstranit, obraťte se na místního zástupce technické podpory.
- Za koordinaci jmenovitých hodnot a charakteristik nadproudových ochranných zařízení na straně napájení s maximální jmenovitou hodnotou proudu odpovídá pracovník provádějící instalaci.

Nedodržení těchto pokynů způsobí smrt nebo vážné zranění.

SÄHKÖISKUN, RÄJÄHDYKSEN TAI VALOKAAREN VAARA

- Käytä asianmukaisia henkilösuojaimia ja noudata turvallisia sähkötyökäytäntöjä. Noudata Yhdysvalloissa NFPA 70E -standardia ja muissa maissa sitä vastaavia paikallisia standardeja.
- Katkaise tämän laitteen sähkönsyöttö, ennen kuin työskentelet sen parissa.
- Varmista aina nimellisavoltaan asianmukaisella jännitettunimistimellä sähkövirran katkaisu.
- Älä ylitä laitteen enimmäisarvoja-arvoja.
- Tätä laitetta ei saa käyttää kriittisiin ohjaus- tai suojausovelluksiin, joiden kohdalla henkilöiden tai laitteistojen turvallisuus riippuu ohjauspiirin toiminnasta.
- Älä koskaan anna jännitettua virtapiiriä joutua oikosulkuihin.
- Älä koskaan avaa virtamuuntajan virtapiiriä.
- Virtatuloiksi on aina käytettävä maadoitettuja ulkoisia virtamuuntajia.
- Älä käytä vettä tai muuta nestettä tuotteen puhdistamiseen. Käytä liian poistamiseen puhdistusliinaa. Jos liika ei irtoa, ota yhteyttä paikalliseen teknisen tuen edustajaan.
- Asentaja on vastuussa luokituksesta ja tarjontapuolen ylivirtasuojalaitteiden enimmäisvirtaluokituksen ominaisuuksien yhdistelmästä.

Jos näitä ohjeita ei noudateta, sairauksena voi olla kuolema tai vakava vamma.

KANS OP ELEKTRISCHE SCHOK, ONTPLOFFING OF VLAMBOGEN

- Gebruik de juiste persoonlijke beschermingsmiddelen (PBM) en werk veilig. Raadpleeg NFPA 70E (voor de VS) of de lokaal geldende normen.
- Schakel de stroomtoevoer naar dit apparaat volledig uit voordat u eraan werkt.
- Controleer met een correct gespecificeerde spanningszoeker altijd goed of de stroomtoevoer volledig is uitgeschakeld.
- Ga niet boven de specificaties van het apparaat voor de maximumlimieten.
- Gebruik dit apparaat niet voor kritieke regel- of beveiligingstoepassingen waarbij de veiligheid van mensen of machines afhankelijk is van de werking van het regelcircuit.
- De secundaire zijde van een spanningstransformator (VT) mag nooit worden kortgesloten.
- Een stroomtransformator (CT) mag geen open circuit hebben.
- Gebruik altijd geaarde externe CT's voor stroomingangen.
- Gebruik geen water of andere vloeibare stoffen om het product te reinigen. Gebruik een reinigingsdoekje om vuil te verwijderen. Als vuil niet kan worden verwijderd, neem dan contact op met de plaatselijke technisch vertegenwoordiger.
- De installateur is verantwoordelijk voor het afstemmen van het vermogen en de kenmerken van de apparaten voor overstrombeveiliging aan de voedingszijde op de maximale stroomsterkte.

Als u deze aanwijzingen niet opvolgt, heeft dit ernstig letsel of de dood tot gevolg.

RYZKO PORAŻENIA PRĄDEM, WYBUCHU LUB PORAŻENIA ŁUKIEM ELEKTRYCZNYM

- Należy stosować odpowiednie środki ochrony osobistej (PPE) oraz postępować zgodnie z praktykami bezpiecznej pracy przy urządzeniach elektrycznych. Zapoznaj się z normą NFPA 70E w Stanach Zjednoczonych lub z odpowiadającymi jej normami lokalnymi.
- Przed przystąpieniem do prac należy odłączyć zasilanie tego urządzenia.
- Zawsze należy używać próbnika napięcia o odpowiednich parametrach, aby sprawdzić, czy zasilanie jest całkowicie wyłączone.
- Nie wolno przekroczyć maksymalnych wartości znamionowych próbnika.
- Tego urządzenia nie wolno używać do najważniejszych zastosowań kontrolnych lub ochronnych, gdzie bezpieczeństwo człowieka lub sprzętu zależy od działania obwodu sterującego.
- Nie należy zwierać uzwojenia wtórnego transformatora napięcia (VT).
- Nie wolno przerywać obwodu przekładnika prądowego (CT).
- Zawsze należy używać uziemionych, zewnętrznych przekładników prądowych dla prądów pobieranych.
- Produktu nie wolno czyścić wodą ani innymi środkami w płynie. Zanieczyszczenia należy usuwać ściereczką do czyszczenia. Jeśli nie można usunąć zanieczyszczeń, należy skontaktować się z lokalnym przedstawicielem pomocy technicznej.
- Instalator odpowiada za skoordynowanie parametrów znamionowych i charakterystyki zabezpieczeń nadprądowych po stronie zasilania z maksymalnym prądem znamionowym.

Niestosowanie się do niniejszych zaleceń grozi śmiercią lub poważnymi obrażeniami ciała.

RISIKO FOR ELEKTRISK STØD, EKSPLOSION ELLER LYSBUE

- Anvend passende personlige værnemidler (PPE), og overhold praksis for sikkert el-arbejde. Se NFPA 70E i USA eller gældende lokale standarder.
- Afbryd alle enhedens strømforsyninger, før der arbejdes på den.
- Anvend altid en spændingsmåler med korrekte specifikationer til at bekræfte, at strømmen er afbrudt.
- Overskrid ikke enhedens specifikationer for maksimumgrænser.
- Anvend ikke denne enhed til kritisk styring eller beskyttelse, hvor personsikkerhed eller sikkerhed for udstyr afhænger af funktionen af styrekredsløbet.
- Kortslut aldrig den sekundære side på en spændingstransformer (VT).
- Lad aldrig kredsløbet i en strømtransformer (CT) være åbent.
- Brug altid jordede, eksterne CT'ere til strømtilførsel.
- Brug ikke vand eller andre væsker til at rengøre produktet. Brug en rengøringsklud til at fjerne snavs. Hvis snavset ikke kan fjernes, skal du kontakte den lokale repræsentant for teknisk support.
- Installatøren er ansvarlig for at koordinere klassificering og karakteristika for overstrømsbeskyttelsesanordningerne på forsyningsiden med den maksimale aktuelle klassificering.

Manglende overholdelse af disse instruktioner resulterer i dødsfald eller alvorlig personskaade.

ÁRAMŰTÉS, ROBBANÁS VAGY ÍVHÚZÁS VESZÉLYE

- Használjon megfelelő személyi védőfelszerelést és kövesse a biztonságos elektromos munkavégzés szabályait. További információkat az Egyesült Államokban az NFPA 70E szabványban, illetve a vonatkozó helyi szabványokban talál.
- Mielőtt a berendezésen munkát végezne, kapcsoljon ki minden tápforrást.
- Minden esetben megfelelő minősítésű feszültségmérővel győződjön meg az áramtalanításról.
- Tartsa be a berendezés maximális határértékeire vonatkozó előírásokat.
- Ne használja a berendezést olyan kritikus vezérlési vagy védelmi célból, ahol az emberek vagy berendezések védelme a vezérlőáramkör működését igényli.
- Soha ne zárja rövidre egy feszültségváltó (VT) szekunder tekercsét.
- Soha ne mossa az áramváltó (CT) körét.
- Az árambemenetekre mindig földelt külső áramváltót használjon.
- Ne használjon vizet vagy más folyadékot a termék tisztításához. Használjon törölkendőt a szennyeződések eltávolításához. Ha a szennyeződést nem lehet eltávolítani, forduljon a műszaki támogatás helyi képviselőjéhez.
- A tápoldali túláramvédelmi berendezések névleges teljesítményének és jellemzőinek a maximális névleges áramerősséggel történő összehangolásáért a szerelést végző személy a felelős.

Az utasítások figyelmen kívül hagyása halálhoz vagy súlyos sérüléshez vezet.

FARE FOR ELEKTRISK STØT, EKSPLOSJON, ELLER LYSBUEDANNELSE

- Bruk hensiktsmessig personlig verneutstyr og følg sikre metoder for elektrisk arbeid. Se NFPA 70E i USA eller gjeldende lokale standarder.
- Koble fra all strøm før vedlikehold av enheten.
- Bruk alltid en spenningsføler med riktig merkespenning for å bekrefte at all strøm er koblet fra.
- Ikke overskrid enhetens spesifiserte maksimumsverdier.
- Ikke bruk denne enheten til kritisk kontroll eller beskyttelse der sikkerheten til mennesker eller utstyr er avhengig av at styrekretsen er i drift.
- Kortslett aldri sekundærsiden på en spenningstransformator (VT).
- En strømtransformator (CT) skal aldri ha åpen krets.
- Bruk alltid jordede eksterne strømtransformatorer til strømningangene.
- Ikke bruk vann eller annen væske til å rengjøre produktet. Bruk en rengjøringsklut for å fjerne smuss. Hvis smusset ikke kan fjernes, kontakt den lokale representanten for teknisk støtte.
- Installatøren er ansvarlig for å koordinere klassifiseringen og egenskapene til overstrømsbeskyttelsesenheter på forsyningsiden med maksimal strømstyrke.

Hvis disse instruksjonene ikke blir fulgt, vil det føre til dødsfall eller alvorlig personskaade.

FARA FÖR ELCHOCK, EXPLOSION ELLER GNISTA

- Använd lämplig personlig skyddsutrustning (PPE) och följ praxis för säkert arbete med el. Se NFPA 70E i USA eller tillämpliga lokala standarder.
- Stäng av all strömförsörjning till enheten innan arbete påbörjas på den.
- Använd alltid en lämplig spänningsmätare för att kontrollera att all strömförsörjning är avstängd.
- Överskrid inte enhetens märkning för maxgränser.
- Använd aldrig denna enhet för kritisk mätning eller skyddstillämpningar där säkerheten för personal eller utrustning är beroende av styrenhetens drift.
- Kortslut aldrig sekundärsidan på en spänningstransformator (VT).
- Bryt aldrig den slutna kretsen i en strömtransformator (CT).
- Använd alltid jordade externa strömtransformatorer för strömångangar.
- Använd inte vatten eller något flytande ämne för att rengöra produkten. Använd en rengöringsduk för att ta bort smuts. Om smutsen inte kan tas bort, kontakta den lokala representanten för teknisk support.
- Installatören ansvarar för att samordna klassificeringen och egenskaperna hos överströmskyddsanordningarna på försörjningsiden med den maximala nominella strömstyrkan.

Om dessa instruktioner inte följs kan det leda till dödsfall eller allvarlig personskaade.

3 Přehled / Oversigt / Yleiskatsaus / Áttekintés / Beschrijving / Oversikt / Omówienie / Översikt

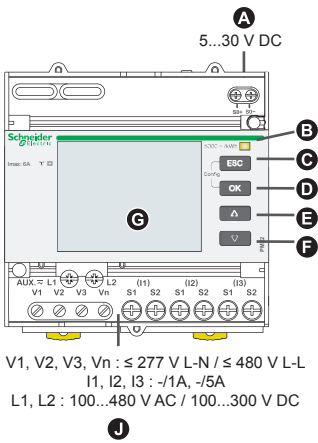

V1, V2, V3, Vn : ≤ 277 V L-N / ≤ 480 V L-L
I1, I2, I3 : -1A, -5A
L1, L2 : 100...480 V AC / 100...300 V DC

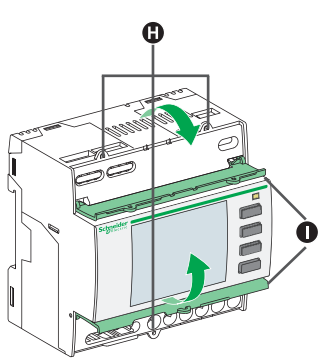

- cs**
- A** Impulzový výstup pro vzdálený přenos (PM3210)
 - B** Indikátor energetických impulzů (5 000 / kWh)
 - C** Stornování
 - D** Potvrzení
 - E** Nahoru
 - F** Dolů
 - G** Displej s bílým podsvícením
 - H** Místa plomb
 - I** Plombovatelné kryty
 - J** V1, V2, V3, Vn, I1, I2, I3, L1, L2

- nl**
- A** Pulsuitgang voor externe overdracht (PM3210)
 - B** Energiepuls lampje (5000/kWh)
 - C** Annulering
 - D** Bevestiging
 - E** Omhoog
 - F** Omlaag
 - G** Scherm met witte achtergrondverlichting
 - H** Afsluitpunten
 - I** Afsluitbare deksels
 - J** V1, V2, V3, Vn, I1, I2, I3, L1, L2

- da**
- A** Pulsudgang for fjernoverførsel (PM3210)
 - B** Energipulsindikator (5000/kWh)
 - C** Annullering
 - D** Bekræftelse
 - E** Op
 - F** Ned
 - G** Display med hvid bagbelysning
 - H** Forseglingspunkter
 - I** Afdækninger, der kan forsegles
 - J** V1, V2, V3, Vn, I1, I2, I3, L1, L2

- no**
- A** Pulsutgang for fjernoverføring (PM3210)
 - B** Indikator med energipuls (5000/kWh)
 - C** Avbryter
 - D** Bekrefter
 - E** Opp
 - F** Ned
 - G** Display med hvitt bakgrunnslys
 - H** Forseglingspunkter
 - I** Forseglbare deksler
 - J** V1, V2, V3, Vn, I1, I2, I3, L1, L2

- fi**
- A** Pulsilähtö etäsiirtoa varten (PM3210)
 - B** Energiapulssi-LED (5000 / kWh)
 - C** Peruutus
 - D** Vahvistus
 - E** Ylös
 - F** Alas
 - G** Näyttö, jossa valkoinen taustavalo
 - H** Tiivistyspisteet
 - I** Tiivistettävät kannet
 - J** V1, V2, V3, Vn, I1, I2, I3, L1, L2

- pl**
- A** Wyjścia impulsowe do przekazywania zdalnego (PM3210)
 - B** Dioda LED impulsów energii (5000 / kWh)
 - C** Anulowanie
 - D** Potwierdzenie
 - E** W górę
 - F** W dół
 - G** Ekran z białym podświetleniem
 - H** Zatrzaśki
 - I** Pokrywy uszczelniające
 - J** V1, V2, V3, Vn, I1, I2, I3, L1, L2

- hu**
- A** Impulzuskimenet távoli átvitelhez (PM3210)
 - B** Energiaimpulzus-LED (5000/kWh)
 - C** Törlés
 - D** Megerősítés
 - E** Fel
 - F** Le
 - G** Fehér háttérvilágítással ellátott kijelző
 - H** Lezárási pontok
 - I** Zárható fedelek
 - J** V1, V2, V3, Vn, I1, I2, I3, L1, L2

- sv**
- A** Pulsutgång för fjärröverföring (PM3210)
 - B** Lysdiod för energipuls (5000 / kWh)
 - C** Avbrott
 - D** Bekräftelse
 - E** Upp
 - F** Ner
 - G** Display med vit bakgrundsbelysning
 - H** Plomberingspunkter
 - I** Plomberingsbara skydd
 - J** V1, V2, V3, Vn, I1, I2, I3, L1, L2

	cs	da	fi	hu	nl	no	pl	sv
	Indikátor energetických impulzů / Energipulsindikator / Energiapulssi-LED / Energiaimpulzus-LED / Energiepuls lampje / Indikator med energipuls / Dioda LED impulsów energii / Lysdiod för energipuls							
	Vypnuto / počítání neprobíhá	Frakoblet / tæller ikke	Pois päättää / ei mittaa	Ki / nincs számlálás	Aan, zonder telling	Av / uten telling	Wyt. / bez zliczania	Släckt / mäter ej
	Zapnuto / počítání probíhá	Tilkoblet / tæller	Päällä / mittaa	Be / számlálással	Aan, met telling	På / med telling	Wi. / zliczanie	Tänd / mäter
	Přepočítávání kvůli nesprávné konfiguraci nebo přetížení ¹	Over-tælling som følge af forkert konfiguration eller overbelastning ¹	Ylimittaa virheellisen konfiguroinnin tai ylikuormituksen takia ¹	Helytelen konfigurációból vagy túlterhelésből eredő túlszámlálás ¹	Te hoge telling vanwege onjuiste configuratie of overbelasting ¹	Overtelling pga. feilaktig konfigurasjon eller overbelastning ¹	Zliczanie nadmiernej liczby impulsów z powodu nieprawidłowej konfiguracji lub przeciążenia ¹	Överräkning på grund av felaktig konfiguration eller överbelastning ¹
	Podsvícení a ikona chyby / výstrahy / Bagbelysning og fejl / advarselsikon / Taustavalo ja virhe / Hälytysmerkki / Hättérfény és hiba-/riasztásikon / Achtergrondverlichting en fout-/waarschuwingspictogram / Bakgrunnslys og feil-/varselikon / Podświetlenie i ikona błędu / alarmu / Bakgrundslys och ikon för fel / uppmärksamhet							
	Vypnuto	Afbrudt	Pois	Ki	Uit	Av	Wyt.	Släckt
	LCD v režimu úspory energie	LCD i strømspareretilstand	Näyttö virransäästötilassa	LCD energiatakarékos üzemmódban	LCD-scherm in energiebesparingsstand	LCD i strømsparingsmodus	Ekran LCD w trybie oszczędzania energii	LCD i energisparläge
	Normální provozní stav	Normal drifts-status	Normaali toimintatila	Normál működési állapot	Normale werktoestand	Normal drifts-status	Standardowy stan pracy	Normal arbetsstatus
	Alarm/diagnóza je aktivní ¹	Alarm/Diagnose er aktiv ¹	Hälytys/vianmäärittys on aktiivinen ¹	A riasztás/diagnózis aktív ¹	Alarm/diagnose actief ¹	Alarm/diagnose er aktiv ¹	Alarm/diagnostyka aktywna ¹	Larm/Diagnos är aktiv ¹
	Alarm/diagnóza je aktivní 3 hodiny, LCD v režimu úspory energie ¹	Alarm/Diagnose er aktiv i 3 timer, LCD i strømspareretilstand ¹	Hälytys/vianmäärittys on aktiivinen 3 tunnin ajan, näyttö virransäästötilassa ¹	A riasztás/diagnózis 3 órán keresztül aktív, az LCD energiatakarékos üzemmódban ¹	Alarm/diagnose actief gedurende 3 uur, LCD-scherm in energiebesparingsstand ¹	Alarm/diagnose er aktiv i 3 timer, LCD i strømsparingsmodus ¹	Alarm/diagnostyka aktywna przez 3 h, ekran LCD w trybie oszczędzania energii ¹	Larm/Diagnos är aktivt under 3 timmar, LCD i energisparläge ¹
	Žádné aktivní alamy. Protokolované alamy nejsou potvrzeny uživatelem.	Ingen aktive alarmer. Brugerer har ikke kvitteret for loggede alarmer.	Ei aktiivisia hälytyksiä. Käyttäjää ei ole hyväksynyt kirjittajua hälytyksiä.	Nincsenek aktív riasztások. A naplózott riasztásokat nem nyugtázza a felhasználó.	Geen enkel alarm actief. Geregistreerde alarmer niet bevestigd door gebruiker.	Ingen aktive alarmer. Registrerte alarmer er ikke bekreftet av bruker.	Brak aktywnych alarmów. Zarejestrowane alamy nie zostały potwierdzone przez użytkownika.	Inga aktiva larm. Loggade larm är inte bekräftade av användaren.
	¹ Viz část 12.	¹ Se afsnit 12	¹ Ks. osio 12	¹ Lásd 12. fejezet	¹ Raadpleeg hoofdstuk 12	¹ Se kapittel 12	¹ Patrz rozdział 12	¹ Se avsnitt 12

4 Rozměry / Mål / Mitat / Méretek / Afmetingen / Mål / Wymiary / Mått

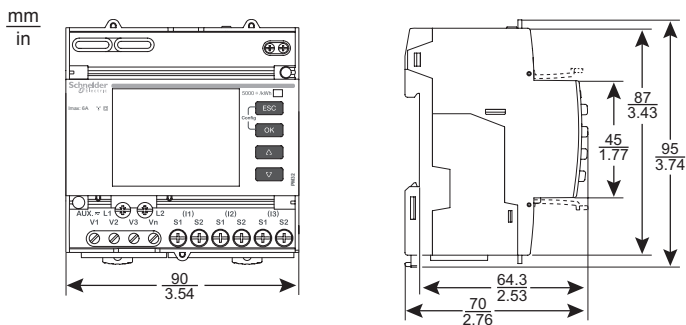

5 Instalace / Installation / Asennus / Beüzemelés / Installatie / Installasjon / Instalacja / Installation

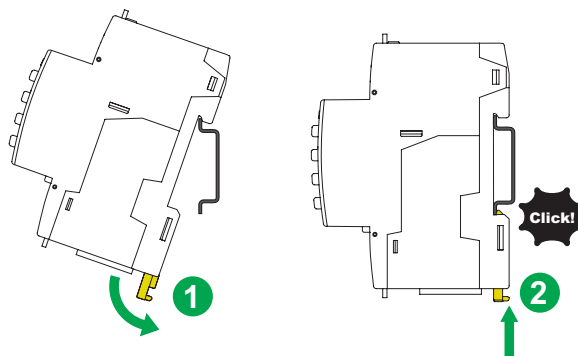

6 Zapojení / Kabelföring / Kytkenä / Vezetékezés / Bedrading / Ledningsföring / Okablowanie / Inkoppling

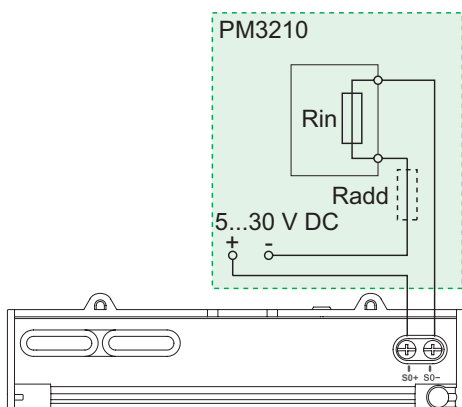

IEC			
ANSI			

V1, V2, V3, Vn	2.5 mm ² (14 AWG)	0.5 N·m (4.4 in·lb)	8 mm (0.31 in)
S0+, S0-	2.5 mm ² (14 AWG)	0.5 N·m (4.4 in·lb)	7 mm (0.28 in)
I1, I2, I3	6 mm ² (10 AWG)	0.8 N·m (7.0 in·lb)	8 mm (0.31 in)
L1, L2	6 mm ² (10 AWG)	0.8 N·m (7.0 in·lb)	8 mm (0.31 in)

Doporučený materiál kabelu: měděný vodič /
 Anbefalet kabelmateriale: kobbertråd /
 Suositeltu johtomateriaali: kuparilanka /
 Javasolt kábelanyag: rézhuzal. /
 Aanbevolen materiaal kabel: koperdraad /
 Anbefalt kabelmateriale: Kobbertråd /
 Zalecany materiał przewodu: drut miedziany /
 Rekommenderat kabelmaterial: Koppartråd

cs

- Impulzový výstup na zařízení PM3210 indikuje primární spotřebu s ohledem na poměry transformátoru.
- Impulzový výstup na zařízení PM3210 lze přímo připojit na vstup 24 V (= < 30 V) na Zelio nebo Twido PLC.
- Pro ostatní koncentrátory: je-li $V = / Rin > 15$ mA, přidejte odpor $Radd = (V / 0,01) - Rin \Omega$

da

- Pulsudgangen for PM3210 viser det primære forbrug med indregning af transformerforhold.
- Pulsudgangen på PM3210 kan direkte tilsluttes en 24 V DC (<30 V DC) indgang på en Zelio- eller Twido-PLC.
- For andre koncentratorer: Hvis $V DC / Rin > 15$ mA, skal der tilføjes en modstand, $Radd = (V DC / 0,01) - Rin \Omega$

fi

- PM3210:n pulssilähtö ilmaisee ensisijaista kulutusta ottamalla huomioon muutosuhteen.
- PM3210:n pulssilähtö voidaan liittää suoraan Zelion tai Twido PLC:n 24 V DC (< 30 V DC) -tuloon.
- Muut keskitimet: jos $V DC/Rin > 15$ mA, lisää vastus $Radd = (V DC/0,01) - Rin \Omega$

hu

- Az PM3210 impulzuskimenete a primer fogyasztást jelzi az áttétel figyelembe vételével.
- Az PM3210 impulzus-kimenete közvetlenül csatlakoztatható Zelio vagy Twido PLC 24 V DC (< 30 V DC) bemenetéhez.
- Más koncentrátorok esetén ha a $V DC / Rin > 15$ mA, adjon hozzá egy $Radd = (V DC / 0,01) - Rin \Omega$ ellenállást.

nl

- De pulsuitvoer van de PM3210 toont het primaire verbruik met inachtneming van de transformatieverhoudingen.
- De pulsuitgang op de PM3210 kan rechtstreeks verbonden worden met een ingang van 24 V gelijkstroom (< 30 V gelijkstroom) op een Zelio of Twido PLC.
- Voor andere concentratoren geldt: als V gelijkstroom / $Rin > 15$ mA voegt u een resistor toe ($Radd = (V$ gelijkstroom / 0,01) - $Rin \Omega$).

no

- Pulsutgangen på PM3210 indikerer det primære forbruket med hensyn til transformatorforhold.
- Pulsutgangen på PM3210 kan kobles direkte til en 24 V DC (< 30 V DC) inngang på en Zelio eller Twido PLS.
- For andre konsentratorer, hvis $V DC / Rin > 15$ mA, legg til en motstandskomponent $Radd = (V DC / 0,01) - Rin \Omega$

pl

- Liczba impulsów PM3210 wskazuje podstawowe zużycie energii z uwzględnieniem współczynników transformatora.
- Wyjście cyfrowe PM3210 można połączyć bezpośrednio do wejścia 24 V DC (< 30 V DC) urządzeń Zelio lub Twido PLC.
- W przypadku innych koncentratorów, jeśli $V DC / Rin > 15$ mA, należy dodać rezystor $Radd = (V DC / 0,01) - Rin \Omega$.

sv

- Impulsutmatningen på PM3210 visar den primära förbrukningen med tanke på transformatorförhållandena.
- Pulsutgången på PM3210 kan anslutas direkt till en 24 DC-ingång (< 30 V DC) på en Zelio- eller Twido PLC.
- För andra koncentratorer: Om $V DC/Rin > 15$ mA så måste en resistor $Radd = (V DC/0,01) - Rin \Omega$ läggas till

CS

- A** Pojistky 250 mA a odpojovač
- B** Zkratovací blok
- C** Primární pojistky VT a odpojovač

♦ indikuje zapojení pro vyváženou soustavu

Jasně označte mechanismus odpojovacího obvodu zařízení a nainstalujte jej v blízkém dosahu obsluhy.

Pojistky / jističe musejí mít jmenovité hodnoty pro instalační napětí a být dimenzovány pro dostupný poruchový proud.

Pojistka pro nulování je nezbytná, není-li zdrojové nulování uzemněno.

Elektroměr vyžaduje transformátory proudu x/5A nebo x/1A.

da

- A** 250 mA-sikringer og afbryder
- B** Kortslutningsklemrække
- C** Sikringer på primær VT-side og afbryder

♦ angiver kabelføring for et balanceret system

Afmærk enhedens afbrydermekanisme tydeligt, og installer den inden for nem rækkevidde af operatøren.

Sikringer og afbrydere skal være specificeret til installationsspændingen og dimensioneret til den tilgængelige fejlstrøm.

Der kræves en stelsikring, hvis enhedens stel ikke er jordforbundet.

Måleren kræver x/5A- eller x/1A-strømtransformere.

fi

- A** 250 mA:n sulakkeet / katkaisin
- B** Oikosulkupala
- C** Jännitemuuntajan ensiösulakkeet ja katkaisin

♦ osoittaa tasapainotetun järjestelmän kytkentää

Merkitse laitepiirin katkaisumeکانisi selkeästi ja asenna se paikkaan, johon käyttäjä yltää helposti.

Sulakkeet ja katkaisijat on mitoitettava asennusjännitteen ja mahdollisen vikavirran mukaan.

Nollajohtimen sulake tarvitaan, jos lähteen nollajohdinta ei ole maadoitettu.

Mittari vaatii x/5A:n tai x/1A:n virtamuuntajan.

hu

- A** 250 mA olvadóbiztosító/szétkapcsoló
- B** Rövidre záró eszköz
- C** VT elsődleges olvadóbiztosítók és szétkapcsoló

♦ kiegyensúlyozott rendszer vezetékezését jelzi

Egyértelműen jelölje meg a berendezés szétkapcsoló áramkörének mechanizmusát, és olyan helyre szerelje, ahol az üzemeltető könnyen elérheti.

Az olvadóbiztosítók és megszakítók értékeinek meg kell felelniük a beüzemelési feszültségnek és az esetleges hibááramnak.

Ha a forrás nullavezetékek nem földelt, a nullavezetéken olvadóbiztosítóra van szükség.

A teljesítménymérőhöz x/5A vagy x/1A áramváltók szükségesek.

nl

- A** Zekeringen van 250 mA en scheidingschakelaar
- B** Kortsluitblok
- C** Primaire VT-zekeringen en scheidingschakelaar

♦ geeft de bedrading aan voor een gebalanceerd systeem

Voorzie het scheidingsmechanisme van het apparaat van een duidelijk label en installeer het in het onmiddellijke bereik van de operator.

Zekeringen en stroomonderbrekers moeten de juiste specificaties hebben voor de installatiespanning en de kortsluitstroom.

Als de nulleider van de stroomtoevoer niet is geaard, is een zekering voor de nulleider noodzakelijk.

Voor de meter zijn stroomtransformators van x/5 A of x/1 A nodig.

no

- A** 250 mA sikringer og skillebryter
- B** Kortslutningsbro
- C** VT primærsikringer og skillebryter

♦ indikerer ledningsnett for et balansert system

Mekanismen til enhetens frakoblingskrets skal merkes tydelig og installeres innenfor operatørens rekkevidde.

Sikringer og effektbrytere må være godkjent for installasjonsspenningen og dimensjonert for den tilgjengelige feilstrommen.

Der kreves en sikring for nøytral hvis kildens nøytralfunkt ikke er jordet.

Måler krever x/5A eller x/1A strømtransformatorer.

pl

- A** Bezpieczniki 250 mA i odłącznik
- B** Skrzynka zaciskowa
- C** Główne bezpieczniki i odłącznik transformatora napięcia

♦ przedstawia okablowanie układu zrównoważonego

Wyraźnie oznacz mechanizm obwodu odłączającego urządzenia i zamontuj go w miejscu łatwo dostępnym dla operatora.

Bezpieczniki/wyłłączniki muszą być przystosowane do napięcia instalacji oraz prądu zwarciaowego.

Bezpiecznik na przewodzie neutralnym jest wymagany, gdy przewód neutralny źródła napięcia nie jest uziemiony.

Licznik wymaga zastosowania przekładników prądowych x/5A lub x/1A.

sv

- A** 250 mA säkringar och urkopplingskontakt
- B** Kortslutningsdon
- C** VT primärsäkringar och urkopplingskontakt

♦ indikerar inkoppling för ett balanserat system

Märk urkopplingskontakten tydligt och montera den på en plats som operatören lätt kan nå.

Säkringar och krets brytare måste märkas med installationsspanningen samt dimensioneras efter den möjliga felströmmen.

Säkring för neutral krävs om källans nolla inte är jordad.

Mätare kräver x/5A eller x/1A strömtransformatorer.

1PH bez VT / 1PH uden spændingstransformer (VT) / 1PH ei jännitemuuntajaa / 1PH nincs VT / 1PH geen VT / 1PH ingen VT / 1PH bez transformatora napięcia / 1PH ingen VT

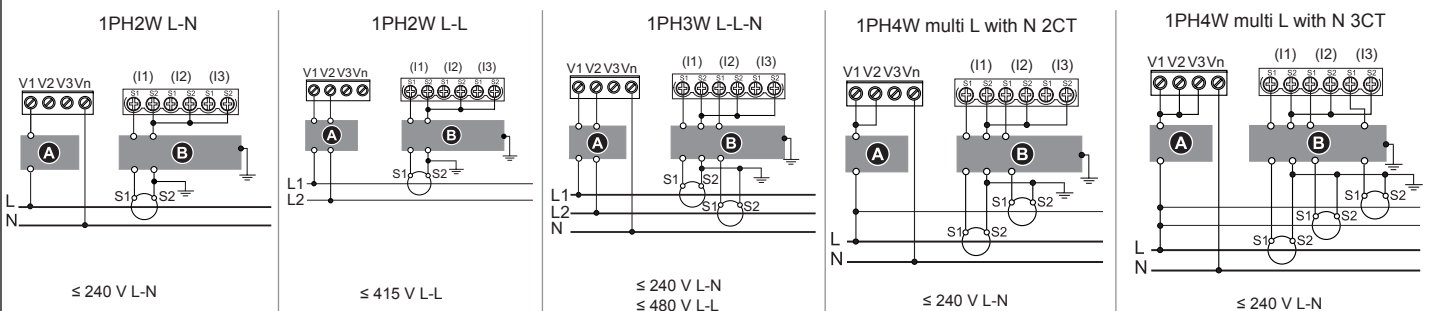

3PH3W bez VT / 3PH3W uden spændingstransformer (VT) / 3PH3W ei jännitemuuntajaa / 3PH3W nincs VT / 3PH3W geen VT / 3PH3W ingen VT / 3PH3W bez transformatora napięcia / 3PH3W ingen VT

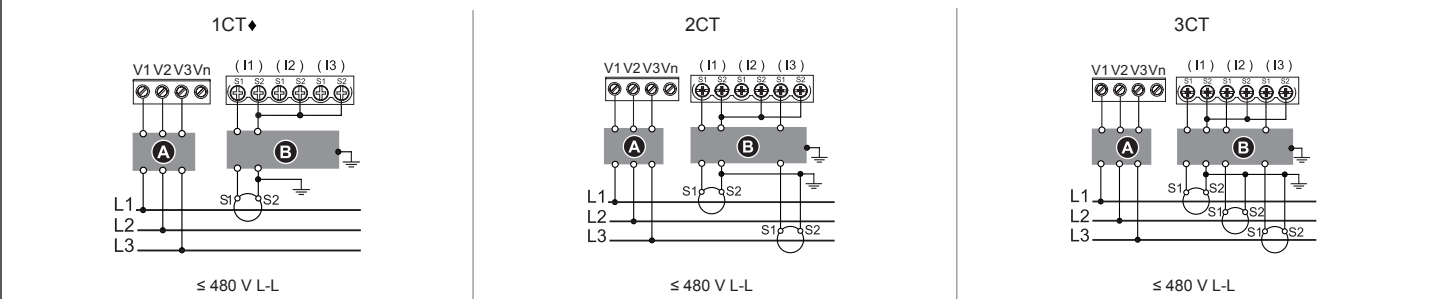

3PH4W bez VT / 3PH4W uden spændingstransformer (VT) / 3PH4W ei jännitemuuntajaa / 3PH4W nincs VT / 3PH4W geen VT / 3PH4W ingen VT / 3PH4W bez transformatora napięcia / 3PH4W ingen VT

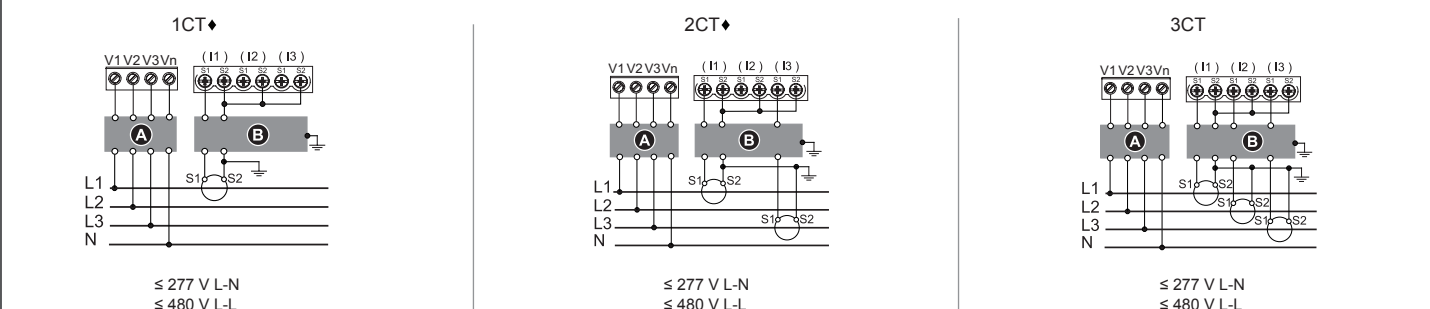

3PH3W s VT / 3PH3W med spændingstransformer (VT) / 3PH3W jännitemuuntajan kanssa / 3PH3W VT-vel / 3PH3W met VT / 3PH3W med VT / 3PH3W z transformatorem napięcia / 3PH3W med VT

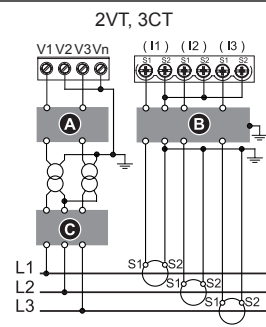
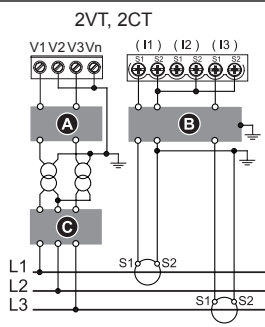
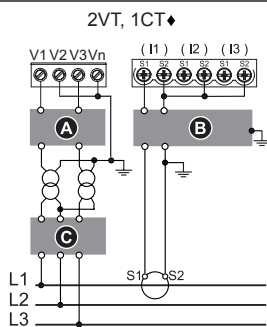

3PH4W s VT / 3PH4W med spændingstransformer (VT) / 3PH4W jännitemuuntajan kanssa / 3PH4W VT-vel / 3PH4W met VT / 3PH4W med VT / 3PH4W z transformatorem napięcia / 3PH4W med VT

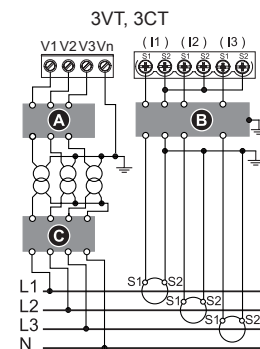
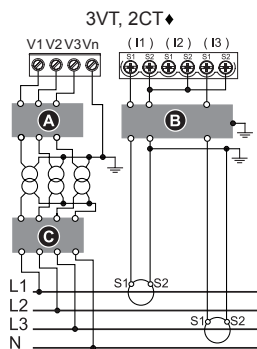
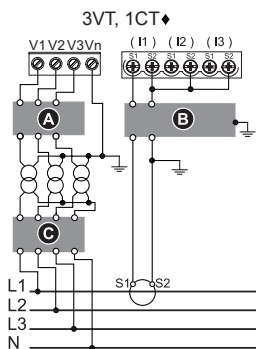

7 Rídící výkon / Styring / Ohjausvirta / Vezérlőteljesítmény / Regelvermogen / Styrestrøm / Zasilanie sterujúce / Strömförsörjning

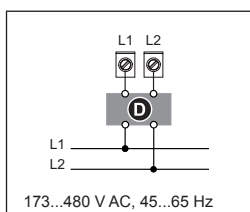

- cs** **D** Pojistky 250 mA
E Pojistky a odpojovač transformátoru řídicího výkonu. Sekundární: max. 50 VA
- L1 a L2 jsou nepolarizované. Při použití zdroje střídavého proudu s nulováním připojte nulování ke svorce L2 elektroměru. U L1 vždy zapojte pojistku. U L2 zapojte pojistku při připojení neuzemněného nulování k řídicímu výkonu. Při použití transformátoru řídicího výkonu zapojte pojistky na primární i sekundární straně transformátoru. Pojistky / jističe musejí mít jmenovitě hodnoty pro instalační napětí a být dimenzovány pro dostupný poruchový proud.

- da** **D** 250 mA-sikringer
E Sikringer og afbrydere på styretransformer. Sekundær: maksimalt 50 VA
- L1 er L2 er ikke-polariserede. Ved anvendelse af en AC-strømforsyning med nul sluttes nullederen til målerens L2-terminal. Anvend altid en sikring på L1. Anvend en sikring på L2 ved tilslutning af en ikke-jordet nulleder til styringen. Ved anvendelse af en styretransformer skal både transformeren primære og sekundære side udstyres med en sikring. Sikringer og afbrydere skal være specificeret til installationsspændingen og dimensioneret til den tilgængelige fejlstrøm.

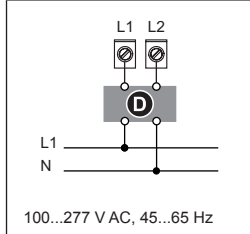

- fi** **D** 250 mA:n sulakkeet
E Ohjausvirran muuntajan sulakkeet ja katkaisin. Toisio: enintään 50 VA
- L1 ja L2 zijn ei-polarisoituja. Jos käytetään AC-virtalähdettä nollajohtimen kanssa, liitä nollajohdin mittarin L2-napaan. L1:ssä täytyy aina käyttää sulaketta. Liitä sulake L2:een liitettäessä maadoittamaton nollajohdin ohjausvirtaan. Käytettäessä ohjausvirran muuntajaa muuntajan ensiö- että toisiopuoli täytyy varustaa sulakkeella. Sulakkeet ja katkaisijat on mitoitettava asennusjännitteen ja mahdollisen vikavirran mukaan.

- hu** **D** 250 mA biztosítékok
E Vezérlőteljesítmény transzformátorának olvadóbiztosítója és szétkapcsolója. Szekunder: 50 VA maximum
- Az L1 és L2 nem polarizált. Nulla vezetékkel rendelkező váltóáramú tápegység használata esetén kösse a nulla vezeték a teljesítménymérő L2 csatlakozójához. Mindig használjon biztosítékot az L1-en. Ha a vezérlőteljesítményhez földeletlen nullát kapcsol, használjon biztosítékot az L2-n. Vezérlőteljesítmény-transzformátor használata esetén a transzformátor primer és szekunder oldalán is használjon biztosítékot. Az olvadóbiztosítók/megszakítók értékeinek meg kell felelniük a beüzemelési feszültségnek és az esetleges hibáramnak.

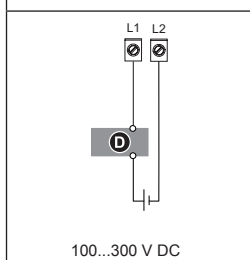

- nl** **D** Zekeringen van 250 mA
E Zekeringen van de regelvermogenstransformator en scheidingschakelaar. Secundaire zijde: maximaal 50 VA
- L1 en L2 zijn zonder polariteit. Bij gebruik van een wisselstroomtoevoer met nulleder sluit u de nulleder aan op de terminal L2 van de meter. Gebruik voor L1 altijd een zekering. Gebruik voor L2 een zekering wanneer een ongeaarde nulleder wordt aangesloten op het regelvermogen. Bij gebruik van een regelvermogenstransformator moet zowel de primaire als de secundaire zijde van de transformator een zekering krijgen. Zekeringen en stroomonderbrekers moeten de juiste specificaties hebben voor de installatiespanning en de kortsluitstroom.

- no** **D** 250 mA sikringer
E Styrestrømmens transformatorsikringer og skillebryter. Sekundær: 50 VA maksimum
- L1 og L2 er ikke-polariserte. Hvis du bruker en strømforsyning med nøytral, kobler du nøytral til målerens L2-terminal. Bruk alltid en sikring på L1. Bruk sikring på L2 når du kobler en ujordet nøytral til styrestrømmen. Hvis du bruker en styrestrømstransformator, må du bruke sikring på både den primære og sekundære siden av transformatoren. Sikringer og effektbrytere må være godkjent for installasjonsspenningen og dimensjonert for den tilgjengelige feilstrømmen.

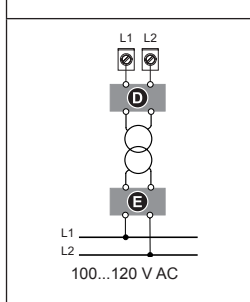

- pl** **D** Bezpieczniki 250 mA
E Bezpieczniki transformatora napięcia sterującego i odłącznik. Dodatki: Maks. 50 VA
- L1 i L2 nie są spolaryzowane. W przypadku zastosowania zasilacza AC z obwodem neutralnym należy go podłączyć do styku L2 licznika. Obwód styku L1 zawsze należy zabezpieczać bezpiecznikami. Obwód styku L2 należy zabezpieczyć bezpiecznikiem w przypadku podłączenia niezziemionego przewodu neutralnego do zasilania sterującego. W przypadku zastosowania transformatora napięcia sterującego należy zabezpieczyć bezpiecznikiem strony pierwotną i wtórną transformatora. Bezpieczniki/wyłaczniki muszą być przystosowane do napięcia instalacji oraz prądu zwarcowego.

- sv** **D** 250 mA säkringar
E Säkringar för strömförsörjningstransformator och urkopplingskontakt. Sekundär: 50 VA max.
- L1 och L2 är inte polariserade. Om en växelströmförsörjning med neutral används ska neutralledningen anslutas till L2. Använd alltid en säkring för L1. Säkring L2 när en icke-jordad neutral ansluts till strömförsörjningen. Om en strömförsörjningstransformator används, måste både transformatorns primärsida och sekundärsida avsäkras. Säkringar / krets brytare måste märkas med installationsspänningen samt dimensioneras efter den möjliga felströmmen.

8 Přehled displeje / Displayoversigt / Näytön yleiskatsaus / Kijelző áttekintése / Beschrijving scherm / Displayoversikt / Opis ekranu / Displayöversikt

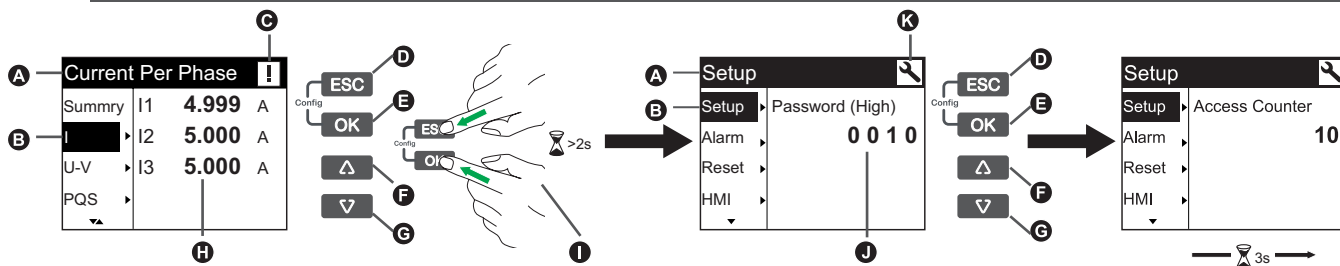

- cs**
- A** Nadpis obrazovky
 - B** Seznam obrazovek
 - C** Indikátor chyby/výstrahy
 - D** Storno a návrat na nadřizenu stránku, Souhm (režim zobrazení) nebo Nastavení (režim konfigurace)
 - E** Vybrat položku nabídky nebo potvrdit zadání
 - F** Přejít nahoru, vybrat nastavení ze seznamu nebo zvětšit číslo v číselném nastavení
 - G** Přejít dolů, vybrat nastavení ze seznamu nebo zmenšit číslo v číselném nastavení
 - H** Hodnoty nebo nastavení
 - I** Stisknutím a přidržemí OK a ESC přejdete do režimu Konfigurace
 - J** Zadejte heslo - výchozí heslo (vysoká úroveň zabezpečení): 0010 (instalace a hodiny); výchozí heslo (nízká úroveň zabezpečení): 0000 (alarmy a resety)
 - K** Ikona konfiguračního režimu

- da**
- A** Skærmtitel
 - B** Liste over skærme
 - C** Fejl-/alarmindikator
 - D** Annuller og vend tilbage til overordnet skærm, oversigts-skærm (displaytilstand) eller opsætnings-skærm (konfigurationstilstand)
 - E** Vælg et menupunkt, eller bekræft en indstilling
 - F** Naviger op, vælg en indstilling fra en liste, eller forhøj et tal ved en talmæssig indstilling
 - G** Naviger ned, vælg en indstilling fra en liste, eller formindsk et tal ved en talmæssig indstilling
 - H** Værdier eller indstillinger
 - I** Tryk og hold OK og ESC nede for at gå til konfigurationstilstand
 - J** Indtast adgangskode - standardadgangskode (høj): 0010 (konfiguration og ur); standardadgangskode (lav): 0000 (alarmer og nulstillinger)
 - K** Ikon til konfigurationstilstand

- fi**
- A** Näytön nimi
 - B** Näyttöluettelo
 - C** Virheen/hälytyksen ilmaisin
 - D** Peruuta ja palaa päänäyttöön, Yhteenveto-näyttöön (näyttötila) tai Asetukset-näyttöön (konfigurointitila).
 - E** Valitse valikkokohta tai vahvista syöte
 - F** Navigoi ylös, valitse asetus luettelosta tai lisää lukua numeroasetuksessa
 - G** Navigoi alas, valitse asetus luettelosta tai vähennä lukua numeroasetuksessa
 - H** Arvot ja asetukset
 - I** Pidä OK- ja ESC-painikkeita painettuina, jotta pääset konfigurointitilaan
 - J** Anna salasana - oletussalasana (korkea taso): 0010 (asetus ja lukitus); oletussalasana (alhainen taso): 0000 (hälytykset ja nollaukset)
 - K** Konfigurointitilan kuvake

- hu**
- A** Képernyő címe
 - B** Képernyők listája
 - C** Hiba-/riasztásjelző
 - D** Törles és visszatérés az előző képernyőre, Összefoglalás képernyő (kijelzési üzemmód) vagy Beállítás képernyő (konfigurációs üzemmód)
 - E** Menüelem kiválasztása vagy bevitel megerősítése
 - F** Navigálás fel, beállítás választása listából vagy egy szám növelése numerikus beállítás esetén
 - G** Navigálás le, beállítás választása listából vagy egy szám csökkentése numerikus beállítás esetén
 - H** Értékek vagy beállítások
 - I** A konfigurációs üzemmódba történő belépéshez tartás lenyomva az OK + ESC gombokat
 - J** Jelszó megadása – alapértelmezett jelszó (magas): 0010 (beállítás és óra); alapértelmezett jelszó (alacsony): 0000 (riasztások és nullázások)
 - K** Konfigurációs üzemmód ikon

- nl**
- A** Schermtitel
 - B** Lijst met schermen
 - C** Fout-/waarschuwingsindicator
 - D** Annuleren en terugkeren naar het bovenliggende scherm, Overzichtsscherm (weergavefunctie) of Instelscherm (configuratiefunctie)
 - E** Een menu-item selecteren of de invoer bevestigen
 - F** Omhoog gaan, een instelling uit een lijst selecteren of de waarde van een numerieke instelling verhogen
 - G** Omlaag gaan, een instelling uit een lijst selecteren of de waarde van een numerieke instelling verlagen
 - H** Waarden of instellingen
 - I** Houd OK en ESC tegelijk ingedrukt om naar de configuratiefunctie te gaan
 - J** Wachtwoordinvoer – standaardwachtwoord (hoog): 0010 (instellen en klok); standaardwachtwoord (laag): 0000 (alarmen en reset)
 - K** Pictogram voor de configuratiefunctie

- no**
- A** Skjermbildetittel
 - B** Liste over skjermbilder
 - C** Feil-/varselindikator
 - D** Avbryt og gå tilbake til det overordnede skjermbildet, sammendragsskjermbildet (visningsmodus) eller oppsettskjermbildet (konfigurasjonsmodus)
 - E** Velg et menyelement eller bekræft en inntasting
 - F** Naviger opp, velg en innstilling fra en liste, eller øk en tallverdi i en numerisk innstilling
 - G** Naviger ned, velg en innstilling fra en liste, eller reduser en tallverdi i en numerisk innstilling
 - H** Verdier eller innstillinger
 - I** Trykk på og hold OK og ESC for å gå inn i konfigurasjonsmodus
 - J** Angi passord – standardpassord (høy): 0010 (oppsett og klokke); standardpassord (lav): 0000 (alarmer og tilbakestillinger)
 - K** Ikon for konfigurasjonsmodus

- pl**
- A** Tytuł ekranu
 - B** Lista ekranów
 - C** Wskaźnik błęd/alarmu
 - D** Anulowanie i przejście do ekranu nadrzędnego, ekran podsumowania (prób wyświetlania) lub ekran konfiguracji (prób konfiguracji)
 - E** Wybór elementu menu lub potwierdzenie wprowadzonych danych
 - F** W górę – wybór ustawienia z listy lub zwiększenie wartości numerycznej
 - G** W dół – wybór ustawienia z listy lub zmniejszenie wartości numerycznej
 - H** Wartości lub ustawienia
 - I** Naciśnij i przytrzymaj przyciski OK + ESC, aby przejść do trybu konfiguracji
 - J** Wprowadź hasło – hasło domyślne (wys.): 0010 (konfiguracja i zegar); domyślne hasło (nis.): 0000 (alarmy i zerowania)
 - K** Ikona trybu konfiguracji

- sv**
- A** Skärmrubrik
 - B** Förteckning över skärmar
 - C** Indikering för fel / uppmärksamhet
 - D** Avbryt och gå tillbaka till föregående skärm, Sammanfattnings-skärmen (displayläge) eller Inställnings-skärmen (konfigurationsläge)
 - E** Välj ett menyobjekt eller bekräfta en inmatning
 - F** Navigera upp, välj en inställning från listan eller öka en siffra i en sifferinställning
 - G** Navigera ner, välj en inställning från listan eller minska en siffra i en sifferinställning
 - H** Värdar eller inställningar
 - I** Håll OK och ESC intryckta för att öppna konfigurationsläge
 - J** Mata in lösenordet - standardlösenordet (hög): 0010 (inställning och klocka); standardlösenordet (låg): 0000 (larm och återställningar)
 - K** Ikon för konfigurationsläge

Úvodní nastavení hodin / Indstilling af starttidspunkt / Kellon alkuasetus / Óra kezdeti beállítás / Eerste klokinstelling / Oppstartsinnstilling av klokke / Wstępne ustawienia zegara / Grundinställning av klocka

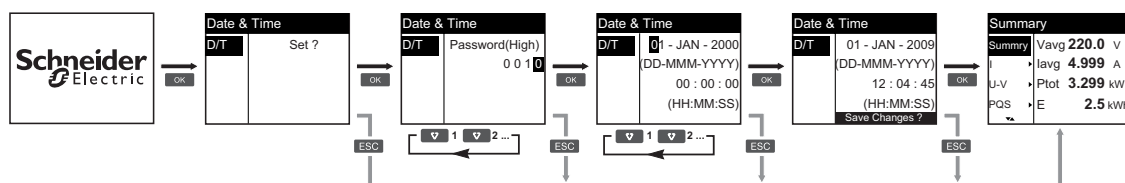

cs Tyto pokyny platí pouze při zavedení napájení do elektroměru.

fi Nämä ohjeet pätevät vain, kun mittariin kytketään virta.

nl Deze instructies gelden alleen wanneer u de meter inschakelt.

pl Te instrukcje mają zastosowanie jedynie po włączeniu licznika.

da Denne vejledning gælder kun, når du tænder for måleren.

hu Ezek az utasítások csak a teljesítménymérő bekapcsolásakor jelennek meg.

no Disse instruksjonene gjelder bare når du slår på måleren.

sv Dessa instruktioner gäller endast när du startar mätaren.

9

Konfigurace / Konfiguration / Konfigurointi / Konfiguráció / Configuratie / Konfigurasjon / Konfiguracja / Konfiguration

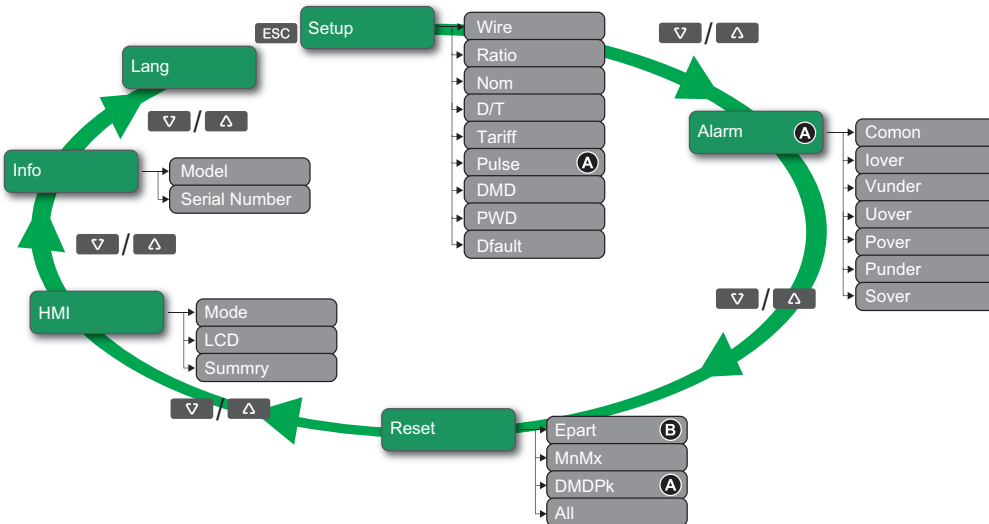

- cs** **A** Pouze PM3210
B Resetuje částečnou energii, energii podle tarifu a fázovou energii.
- da** **A** Kun PM3210
B Nulstiller delvis energi, energi efter tarif og faseenergi
- fi** **A** Vain PM3210
B Nollaa osittaisen energian, tariffin mukaisen energian ja vaihe-energian
- hu** **A** Csak PM3210
B Nullázza a részleges energiát, díjszabás alapú energiát és fázisenergiát
- nl** **A** Alleen PM3210
B Reset van tussenmeting, energie volgens tarief en fase-energie
- no** **A** Kun PM3210
B Tilbakestiller delvis energi, energi etter tariff og faseenergi
- pl** **A** Tylko PM3210
B Resetuje wartości selektywne, energię wg taryfy i energii fázową
- sv** **A** Endast PM3210
B Återställer partiell energi, energi efter tariff och fasenergi

10

Ověření / Bekræftelse / Vahvistus / Ellenörszés / Verificatie / Bekræftelse / Weryfikacja / Verifiering

- cs** Po provedení základní konfigurace přejděte na obrazovky dat v reálném čase a ověřte, že jsou odečtené hodnoty správné.
- da** Efter den grundlæggende konfiguration skal du gå til skærmene for realtidsdata og bekræfte, at aflæsningerne er korrekte.
- fi** Siirry peruskonfiguroinnin tekemisen jälkeen tosiaikaisiin datanäyttöihin ja varmista, että lukemat ovat oikeat.
- hu** Az alapvető konfiguráció elvégzését követően nyissa meg a valós idő adatképernyőket, és ellenőrizze, hogy a leolvasott értékek helyesek-e.
- nl** Nadat u de basisconfiguratie hebt vastgelegd, gaat u naar de actuele schermen met gegevens en controleert u of de waarden correct zijn.
- no** Etter grunnleggende konfigurasjon går du til skjermene med sanntidsdata og bekrefter at avlesningene stemmer.
- pl** Po przeprowadzeniu konfiguracji podstawowej przejdź do ekranów danych w czasie rzeczywistym i sprawdź, czy odczyty są prawidłowe.
- sv** När grundkonfigurationen är utförd bör avläsningarna kontrolleras genom att gå till skärmen för realtidsdata.

11

Tarify / Tariffer / Tariffit / Díjszabások / Tarieven / Tariffer / Taryfy / Tariffer

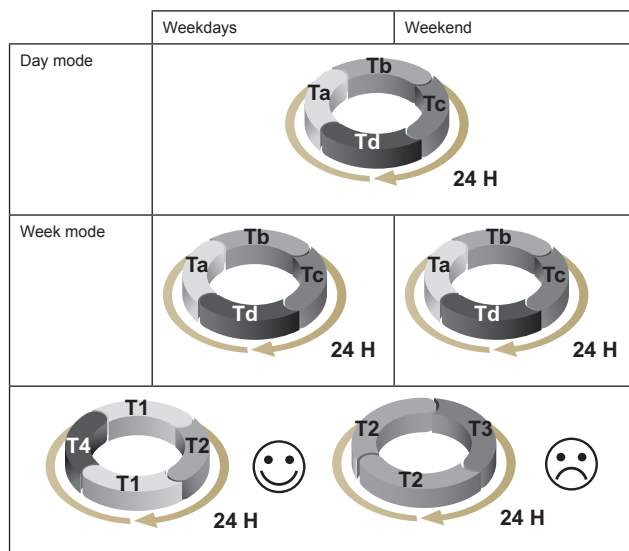

- cs** Plánovač podporuje maximálně 4 časové úseky (Ta, Tb, Tc a Td) pro max. 4 tarify (T1, T2, T3 a T4). Ta, Tb, Tc či Td lze přiřadit k libovolnému tarifu za předpokladu, že jakýkoli přilehlý časový úsek má jiný tarif.
- da** Planlægningsprogrammet understøtter maksimalt 4 tidssegmenter (Ta, Tb, Tc og Td) og maksimalt 4 tariffer (T1, T2, T3 og T4). Du kan tildele Ta, Tb, Tc eller Td til enhver tarif, forudsat at et tilstødende tidssegment har en anden tarif.
- fi** Ajoin tukee enintään neljää aikasegmentiä (Ta, Tb, Tc ja Td) enintään neljälle tariffille (T1, T2, T3 ja T4). Ta, Tb, Tc tai Td kohdistaa mille tahansa tariffille edellyttäen, että viereisessä aikasegmentissä on eri tariffi.
- hu** Egy ütemező maximum 4 időszegmenst (Ta, Tb, Tc és Td) és maximum 4 díjszabást (T1, T2, T3 and T4) támogat. A Ta, Tb, Tc vagy Td értéket bármelyik megadott díjszabáshoz hozzárendelheti, feltéve, hogy a mellette elhelyezkedő időszegmenshez más tarifa tartozik.
- nl** Een planningprogramma ondersteunt maximaal 4 tijdsegmenten (Ta, Tb, Tc en Td) voor maximaal 4 tarieven (T1, T2, T3 en T4). U kunt Ta, Tb, Tc of Td toewijzen aan om het even welk tarief, zolang de naastgelegen tijdsegmenten maar een ander tarief hebben.
- no** En planlegger støtter maksimalt 4 tidssegmenter (Ta, Tb, Tc og Td) for maksimalt 4 tariffer (T1, T2, T3 og T4). Du kan tildele Ta, Tb, Tc eller Td til en hvilken som helst tariff så sant tilstøtende tidssegmenter har en annen tariff.
- pl** Harmonogram obsługuje maks. 4 segmenty czasowe (Ta, Tb, Tc i Td) dla maks. 4 taryf (T1, T2, T3 i T4). Parametry Ta, Tb, Tc lub Td można przypisać do dowolnej taryfy, pod warunkiem, że każdy przyległy segment czasowy ma inną taryfę.
- sv** En schemaläggare har stöd för max 4 tidssegment (Ta, Tb, Tc och Td) för maximalt 4 tariffer (T1, T2, T3 och T4). Du kan tilldela Ta, Tb, Tc eller Td till valfri tariff under förutsättning att närliggande tidssegment har en annan tariff.

CS Pokud kombinace podsvícení a ikony chyby / výstrahy ukazují chybu nebo abnormální situaci, přejděte na obrazovku diagnostiky a zjistěte diagnostický kód (pokyny k navigaci displejem nebo provádění konfigurace viz části 8-9). Přetrvá-li problém i po provedení níže uvedených pokynů, obraťte se na technickou podporu.

Kód	PM3200	PM3210	Popis	Možné řešení
—	•	•	Displej LCD nic nezobrazuje.	Zkontrolujte a upravte kontrast LCD / nastavení podsvícení.
—	•	•	Tlačítka nereagují na stisk.	Spustte elektroměr znovu jeho vypnutím a opětovným zapnutím.
101, 102	•	•	Měření se zastaví kvůli interní chybě. Je zobrazena celková spotřeba energie.	Přejděte do konfiguračního režimu a proveďte Reset Config (reset konfigurace).
201	•	•	Měření pokračuje. Nastavení frekvence neodpovídá měřením frekvence.	Opravte nastavení frekvence podle jmenovité frekvence soustavy elektrické sítě.
202	•	•	Měření pokračuje. Nastavení zapojení neodpovídá vstupům zapojení.	Opravte nastavení zapojení podle vstupů zapojení.
203	•	•	Měření pokračuje. Sled fází je obrácen.	Zkontrolujte připojení vodičů a případně opravte nastavení zapojení.
205	•	•	Měření pokračuje. Datum a čas byly resetovány kvůli výpadku napájení.	Nastavte datum a čas.
206	—	•	Měření pokračuje. Absence impulzu kvůli přetížení na výstupu energetických impulzů.	Zkontrolujte nastavení výstupu energetických impulzů.
207	•	•	Měření pokračuje. Abnormální funkce interních hodin.	Spustte elektroměr znovu jeho vypnutím a opětovným zapnutím, pak resetujte datum a čas.

da Hvis kombinationen af bagbelysning og alarm-/fejlikonet indikerer en fejl eller en unormal situation, skal du navigere til diagnoseskærmen og findediagnosekoden (se afsnit 8-9 vedr. vejledning i navigering på displayet eller i konfigurerings). Såfremt problemet vedvarer efter nedenstående vejledning, bedes du kontakte Teknisk Support.

Kode	PM3200	PM3210	Beskrivelse	Mulig løsning
—	•	•	LCD-displejet er ikke synligt.	Kontrollér og justér LCD-kontrast/indstilling af bagbelysning.
—	•	•	Trykknapper fungerer ikke.	Genstart måleren ved at slukke og tænde den igen.
101, 102	•	•	Måling stopper pga. en intern fejl. Det samlede energiforbrug vises.	Gå til konfigurationstilstand, og udfør Nulstil konfig (Reset Config).
201	•	•	Måling fortsætter. Ingen match mellem frekvensindstilling og frekvensmålinger.	Korriger frekvensindstillingerne i henhold til mærkefrekvensen for strømforsyningen.
202	•	•	Måling fortsætter. Ingen match mellem konfiguration af kabelføring og kabelindgange.	Korriger konfigurationen af kabelføringen ifølge kabelindgangene.
203	•	•	Måling fortsætter. Omvendt fasefølge.	Kontrollér kabeltilslutningerne, og korriger om nødvendigt konfigurationen af kabelføringen.
205	•	•	Måling fortsætter. Dato og klokkeslæt er nulstillet pga. strømfafbrydelse.	Indstil dato og klokkeslæt.
206	—	•	Måling fortsætter. Pulsen mangler pga. overbelastning af energipulsudgang.	Kontrollér indstillingen for energipulsudgangen.
207	•	•	Måling fortsætter. Unormal intern urfunktion.	Genstart måleren ved at slukke den og tænde den igen, og nulstil derefter dato og klokkeslæt.

fi Jos taustavalo ja virheen/häilytyksen kuvake yhdessä osoittavat virhettä tai epänormaalia tilannetta, siirry diagnostiikkäkäyttöön ja etsi diagnostiikkakoodi (kappaleet 8–9 tarjoavat ohjeita näytössä liikkumiseen ja konfigurointiin). Jos ongelma ei poistu seuraavien ohjeiden noudattamisen jälkeenkään, ota yhteys tekniseen tukeen.

Koodi	PM3200	PM3210	Kuvaus	Mahdollinen ratkaisu
—	•	•	Nestekidenäyttö ei näy.	Tarkista ja säädä näytön kontrasti/taustavalon asetus.
—	•	•	Painikkeet eivät toimi.	Käynnistä mittari uudelleen sammuttamalla ja kytkemällä se taas päälle.
101, 102	•	•	Mittaus pysähtyy sisäisen virheen vuoksi. Kokonaisenergiankulutus näkyy näytössä.	Siirry konfigurointitilaan ja toteuta konfiguroinnin palautus (Reset Config).
201	•	•	Mittaus jatkuu. Taajuusasetukset ja taajuusmittaukset eivät vastaa toisiaan.	Korjaa taajuusasetukset virtajärjestelmän nimellistaajuuden mukaisiksi.
202	•	•	Mittaus jatkuu. Johdinasetukset ja johdintulot eivät vastaa toisiaan.	Korjaa johdinasetukset johdintulojen mukaisiksi.
203	•	•	Mittaus jatkuu. Vaihejärjestys on käänteinen.	Tarkista johdinliitännät ja korjaa tarvittaessa johdinasetukset.
205	•	•	Mittaus jatkuu. Päiväys ja kellonaika ovat nollautuneet sähkökatkon vuoksi.	Aseta päiväys ja kellonaika.
206	—	•	Mittaus jatkuu. Pulssi puuttuu energiapulssin lähdön ylikuormituksen vuoksi.	Tarkista energiapulssin lähtöasetukset.
207	•	•	Mittaus jatkuu. Sisäinen kello toimii epänormaalisti.	Käynnistä mittari uudelleen sammuttamalla ja kytkemällä se taas päälle. Aseta sitten päiväys ja kellonaika.

hu Ha a háttérvilágítás és hiba-/riasztásikon kombinációja hibát vagy rendellenes helyzetet jelez, lépjen a diagnosztikai képernyőre és keresse ki a diagnosztikai kódot (a kijelzőn történő navigációra és a konfiguráció elvégzésére vonatkozó utasításokat a 8–9. részben találja). Ha a probléma az alábbi utasítások elvégzését követően is fennáll, lépjen kapcsolatba a műszaki támogatással.

Kód	PM3200	PM3210	Leírás	Lehetséges megoldás
—	•	•	Az LCD-kijelzőn nem látszik semmi.	Ellenőrizze és állítsa be az LCD kontraszt/háttérvilágítás beállítását.
—	•	•	A nyomógombok nem működnek.	Indítsa újra a mérőt: kapcsolja ki, majd be.
101, 102	•	•	A mérés belső hiba miatt leáll. Az összes fogyasztott energia jelenik meg.	Lépjen konfigurációs üzemmódba, és törölje a konfigurációt (Reset Config).
201	•	•	A mérés folytatódik. Eltérés van a frekvencia-beállítások és a frekvenciamérések között.	Javítsa ki a frekvencia-beállításokat a hálózat névleges frekvenciája alapján.
202	•	•	A mérés folytatódik. Eltérés van a bekötési beállítások és a bekötött bemenetek között.	A bekötött bemeneteknek megfelelően javítsa a bekötési beállításokat.
203	•	•	A mérés folytatódik. A fázissorrend fordított.	Ellenőrizze a csatlakozásokat, és szükség szerint javítsa a bekötési beállításokat.
205	•	•	A mérés folytatódik. A dátum és idő áramkimaradás miatt törölődött.	Állítsa be a dátumot és az időt.
206	—	•	A mérés folytatódik. Az energiaimpulzus-kimenet túlterhelése miatt kimaradó impulzus.	Ellenőrizze az energiaimpulzus kimeneti beállítását.
207	•	•	A mérés folytatódik. A belső óra működése rendellenes.	Indítsa újra a mérőt: kapcsolja ki, majd be, majd pedig törölje a dátumot és időt.

nl Als de achtergrondverlichting en het fout-/waarschuwingpictogram samen een fout of abnormale toestand aangeven, gaat u naar het diagnosescherm en zoekt u de diagnosecode op (raadpleeg hoofdstuk 8 en 9 voor instructies om door het scherm te bewegen of de configuratie vast te leggen). Als het probleem zich blijft voordoen nadat u de onderstaande instructies hebt uitgevoerd, neemt u contact op met de technische ondersteuning.

Code	PM3200	PM3210	Beschrijving	Mogelijke oplossing
—	•	•	LCD-scherm niet zichtbaar.	Controleer het LCD-contrast/de achtergrondverlichting en regel dit zo nodig bij.
—	•	•	Drukknoppen werken niet.	Start de meter opnieuw door het apparaat uit en weer aan te zetten.
101, 102	•	•	Meetfunctie stopt vanwege interne fout. Het totale energieverbruik wordt weergegeven.	Ga naar de configuratiefunctie en voer de opdracht Reset Config uit.
201	•	•	Meetfunctie loopt door. Frequentie-instellingen en frequentiemetingen stemmen niet overeen.	Pas de frequentie-instellingen aan volgens de nominale frequentie van de stroomtoevoer.
202	•	•	Meetfunctie loopt door. Bedradingsinstellingen en -ingangen stemmen niet overeen.	Pas de bedradingsinstellingen aan volgens de ingangen.
203	•	•	Meetfunctie loopt door. Omgekeerde fasevolgorde.	Controleer de bedradingsaansluitingen en pas de bedradingsinstellingen zo nodig aan.
205	•	•	Meetfunctie loopt door. Datum en tijd gereset vanwege een stroomstoring.	Stel de datum en tijd in.
206	—	•	Meetfunctie loopt door. Puls ontbreekt vanwege overbelasting op de energiepulsuitgang.	Controleer de instellingen voor de energiepulsuitgang.
207	•	•	Meetfunctie loopt door. Abnormale interne klokfunctie.	Start de meter opnieuw door het apparaat uit en weer aan te zetten en stel de datum en tijd vervolgens opnieuw in.

no Hvis kombinasjonen av bakgrunnslys og feil-/varselikonet angir en feil eller en unormal situasjon, navigerer du til diagnoseskjermbildet og finner diagnosekoden (i kapittel 8–9 finner du instruksjoner for konfigurering og navigering på skjermen). Hvis du får problemer etter å ha fulgt instruksjonene nedenfor, kan du kontakte Teknisk kundestøtte.

Kode	PM3200	PM3210	Beskrivelse	Mulig løsning
—	•	•	LCD-display kan ikke leses.	Sjekk og juster kontrast-/bakgrunnslysinnstillingene for LCD.
—	•	•	Feil med trykknapp.	Start måleren på nytt ved å slå strømmen av og på igjen.
101, 102	•	•	Måling stopper på grunn av intern feil. Totalt energiforbruk vises.	Gå inn i konfigurasjonsmodus og implementer Reset Config.
201	•	•	Måling fortsetter. Misforhold mellom frekvensinnstillinger og frekvensmålinger.	Korriger frekvensinnstillinger i henhold til el-systemets nominelle frekvens.
202	•	•	Måling fortsetter. Misforhold mellom ledningsinnstillinger og ledningsinganger.	Korriger ledningsinnstillinger i henhold til ledningsinganger.
203	•	•	Måling fortsetter. Fasesekvens reversert.	Sjekk ledningsforbindelser og korriger ledningsinnstillinger ved behov.
205	•	•	Måling fortsetter. Dato og klokkeslett ble tilbakestilt på grunn av strømbrudd.	Angi dato og klokkeslett.
206	—	•	Måling fortsetter. Puls mangler på grunn av overbelastning av energiepulsutgang.	Kontroller innstillingene for energiepulsutgang.
207	•	•	Måling fortsetter. Unormal intern klokkefunksjon.	Start måleren på nytt ved å slå strømmen av og på igjen og deretter stille inn dato og klokkeslett på nytt.

pl Jeŝli kombinace podsvětlení a ikony bĚdu/alarmu wskazujĚ bĚd lub nieprawidĚlowy stan, naleŝy przejŝ do ekranu diagnostyki i odszukaċ kod diagnostyczny (patrz rozdziaġy 8-9, aby uzyskaċ informacje dotyczĚce poruszania siĚ po menu ekranowym i konfigurowania). Jeŝli problem nadal wystĚpuje po wykonaniu poniŝszych instrukcji, naleŝy skontaktowaċ siĚ z dziaġem pomocy technicznej.

Kod	PM3200	PM3210	Opis	Moŝliwe rozwiĚzanie
—	•	•	Wyŝwietlacz LCD jest nieczytelny.	Sprawdŝ i dostosuj kontrast/podsvětlenie ekranu LCD.
—	•	•	Nie dziaġajĚ przyciski.	Uruchom ponownie licznik, odġaczajĚc i podġaczajĚc jego zasilanie.
101, 102	•	•	Zliczanie zostaje przerwane z powodu bĚdu wewnĚtrznego. Wyŝwietlane jest caġkowiĚ zuŝycie energii.	Przejdŝ do trybu konfiguracji i wybierz opcjĚ Reset Config.
201	•	•	Zliczanie jest kontynuowane. Niezgodnoŝc ustawieŝ częŝotliwoŝci z pomiarami częŝotliwoŝci.	Popraw ustawienia częŝotliwoŝci odpowiednio do częŝotliwoŝci nominalnej ukġadu zasilania.
202	•	•	Zliczanie jest kontynuowane. Niezgodnoŝc ustawieŝ instalacji elektrycznej z sygnaġami wejŝciowymi.	Popraw ustawienia instalacji elektrycznej odpowiednio do sygnaġów wejŝciowych.
203	•	•	Zliczanie jest kontynuowane. Odwrócona kolejnoŝc faz.	Sprawdŝ podġaczenia przewodów i w razie potrzeby popraw ustawienia instalacji elektrycznej.
205	•	•	Zliczanie jest kontynuowane. Data i godzina zostały wyzerowane z powodu braku zasilania.	Ustaw datĚ i godzinĚ.
206	—	•	Zliczanie jest kontynuowane. Brak impulsu z powodu przecięzienia na wyjŝciu impulsów energii.	Sprawdŝ ustawienia wyjŝcia impulsów energii.
207	•	•	Zliczanie jest kontynuowane. NieprawidĚlowe dziaġanie zegara wewnĚtrznego.	Uruchom ponownie licznik energii, odġaczajĚc i podġaczajĚc zasilanie, a nastĚpnie wyzeruj datĚ i godzinĚ.

sv Om kombinationen av bakgrundsġjus och fel / uppmĚrksamhet indikerar ett fel eller en onormal situation, gĚ till diagnosskĚrmen fŝr att se diagnoskoden (se avsnitt 8-9 fŝr instruktioner om hur navigering sker i displayen eller utfŝr en konfiguration). Om problemet kvarstĚr efter det att nedanstĚende instruktioner fŝljts bŝr du kontakta teknisk support.

Kod	PM3200	PM3210	Beskrivning	Mŝjlig lŝsning
—	•	•	Displayen visas inte.	Kontrollera och justera LCD-displayens kontrast/bakgrundsġjus.
—	•	•	Knapptryckning fungerar inte.	Starta om mĚtaren genom att stĚnga av och sedan slĚ pĚ strŝmfŝrsrjningen till den igen.
101, 102	•	•	MĚtning upphŝr pĚ grund av ett internt fel. Total energifŝrbrukning visas.	GĚ in i konfigurationslĚge och utfŝr Reset Config (ġterstĚll konfigurationen).
201	•	•	MĚtningen fortsĚtter. Felanpassning mellan frekvensinstĚllningar och frekvensmĚtningar.	Korrigera frekvensinstĚllningen sĚ att den stĚmmer ōverens med den nominella frekvensen i fŝrsrjningssystemet.
202	•	•	MĚtningen fortsĚtter. Felanpassning mellan inkopplingsinstĚllningar och den verkliga inkopplingen.	Korrigera inkopplingsinstĚllningar sĚ att de ōverensstĚmmer med den verkliga inkopplingen.
203	•	•	MĚtningen fortsĚtter. Fassekvensen reverserad.	Kontrollera inkopplingen och korrigera inkopplingsinstĚllningarna vid behov.
205	•	•	MĚtningen fortsĚtter. Datum och tid har nollstĚllts pĚ grund av ett strŝmavbrott.	StĚll in datum och tid.
206	—	•	MĚtningen fortsĚtter. Puls saknas pĚ grund av ōverbelastning pĚ energipulsutgĚngen.	Kontrollera instĚllningarna fŝr energipulsutgĚngen.
207	•	•	MĚtningen fortsĚtter. Avvikelse i den interna klockan.	Starta om mĚtaren genom att stĚnga av strŝmfŝrsrjningen till den och stĚll dĚrefter in datum och tid nĚr energimĚtaren har startat igen.

13 TechnickĚ ūdaje / Specifikationer / Tekniset tiedot / Mŝszaki adatok / Specificaties / Spesifikasjoner / Dane techniczne / Specifikationer

cs

Rġdici vŝkon

- ~: 100...277 V F-N, 173...480 V F-F $\pm 20\%$
- Frekvence: 45...65 Hz
- ~: 100...300 V
- ZĚtĚz:
 - ~: 5 VA
 - =: 3 W
- InstalaċnĚ kategorie III
- NapĚtovĚ vstupy**
 - HvĚzda: 60...277 V F-N, 100...480 V F-F $\pm 20\%$
 - Trojūhelnġk: 100...480 V F-F $\pm 20\%$
 - Frekvence: 50 / 60 Hz $\pm 10\%$
 - PoŝadovanĚ minimĚlnĚ teplotnĚ tŝrġda vodiċŮ: 90 °C
 - TrvalĚ pŝetĚžení: 332 V F-N nebo 575 V F-F
 - Impedance: 3 M Ω
 - Uimp: 6 kV po dobu 1,2 μ s
 - Kategorie mĚření III
 - ZĚtĚz: 0,2 VA
 - ElektromagnetickĚ pŝedĚdĚ: E2
 - MechanickĚ pŝedĚdĚ: M1
- ProudovĚ vstupy**
 - JmenovitĚ: 1 A nebo 5 A; vyŝazuje transformĚtory proudu x/5A nebo x/1A.
 - MĚřenĚ proud: 20 mA...6 A
 - Odolnost: 10 A trvale, 20 A po dobu 10 s/hod
 - PoŝadovanĚ minimĚlnĚ teplotnĚ tŝrġda vodiċŮ: 90 °C
 - Impedance: < 1 m Ω
 - ZĚtĚz: < 0,036 VA pŝi 6 A
- Vŝstup impulsŮ (PM3210)**
 - Typ: optoġlenovĚ vŝstup pro vzdĚlenĚ pŝenos
 - 5...30 V \approx , 1...15 mA
 - ŝġrka impulsu: konfigurovatelnĚ, min. 50 ms

Pŝesnost

- AktivnĚ energie:
 - x/1 A: Tŝrġda 1 (kWh)
 - x/5 A: Tŝrġda 0.5S (kWh)
- ReaktivnĚ energie: Tŝrġda 2 (kVARh)
- Energie pulzujġci**
 - MĚřicġ konstanta: 5000 imp/k(W/VAR)h
- Instalace**
 - ProvoznĚ teplota: -25 °C aŝ +70 °C
 - Skladovacġ teplota: -40 °C aŝ +85 °C
 - RelativnĚ vlhkost: 5 %...95 % nekondenzujġcġ
 - PŝednĚ panel IP40, pouzdro elektromĚru IP20
 - Vŝška: \leq 3 000 m
 - OchranĚnĚ tŝrġda II
 - Stupeŝ zneċiŝtĚnĚ 2
 - DvojġtĚ izolace
 - Pro vnitŝrnĚ pouŝitĚ ve stacionĚrnĚm panelu
- Normy**
 - IEC 62052-11: 2020
 - IEC 61557-12: 2018/AMD1: 2021
 - 1A: IEC 62053-21: 2020 / 5A: IEC 62053-22: 2020
 - IEC 62053-23
 - BS/ EN 62052-11
 - BS/ EN 61557-12
 - 1A: BS/ EN 62053-21 / 5A: BS/ EN 62053-22
 - BS/ EN 62053-23
 - BS/ EN/ IEC/ UL 61010-1: 2010 + A1: 2019

da

Styring

- AC: 100...277 V L-N, 173...480 V L-L $\pm 20\%$
- Frekvens: 45...65 Hz
- DC: 100...300 V
- Last:
 - AC: 5 VA
 - DC: 3 W
- Installationskategori III
- SpĚndingsindgange**
 - Wye: 60...277 V L-N, 100...480 V L-L $\pm 20\%$
 - Delta: 100...480 V L-L $\pm 20\%$
 - Frekvens: 50 / 60 Hz $\pm 10\%$
 - Mindestkrav til specifikation for ledningstemperatur: 90 °C
 - Permanent overbelastning: 332 V L-N eller 575 V L-L
 - Impedans: 3 M Ω
 - Uimp: 6 kV i 1,2 μ s
 - MĚlekategori III
 - Last: 0,2 VA
 - Elektromagnetisk klasse: E2
 - Mekanisk klasse: M1
- Strŝmindgange**
 - 1 A eller 5 A nominelt; krĚver x/5A- eller x/1A-strŝmtransformere
 - MĚlt strŝmstyrke: 20 mA...6 A
 - Modstandsdŝgtighed: 10 A kontinuert, 20 A ved 10 sek/t
 - Mindestkrav til specifikation for ledningstemperatur: 90 °C
 - Impedans: < 1 m Ω
 - Last: < 0,036 VA ved 6 A
- Pulsudgang (PM3210)**
 - Type: optokoblerudgang til fjernoverfŝrel
 - 5...30 V DC, 1...15 mA
 - Pulsbredde: konfigurerbar, minimum 50 ms

Nŝjagtighed

- Aktiv energi:
 - x/1 A: Klasse 1 (kWh)
 - x/5 A: Klasse 0.5S (kWh)
- Reaktiv energi: Klasse 2 (kVARh)
- Energi pulserende**
 - MĚlerkonstant: 5000 imp/k(W/VAR)h
- Installation**
 - Driftstemperatur: -25 °C til +70 °C
 - Opbevaringstemperatur: -40 °C til +85 °C
 - 5 %...95 % RF ikke-kondenserende
 - IP40-frontpanel, IP20-mĚlerhus
 - Hŝjde over havet: \leq 3000 m
 - Beskyttelsesklasse II
 - Forureningsklasse 2
 - Dobbeltisoleret
 - Kun til indendŝrs brug i et stationĚrt panel
- Standarder**
 - IEC 62052-11: 2020
 - IEC 61557-12: 2018/AMD1: 2021
 - 1A: IEC 62053-21: 2020 / 5A: IEC 62053-22: 2020
 - IEC 62053-23
 - BS/ EN 62052-11
 - BS/ EN 61557-12
 - 1A: BS/ EN 62053-21 / 5A: BS/ EN 62053-22
 - BS/ EN 62053-23
 - BS/ EN/ IEC/ UL 61010-1: 2010 + A1: 2019

fi**Ohjausvirta**

- AC: 100...277 V L-N, 173...480 V L-L ± 20 %
- Taajuus: 45...65 Hz
- DC: 100...300 V
- Kuorma:
 - AC: 5 VA
 - DC: 3 W

Asennusluokka III**Jännitetulot**

- Tähti: 60...277 V L-N, 100...480 V L-L ± 20 %
- Kolmio: 100...480 V L-L ± 20 %
- Taajuus: 50 / 60 Hz ± 10 %
- Pienin vaadittava johdon lämpötilankestä: 90 °C
- Jatkuva ylikuormitus: 332 V L-N tai 575 V L-L
- Impedanssi: 3 MΩ
- Nimellisistysjännite: 6 kV, 1,2 μs
- Mittausluokka III
- Kuorma: 0,2 VA
- Sähkömagneettinen ympäristö: E2
- Mekaaninen ympäristö: M1

Virtatulot

- 1 A tai 5 A nimellinen, vaatii x/5A- tai x/1A-virtamuuntajan
- Mitattava virta: 20 mA...6 A
- Virransieto: 10 A jatkuva, 20 A: 10 s/h
- Pienin vaadittava johdon lämpötilankestä: 90 °C
- Impedanssi: < 1 mΩ
- Kuorma: < 0,036 VA virran ollessa 6 A

nl**Regelvermogen**

- Wisselstroom: 100...277 V L-N, 173...480 V L-L ± 20 %
- Frequentie: 45...65 Hz
- Gelijkstroom: 100...300 V
- Last:
 - Wisselstroom: 5 VA
 - Gelijkstroom: 3 W
- Installatiecategorie III

Spanningsingang

- Ster: 60...277 V L-N, 100...480 V L-L ± 20 %
- Driehoek: 100...480 V L-L ± 20 %
- Frequentie: 50/60 Hz ± 10 %
- Minimumspecificatie kopertemperatuur: 90 °C
- Permanente overbelasting: 332 V L-N of 575 V L-L
- Impedantie: 3 MΩ
- Uimp: 6 kV gedurende 1,2 μs
- Meetcategorie III
- Last: 0,2 VA
- Elektromagnetische milieuklasse: E2
- Mechanische milieuklasse: M1

Stroomingangen

- 1 A of 5 A nominaal; stroomtransformators van x/5 A of x/1 A vereist
- Gemeten stroom: 20 mA...6 A
- Bestand tegen: 10 A continu, 20 A gedurende 10 sec/uur
- Minimumspecificatie kopertemperatuur: 90 °C
- Impedantie: < 1 mΩ
- Last: < 0,036 VA bij 6 A

Pulsuitgang (PM3210)

- Type: uitgang met optische koppeling voor

pl**Zasilanie sterujące**

- AC: 100...277 V L-N, 173...480 V L-L ± 20 %
- Częstotliwość: 45...65 Hz
- DC: 100...300 V
- Obciążenie:
 - AC: 5 VA
 - DC: 3 W
- Kategoria III instalacji

Napięcia wejściowe

- Połączenie w trójkąt: 60...277 V L-N, 100...480 V L-L ± 20 %
- Połączenie gwiazdowe: 100...480 V L-L ± 20 %
- Częstotliwość: 50 / 60 Hz ± 10 %
- Minimalna wymagana wartość odporności temperaturowej: 90 °C
- Stałe przeciążenie: 332 V L-N lub 575 V L-L
- Impedancja: 3 MΩ
- Uimp: 6 kV w przypadku 1,2 μs
- Kategoria III pomiaru
- Obciążenie: 0,2 VA
- Środowisko elektromagnetyczne: E2
- Środowisko mechaniczne: M1

Wejściowe natężenia prądu

- Nominalne 1 A lub 5 A; wymaga przekładnika prądowego x/5A lub x/1A
- Mierzony prąd: 20 mA...6 A
- Wytrzymałość: 10 A stały, 20 A przy 10 s/h
- Minimalna wymagana wartość odporności temperaturowej: 90 °C
- Impedancja: < 1 mΩ
- Obciążenie: < 0,036 VA przy 6 A

Wyjście impulsów (PM3210)

- Typ: wyjście transoptora do przekazywania zdalnego

Pulsilähtö (PM3210)

- Tyypit: optinen liitäntätulo etäsiirtoa varten
- 5...30 V DC, 1...15 mA
- Pulsileveys: määritettävissä, vähintään 50 ms
- **Tarkkuus**
 - Aktiivinen energia: x/1 A: Luokka 1 (kWh) x/5 A: Luokka 0.5S (kWh)
 - Reaktiivinen energia: Luokka 2 (kVARh)

Energia pulssi

- Mittarivakio: 5000 imp/k(W/VAR)h

Asennus

- Toimintalämpötila: -25 °C...+70 °C
- Säilytyslämpötila: -40 °C...+85 °C
- 5...95 % suhteellinen kosteus, tiivistymätön
- IP40 etupaneeli, IP20 mittarin runko
- Korkeus: ≤ 3000 m
- Suojausluokka II
- Saasteaste 2
- Kaksoiseristetty
- Sisäkäyttöön kiinteässä paneelissa

Standardit

- IEC 62052-11: 2020
- IEC 61557-12: 2018/ AMD1: 2021
- 1A: IEC 62053-21: 2020 / 5A: IEC 62053-22: 2020
- IEC 62053-23
- BS/ EN 62052-11
- BS/ EN 61557-12
- 1A: BS/ EN 62053-21 / 5A: BS/ EN 62053-22
- BS/ EN 62053-23
- BS/ EN/ IEC/ UL 61010-1: 2010 + A1: 2019

externe overdracht

- 5...30 V gelijkstroom, 1...15 mA
- Pulsbreedte: configureerbaar, minimaal 50 ms

Nauwkeurigheid

- Actieve energie: x/1 A: Klas 1 (kWh) x/5 A: Klas 0.5S (kWh)
- Reactieve energie: Klas 2 (kVARh)

Energie pulserend

- Meter constante: 5000 imp/k(W/VAR)h

Installatie

- Bedrijfstemperatuur: -25 °C tot +70 °C
- Opslagtemperatuur: -40 °C tot +85 °C
- Relatieve luchtvochtigheid: 5%...95% niet-condenserend
- Frontpaneel IP40, behuizing IP20
- Hoogteligging: ≤ 3000 m
- Beschermingsklasse II
- Vervuilingsgraad 2
- Dubbel geïsoleerd
- Voor gebruik binnenshuis in een vast paneel

Normen

- IEC 62052-11: 2020
- IEC 61557-12: 2018/ AMD1: 2021
- 1A: IEC 62053-21: 2020 / 5A: IEC 62053-22: 2020
- IEC 62053-23
- BS/ EN 62052-11
- BS/ EN 61557-12
- 1A: BS/ EN 62053-21 / 5A: BS/ EN 62053-22
- BS/ EN 62053-23
- BS/ EN/ IEC/ UL 61010-1: 2010 + A1: 2019

5...30 V DC, 1...15 mA

- Szerokość impulsu: konfigurowalna, min. 50 ms

Dokładność

- Energia czynna: x/1 A: Klasa 1 (kWh) x/5 A: Klasa 0.5S (kWh)
- Energia bierna: Klasa 2 (kVARh)

Pulsowanie energii

- Stała licznika: 5000 imp/k(W/VAR)h

Instalacja

- Temperatura robocza: -25 °C do +70 °C
- Temperatura przechowywania: -40 °C do +85 °C
- 5%...95% wilgotność względna bez kondensacji
- Panel przedni IP40, obudowa licznika IP20
- Wysokość n.p.m.: ≤ 3000 m
- Klasa ochronności II
- Stopień zanieczyszczenia 2
- Podwójna izolacja
- Do użytku w pomieszczeniach, w panelu stacjonarym

Normy

- IEC 62052-11: 2020
- IEC 61557-12: 2018/ AMD1: 2021
- 1A: IEC 62053-21: 2020 / 5A: IEC 62053-22: 2020
- IEC 62053-23
- BS/ EN 62052-11
- BS/ EN 61557-12
- 1A: BS/ EN 62053-21 / 5A: BS/ EN 62053-22
- BS/ EN 62053-23
- BS/ EN/ IEC/ UL 61010-1: 2010 + A1: 2019

nu**Vezérlőteljesítmény**

- AC: 100...277 V L-N, 173...480 V L-L ± 20 %
- Frekvencia: 45...65 Hz
- DC: 100...300 V
- Teher:
 - AC: 5 VA
 - DC: 3 W

III. beüzemelési kategória**Feszültségbemenetek**

- Csillagkapcsolás: 60...277 V L-N, 100...480 V L-L ± 20 %
- Delta: 100...480 V L-L ± 20 %
- Frekvencia: 50/60 Hz ± 10 %
- Minimális szükséges vezeték-hőmérsékleti minősítés: 90 °C
- Folyamatos túlterhelés: 332 V L-N vagy 575 V L-L
- Ellenállás: 3 MΩ
- Uimp: 6 kV/1,2 μs
- III. mérési kategória
- Teher: 0,2 VA
- Elektromágneses környezet: E2
- Mechanikus környezet: M1

Árambemenetek

- 1 A vagy 5 A névleges; x/5A vagy x/1A áramváltók szükségesek hozzá
- Mért áramerősség: 20 mA-6 A
- Terhelésvizsgálat: 10 A folyamatos, 20 A óránként 10 sec időtartamig
- Minimális szükséges vezeték-hőmérsékleti minősítés: 90 °C
- Ellenállás: < 1 mΩ
- Teher: < 0,036 VA 6 A mellett

Impulzuskimenet (PM3210)

- Típus: optikai csatlakozású kimenet a távoli átvitelhez

no**Styrestrøm**

- Vekselstrøm: 100...277 V L-N, 173...480 V L-L ± 20 %
- Frekvens: 45...65 Hz
- Likestrøm: 100...300 V
- Belastning:
 - Vekselstrøm: 5 VA
 - Likestrøm: 3 W
- Installasjonskategori III

Spenningsinganger

- Wye: 60...277 V L-N, 100...480 V L-L ± 20 %
- Delta: 100...480 V L-L ± 20 %
- Frekvens: 50/60 Hz ± 10 %
- Minimum temperaturklassifisering påkrevd for ledningen: 90 °C
- Permanent overbelastning: 332 V L-N eller 575 V L-L
- Impedans: 3 MΩ
- Uimp: 6 kV for 1,2 μs
- Målekategori III
- Belastning: 0,2 VA
- Elektromagnetisk miljø: E2
- Mekanisk miljø: M1

Strøminganger

- 1 A eller 5 A nominelt; krever x/5A eller x/1A strømttransformatorer
- Målt strømstyrke: 20 mA...6 A
- Motstår: 10 A kontinuerlig, 20 A ved 10 sek/t
- Minimum temperaturklassifisering påkrevd for ledningen: 90 °C
- Impedans: < 1 mΩ
- Belastning: < 0,036 VA ved 6 A

sv**Strömförsörjning**

- AC: 100...277 V L-N, 173...480 V L-L ± 20 %
- Frekvens: 45...65 Hz
- DC: 100...300 V
- Belastning:
 - AC: 5 VA
 - DC: 3 W

Installationskategori III**Spänningsingångar**

- Stjärnkopplad: 60...277 V L-N, 100...480 V L-L ± 20 %
- Deltakopplad: 100...480 V L-L ± 20 %
- Frekvens: 50 / 60 Hz ± 10 %
- Min. temperaturmärkning för ledare: 90 °C
- Permanent överbelastning: 332 V L-N eller 575 V L-L
- Impedans: 3 MΩ
- Uimp: 6 kV för 1,2 μs
- Måtkategori III
- Belastning: 0,2 VA
- Elektromagnetisk miljö: E2
- Mekanisk miljö: M1

Strömingångar

- 1 A eller 5 A nominellt; kräver x/5A eller x/1A strömtransformatorer
- Uppmätt ström: 20 mA...6 A
- Uthållighet: 10 A kontinuerligt, 20 A vid 10 sek/tim
- Min. temperaturmärkning för ledare: 90 °C
- Impedans: < 1 mΩ
- Belastning: < 0,036 VA vid 6 A

Pulsutgång (PM3210)

- Typ: optokopplare för fjärröverföring
- 5...30 V DC, 1...15 mA

5...30 V DC, 1...15 mA

- Impulzuszélesség: konfigurálható, minimum 50 ms

Pontosság

- Aktiv fogyasztás: x/1 A: 1 osztályú (kWh) x/5 A: 0.5S osztályú (kWh)
- Reaktív fogyasztás: 2 osztályú (kVARh)

Pulzáló energia

- Műszerállandó: 5000 imp/k(W/VAR)h

Beüzemelés

- Üzemeltetési hőmérséklet: -25 °C...+70 °C
- Tárolási hőmérséklet: -40 °C...+85 °C
- 5%...95% nem kicsapódó relatív páratartalom
- IP40 előlap, IP20 burkolat
- Tengszint feletti magasság: ≤ 3000 m
- II. érintésvédelmi osztály
- 2. környezetszennyezési fokozat
- Kettős szigetelésű
- Beltéri használatra, helyhez kötött panelen

Szabványok

- IEC 62052-11: 2020
- IEC 61557-12: 2018/ AMD1: 2021
- 1A: IEC 62053-21: 2020 / 5A: IEC 62053-22: 2020
- IEC 62053-23
- BS/ EN 62052-11
- BS/ EN 61557-12
- 1A: BS/ EN 62053-21 / 5A: BS/ EN 62053-22
- BS/ EN 62053-23
- BS/ EN/ IEC/ UL 61010-1: 2010 + A1: 2019

Pulsutgang (PM3210)

- Type: optokoblingsutgang for fjernoverføring
- 5...30 V DC, 1...15 mA
- Pulsbredd: konfigurierbar, 50 ms minimum

Nøyaktighet

- Aktiv energi: x/1 A: Klasse 1 (kWh) x/5 A: Klasse 0.5S (kWh)
- Reaktiv energi: Klasse 2 (kVARh)

Energi pulserende

- Målerkonstant: 5000 imp/k(W/VAR)h

Installasjon

- Driftstemperatur: -25 °C til +70 °C
- Lagringstemperatur: -40 °C til +85 °C
- 5...95 % RH ikke-kondenserende
- IP40 frontpanel, IP20 målerkabinett
- Høyde over havet: ≤ 3000 m
- Beskyttelsesklasse II
- Forurensningsgrad 2
- Dobbelisolert
- For innendørs bruk i et stasjonært panel

Standarder

- IEC 62052-11: 2020
- IEC 61557-12: 2018/ AMD1: 2021
- 1A: IEC 62053-21: 2020 / 5A: IEC 62053-22: 2020
- IEC 62053-23
- BS/ EN 62052-11
- BS/ EN 61557-12
- 1A: BS/ EN 62053-21 / 5A: BS/ EN 62053-22
- BS/ EN 62053-23
- BS/ EN/ IEC/ UL 61010-1: 2010 + A1: 2019

Pulslänge: konfigurierbar, 50 ms minimum**Noggrannhet**

- Aktiv energi: x/1 A: Klasse 1 (kWh) x/5 A: Klasse 0.5S (kWh)
- Reaktiv energi: Klasse 2 (kVARh)

Energi pulserande

- Mätarkonstant: 5000 imp/k(W/VAR)h

Installation

- Driftstemperatur: -25 °C till +70 °C
- Lagringstemperatur: -40 °C till +85 °C
- 5%...95% RH icke-kondenserande
- IP40 frontpanel, IP20 hus
- Skyddsklass II
- Miljöklass 2
- Dubbelisolerad
- För inomhusbruk i en fast panel

Standarder

- IEC 62052-11: 2020
- IEC 61557-12: 2018/ AMD1: 2021
- 1A: IEC 62053-21: 2020 / 5A: IEC 62053-22: 2020
- IEC 62053-23
- BS/ EN 62052-11
- BS/ EN 61557-12
- 1A: BS/ EN 62053-21 / 5A: BS/ EN 62053-22
- BS/ EN 62053-23
- BS/ EN/ IEC/ UL 61010-1: 2010 + A1: 2019



en

GOST 31819.21-2012
GOST 31819.23-2012

PM3200 PM3210

ru

ГОСТ 31819.21-2012
ГОСТ 31819.23-2012

kk

ГОСТ 31819.21-2012
ГОСТ 31819.23-2012

Representative Offices / Уполномоченные поставщики / Уәкілетті жеткізушілер

<p>en Authorized supplier: Schneider Electric Kazakhstan Address: Dostyk Ave 38, "Ken Dala" Business Center, 5th floor, Almaty, Kazakhstan Tel.: +7 (727) 357 23 57 Fax: +7 (727) 357 24 39</p>	<p>ru Уполномоченный поставщик в Республике Казахстан: ТОО «Шнейдер Электрик» Адрес: 050010, РК, г. Алматы, пр. Достык, 38, Бизнес Центр «Кен Дала», 5 этаж, левое крыло. Тел. +7 (727) 3 57 23 57 Факс.: +7 (727) 357 24 39</p>	<p>kk Қазақстан Республикасында ресми жеткізуші: ЖШС «Шнейдер Электрик» Мекен-жайы: Қазақстан Республикасы, Алматы қ., Достық даң. ү. 38, «Кен Дала» Бизнес Орталығы, 5-ші қабат. Тел.: +7 (727) 357 23 57 Факс.: +7 (727) 357 24 39</p>
--	---	---

Serial Number Decoding / Расшифровка серийного номера / Сериялық нөмірдің мағынасын ашуы

M M Y Y W W D X X X
A B C D E

	en	ru	kk
A	Model number identification code	Идентификационный код модели прибора	Аспап үлгісінің сәйкестендіру коды
B	Year of manufacture; Example: 14 meaning 2014 year	Год выпуска; например, 14 означает 2014 год	Өндірілген жылы; Мысалы: 14 деген 2014 жылды білдіреді
C	Calendar week; Example: 11 meaning Week 11	Календарная неделя; например, 11 означает 11 календарную неделю	Күнтізбелік апта; Мысалы: 11 деген 11-ші аптаны білдіреді
D	Day of the week; Example: 1 meaning Monday	День недели; например, 1 означает понедельник	Аптаның бір күні; Мысалы: 1 деген дүйсенбіні білдіреді
E	The number of product; Example: 010 meaning tenth product	Номер изделия; например, 010 означает десятое изделие	Өнім нөмірі; Мысалы: 010 деген оныншы өнімді білдіреді

China ROHS Certificate

The "Administrative Measures for the Restriction of Hazardous Substances in Electric Appliance and Electronic Products" requires this document to be shipped with all PM3200 products to the People's Republic of China. Purchasers in other countries may disregard.

Les "Administrative Measures for the Restriction of Hazardous Substances in Electric Appliances and Electronic Products" exige que ce document soit transporté avec tous les produits de PM3200 en République Populaire de Chine. Les acheteurs des autres pays peuvent le négliger.

Las "Administrative Measures for the Restriction of Hazardous Substances in Electric Appliances and Electronic Products" requiere que este documento sea enviado con todos los productos PM3200 a la República Popular de China. Los usuarios en otros países pueden ignorar este documento.

Product/ Produit/ Producto: PM3200 / PM3210 (METSEPM3200 / METSEPM3210)



产品系列: 电力量度器仪及配件

部件名称 / Part Name	产品中有毒有害物质或元素的名称及含量 / Hazardous Substances					
	铅 (Pb)	汞 (Hg)	镉 (Cd)	六价铬 (Cr(VI))	多溴联苯 (PBB)	多溴二苯醚 (PBDE)
金属部件 / Metal parts	O	O	O	O	O	O
塑料部件 / Plastic parts	O	O	O	O	O	O
电子线路板 / PCBA	X	O	O	O	O	O

本表格依据SJ/T11364的规定编制。

O = 表示该有毒有害物质在该部件所有均质材料中的含量均在 SJ/T11363-2006 标准规定的限量要求以下。

X = 表示该有毒有害物质至少在该部件的某一均质材料中的含量超出SJ/T11363-2006标准规定的限量要求。

This table is made according to SJ/T 11364.

O: indicates that the concentration of hazardous substance in all of the homogeneous materials for this part is below the limit as stipulated in GB/T 26572.

X: indicates that concentration of hazardous substance in at least one of the homogeneous materials used for this part is above the limit as stipulated in GB/T 26572.

CS Pečlivě si přečtěte tyto pokyny a podívejte se na zařízení, abyste se seznámili s přístrojem před pokusem o instalaci, provoz, servis nebo údržbu. Elektrická zařízení by měla být instalována, provozována, servisována a udržována na místech, kam mají vstup povolen pouze kvalifikovaní pracovníci. Schneider Electric nepřebírá odpovědnost za případné následky vyplývající z použití tohoto materiálu. Kvalifikovaná osoba je ta, která má znalosti a dovednosti související s konstrukcí, instalací a provozem elektrických zařízení a získala školení v oblasti bezpečnosti aby rozpoznala nebezpečí a vyhnula se tím spojeným rizikům.

PowerLogic a Schneider Electric jsou ochranné známky nebo registrované ochranné známky společnosti Schneider Electric ve Francii, USA a dalších zemích.

- Tento výrobek musí být nainstalován, zapojen a používán v souladu s platnými normami a / nebo instalačními předpisy.
- Pokud je tento výrobek používán způsobem, který není specifikován výrobcem, ochrana poskytovaná produktem může být narušena.
- Bezpečnost jakéhokoliv systému obsahujícího tento výrobek je odpovědností osoby instalující systém.

Standardy, specifikace a vzory se čas od času mění, vždy požádejte o potvrzení informací uvedených v této publikaci.

da Læs disse instruktioner forsigt og kig på udstyret for at blive bekendt med apparatet, inden du prøver at installere, betjene, servicere eller vedligeholde det. Elektrisk udstyr må kun installeres, bruges, efterses og vedligeholdes på steder, hvor der er begrænset adgang og kun af kvalificeret personale. Intet ansvar er påtaget af Schneider Electric for nogen som helst konsekvenser, der opstår ved brug af materialet. En kvalificeret person er en, der har færdigheder og viden relateret til konstruktionen, installationen og betjeningen af elektrisk udstyr og har fået sikkerheds træning til at genkende og undgå de involverede farer.

PowerLogic og Schneider Electric er varmærker eller registrerede varemærker af Schneider Electric i Frankrig, USA og andre lande.

- Dette produkt skal installeres, forbindes og bruges i overensstemmelse med almindelig standarder og / eller installeringsregler.
- Hvis dette produkt er brugt på en måde ikke specificeret af producenten, vil beskyttelsen givet af produktet måske blive forringet.
- Sikkerheden af alle systemer indbefattet i dette produkt er ansvaret på montøren / installatøren af systemet.

Eftersom standarder, specifikationer og design ændrer sig fra tid til anden, skal du altid spørge om bekræftelse af informationen givet i denne udgivelse.

fi Lue nämä ohjeet huolellisesti, tutki laitteistoa ja tutustu kunnolla laitteeseen ennen kuin yrität asentaa, käyttää, huoltaa tai ylläpitää sitä. Vain pätevä ammattihenkilö saavat asentaa, käyttää, huoltaa ja ylläpitää sähkölaitetta rajoitetuissa tiloissa. PowerLogic ja Schneider Electric ovat Schneider Electricin tavaramerkkejä tai rekisteröityjä tavaramerkkejä Ranskassa, Yhdysvalloissa ja muissa maissa. Pätevä henkilö tarkoittaa henkilöä, jolla on tiedot ja taidot sähkölaitteiden rakentamiseen, asentamiseen ja käyttämiseen, ja joka on saanut turvallisuuskoulutusta, jotta hän osaa tunnistaa ja välttää vaarat.

PowerLogic ja Schneider Electric ovat Schneider Electricin tavaramerkkejä tai rekisteröityjä tavaramerkkejä Ranskassa, Yhdysvalloissa ja muissa maissa.

- Tämä tuote on asennettava, liitettävä ja sitä on käytettävä voimassa olevien standardien ja/tai asennusmääräysten mukaisesti.
- Jos tuotetta käytetään muulla kuin valmistajan määrittelemällä tavalla, tuotteen antama suojaus saattaa heiketä.
- Tämän tuotteen sisältävän järjestelmän turvallisuus on järjestelmän kokoonpanijan tai asentajan vastuulla.

Koska standardit, tekniset tiedot ja rakenteet muuttuvat aika ajoin, vahvista aina tämän julkaisun tiedot.

hu Olvassa el figyelmese az utasításokat, és tanulmányozza alaposan a berendezést, mielőtt elkezdene a telepítést, működtetést, javítást vagy karbantartást! Az elektromos berendezések telepítését, üzemeltetését, szervizelését és karbantartását korlátozott hozzáféréssű helyeken csak szakképzett személyzet végezheti. A Schneider Electric semmilyen felelősséget nem vállal a termék használatából származó következményekért. Megfelelő képzéssel rendelkező szakembernek az a személy tekinthető, aki kellő szakértelemmel és szaktudással bír az elektromos szerkezetek konstrukcióját, telepítését és működtetését illetően, továbbá kellő munkavédelmi oktatásban részesült ahhoz, hogy felismerje és elhárítsa az esetlegesen fellépő veszélyhelyzeteket.

A PowerLogic és a Schneider Electric a Schneider Electric védjegyei, illetve bejegyzett védjegyei Franciaország, az USA és egyéb országok területén.

- A terméket a hatályban lévő szabványoknak és/vagy előírásoknak megfelelően kell telepíteni.
- Amennyiben a termék használata nem a gyártó által előírt módon történik, a termék által biztosított védelem csökkenhet.
- Bármely olyan rendszerért biztonságáért, amelyhez ezt a terméket csatlakoztatják, az összeszerelő/telepítő felelős.

Mivel a szabványok, előírások és kivételezések időről időre változnak, mindig kérjen információt jelen kiadvány érvényességéről!

nl Lees deze aanwijzingen zorgvuldig door en kijk naar de apparatuur om vertrouwd te raken met het apparaat voordat u probeert om het te installeren, bedienen of onderhouden. Elektrische apparatuur mag alleen door vakbekwaam personeel worden geïnstalleerd, bediend en onderhouden op locaties met beperkte toegang. Schneider Electric aanvaardt geen verantwoordelijkheid voor enige consequenties als gevolg van het gebruik van dit materieel. Een gekwalificeerde persoon is iemand die beschikt over de kennis en vaardigheden gerelateerd aan de constructie, installatie en bediening van elektrische apparatuur en een veiligheidstraining heeft gevolgd om de hieraan verbonden gevaren te kunnen herkennen en te vermijden.

PowerLogic en Schneider Electric zijn handelsmerken of geregistreerde handelsmerken van Schneider Electric in Frankrijk, de Verenigde Staten van Amerika en andere landen.

- Dit product moet in overeenstemming met de geldende normen en/of installatievoorschriften worden geïnstalleerd, aangesloten en gebruikt.
- Indien dit product op een manier wordt gebruikt die niet door de fabrikant is gespecificeerd, kan de door het product geboden bescherming worden geschaad.
- De veiligheid van enig systeem waarin dit product is opgenomen is de verantwoordelijkheid van degene die het systeem assembleert/installeert.

Aangezien normen, specificaties en ontwerpen van tijd tot tijd veranderen, dient u altijd te vragen om bevestiging van de in deze publicatie gegeven informatie.

no Les disse instruksjonene nøye og se på utstyret for å bli kjent med anordningen før du prøver å installere, operere, reparere eller vedlikeholde den. Elektrisk utstyr skal bare installeres, brukes, vedlikeholdes og repareres av kvalifisert personell på steder med begrenset tilgang. Schneider Electric påtar seg ikke noe ansvar for noen konsekvenser som oppstår av bruken av dette materialet. En kvalifisert person er en som har ferdigheter og kunnskap relatert til konstruksjonen, installasjonen og operasjonen av elektrisk utstyr og har fått sikkerhetsopplæring for å gjenkjenne og unngå de involverte farene.

PowerLogic og Schneider Electric er varemærker eller registrerte varemærker for Schneider Electric i Frankrike, USA og andre land.

- Dette produktet må installeres, kobles til og brukes i samsvar med gjeldende standarder og/eller installasjonsforskrifter.
- Hvis dette produktet brukes på en måte som ikke er spesifiseres av produsenten, kan beskyttelsen produktet gir svekkes.
- Sikkerheten til ethvert system som inkorporerer dette produktet er montøren/installatøren av systemets ansvar.

Eftersom standarder, spesifikasjoner og design endrer seg fra tid til annen, bør du alltid be om bekrefteelse av informasjonen oppgitt i denne publikasjonen.

pl Dokładnie przeczytać niniejsze instrukcje w celu zapoznania się z urządzeniem przed przystąpieniem do jego instalacji, eksploatacji i konserwacji. Sprzęt elektryczny powinien być instalowany, obsługiwany, serwisowany i konserwowany w miejscach o ograniczonym dostępie wyłącznie przez wykwalifikowany personel. Firma Schneider nie ponosi odpowiedzialności za skutki wynikające z używania niniejszego materiału. Wykwalifikowany pracownik to osoba, która posiada umiejętności i wiedzę dotyczącą budowy, instalowania o eksploataowania sprzętu elektrycznego i została przeszkolona w zakresie bezpieczeństwa i unikania związanych z tym niebezpieczeństw.

PowerLogic i Schneider Electric są zarejestrowanymi znakami towarowymi firmy Schneider Electric we Francji, USA i innych krajach.

- Niniejszy produkt należy instalować, podłączać i użytkować zgodnie z obowiązującymi standardami i/lub przepisami dotyczącymi instalacji.
- Jeżeli produkt jest użytkowany w sposób niezgodny z zaleceniami producenta, zabezpieczenie zapewniane przez niniejszy produkt może być osłabione.
- Bezpieczeństwo każdego wchodzącego w skład niniejszego produktu systemu stanowi odpowiedzialność monterów/installatorów.

Ponieważ, normy, specyfikacje i projekty zmieniają się od czasu do czasu, zawsze prosić o potwierdzenie informacji zawartej w niniejszej publikacji.

sv Läs dessa instruktioner noggrant och se över utrustningen för att bli familjär med enheten före du försöker att installera, använda eller underhålla den. Elektrisk utrustning ska endast installeras, användas och underhållas på platser med begränsad åtkomst av kvalificerad personal. Inget ansvar tas av Schneider Electric för konsekvenser från användning av denna material. En kvalificerad person är en som har kunskap och erfarenhet relaterad till konstruktion, installation och användning av elektrisk utrustning och har genomgått säkerhetsträning för att kunna känna igen och undvika riskerna som är involverade.

PowerLogic och Schneider Electric är registrerade varumärken av Schneider Electric i Frankrike, USA och andra länder.

- Denna produkt måste installeras, kopplas och användas i enlighet med rådande standard och/eller installationsreglemente.
- Om denna produkt används på ett sätt som inte specificeras av tillverkaren kan de säkerhetssegenskaper som finns bli försämrade.
- Säkerheten av ett system som använder denna produkt är byggaren/installationsteknikers ansvar.

Eftersom standarder, specifikationer och designändringar sker då och då, be alltid om bekräftelse angående informationen som ges i denna publikation.

