

iPRD (Type 2 / Тип 2)

fr en de it es nl da sv pt no fi ru

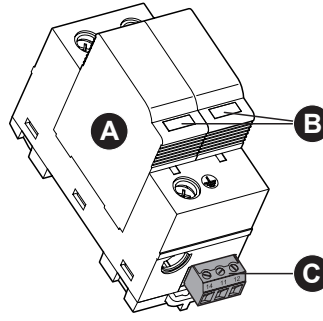

1



	TT	TN-S	TN-C	IT 230V	IT 400V
iPRD	■	■	■	■	■
					A9L16555 A9L16558 A9L16563 A9L16573 A9L16578 A9L16597 A9L16599 A9L16678

	A	B	C
fr	Parafoudres débrochables	Indicateur de l'état du parafoudre	Contact de signalisation à distance iPRD65r/iPRD40r
en	Withdrawable surge arresters	Surge arrester status indicator	Remote indication contact iPRD65r/iPRD40r
de	Abnehmbare Überspannungsableiter	Zustandsanzeiger des Blitzableiters	Tele-Meldekontakt iPRD65r/iPRD40r
it	Scaricatori di sovratensione ad innesto	Indicatore dello stato del parafulmine	Contatto di segnalazione a distanza iPRD65r/iPRD40r
es	Disipadores de sobretensiones enchufables	Indicador del estado del limitador de sobretensión	Contacto de señalización a distancia iPRD65r/iPRD40r
nl	Verwijderbare overspanningsbeveiligers	Statusindicator van de overspanningsbeveiliging	Afstandssignaleringscontact iPRD65r/iPRD40r
da	Udtagelige overspændingssikringer	Indikator for lynaf eders tilstand	Signalkontakt på afstand iPRD65r/iPRD40r
sv	Utdragbara överspänningsavledare	Indikator för åskledarens status	Kontakt för fjärrsignalering iPRD65r/iPRD40r
pt	Protectores de sobretensão amovíveis	Indicador do estado do pára-raios	Contacto de sinalização à distância iPRD65r/iPRD40r
no	Overspanningsavledere som kan trekkes tilbake	Indikator for overspenningsavlederens status	Fjernsignaliseringskontakt iPRD65r/iPRD40r
fi	Irrotettava ylijännitesuoja	Ylijännitesuojan tilan osoitin	Kaukokerkinannon kosketin iPRD65r/iPRD40r
ru	съёмный разрядник	Индикатор состояния разрядника	Дистанционное управление сигнализацией iPRD65r/iPRD40r

2 Câblage du iPRD / Wiring the iPRD / Verdrahtung des iPRD / Cablaggio dell'iPRD / Cableado del iPRD / Bedrading van de iPRD / Kabelføring af iPRD'en / Kabeldragning för iPRD / Ligar o iPRD / Kabelføremføring for iPRD / iPRD:n johdotus / Подключение проводки iPRD

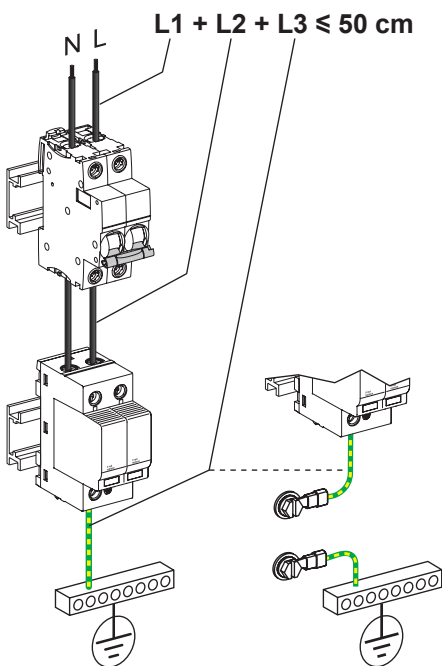

1 d ≤ 30 m: 1 iPRD

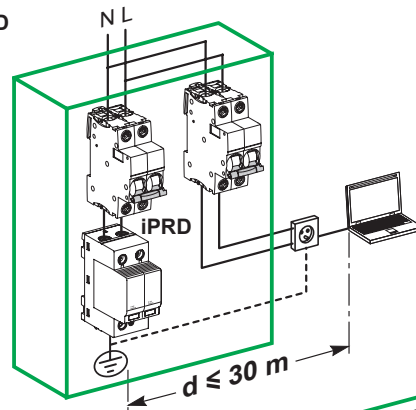

2 d > 30 m: 2 iPRD

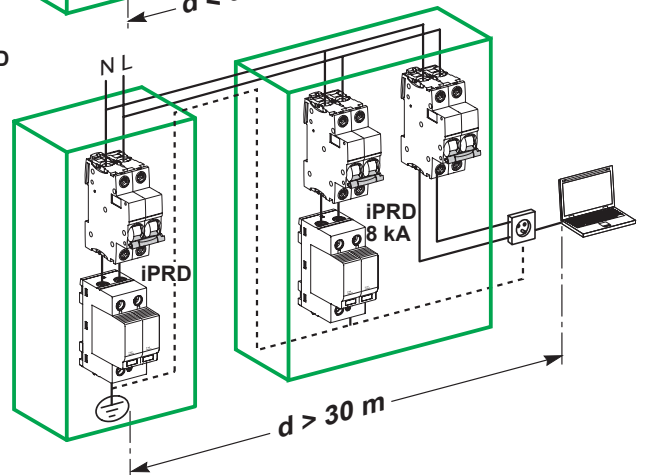

3

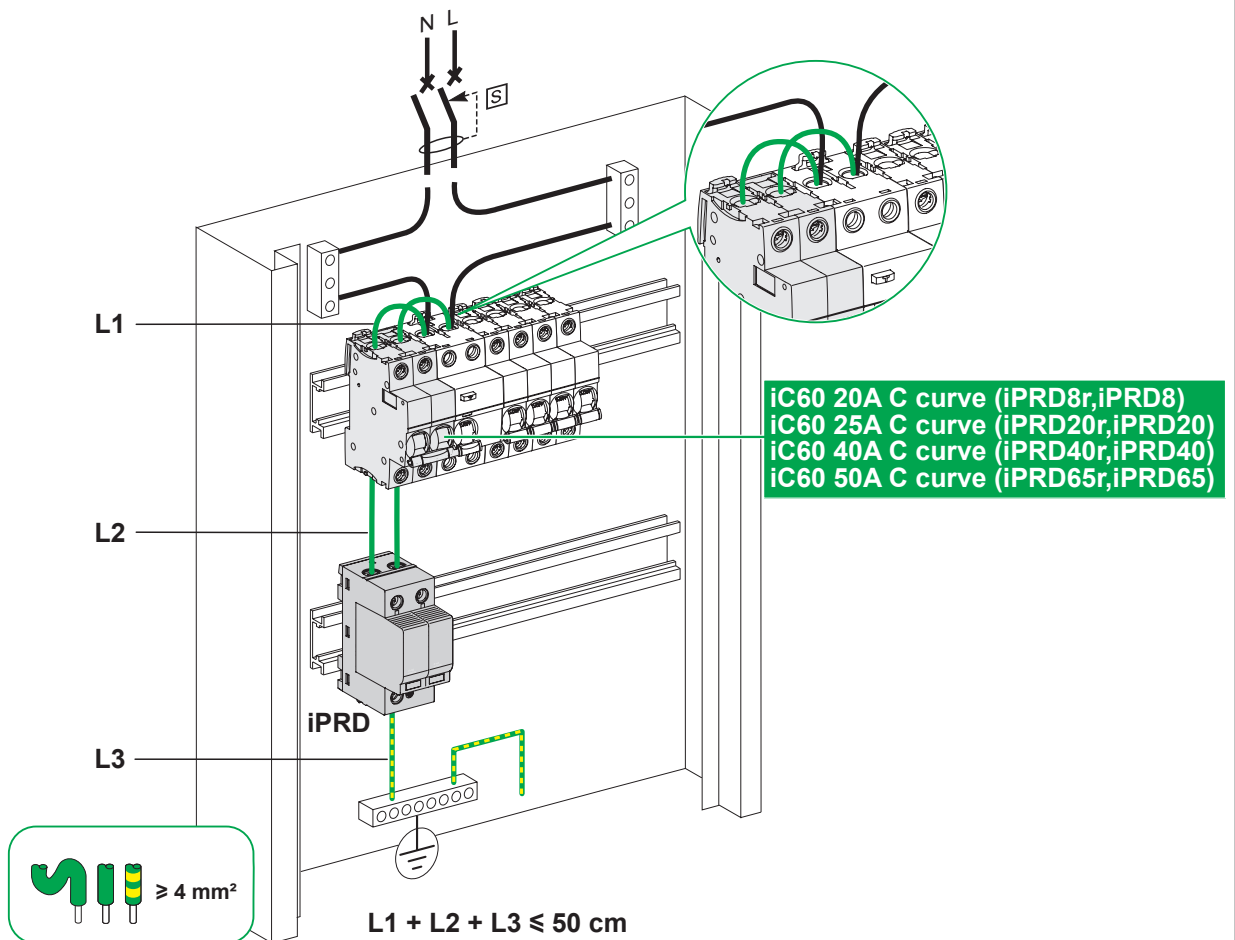
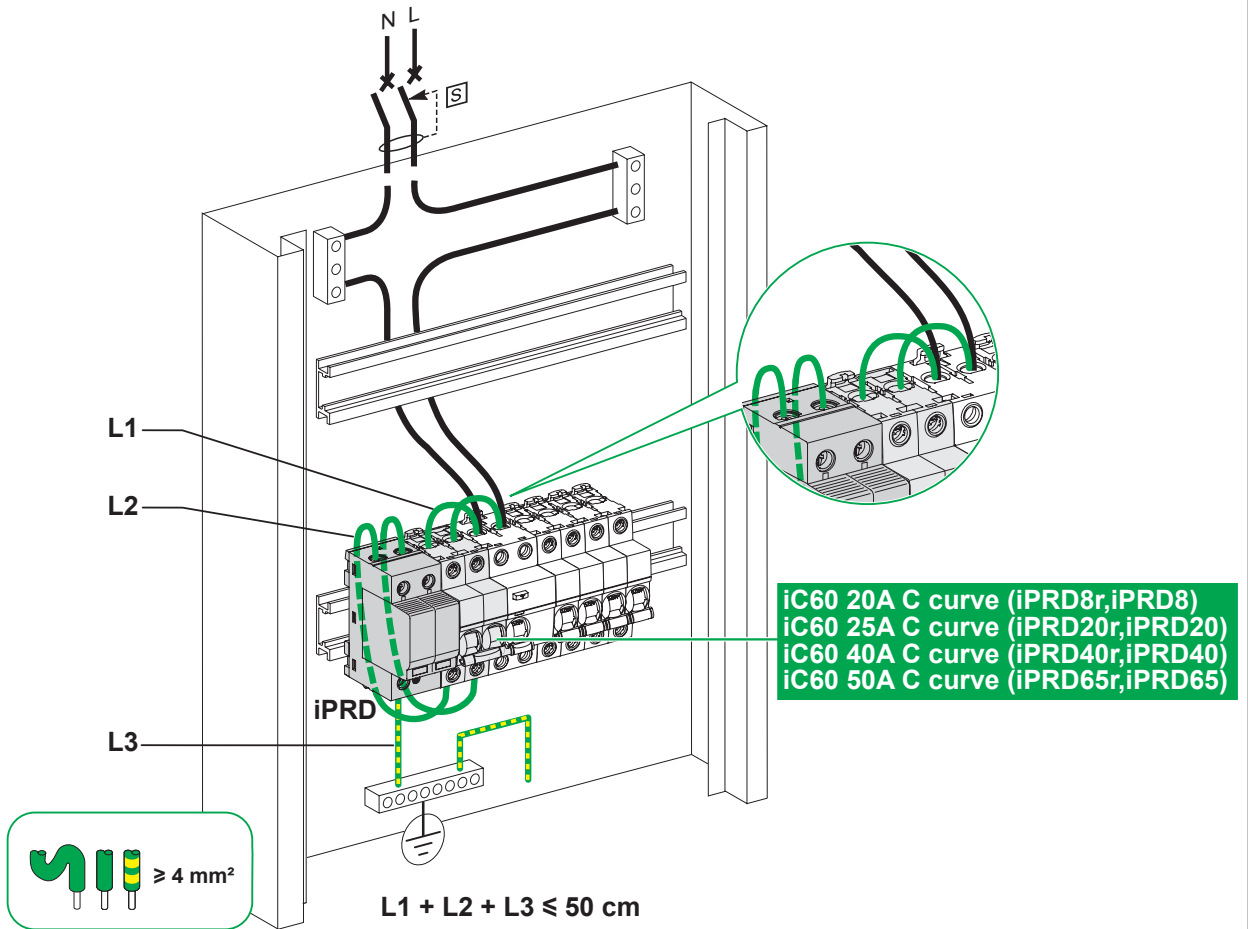

3

Exemples / Examples / Beispiele / Esempi / Ejemplos / Voorbeelden / Eksempler / Exempel / Exemplos / Eksempler / Esimerkkejä / Примеры

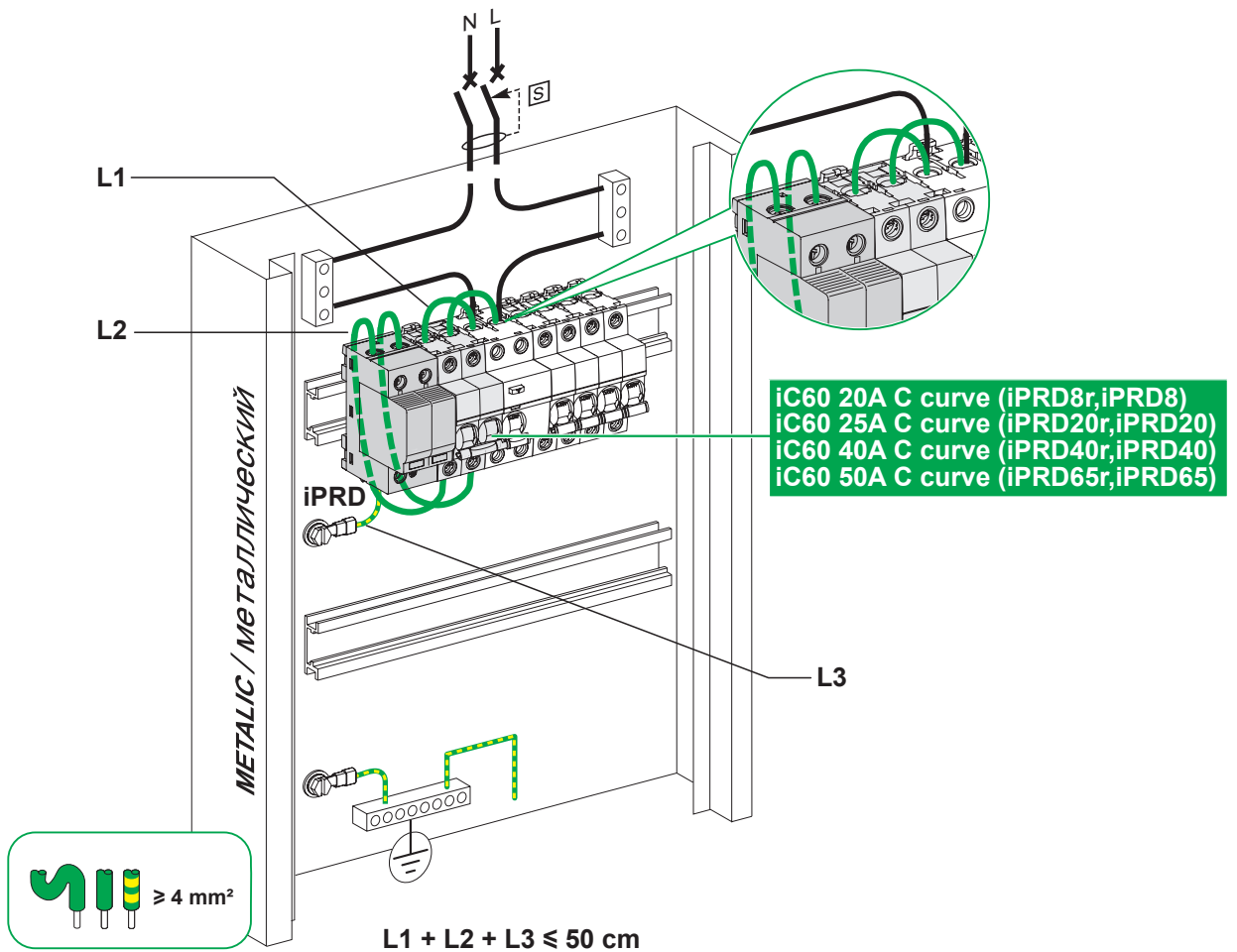

4

Câblage du report à distance / Wiring the remote transfer contact / Verdrahtung des Fernübertragungskontakts / Cablaggio del contatto di trasferimento a distanza / Cableado del contacto de transferencia remota / Bedrading van het afstandstransfercontact / Kabelføring af kontakten til fjernoverførsel / Kabeldragning för fjärröverföringen / Ligar o contacto de transferência remota / Kabelfremføring for fjernoverføringskontakt / Etäsiirtokoskettimen johdotus / Подключение проводки дистанционного управления передачей

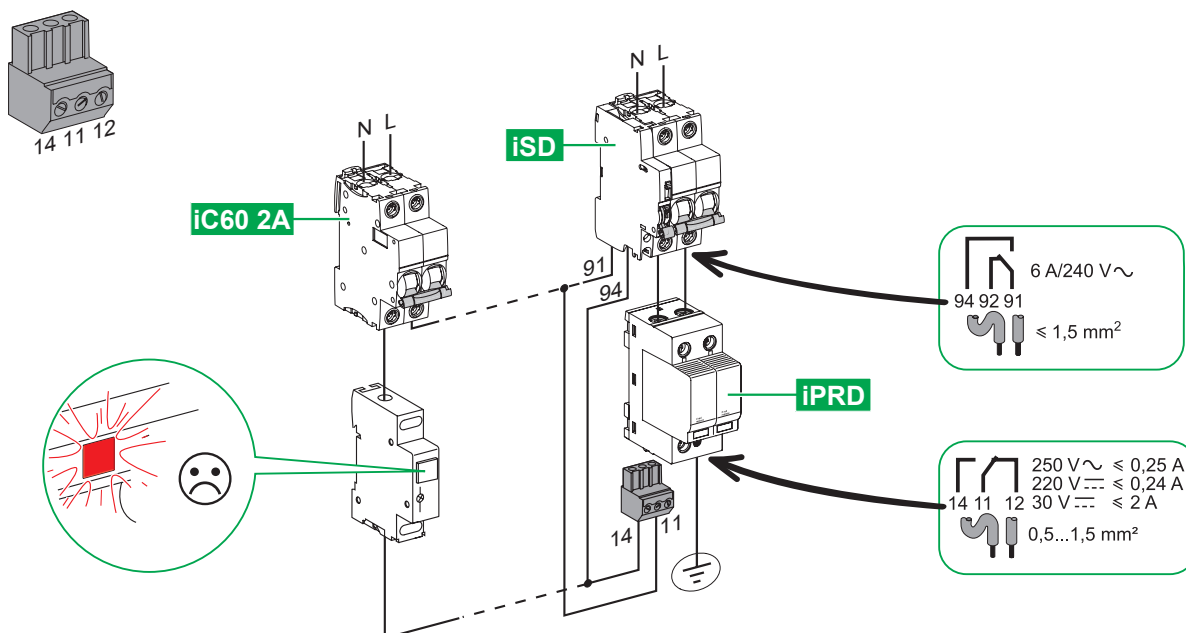

5

Remplacement des cartouches / Replacing cartridges / Austausch von Kartuschen / Sostituzione delle cartucce / Sustitución de cartuchos / Cartridges vervangen / Udskiftning af kassetter / Byta ut patroner / Substituir cartuchos / Skifte ut patroner / Kasettien vaihto / Замена картриджей

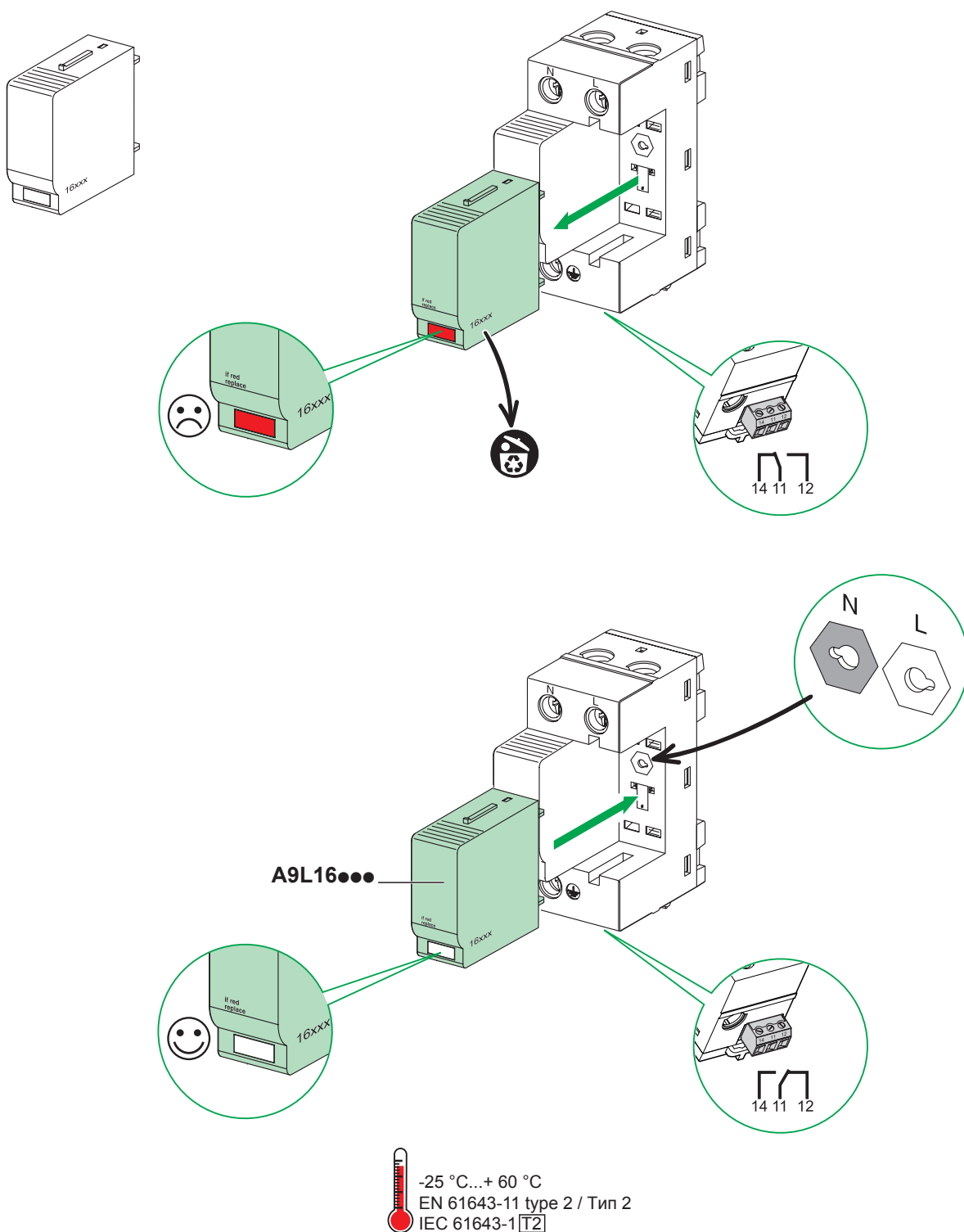

Schneider Electric Industries SAS
35, rue Joseph Monier
CS 30323
F - 92506 Rueil Malmaison Cedex

RCS Nanterre 954 503 439
Capital social 896 313 776 €
www.schneider-electric.com

Ce produit doit être installé, raccordé et utilisé en respectant les normes et/ou les règlements d'installation en vigueur.

En raison de l'évolution des normes et du matériel, les caractéristiques et cotes d'encombrement données ne nous engagent qu'après confirmation par nos services.

This product must be installed, connected and used in compliance with prevailing standards and/or installation regulations.

As standards, specifications and designs change from time to time, always ask for confirmation of the information given in this publication.

Применяемые стандарты, аппаратура, их характеристики и размеры периодически пересматриваются, поэтому всегда уточняйте представленную здесь информацию. Данное изделие следует устанавливать, подключать и эксплуатировать в соответствии с действующими стандартами и правилами.

© 11-2009 Schneider Electric - All rights reserved.