

9 Serie

Resi9 sensor de energía cableado, Monofásico, 80A, 6 canales

Transformador de corriente de resi9 80A

Manual de instrucciones

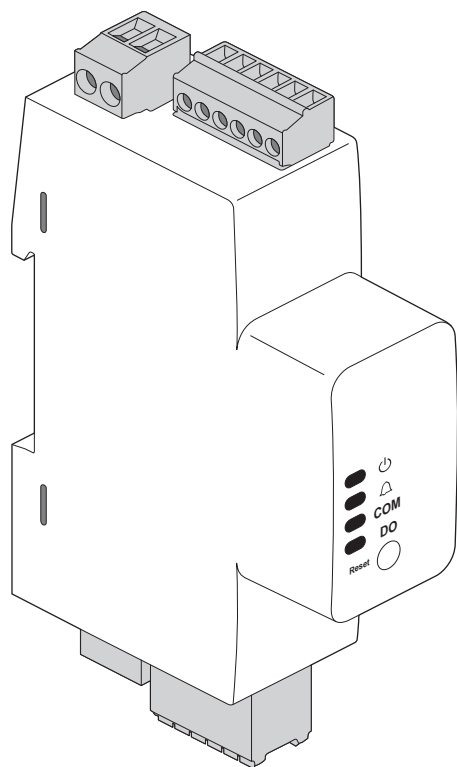

R9M80X6M

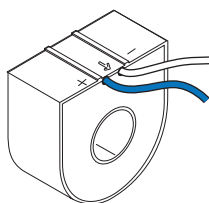

R9MCT80

03/2025

Información jurídica

La información proporcionada en este documento contiene descripciones generales, características técnicas o recomendaciones relacionadas con productos o soluciones.

Este documento no pretende sustituir a un estudio detallado o un plan de desarrollo o esquemático específico de operaciones o sitios. No debe usarse para determinar la adecuación o la fiabilidad de los productos o las soluciones para aplicaciones de usuario específicas. Es responsabilidad del usuario realizar o solicitar a un experto profesional (integrador, especificador, etc.) que realice análisis de riesgos, evaluación y pruebas adecuados y completos de los productos o las soluciones con respecto a la aplicación o el uso específicos de dichos productos o dichas soluciones.

La marca Schneider Electric y cualquier otra marca comercial de Schneider Electric SE y sus filiales mencionadas en este documento son propiedad de Schneider Electric SE o sus filiales. Todas las otras marcas pueden ser marcas comerciales de sus respectivos propietarios.

Este documento y su contenido están protegidos por las leyes de copyright aplicables, y se proporcionan exclusivamente a título informativo. Ninguna parte de este documento puede ser reproducida o transmitida de cualquier forma o por cualquier medio (electrónico, mecánico, fotocopia, grabación u otro), para ningún propósito, sin el permiso previo por escrito de Schneider Electric.

Schneider Electric no otorga ningún derecho o licencia para el uso comercial del documento o su contenido, excepto por una licencia no exclusiva y personal para consultarlo "tal cual".

Schneider Electric se reserva el derecho de realizar cambios o actualizaciones con respecto a o en el contenido de este documento o con respecto a o en el formato de dicho documento en cualquier momento sin previo aviso.

En la medida permitida por la ley aplicable, Schneider Electric y sus filiales no asumen ninguna responsabilidad u obligación por cualquier error u omisión en el contenido informativo de este documento o por el uso no previsto o el mal uso del contenido de dicho documento.

Información de seguridad

Lea estas instrucciones con atención y observe el equipo para familiarizarse con el dispositivo antes de su instalación, puesta en marcha, reparación o mantenimiento. Es probable que los siguientes mensajes especiales aparezcan a lo largo del presente manual o en el equipo para advertirle sobre posibles peligros o llamar su atención con el propósito de proporcionarle información que aclare o simplifique un procedimiento.



Si se añade uno de estos símbolos a las etiquetas de seguridad "Peligro" o "Advertencia", se está indicando la existencia de un peligro eléctrico que podría provocar lesiones personales en caso de no seguir las instrucciones.



Este es el símbolo de alerta de seguridad. y se utiliza para avisarle sobre posibles peligros de lesiones personales. Acate todos los mensajes de seguridad que acompañen este símbolo para evitar posibles lesiones o la muerte.

PELIGRO

PELIGRO indica una situación peligrosa que, si no se evita, **causará** la muerte o lesiones graves.

Si no se siguen estas instrucciones, podrían producirse lesiones graves o incluso la muerte.

ADVERTENCIA

ADVERTENCIA indica una situación peligrosa que, si no se evita, **podría causar** la muerte o lesiones graves.

PRECAUCIÓN

PRECAUCIÓN indica una situación peligrosa que, si no se evita, **podría causar** lesiones leves o moderadas.

AVISO

AVISO se utiliza para abordar prácticas no relacionadas con lesiones físicas.

Símbolos



Ajustes ETS



Información adicional



Se debe seguir la información proporcionada, de lo contrario pueden producirse fallos en el programa o los datos.

Table of contents

Precauciones de seguridad	5
Acerca de los productos	6
Componentes	7
Interfaz de usuario	8
Montaje	9
Conexiones	10
Cableado	11
Manual de configuración y usuario	14
Datos técnicos	15
Direcciones	16

Precauciones de seguridad

La instalación, el cableado, las pruebas y el mantenimiento deben realizarse de acuerdo con todos los códigos eléctricos locales y nacionales.

Lea atentamente y siga las precauciones de seguridad que se indican a continuación.

PELIGRO

PELIGRO DE DESCARGA ELÉCTRICA, EXPLOSIÓN O ARCO ELÉCTRICO

La instalación eléctrica solo debe ser realizada de forma segura por profesionales cualificados. Los profesionales capacitados deben demostrar un amplio conocimiento en las siguientes áreas:

- Conexión a redes de instalación.
- Conexión de varios dispositivos eléctricos.
- Colocación de cables eléctricos.
- Normas de seguridad, normativas y reglamentos locales sobre cableado.

El incumplimiento de estas instrucciones provocará la muerte o lesiones graves.

ADVERTENCIA

PELIGRO DE DESCARGA ELÉCTRICA

- Observe la normativa vigente para trabajar con piezas activas.
- Accione únicamente los botones del dispositivo con un equipo auxiliar aislado que cumpla los requisitos de la norma EN 60900.

El incumplimiento de estas instrucciones puede causar la muerte, lesiones serias o daño al equipo.

ADVERTENCIA

OPERACIÓN NO INTENCIONAL

- No utilice medidores de energía para fines críticos de control o protección cuando la operación del circuito de control afecte la seguridad del personal o equipo.

El incumplimiento de estas instrucciones puede causar la muerte, lesiones serias o daño al equipo.

ADVERTENCIA

RESULTADOS DE DATOS INEXACTOS

- No confíe únicamente en los datos mostrados en el panel frontal o en el software para determinar si el dispositivo funciona correctamente o cumple con todos los estándares aplicables.
- Nunca sustituya los datos que se muestran en el panel frontal o en el software por normas adecuadas del lugar de trabajo o por el mantenimiento del equipo.

El incumplimiento de estas instrucciones puede causar la muerte, lesiones serias o daño al equipo.

Acerca de los productos

Resi9 sensor de energía cableado, Monofásico, 80A, 6 canales

Resi9 sensor de energía cableado, Monofásico, 80A, 6 canales (en lo sucesivo denominado módulo) mide la corriente, el voltaje, el consumo de energía, etc., para monitorear instalaciones eléctricas monofásicas.

Este medidor de energía proporciona energía activa bidireccional. La energía activa se guarda en la memoria no volátil del medidor de energía.

El medidor de energía proporciona mediciones de alta precisión y valor promedio. Para ser completado con el Transformador de Corriente de Resi9 80A.

Transformador de corriente de resi9 80A

El transformador de corriente de Resi9 80A (en lo sucesivo denominado TC) es el dispositivo de detección real. Un juego tiene 6 unidades. El juego debe adquirirse por separado.

Componentes

Módulo

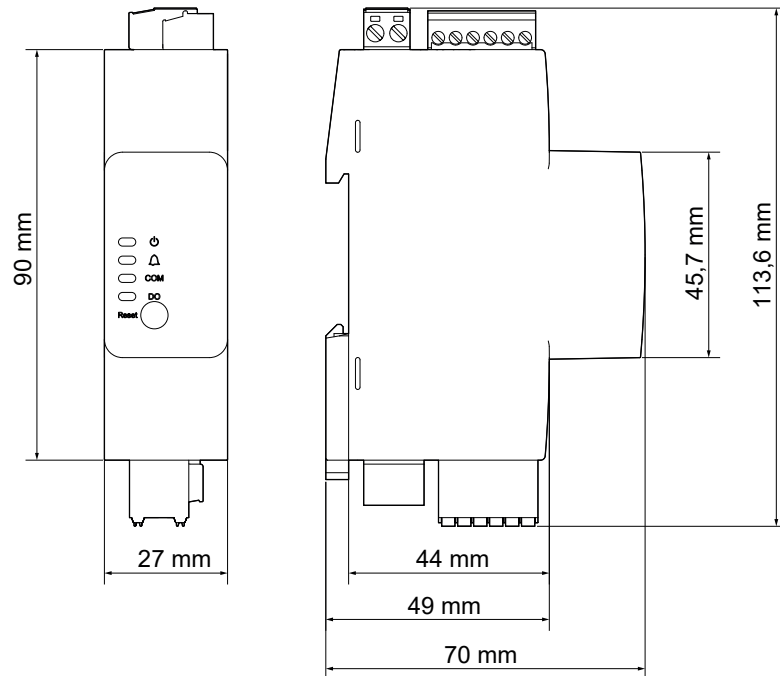

CT

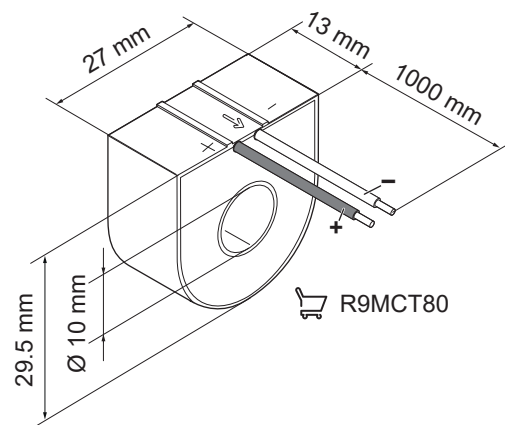

Interfaz de usuario

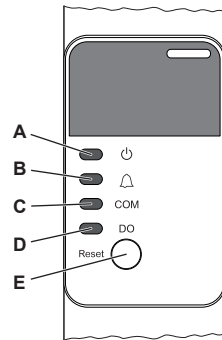

- A** LED en verde. alimentación: El LED se enciende cuando está encendido y se apaga cuando la fuente de alimentación está apagada.
- B** LED en rojo. Alarm: Parpadea a una frecuencia de 1 Hz cuando se produce una alarma y se apaga cuando no hay alarma. El LED parpadea a una frecuencia de 10 Hz durante el reinicio.
El usuario puede configurar la alarma, por ejemplo, configurar el rango normal de la tensión de entrada con el valor del umbral, cuando la tensión de entrada está por encima del umbral, se activa la alarma para esta situación de sobretensión.
- C** LED en verde. Comunicación Modbus: parpadea a 2 Hz cuando se produce comunicación Modbus y está constantemente ENCENDIDO cuando no se produce comunicación. En el modo de cambio de dirección Modbus: consulte los detalles en la sección E "Botón".
- D** LED iluminado en color verde. Salida digital: El LED se enciende cuando el interruptor DO está cerrado, el LED se apaga cuando el interruptor DO está abierto.
- E** Botón.
- Restablezca los valores de fábrica: Mantener presionado durante 10 segundos para restablecer.
 - Verifique la dirección Modbus: Pulsación corta (<2 s). El LED COM (C) indica la dirección actual por el número de parpadeos. Como estándar, los ajustes de fábrica definen la dirección Modbus como 1.
 - Cambiar dirección Modbus: pulsación larga (>2 s, pero <10 s). El LED COM (C) se apaga, el modo de configuración se activa como estándar, los ajustes de fábrica definen la dirección Modbus como 1. Introduzca la dirección pulsando el botón.
1x = dirección 1
2x = dirección 2
etc.
- Para salir del modo, ya sea para presionar durante mucho tiempo (>2 segundos, pero <10 segundos) el botón, el LED COM volverá a estar en verde, o para esperar (10 segundos) y se apagará con el LED COM volviendo a estar en verde.

NOTA: Cuando escriba más de 10 veces en el modo de configuración de direcciones Modbus, la dirección se establecerá siempre como 10.

NOTA: Al restablecer a los ajustes de fábrica se restablecen los siguientes parámetros:

- Ajustes de comunicación: dirección Modbus del dispositivo, velocidad en baudios del puerto RS485 y paridad
- Salida digital: Ajustes de salida de alarma digital, máscara de bit de alarma digital

Montaje

General

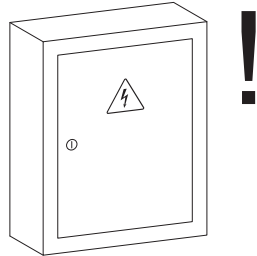

El módulo y los CT deben instalarse en un armario cerrado con llave.

Módulo

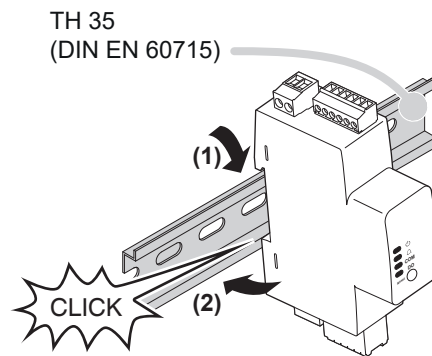

- (1) Enganche el módulo al segmento DIN desde arriba.
- (2) Presione el sistema de bloqueo del módulo situado en la parte inferior contra el riel DIN.

CT

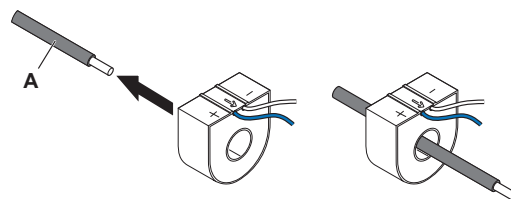

A Fase

CONSEJO: Primero introduzca el cable de alimentación de fase a través del TC y, solo a continuación, monte los extremos del cable con férulas. Con las férulas, es posible que el cable ya no encaje por la abertura.

Conexiones

Módulo

⚠ ADVERTENCIA

PELIGRO DE DESCARGA ELÉCTRICA

Los bloques de terminales son desmontables.

- Observe la normativa vigente para trabajar con piezas activas.
- Accione únicamente los botones del dispositivo con un equipo auxiliar aislado que cumpla los requisitos de la norma EN 60900.

El incumplimiento de estas instrucciones puede causar daño al equipo.

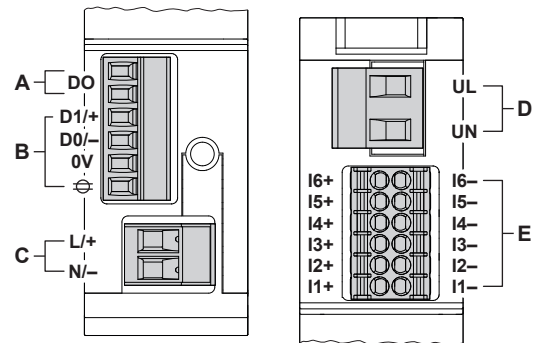
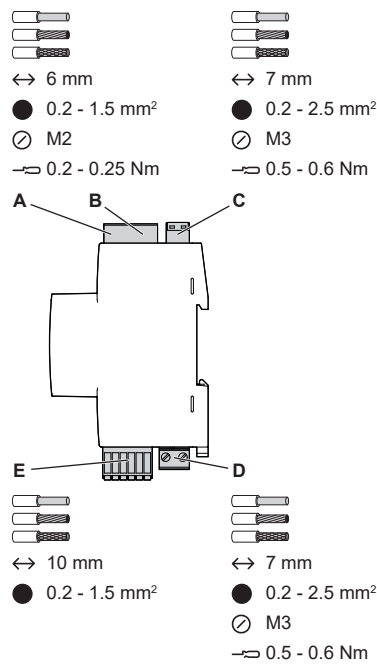

- A** Salida digital DO
- B** Comunicación RS485 D1/+, D0/-, 0V, ⚡
- C** Terminal auxiliar de la fuente de alimentación L/+, N/-
- D** Terminal de entrada de tensión UL, UN
- E** Entrada de corriente I1, I2, I3, I4, I5, I6

CT

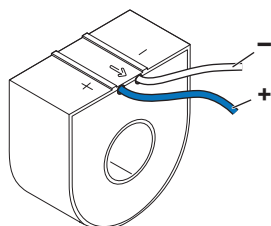

- + Azul
- Blanco

Cableado

General

Durante el cableado, tenga en cuenta las instrucciones de instalación del Modbus, especialmente las relativas al blindaje de la línea, la toma de tierra y la terminación de línea.

Tenga en cuenta la polaridad (+/-) de las conexiones Modbus.

Módulo

ATENCIÓN

RIESGO DE DAÑO AL EQUIPO

- Respete cierta longitud de los cables de cobre pelados.

Si no se siguen estas instrucciones, el equipo podría resultar dañado.

ATENCIÓN

RIESGO DE DAÑO AL EQUIPO

- No usar el voltaje de 2 líneas (L-L) para proporcionar alimentación de energía auxiliar para el módulo.

El incumplimiento de estas instrucciones podría causar daños en el equipo.

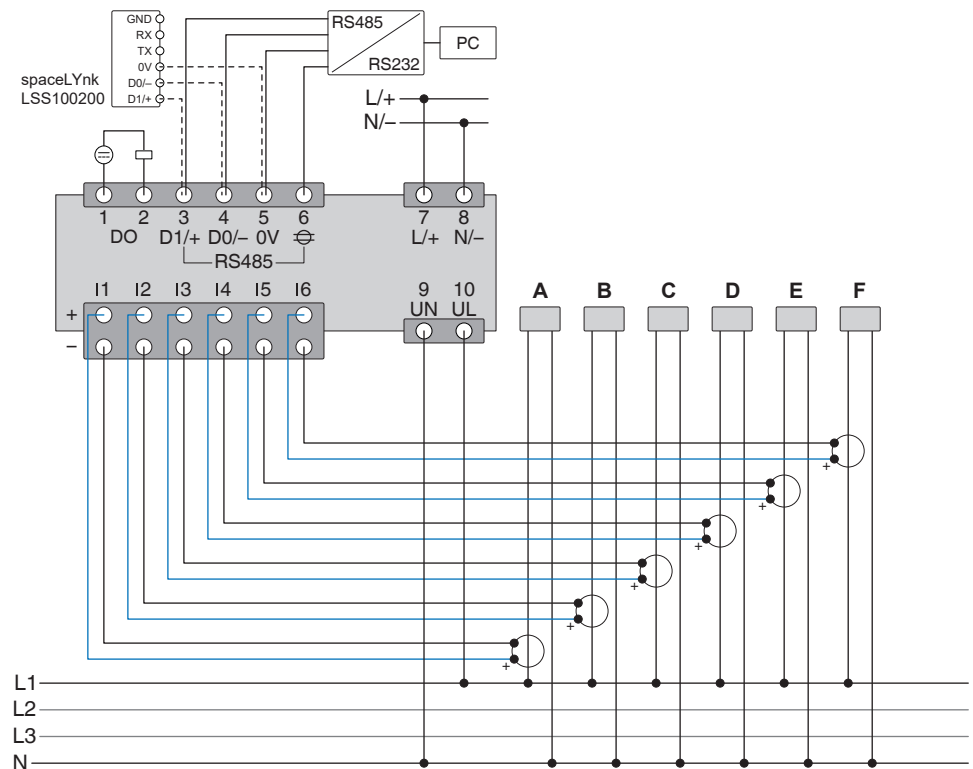

- A Carga monofásica 1
- B Carga monofásica 2
- C Carga monofásica 3
- D Carga monofásica 4
- E Carga monofásica 5
- F Carga monofásica 6

NOTA: La entrada de tensión y las cargas deben conectarse a la misma fase. No conecte circuitos monofásicos de diferentes fases, ya que esto dará lugar a resultados de medición incorrectos.

Puede conectar un máximo de 2 TC al mismo canal del transformador de corriente. A continuación, el módulo mide la suma de las corrientes de ambas cargas sin afectar la precisión.

La salida digital DO puede configurarse para aplicaciones digitales, por ejemplo, para generar señales de control de encendido/apagado para bancos de capacitores, generadores y dispositivos y sistemas externos.

	Longitud pelada	Anchura	Atornillar	Par	Nota
Salida digital/de pulso	6 mm	0,2 - 1,5 mm ²	M2	0.2 - 0.25 Nm	
RS485	6 mm	0,2 - 1,5 mm ²	M2	0.2 - 0.25 Nm	SpaceLynk opcional
Comunicación CA/CC	7 mm	0,2 - 2,5 mm ²	M3	0.5 - 0.6 Nm	
Entrada de tensión	7 mm	0,2 - 2,5 mm ²	M3	0.5 - 0.6 Nm	
Entrada de intensidad	10 mm	0,2 - 1,5 mm ²			Máx. 2 CT por entrada

CT

NOTA: Al instalar el TC en el cable, preste atención a la dirección correcta de la fase en relación con la fuente. La dirección incorrecta genera salidas negativas (energía negativa).

NOTA: Mientras utiliza más de un cable con 1 TC, preste atención en la misma dirección.

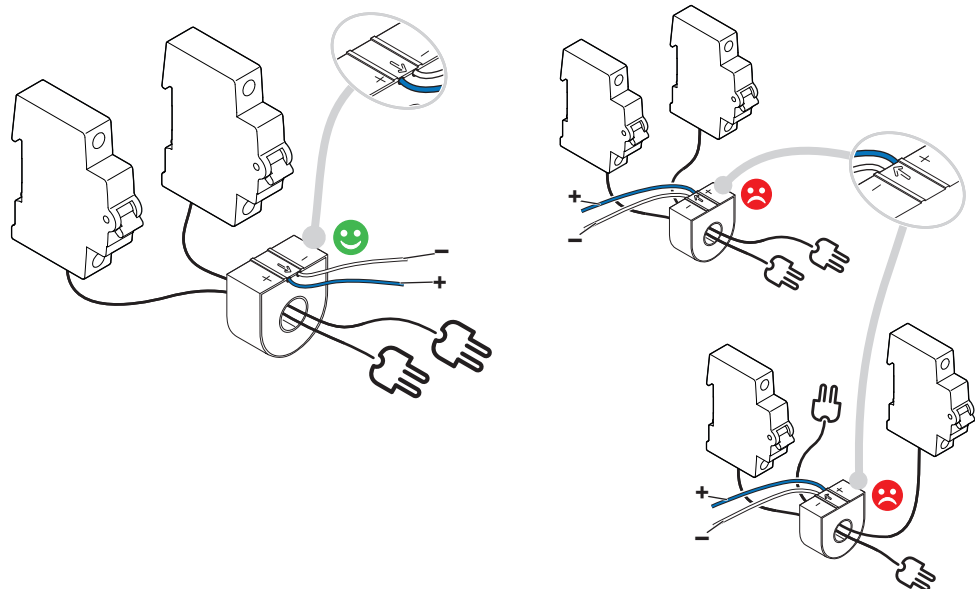

NOTA: Utilice únicamente el R9MCT80 como transformador de corriente. Tenga en cuenta que no se puede garantizar la precisión de la medición si se utiliza un transformador de corriente diferente.

- **Cortar la longitud del cable CT no afectará la precisión. Cuando es en el caso de extender el cable de TC, no debería tener un cable de más de 1,5 m.**
- Máx. 2 CT por entrada sin que afecte a la precisión
- Hasta 8 cables (fase) por CT
 - "8x 1,5 mm²"
 - "6 x 2,5 mm²"
 - 4 x 4 mm²
 - 2 x 6 mm²
 - 1 x 10 mm²
 - 1 x 16 mm²
 - 1 x 25 mm²

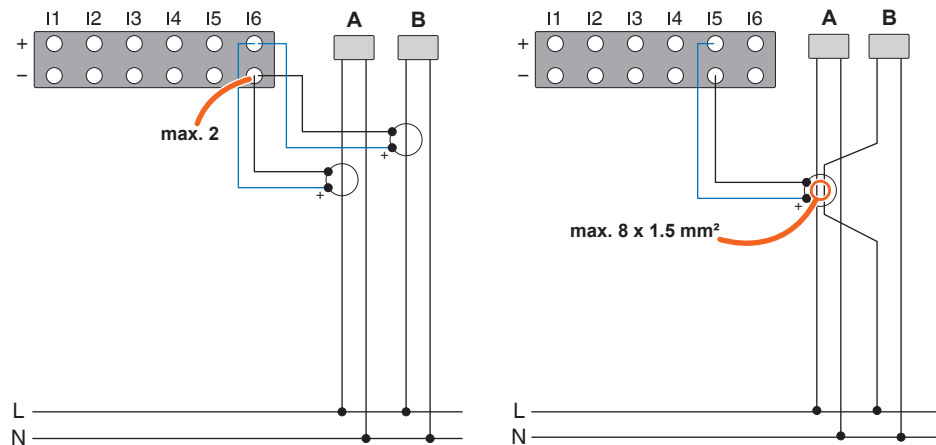

Manual de configuración y usuario

[Haga clic aquí](#) o escanee el código a continuación para obtener información completa sobre el dispositivo, incluida la operación, la configuración y el uso del producto con un sistema Wiser.

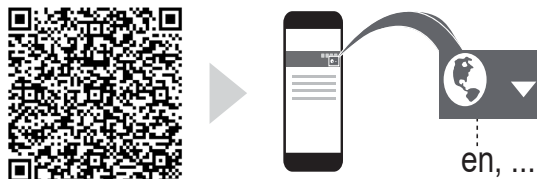

Datos técnicos

Fuente de alimentación auxiliar	
Tensión nominal:	100-240 V CA, 50/60 Hz o 80-265 V CC
Pérdida de potencia:	< 5 VA a CA; < 3 W a CC
Entradas de tensión	
Tensión medida:	230 V CA, ± 20%
Frecuencia nominal:	50 Hz, ± 5 Hz
Entradas de corriente	
Intensidad medida:	20 mA a 80 A
Frecuencia nominal:	50 Hz, ± 5 Hz
Bornes de conexión	Tornillos enchufables y terminales enchufables, consulte Cableado
Salida DO:	24 V CC, 50 mA
Salida de impulsos:	400 imp./kWh
Entorno	
Temperatura:	
- Funcionamiento:	de -25 °C a +60 °C
- Almacenamiento:	de -40 °C a +85 °C
Valor nominal de la humedad:	del 5 % al 95 % en relación a 50 °C (sin condensación)
Grado de contaminación:	2
Altitud:	≤ 2000 m (6562 ft)
Tipo de protección:	Pantalla frontal IP40, carcasa IP20
Dimensiones (an. × long. × alt.):	
Módulo:	27 x 70 x 113.6 mm
CT:	27 x 13 x 29.5 mm
- Diámetro interior para TC:	10 mm

Eliminación



Points de collecte sur www.quefairedemesdechets.fr
Privilégiez la réparation ou le don de votre appareil !

Direcciones

Schneider Electric Industries SAS

35, rue Joseph Monier
92500 Rueil-Malmaison Francia

Representante en el Reino Unido

Schneider Electric Limited

Stafford Park 5
Telford, TF3 3BL
Reino Unido



© 2025 Schneider Electric, todos los derechos reservados