

Escanee el código QR de Go2SE en la placa de identificación del producto para obtener la última edición del manual del usuario y ver los vídeos de instalación.

| | |
|--|-----------|
| Seguridad | 3 |
| 1 Contenidos | 4 |
| 2 Descripción | 5 |
| 2.1 Referencias del producto y características..... | 5 |
| 2.2 Descripción del producto..... | 5 |
| 3 Características | 7 |
| 3.1 Datos generales..... | 7 |
| 3.2 Certificación..... | 7 |
| 3.3 Medio ambiente..... | 7 |
| 3.4 Accesorios..... | 7 |
| 4 Protección | 8 |
| 4.1 Protecciones aguas arriba..... | 8 |
| 4.2 Operador del sistema de distribución (DSO)..... | 8 |
| 4.3 Requisitos del cable de alimentación..... | 8 |
| 5 Diagrama Eléctrico | 9 |
| 6 Instalación | 10 |
| 6.1 Elementos Provisos por el Usuario..... | 10 |
| 6.2 Herramientas Provisas por el Usuario..... | 10 |
| 6.3 Instalación en la pared..... | 10 |
| 6.4 Cableado..... | 13 |
| 7 Conexión | 19 |
| 7.1 Cableado del cable de señal..... | 19 |
| 7.2 Cableado del suministro de alimentación..... | 19 |
| 8 Inspección | 19 |
| 9 Puesta en servicio con la Aplicación | 20 |
| 9.1 Puesta en servicio con la Aplicación eSetup..... | 20 |
| 9.1.1 Conectar y actualizar..... | 20 |
| 9.1.2 Establecer las configuraciones eléctricas..... | 21 |
| 9.1.3 Preconfigurar la aplicación de carga inteligente (opcional)..... | 21 |
| 9.1.4 Terminar..... | 21 |
| 9.1.5 Listo para operar..... | 21 |
| 9.2 Puesta en servicio con la Aplicación Wiser Home..... | 22 |
| 9.2.1 Conectar y actualizar..... | 22 |
| 9.2.2 Establecer las configuraciones eléctricas..... | 23 |
| 9.2.3 Configuración de los Ajustes de Red (Opcional)..... | 23 |
| 9.2.4 Terminar..... | 23 |
| 9.2.5 Listo para operar..... | 23 |
| 10 Funcionamiento | 24 |
| 10.1 Conexión de la Estación de Carga del Vehículo Eléctrico..... | 24 |
| 10.2 Desconexión del Vehículo Eléctrico..... | 24 |
| 10.3 Conexión a una Aplicación de Carga Inteligente..... | 24 |
| 10.3.1 Prerrequisitos..... | 24 |
| 10.3.2 Conectar..... | 25 |
| 10.3.3 Listo para operar de manera remota..... | 25 |
| 11 Almacenamiento del Cable | 26 |
| 12 Restablecimiento de fábrica | 27 |
| 13 Indicadores de la estación de carga | 27 |
| 14 Soluciones básicas | 28 |
| 15 Declaración de la función inalámbrica | 28 |
| 16 Reciclado | 28 |

La información proporcionada en este documento contiene descripciones generales, características técnicas o recomendaciones relacionadas con productos o soluciones.

Este documento no pretende sustituir a un estudio detallado o un plan de desarrollo o esquemático específico de operaciones o sitios. No debe usarse para determinar la adecuación o la fiabilidad de los productos o las soluciones para aplicaciones de usuario específicas. Es responsabilidad del usuario realizar o solicitar a un experto profesional (integrador, especificador, etc.) que realice análisis de riesgos, evaluación y pruebas adecuados y completos de los productos o las soluciones con respecto a la aplicación o el uso específicos de dichos productos o dichas soluciones.

La marca Schneider Electric y cualquier otra marca comercial de Schneider Electric SE y sus filiales mencionadas en este documento son propiedad de Schneider Electric SE o sus filiales. Todas las otras marcas pueden ser marcas comerciales de sus respectivos propietarios.

Este documento y su contenido están protegidos por las leyes de copyright aplicables, y se proporcionan exclusivamente a título informativo. Ninguna parte de este documento puede ser reproducida o transmitida de cualquier forma o por cualquier medio (electrónico, mecánico, fotocopia, grabación u otro), para ningún propósito, sin el permiso previo por escrito de Schneider Electric.

Schneider Electric no otorga ningún derecho o licencia para el uso comercial del documento o su contenido, excepto por una licencia no exclusiva y personal para consultarla "tal cual".

Schneider Electric se reserva el derecho de realizar cambios o actualizaciones con respecto a o en el contenido de este documento o con respecto a o en el formato de dicho documento en cualquier momento sin previo aviso.

En la medida permitida por la ley aplicable, Schneider Electric y sus filiales no asumen ninguna responsabilidad u obligación por cualquier error u omisión en el contenido informativo de este documento o por el uso no previsto o el mal uso del contenido de dicho documento.

La instalación, operación y servicio del equipo eléctrico debe realizarla únicamente personal cualificado. Schneider Electric no asume ninguna responsabilidad por cualquier consecuencia derivada del uso de este material.

Seguridad

Información importante



Lee estas instrucciones con detenimiento, y observa bien el equipo para familiarizarte con él, antes de instalar, operar, o hacerle mantenimiento. Los siguientes mensajes especiales aparecen en esta documentación, o en el equipo, para advertirte de los peligros potenciales, o para resaltar la información que sirve para clarificar o simplificar un procedimiento.



Cuando se agrega este símbolo a la etiqueta de "Peligro" o "Advertencia", se indica que existe un peligro eléctrico que puede causar una lesión personal en caso de no seguir las instrucciones.



Este es el símbolo de alerta de seguridad. Se usa para alertarte sobre un peligro potencial de lesión personal. Respeta todos los mensajes de seguridad que tenga este símbolo, para evitar cualquier lesión o el riesgo de muerte.

▲ PELIGRO

La palabra **PELIGRO** señala una situación peligrosa que, si no se evita, **causará** la muerte o una lesión seria.

▲ ADVERTENCIA

La palabra **ADVERTENCIA** señala una situación peligrosa que, si no se evita, **puede causar** la muerte o una lesión seria.

▲ PRECAUCIÓN

La palabra **PRECAUCIÓN** señala una situación peligrosa que, si no se evita, **puede causar** una lesión moderada o leve.

AVISO

La palabra **AVISO** se usa para señalar las prácticas que no conllevan ninguna lesión física.

TEN EN CUENTA

- Se deben respetar todas las regulaciones locales, regionales, y nacionales, durante la instalación, uso, mantenimiento, y reemplazo de este dispositivo.
- Schneider Electric no será responsable por el incumplimiento de las instrucciones en este documento y en los documentos a los que se hace referencia.
- Las instrucciones de mantenimiento deben respetarse durante toda la vida útil del dispositivo.



Escanee el código QR para obtener la Safety Data Sheet.

La Safety Data Sheet proporciona una descripción general de seguridad de Schneider Charge. Es imprescindible consultar el manual de usuario completo del producto para conocer las especificaciones del producto y la instalación, junto con todas las regulaciones locales, nacionales y europeas aplicables antes de poner en servicio, operar o mantener la estación de carga.

Cómo obtener la Safety Data Sheet

Para obtener la Schneider Charge Safety Data Sheet (referencia D4044501):

- busque la referencia del documento D4044501 en www.se.com/docs
- o escanee el código QR de este documento.
- Póngase en contacto con su soporte local para obtener una copia impresa de la Safety Data Sheet.
- Para más información, consulte www.se.com/support.

⚠ ⚠ ADVERTENCIA





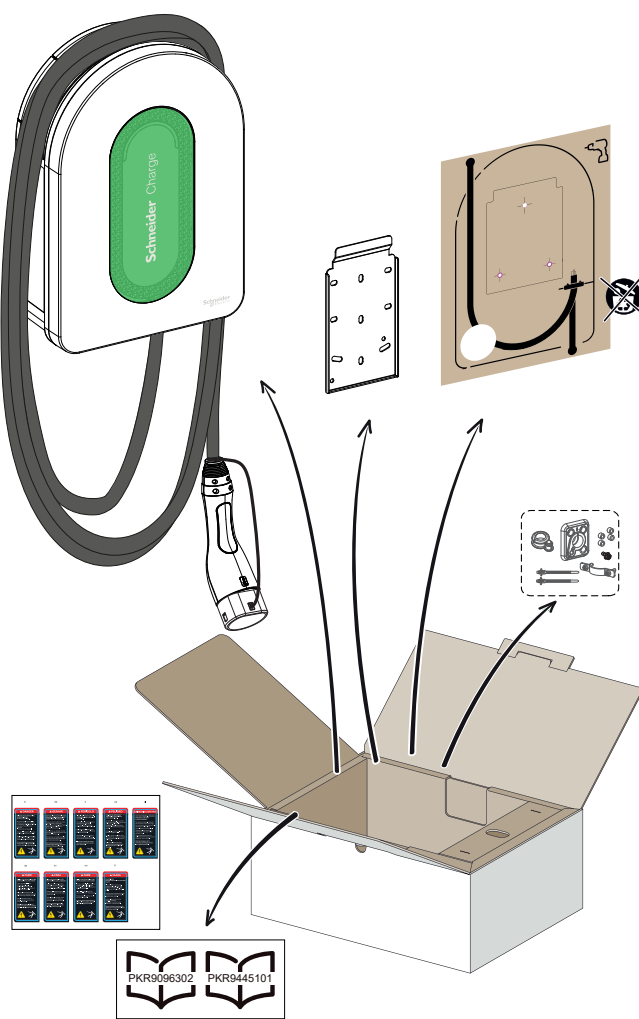
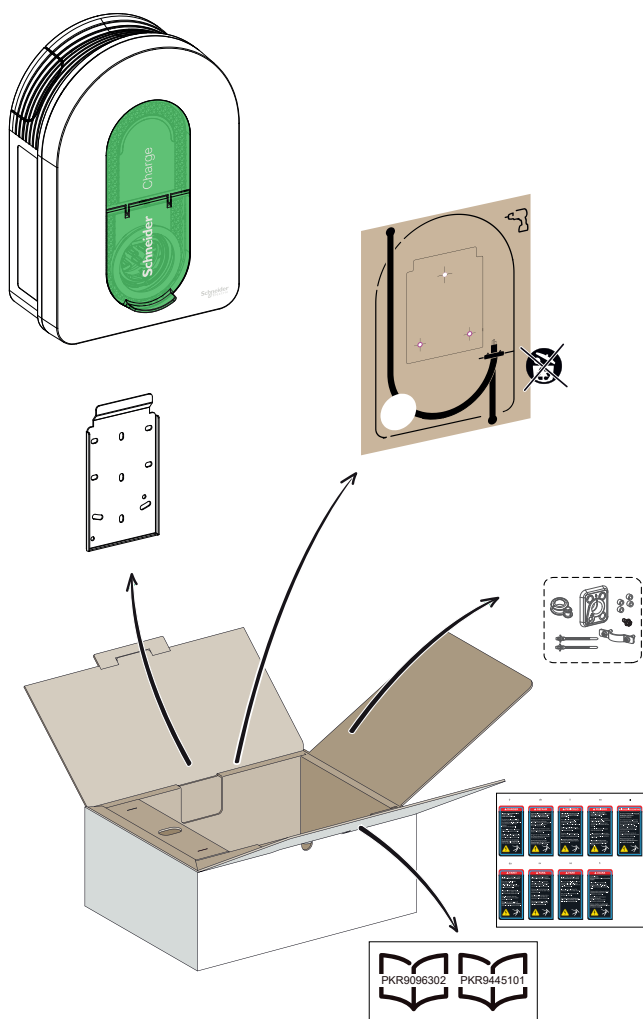

RIESGO DE LESIONES O DAÑOS EN LA ESTACIÓN DE CARGA

- La instalación, mantenimiento, y eventual reemplazo de este dispositivo deben ser hechos por un electricista calificado.
 - Este dispositivo no debe ser reparado.
 - Si descubres que el dispositivo está dañado cuando lo sacas de su paquete, no lo instales.
 - La estación, el cable, y el conector deben ser revisados de forma regular, para detectar los daños potenciales (inspección visual).
 - Si la estación de carga está dañada, esta debe ser apagada de inmediato y reemplazada.
 - No hagas ningún trabajo de mantenimiento en el equipo.
 - No remuevas los signos, como los símbolos de seguridad, las advertencias, las placas de identificación, los signos o las marcas.
 - No conectes ningún otro tipo de cargas a la estación de carga (herramientas eléctricas, etc.). Solo conecta vehículos eléctricos o sus equipos de carga.
 - No desconectes el conector tirando del cable. Sostén el conector en tu mano para desconectarlo del vehículo eléctrico.
 - No dobles, tuerzas, ni inclines el conector, de tal manera que se dañe de forma mecánica.
 - Evita que el conector entre en contacto con las fuentes de calor, polvo, o agua.
 - Nunca limpies el punto de carga rociando agua (como una manguera de jardinería, limpiadores a presión, etc.).
 - Nunca limpie la estación de carga con productos químicos o limpiadores agresivos.
- Si no se siguen estas instrucciones, pueden producirse lesiones graves, muerte o daños en el equipo.**

1

Contenidos



| | | | |
|---|-------------------------------|---|------------------------------|
|  | Cuerpo de la junta |  | Junta pequeña ⁽³⁾ |
|  | Ziptec x 2 |  | Junta grande ⁽⁴⁾ |
|  | Espaciador x 4 ⁽¹⁾ |  | Pinza grande ⁽⁴⁾ |
|  | PH2 M4 * 10 ⁽²⁾ | | |

(1) Solo se usa para la instalación sobre una pared irregular

(2) Tornillo de reemplazo

(3) Se usa para el cable de alimentación 10-20 mm

(4) Se usa para el cable de alimentación 20-23 mm, únicamente provisto en EVH5A22N2S

2 Descripción

2.1 Referencias del producto y características

| Referencia del producto | | EVH5A07 N2C5 | EVH5A07 N2C7 | EVH5A11 N2C5 | EVH5A11 N2C7 | EVH5A22 N2S |
|-------------------------------|--|-------------------------------------|-----------------|-------------------------------------|-----------------|-------------------------------------|
| Mercado | CEI | ■ | ■ | ■ | ■ | ■ |
| | Francia | | | | | |
| Características eléctricas | Red | 1P+N | 1P+N | 1P/3P+N | 1P/3P+N | 1P/3P+N |
| | Potencia nominal (1P/3P) (kW) | 7,4 | 7,4 | (3,7)*/11 | (3,7)*/11 | (7,4)*/(11)**/22 |
| | Corriente máxima por fase (A) | 32 | 32 | 16 | 16 | 32 |
| | Número de puntos de carga | 1 | 1 | 1 | 1 | 1 |
| | Toma T2S | - | - | - | - | ■ |
| Protecciones | Cable conectado | 5 m/16 pies | 7 m/22 pies | 5 m/16 pies | 7 m/22 pies | - |
| | RDC-DD 6mA integrada | ■ | ■ | ■ | ■ | ■ |
| | IP55 | ■ | ■ | ■ | ■ | ■ |
| Gestión de carga | IK10 | ■ | ■ | ■ | ■ | ■ |
| | Con módulo antidisparo EVA2HPC1 (1P+N hasta 100A) | ■ | ■ | | | ■ |
| | Con módulo antidisparo EVA4HPC1 (1P+N hasta 50A) | ■ | ■ | | | ■ |
| | Con módulo antidisparo EVA2HPC3 (3P+N hasta 50A) | | | ■ | ■ | ■ |
| Instalación | Entrada DSO (contacto seco) | ■ | ■ | ■ | ■ | ■ |
| | Montaje en pared | ■ | ■ | ■ | ■ | ■ |
| | Dimensiones | 352x244x107 mm 13,9x9,6x4,2 pulg | | 352x244x107 mm 13,9x9,6x4,2 pulg | | 352x244x117 mm 13,9x9,6x4,6 pulg |
| Configuración | Peso | 4,5 kg/9,92 lb | 5,3 kg/11,68 lb | 4,5 kg/9,92 lb | 5,2 kg/11,46 lb | 3,2 kg/7,05 lb |
| | Con aplicación de puesta en servicio (Wiser Home o eSetup) (Punto de acceso Wi-Fi) | ■ | ■ | ■ | ■ | ■ |
| Conectividad para supervisión | Wi-Fi 2,4 GHz | ■ | ■ | ■ | ■ | ■ |
| | Ethernet (1 puerto) | ■ | ■ | ■ | ■ | ■ |
| | OCPP 1,6J | ■ | ■ | ■ | ■ | ■ |
| | Wiser Home | ■ | ■ | ■ | ■ | ■ |
| Medición integrada | Conectable a aplicación de terceros | ■ | ■ | ■ | ■ | ■ |
| | Potencia | ■ | ■ | ■ | ■ | ■ |
| | Corriente | ■ | ■ | ■ | ■ | ■ |
| | Energía | ■ | ■ | ■ | ■ | ■ |

* Si el suministro eléctrico es monofásico, utilice la estación de carga según la potencia entre paréntesis.

** Con la reducción de potencia mediante la aplicación de puesta en servicio (Wiser Home o eSetup).

2.2 Descripción del producto

- Esta estación de carga es un electrodoméstico que suministra energía eléctrica a los vehículos eléctricos que cuentan con un conector, y puede usarse en áreas privadas y en interiores.
- Cuando instales y uses la estación de carga, asegúrate de respetar las regulaciones locales.
- El uso previsto de este equipo tiene en cuenta todas las condiciones ambientales, bajo cualquier circunstancia.

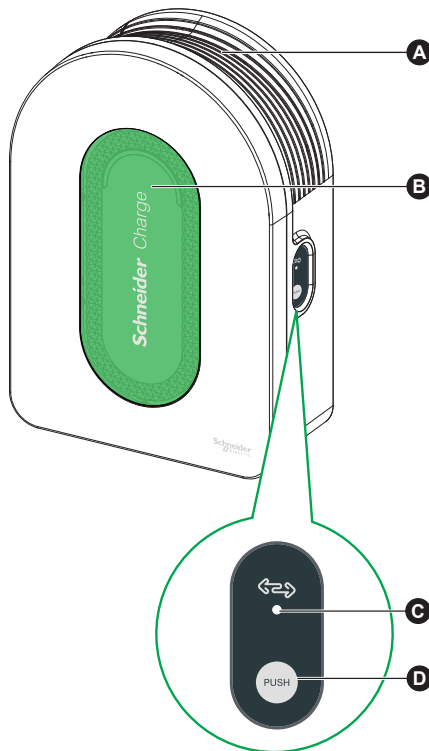

| | | |
|----------|----------------------------|---|
| A | Zona para recoger el cable | Cuando no uses la estación de carga, enrolla su cable alrededor de su hueco, para evitar tropiezos y daños al equipo. |
| B | Luz indicadora delantera | Indica el estado de la estación de carga y de la sesión de carga, para más detalles ve a la sección "Indicadores de la estación de carga", página 27. |
| C | Luz indicadora lateral | Indica el estado durante la puesta en servicio del punto de acceso Wi-Fi/la vinculación del módulo antidisparo/restablecer a los valores de fábrica*. |
| D | Botón de función | Pulsa para activar el punto de acceso Wi-Fi/restablecer código PIN/vinculación del módulo antivuelco/restablecimiento de fábrica* (apaga y enciende el producto para activar este botón). |

* Esta función fue actualizada de la versión de firmware 1.11.0 (fecha de lanzamiento 2024/6/3) (para más detalles ve a la sección "Restablecimiento de fábrica"). Actualiza la versión del firmware con la aplicación de la puesta en servicio (Wiser Home o eSetup) si es necesario.

2 Descripción

2.2 Descripción del producto

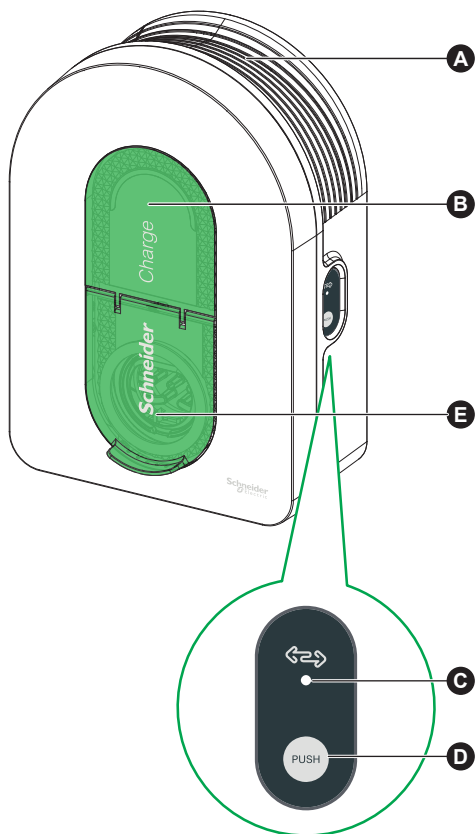





| | | |
|----------|----------------------------|---|
| A | Zona para recoger el cable | Cuando no uses la estación de carga, enrolla su cable alrededor de su hueco, para evitar tropiezos y daños al equipo. |
| B | Luz indicadora delantera | Indica el estado de la estación de carga y de la sesión de carga, para más detalles ve a la sección "Indicadores de la estación de carga", página 27. |
| C | Luz indicadora lateral | Indica el estado durante la puesta en servicio del punto de acceso Wi-Fi/la vinculación del módulo antidisparo/ restablecer a los valores de fábrica*. |
| D | Botón de función | Pulsa para activar el punto de acceso Wi-Fi/restablecer código PIN/vinculación del módulo antivuelco/restablecimiento de fábrica* (apaga y enciende el producto para activar este botón). |
| E | Puerto de carga | Conecta tu cable de carga T2. |

* Esta función fue actualizada de la versión de firmware 1.11.0 (fecha de lanzamiento 2024/6/3) (para más detalles ve a la sección "Restablecimiento de fábrica"). Actualiza la versión del firmware con la aplicación de la puesta en servicio (Wiser Home o eSetup) si es necesario.

3 Características

3.1 Datos generales

- Nivel de protección contra el ingreso de agua y polvo: IP55 (IEC 60529)
- Nivel de protección contra impactos: IK10 (IEC 62262)
- Puerto para cables T2, o el cable T2 suministrado, según la norma IEC 62196-1 e IEC 62196-2
- Temperatura de funcionamiento:
 - -30 °C a +50 °C para 7,4 kW (1P 32 A) Schneider Charge con puerto T2S (-22 °F a +122 °F) (hasta 55 °C/131 °F con reducción de la intensidad) 
 - -30 °C a +55 °C para 11 kW (3P 16 A) Schneider Charge con puerto T2S (-22 °F a +131 °F) 
 - -30 °C a +45 °C para 22 kW (3P 32 A) Schneider Charge con puerto T2S (-22 °F a +113 °F) (hasta 55 °C/131 °F con reducción de la intensidad) 
 - -35 °C a +50 °C para 7,4 kW (1P 32 A) Schneider Charge con el cable suministrado (-31 °F a +122 °F) (hasta 55 °C/131 °F con reducción de la intensidad) 
 - -35 °C a +55 °C para 11 kW (3P 16 A) Schneider Charge con el cable suministrado (-31 °F a +131 °F) 
- Temperatura de almacenamiento: -40 °C a +85 °C (-40 °F a +185 °F)
- Humedad relativa: 5-95 %
- Voltaje nominal (según el modelo):
 - Para 7,4 kW: 220-240 V AC +/- 10 %, 50/60 Hz
 - Para 11 kW/22 kW: 380-415 V AC +/- 10 %, 50/60 Hz
- Corriente de carga nominal: 32 A para 7,4 kW, 16 A para 11 kW y 32 A para 22 kW
- Precisión de la corriente, el voltaje, y la medición de la potencia: 1 %
- Diagrama del sistema de puesta a tierra: TN-S, TN-C-S, TT, IT (únicamente 220-240V, monofásico)
- Diseñado para su uso en interiores y exteriores
- OCPP 1,6J
- Wi-Fi de 2,4 GHz
 - Bandas de frecuencia de funcionamiento: 2412 MHz-2472 MHz
 - Potencia de salida de radiofrecuencia máxima: menos de 20 dBm (18,25 dBm)
- 1 puerto Ethernet

3.2 Certificación

- EN IEC 61851-1
- IEC 61439-7
- IEC 62955 (La conformidad del producto comienza con el número de serie SN2502270891 y superiores.)
- EN IEC 61851-21-2
- EN IEC 61000-6-1
- EN IEC 61000-6-2
- EN IEC 61000-6-3
- EN IEC 61000-6-4
- EN 301 489-1
- EN 301 489-17
- EN 300 328
- EN IEC 62311

3.3 Medio ambiente

- Cumple con la directiva RoHS
- Cumple con la regulación REACH

3.4 Accesorios

- Módulo antidisparo de Schneider Charge (controlador pico), monofásico, potencia baja (EVA4HPC1, 16-50A)
- Módulo antidisparo de Schneider Charge (controlador pico), monofásico, potencia alta (EVA2HPC1, 32-100A)
- Módulo antidisparo de Schneider Charge (controlador pico), trifásico, potencia baja (EVA2HPC3, 16-50A)
- El soporte del cable Schneider Charge (EVA5GH) (para la estación de carga con el cable incluido)

Notas:

- Todos los accesorios que se mencionan arriba se adquieren; remítase a la hoja de instrucciones de los mismos para su uso.
- El módulo antidisparo adapta/limita el consumo de energía de Schneider Charge, **y en algunos casos detener por completo la carga**, para evitar un corte de energía en tu suministro eléctrico doméstico. Schneider Charge proporciona una función de vinculación con un módulo antidisparo. Consulta las instrucciones del módulo antidisparo.
- **Según la potencia disponible para la instalación eléctrica, especialmente si en el hogar hay una bomba de calor. Recomendación mínima: 25 A 3P+N.**

4.1 Protecciones aguas arriba

- El Vehículo Eléctrico mide la resistencia de tierra y sólo dará inicio a la carga si es inferior al umbral definido por el fabricante del Vehículo Eléctrico. Consulte la documentación técnica del vehículo.
 - Las protecciones eléctricas y los calibres de los cables elegidos deben cumplir con las regulaciones locales y la información de abajo, como también con las limitaciones creadas por la instalación eléctrica. En particular, la protección seleccionada no sólo debe cumplir los requisitos de la norma IEC 61851-1 ed. 3.0 (1), sino que también debe limitar el valor de I^2t a menos de 75 000 A²s en caso de cortocircuito. El valor mínimo de la corriente pico I_p es de 3 kA basándose en IEC 62955.
- (1) De conformidad con el apartado 13 de la norma IEC 61851-1 ed. 3.0, dichos dispositivos de protección contra sobrecargas deberán cumplir las normas IEC 60947-2, IEC 60947-6-2 o IEC 61009-1 o las partes correspondientes de las series IEC 60898 o IEC 60269.

| | | | |
|--|----------------------------|----------------------------|----------------------------|
| Corriente nominal de la estación de carga | 32A - Monofásica | 16A - Trifásica | 32A - Trifásica |
| Potencia nominal de la estación de carga | 7,4 kW | 11 kW | 22 kW |
| Protección contra sobrecargas y cortocircuitos | 40A curva B o C (2) | 20A curva C | 40A curva C |
| Protección diferencial | 30mA tipo A Si o tipo B EV | 30mA tipo A Si o tipo B EV | 30mA tipo A Si o tipo B EV |

(2) Según selectividad con protecciones aguas arriba

Protección recomendada: Acti9 iC60 (Si se selecciona un producto alternativo, asegúrese de que cumple con la clase 3 de limitación de energía.)

- Se debe instalar una liberación de baja tensión (iMNx) controlada por la estación de carga, para activar el disparo del disyuntor por la corriente de entrada.
- Las protecciones que se describen arriba solo deben tomarse como sugerencias y sigue siendo responsabilidad del instalador cumplir con la normativa local del país.

Recomendaciones para la protección contra rayos

Se recomienda un descargador de sobretensión por estación de carga, en caso de que el nivel cerámico sea alto. Es obligatorio en caso de que así lo demanden las regulaciones locales.

4.2 Operador del sistema de distribución (DSO)

- De acuerdo con las Normas Técnicas de Conexión VDE-AR-N-4100:2019-04 Cl.10.6.4, una estación de carga con una potencia nominal total de más de 12 kVA debe tener una interfaz de control remoto de potencia para permitir el control a distancia por parte del Operador del Sistema de Distribución (DSO).
 - Un conector seco de entrada DSO para suspender la Schneider Charge.
 - Conector de entrada para cable DSO: Cable flexible y rígido de 0,2-1,5 mm² (AWG 24-15,5).
 - La entrada DSO de Schneider Charge sólo admite la configuración Normalmente abierta (NO):
 - Contacto abierto: carga permitida
 - Contacto cerrado por la compañía eléctrica: carga suspendida

4.3 Requisitos del cable de alimentación

- Para la sección de cableado "Cableado", página 13, cumpla con la normativa local.
- El calibre máximo del cable no debe superar los 10 mm² (AWG 7).
- Se recomiendan dos tipos de cables para conectar la estación de carga al suministro de alimentación:
 - Para usar cables flexibles.
 - Para usar un cable rígido.

Instalaciones monofásicas

| | Cuadro de distribución | Relé de mínima tensión (iMNx) | Operador del sistema de distribución (DSO) |
|----------|---|--------------------------------------|--|
| Diámetro | 3 x 6 mm ² (3 x AWG 9) (Tipo U1000R2V 3G) ⁽¹⁾ | 2 x 0,5 mm ² (2 x AWG 20) | 2 x 0,5 mm ² (2 x AWG 20) |
| Longitud | < 50 metros (164,04 pies) | < 30 metros (98,43 pies) | < 30 metros (98,43 pies) |

(1) En algunos países como Francia, puede ampliarse hasta 3 x 10 mm² (3 x AWG 7) (Tipo U1000R2V 3G).

Instalaciones trifásicas

| | Cuadro de distribución | Relé de mínima tensión (iMNx) | Operador del sistema de distribución (DSO) |
|----------|---|--------------------------------------|--|
| Diámetro | 5 x 6 mm ² (5 x AWG 9) (Tipo U1000R2V 5G) ⁽²⁾ | 2 x 0,5 mm ² (2 x AWG 20) | 2 x 0,5 mm ² (2 x AWG 20) |
| Longitud | < 50 metros (164,04 pies) | < 30 metros (98,43 pies) | < 30 metros (98,43 pies) |

(2) En algunos países como Francia, puede ampliarse hasta 5 x 10 mm² (5 x AWG 7) (Tipo U1000R2V 5G).

⚠️ PELIGRO

PELIGRO DE DESCARGA ELÉCTRICA, EXPLOSIÓN O ARCO ELÉCTRICO

- No instale sistemas de reinicio automático en el dispositivo de protección frente a corriente residual.
- Desconecta el suministro de alimentación principal antes de manipular la estación de carga.
- Usa un buscapolo inductivo con la potencia apropiada.
- No enciendas la estación de carga si la resistencia a tierra medida es mayor al límite definido por la ley aplicable.
- Conexión a la liberación de baja tensión (iMNx). No se suministra con la estación de carga.
- No los conectes con el sistema de puesta a tierra IT si el voltaje supera los 240 Vac
- Instala las protecciones aguas arriba de sobreintensidad y corriente residual de la estación de carga.
- No uses un sistema que reinicia de manera automática el disyuntor de corriente residual.

Si no sigues estas instrucciones, sufrirás lesiones o incluso la muerte.

i Asegúrate que el cable de tierra esté conectado de manera confiable.

i La interfaz de TIC está limitada a EVH5A22N400F.

220-240V 1-fase

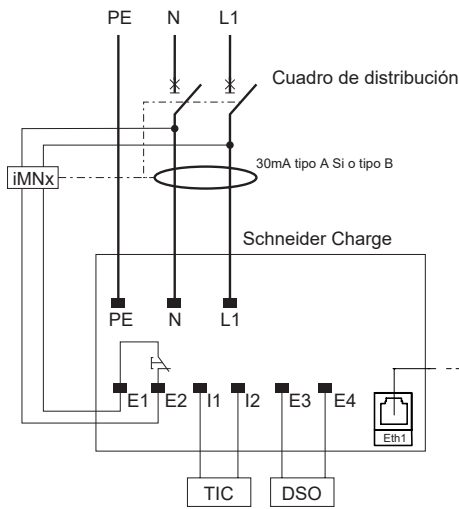

380-415V 3-fases

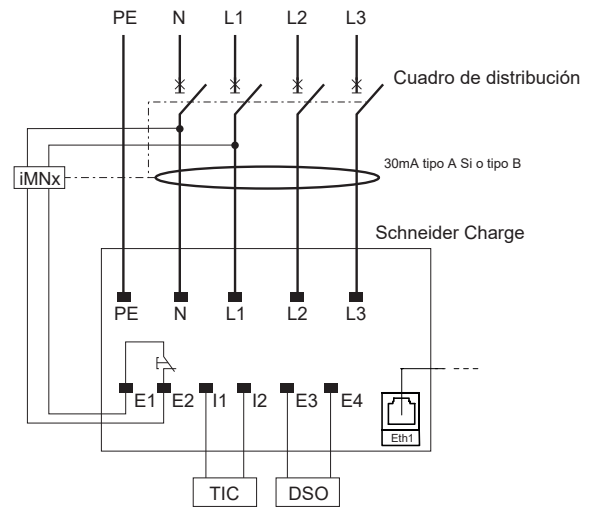

220-240V 1-fase no neutral*

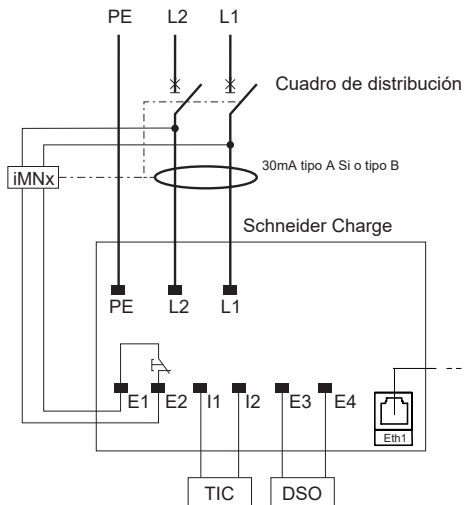

* Para aplicación en red eléctrica IT

iMNx: Liberación de baja tensión

6 Instalación

6.1 Elementos Provistos por el Usuario

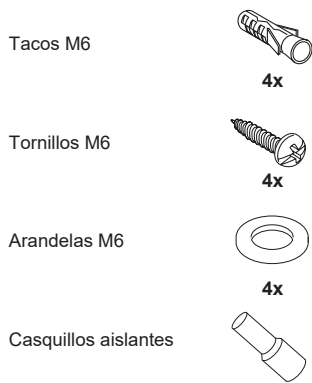

6.2 Herramientas Provistas por el Usuario

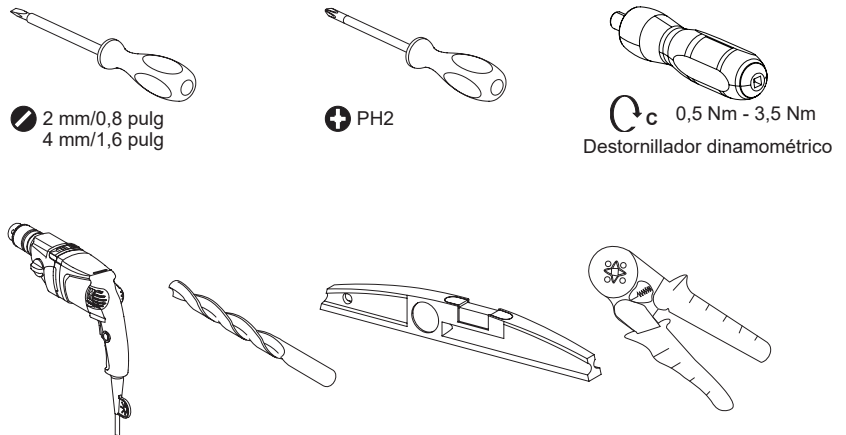

⚠️ ⚠️ PELIGRO

PELIGRO DE DESCARGA ELÉCTRICA, EXPLOSIÓN O ARCO ELÉCTRICO

No instale la estación de carga en un entorno explosivo.

Cualquier incumplimiento de las instrucciones provocará la muerte o lesiones graves.

⚠️ ADVERTENCIA

RIESGO DE DAÑOS A LA ESTACIÓN DE CARGA

- No realices la instalación al aire libre con clima lluvioso sin protección de la lluvia.
- Protege la estación de carga del polvo y el agua mientras fijas el soporte.
- Une la estación de carga a una superficie plana.
- Usa tornillos, arandelas, y tacos aptos para el material de la pared.
- El grosor de la cabeza del tornillo debe ser menor a 5,5 mm.

Si no se siguen estas instrucciones, pueden producirse lesiones graves, muerte o daños en el equipo.

6.3 Instalación en la pared

AVISO

RIESGO DE MONTAJE INESTABLE

- La pared debe estar vertical con una tolerancia no superior a 5 mm.
- El sistema de fijación (pasadores) debe adaptarse a la pared y al peso del producto.
- Asegúrate que haya el espacio suficiente en el lado derecho de la posición de montaje para usar el botón lateral y observar el LED lateral.

Si no se siguen estas instrucciones, pueden producirse daños en el equipo.

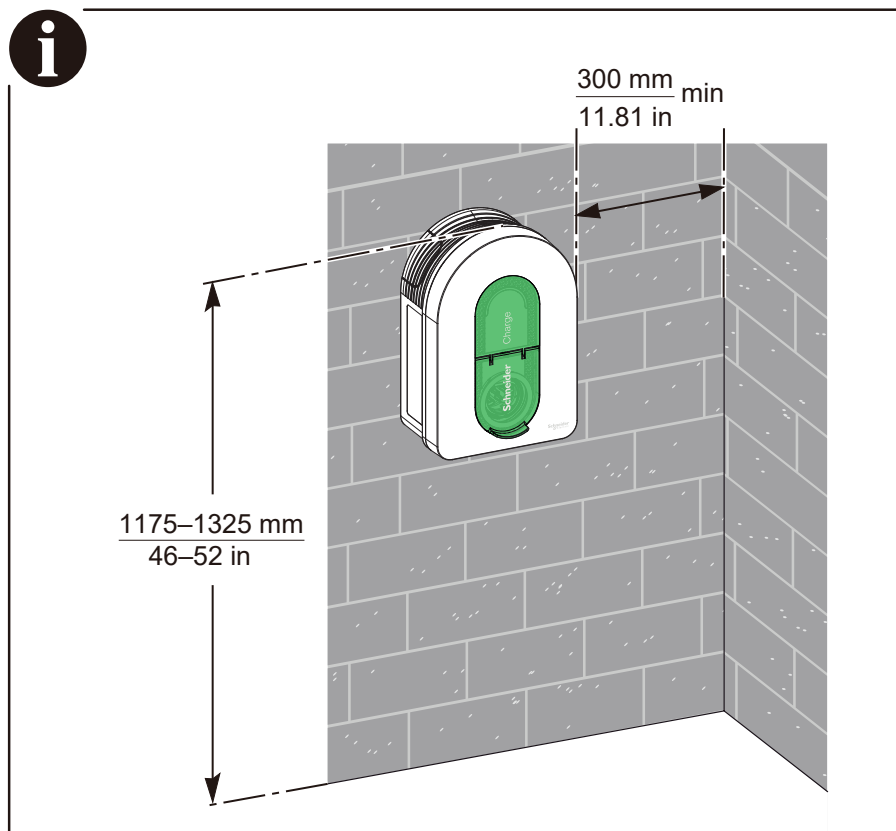

6 Instalación

6.3 Instalación en la pared

Inserción del cable desde abajo

Inserción del cable a través de la pared

Inserción del cable desde arriba /

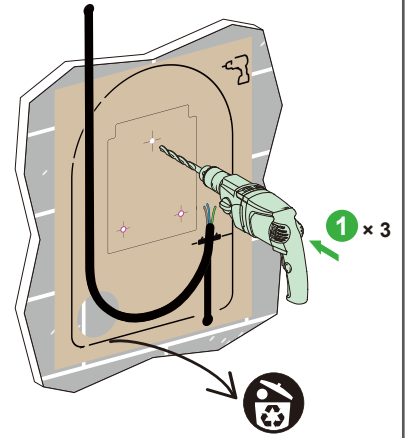
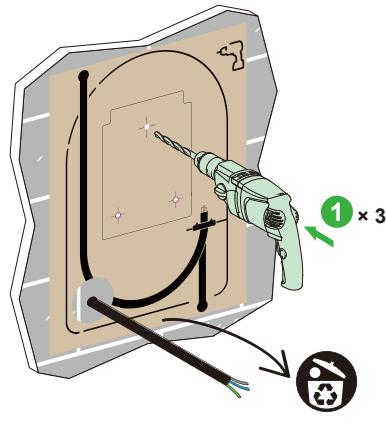
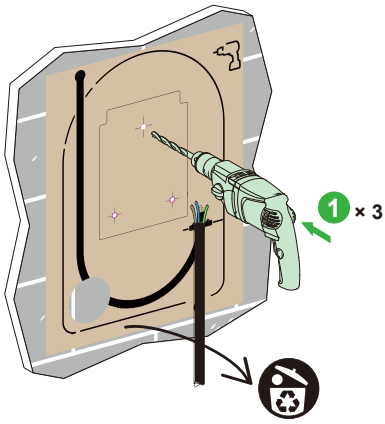

i Usa espaciadores  si tu pared es irregular.

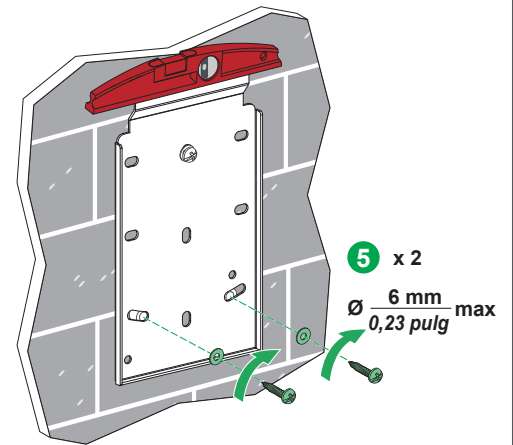
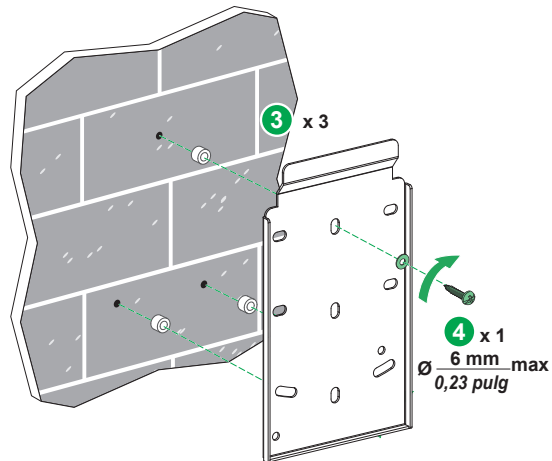
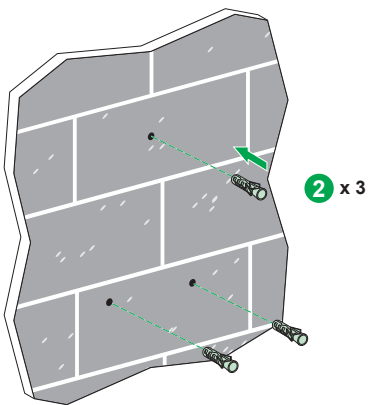

6 Instalación

6.3 Instalación en la pared

i Si insertas el cable de alimentación desde arriba, abre este orificio.

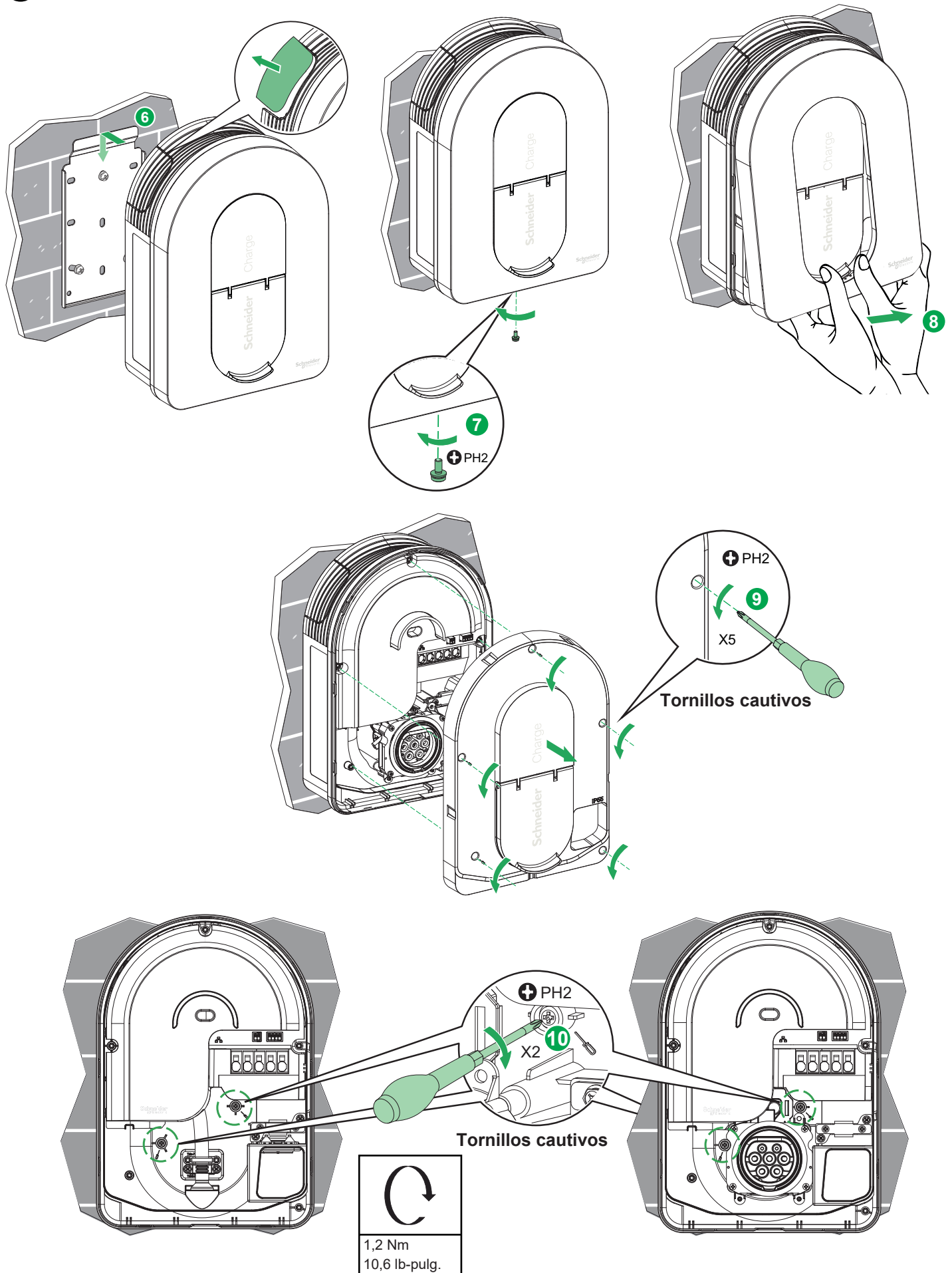

6 Instalación

6.4 Cableado

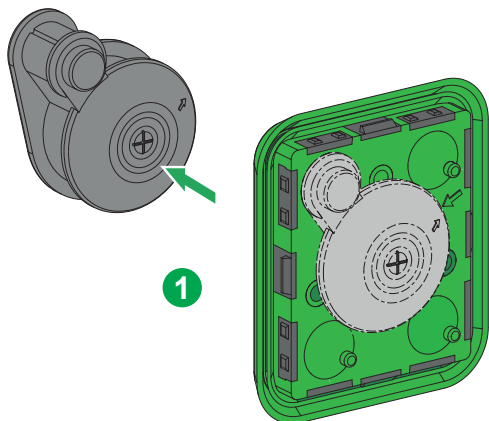

i Elije 1 junta según el diámetro del cable de alimentación.
Si se elige la junta pequeña, corta el tamaño del agujero según el diámetro de tu cable.

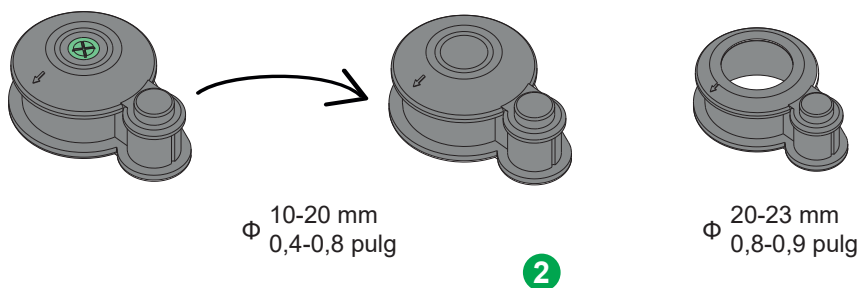

i Saltar pasos 3-7, 11 si no se usa un cable Ethernet.

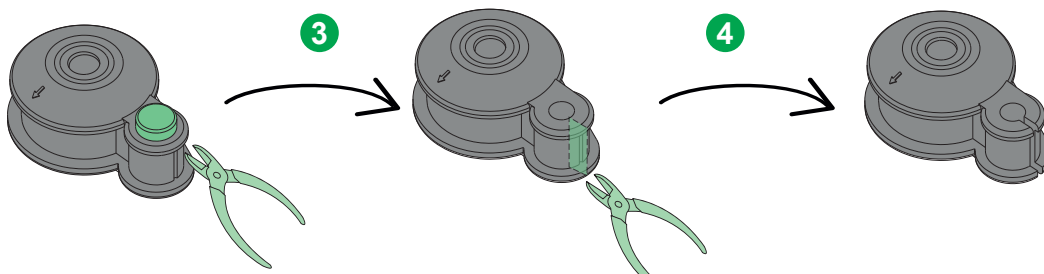

i No des vuelta a la dirección de la junta.

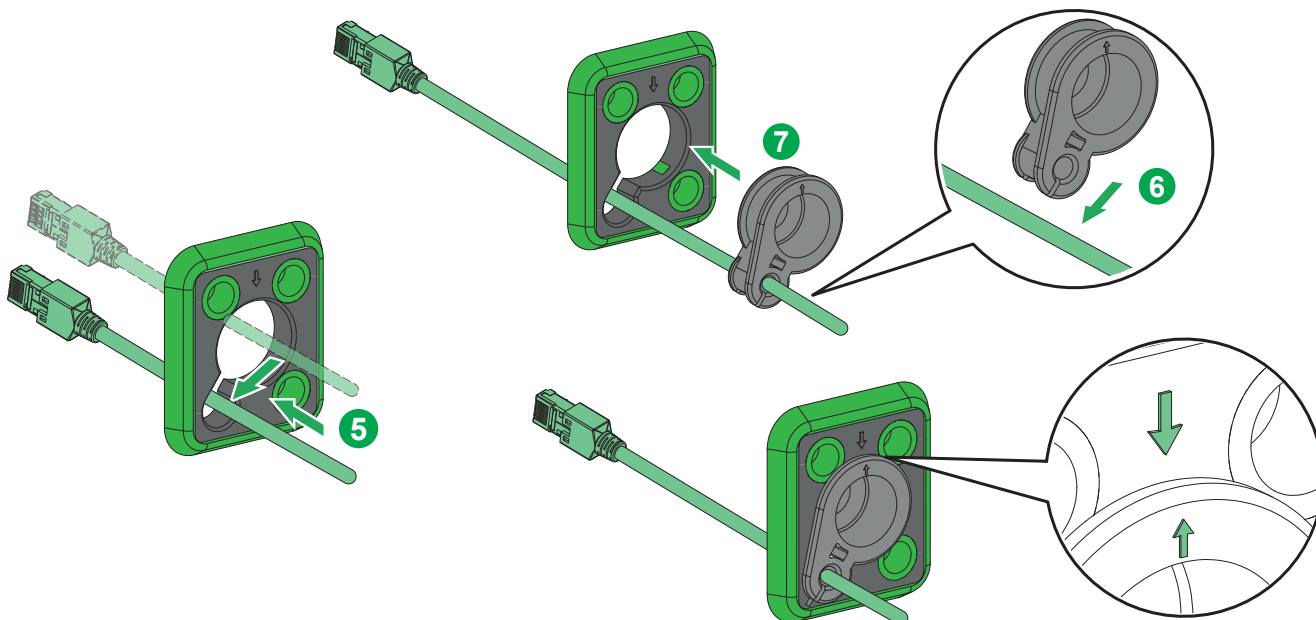

6 Instalación

6.4 Cableado

i Saltar paso 8 si no se usa iMNx/TIC/DSO.

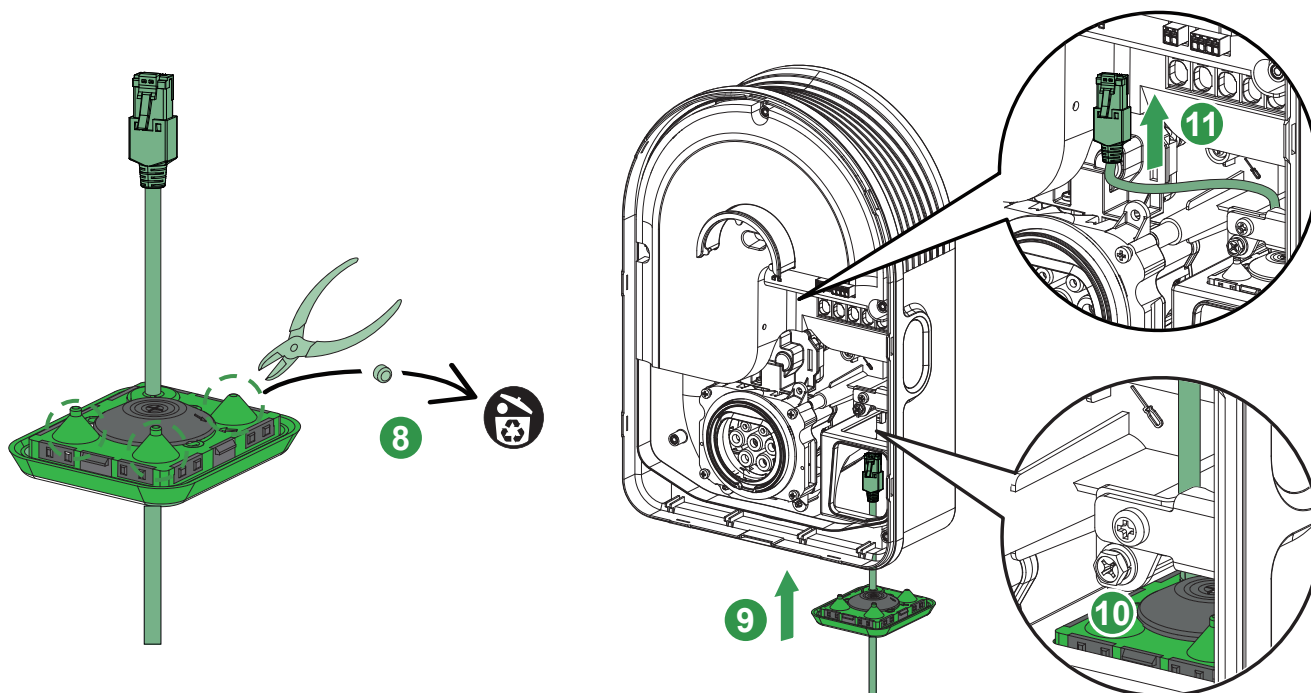

Colocación de los cables

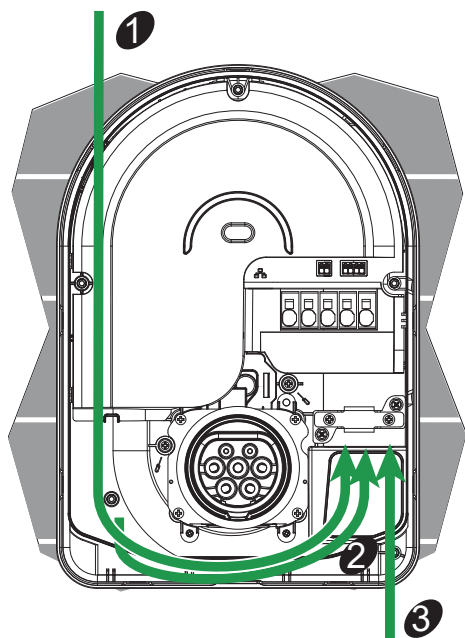

Tres escenarios de cableado

- 1 Inserción del cable desde arriba
- 2 Inserción del cable a través de la pared
- 3 Inserción del cable desde abajo

6 Instalación

6.4 Cableado



En el caso de los escenarios **1** y **2**, la posibilidad y el enrutamiento se determinan mediante el radio de curvatura del cable.

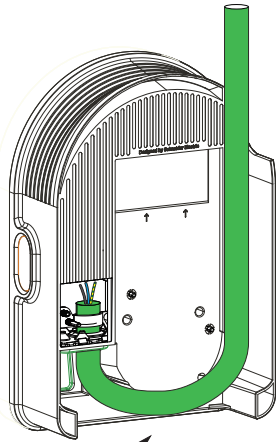
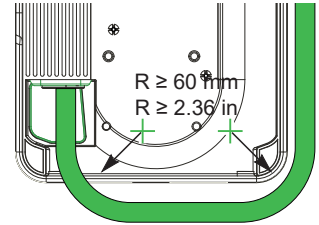
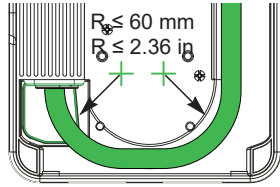

$R \leq 60 \text{ mm}$
 $R \leq 2.36 \text{ in}$

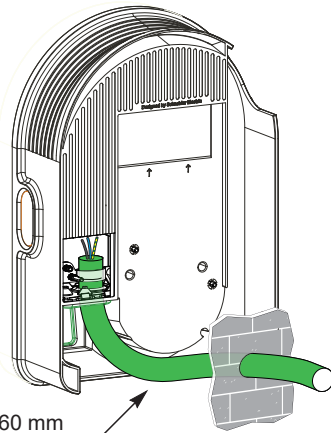

$R \leq 60 \text{ mm}$
 $R \leq 2.36 \text{ in}$

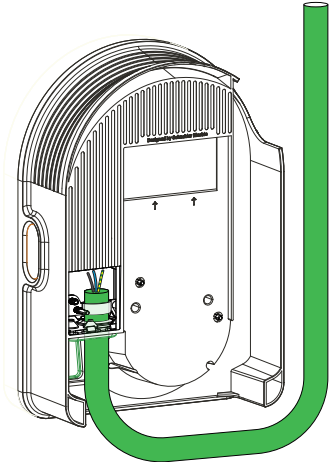

$R \geq 60 \text{ mm}$
 $R \geq 2.36 \text{ in}$

6 Instalación

6.4 Cableado

Diámetro del cable: 10-20 mm

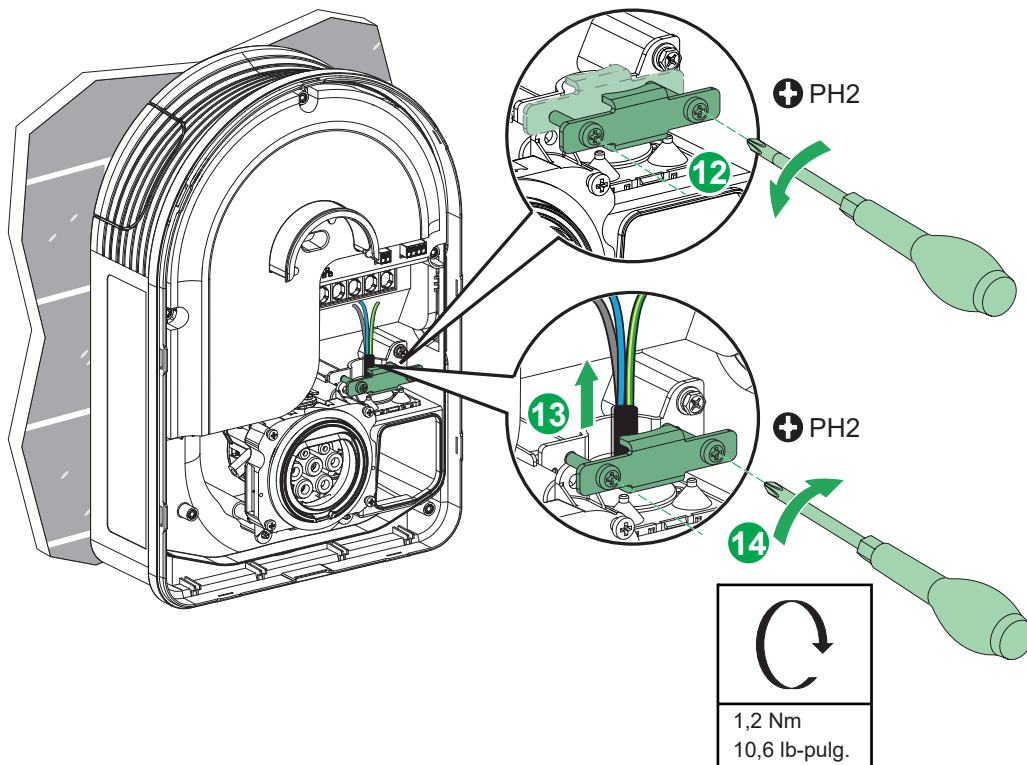

Diámetro del cable: 20-23 mm

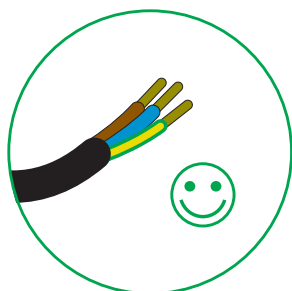
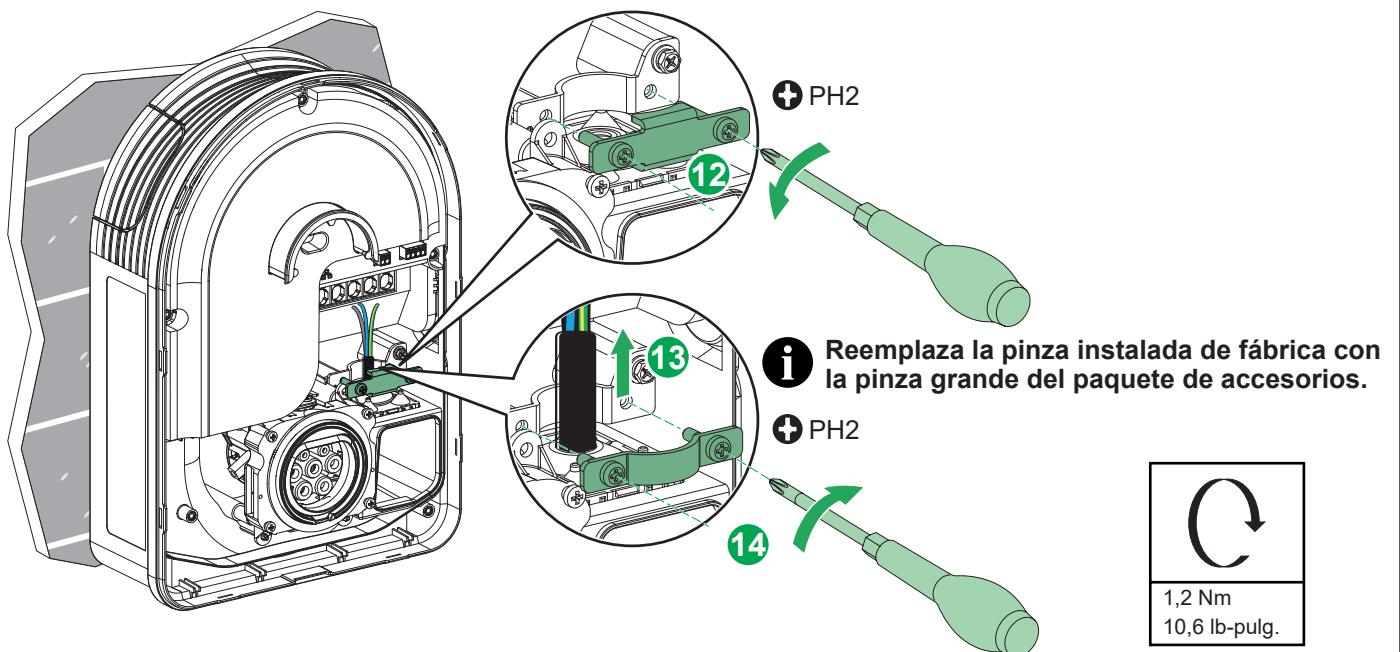

| Tipo de conexión de cable | Sección del cable |  |
|---------------------------|--------------------------------------|---|
| Cables flexibles | 2,5-10 mm ² AWG 13,2-7 | 19 mm 0,75 pulg |
| Cable rígido | 2,5-10 mm ² AWG 13,2-7 | 19 mm 0,75 pulg |

6 Instalación

6.4 Cableado

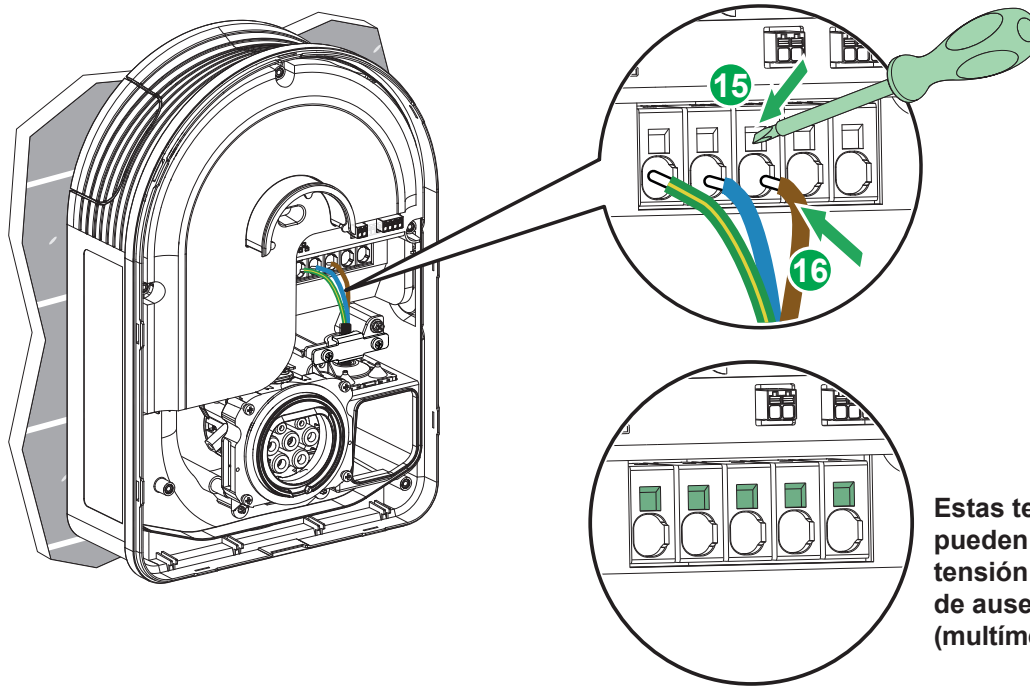

Cableado iMNx/TIC/DSO

AVISO

EQUIPO INOPERABLE

- Los terminales DSO sólo deben conectarse a contactos secos sin tensión.
 - Las terminales iMNx de la estación de carga solo se deben conectar a las terminales E1 E2 iMNx o MNx, excluyendo cualquier otro dispositivo de disparo.
- Si no sigues estas instrucciones es posible que se dañe el equipo.

i Saltar pasos 17-19 si no se usa iMNx/TIC/DSO.

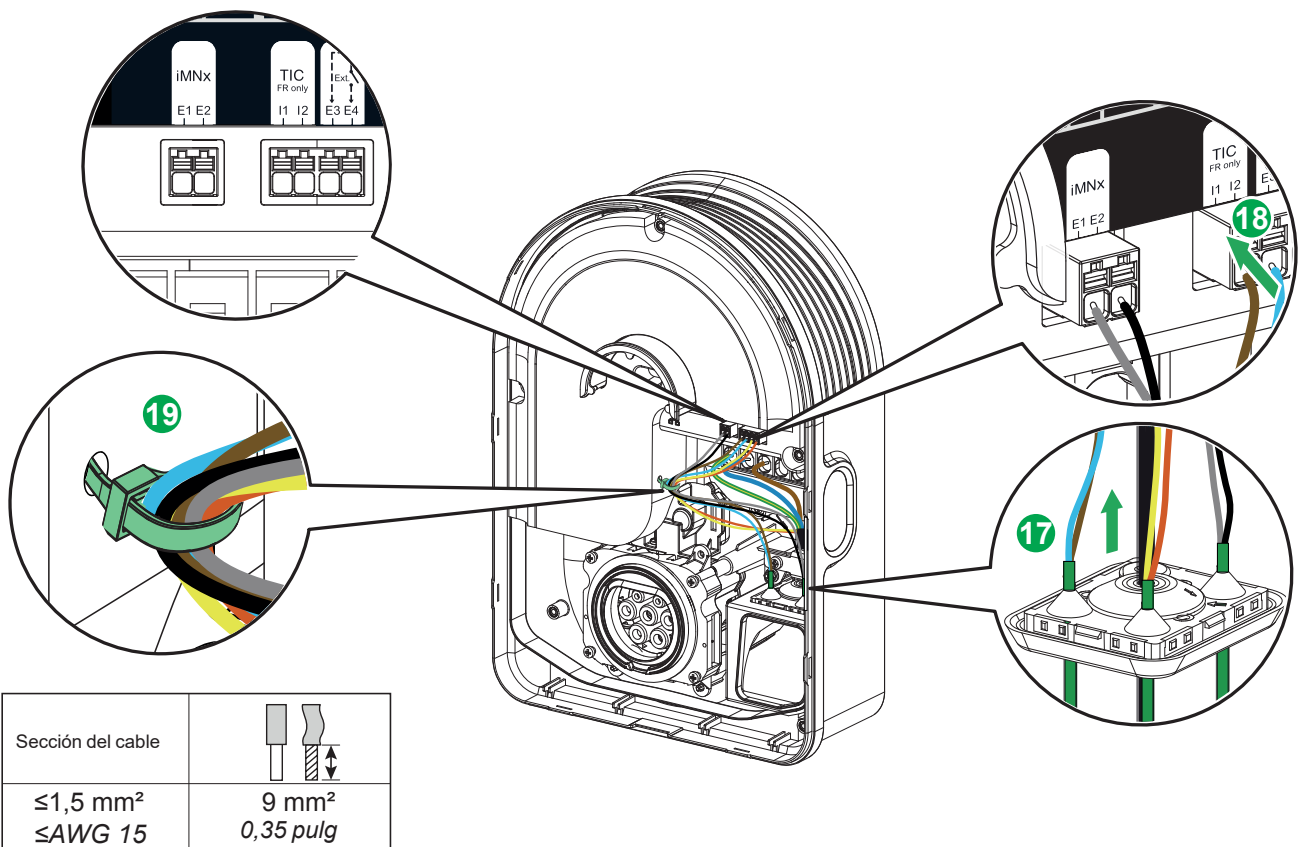

6 Instalación

6.4 Cableado

i Selecciona una etiqueta de seguridad para instalar según el idioma requerido.

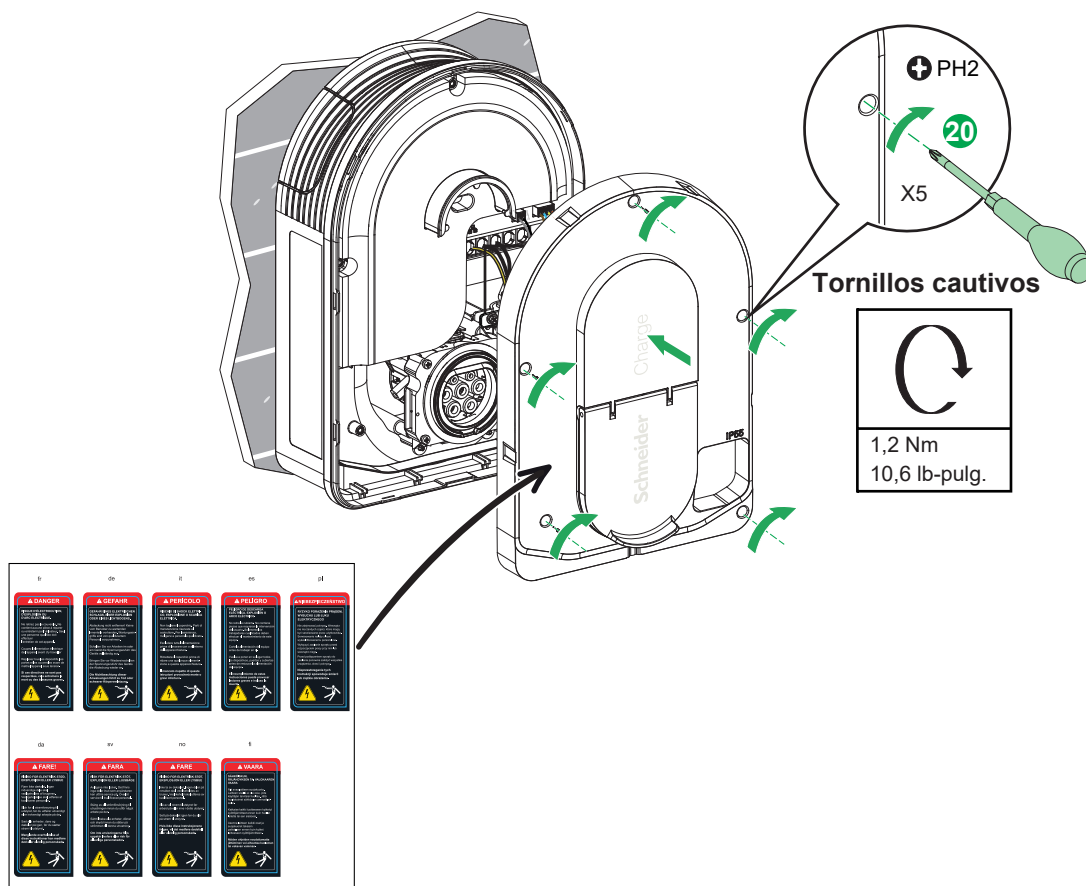

i En caso de perder el tornillo, se incluye otra pieza en la caja de accesorios.

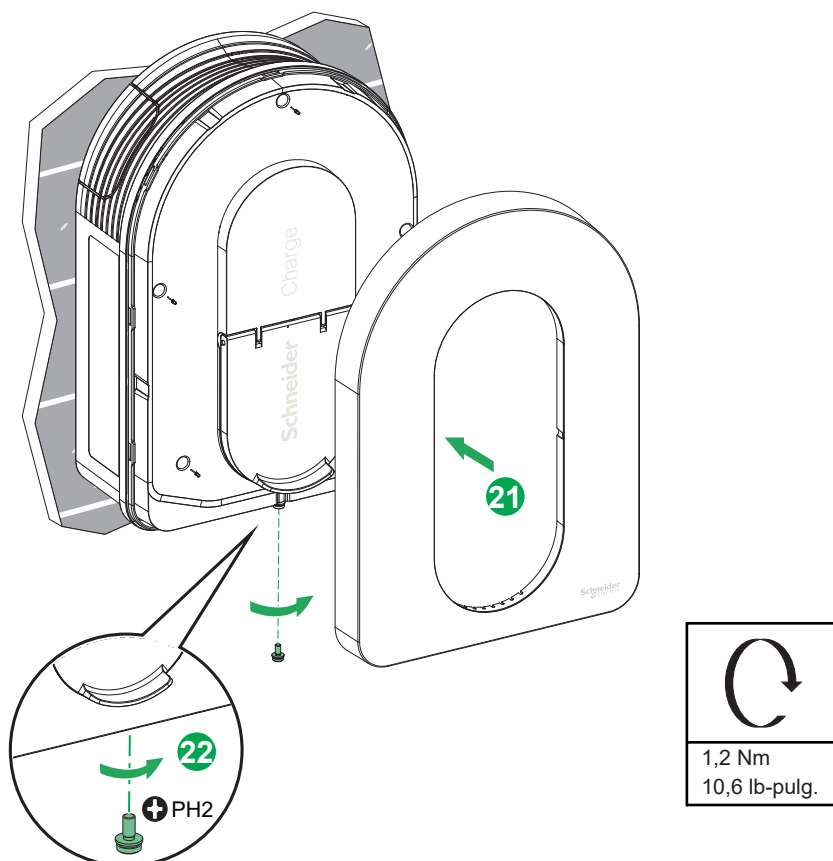

7 Conexión

7.1 Cableado del cable de señal

i La interfaz de TIC está limitada a EVH5A22N400F.

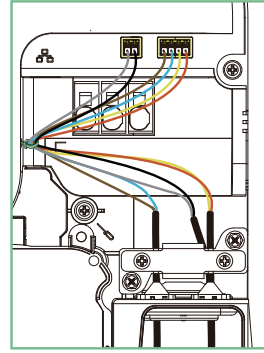
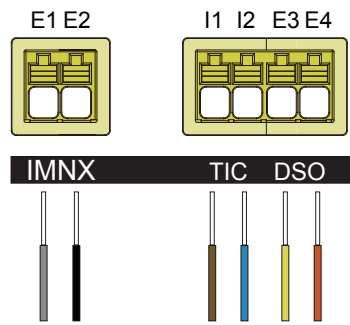

7.2 Cableado del suministro de alimentación

220-240V AC 1-fase

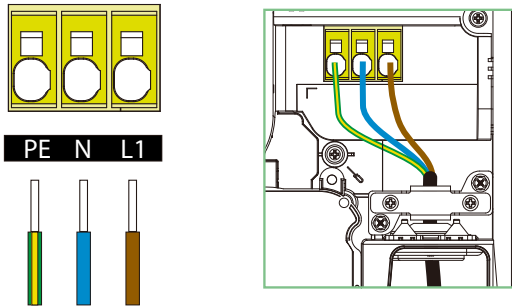

380-415V AC 3-fases

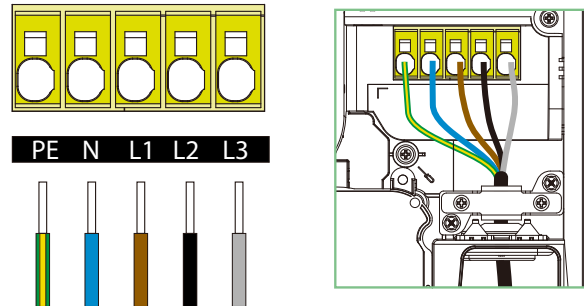

i Cuando el suministro de energía es de fase única, sigue el método de cable de 1 fase de Schneider Charge.

220-240V AC 1-fase no neutral*

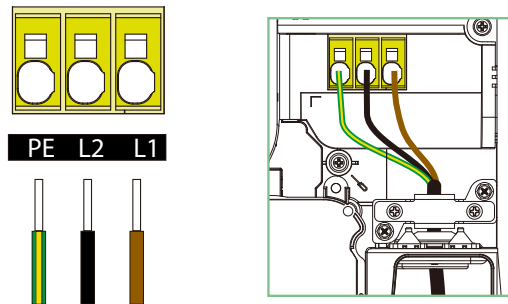

* Para aplicación en red eléctrica IT

8 Inspección

⚠️ PELIGRO

PELIGRO DE DESCARGA ELÉCTRICA, EXPLOSIÓN O ARCO ELÉCTRICO

Lleve un equipo de protección individual (EPI) adecuado y siga los procedimientos de seguridad.

El incumplimiento de estas instrucciones provocará la muerte o lesiones graves.

- Compruebe que la compuerta de inspección está correctamente atornillada.
- Asegúrese de que el cable de alimentación está sujeto con seguridad mediante un anillo de engaste.
- Compruebe que la cubierta de la estación de carga está intacta y no ha sufrido daños mecánicos o deformaciones obvias.
- Compruebe que la estación de carga está sujeta con seguridad a la pared.
- Compruebe que nada impide la conexión del cable de carga a la toma de la estación de carga.

Nota: Si la corriente máxima de la estación de carga se reduce a menos de 32 A en la aplicación eSetup/Wiser, este nuevo valor de corriente debe ser visible en la estación de carga para cumplir con la norma NF C 15-100.

9.1 Puesta en servicio con la Aplicación eSetup.

Prerrequisitos

Material necesario: Cable Ethernet, repetidor de Wi-Fi, smartphone iOS o Android

 Cablear la estación de carga

En caso de que se deba usar una opción de gestión de carga, es preferible instalarla antes de iniciar la puesta en servicio. Consulta el manual del usuario del módulo antidisparo.

 Revisa la conexión a la red doméstica (router de internet)

Se recomienda usar una conexión con cable Ethernet si el Schneider Charge se encuentra en exteriores o fuera del alcance del router de internet o del repetidor de Wi-Fi. Para la conexión Wi-Fi, asegúrate que la red Wi-Fi sea de 2,4 GHz y verifica la fuerza de la señal Wi-Fi.

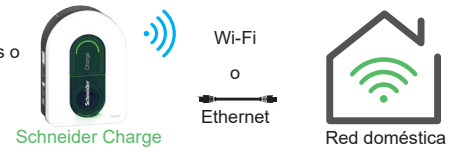
 Descarga la aplicación eSetup para electricistas en tu smartphone



eSetup
ios/Android

 Verifica tus permisos de smartphone

- Dirígete a Configuraciones > Privacidad y Seguridad > Servicios de ubicación. Asegúrate de que estén activados los servicios de ubicación.
- Dirígete a Ubicación y asegúrate de que este activada la Ubicación precisa.
- Para iPhone, dirígete a Configuración > Privacidad y Seguridad > Red local y asegúrate de que este activada la Red Local para eSetup.
- Activa Wi-Fi en tu smartphone.

 Descargar la última versión del firmware

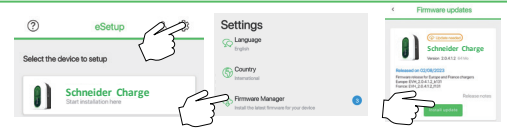
El firmware de la estación de carga debe estar actualizado antes de realizar la puesta en servicio. Descarga la última versión del firmware de la estación de carga en el Administrador del Firmware de la aplicación eSetup.



9.1.1 Conectar y actualizar

1

Inicio de la estación de carga

Encender la estación de carga.
Se tarda 30 segundos en estar lista.
La luz indicadora delantera cambia de blanco estable a verde estable.

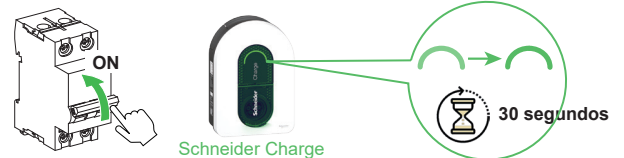

2

Activación del punto de acceso Wi-Fi de la estación de carga

Cuando la luz indicadora lateral esté en verde estable, pulsa el botón lateral por 5 segundos. Si la luz indicadora lateral está apagada, apaga la estación de carga y vuelve a encenderla para volver a activar el botón lateral.
La luz indicadora lateral titila en verde cuando el punto de acceso Wi-Fi de la estación de carga esté activado para la puesta en servicio.
La luz indicadora delantera parpadea en verde durante la puesta en servicio.

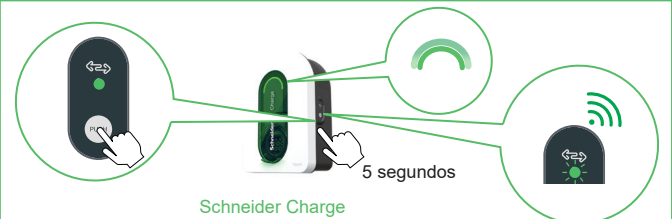

3

Puesta en servicio del inicio de la aplicación

Abre la aplicación eSetup para electricistas y selecciona Schneider Charge en el menú.
Acepta las solicitudes de permiso en tu smartphone (mira los prerrequisitos).



4

Conexión al punto de acceso Wi-Fi de la estación de carga

Escanea el código QR en el sticker del punto de acceso Wi-Fi con tu cámara, o selecciona Schneider Charge en las configuraciones Wi-Fi en tu smartphone e ingresa la contraseña Wi-Fi de la estación de carga manualmente.
Guarda la información Wi-Fi en un lugar seguro.



5

Ciberseguridad de la estación de carga

Crea y confirma tu código PIN de la estación de carga.
Escríbela en el manual del usuario para que no la pierdas.

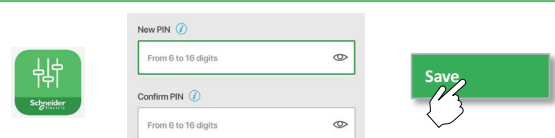

6

Actualización de firmware

Si el firmware de la estación de carga no está actualizado, continúa para realizar la actualización.
- La luz indicadora delantera titila en verde durante la actualización.
- La estación de carga se reinicia y configura automáticamente el nuevo firmware.
- La luz indicadora delantera parpadea en verde cuando esté listo para continuar con la puesta en servicio.
No apagues la estación de carga durante la actualización.

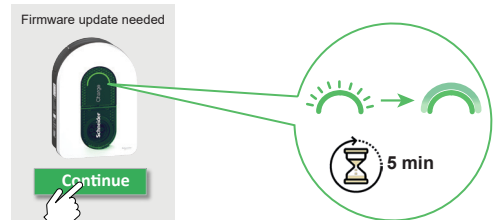

9.1.2 Establecer las configuraciones eléctricas

7 Conexión a la estación de carga

La luz indicadora delantera parpadea en verde cuando el punto de acceso Wi-Fi de la estación de carga esté listo para la puesta en servicio. Si no es así, vuelve al paso 2.

Inicia sesión con el código de PIN para reconectar la estación de carga. En caso de perder el código de PIN, se puede crear un nuevo código de PIN al hacer clic en "Restablecer código de PIN" y siguiendo las instrucciones en eSetup.

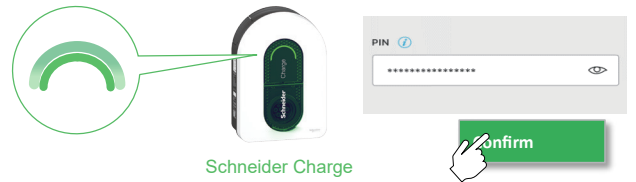

8 Configuraciones eléctricas

Ajusta el valor para establecer la corriente máxima que se proporcionará al vehículo eléctrico durante la carga.

En caso de usar una solución de gestión de carga (módulo antidisparo) luego la estación de carga ajustará de manera dinámica la energía de carga para evitar disparar el hogar.

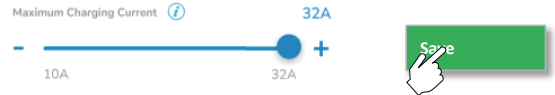

9.1.3 Preconfigurar la aplicación de carga inteligente (opcional)

9 Conexión a la aplicación de carga inteligente

En la aplicación eSetup, pulsa sobre la palanca para activar la preconfiguración de la estación de carga para conectarse a la aplicación de carga inteligente.

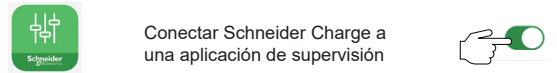

10 Conectividad a la red doméstica

Selecciona el modo de conectividad a la red doméstica:

- Wi-Fi
- Ethernet

Para la conexión Wi-Fi, asegúrate que la red Wi-Fi del router de internet sea de 2,4 GHz y verifica la fuerza de la señal Wi-Fi. Añade un repetidor de Wi-Fi si es necesario.



11 Configuraciones de red de la red doméstica (router de internet)

Para conectarse al router de internet de Wi-Fi:

- Escanea el código QR del router de internet,
- O ingresa el nombre y la contraseña del router Wi-Fi manualmente.

Haz clic en el botón de guardar. La estación de carga verifica la conexión al router de internet. Si no exitosa, verifica la fuerza de la señal Wi-Fi, el nombre y contraseña del router de internet.



12 Configuraciones de la aplicación de carga inteligente

En la aplicación eSetup, confirma o configura la aplicación de carga inteligente para el usuario.

Ve a la sección "Conexión a una aplicación de carga inteligente" de abajo para más detalles"



9.1.4 Terminar

13 Transferencia

Envía el informe al cliente por SMS o correo.

Contiene información para que el cliente pueda conectarse a la aplicación de carga inteligente y para reconectar la estación de carga cuando sea necesario.

El Número de Identificación del Punto de Carga (CPID) se puede solicitar al usuario final por la aplicación de carga inteligente.

El número CPID se puede encontrar en el informe o en la etiqueta en el costado de la estación de carga.

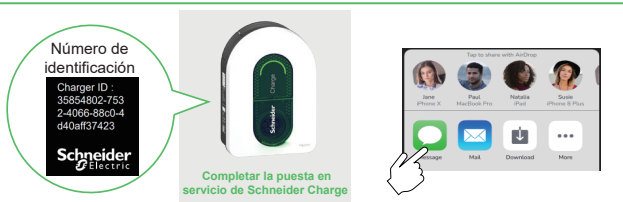

14 Reiniciar la estación de carga

Luego de la puesta en servicio, la estación de carga se reinicia automáticamente para validar las nuevas configuraciones.

Cuando se seleccione la aplicación de carga inteligente, la luz indicadora delantera se pondrá en verde estable cuando la estación de carga esté conectada al router de internet.

Si la luz indicadora delantera sigue parpadeando en naranja luego de 1 minuto, consulta la sección de solución de problemas en el manual del usuario.

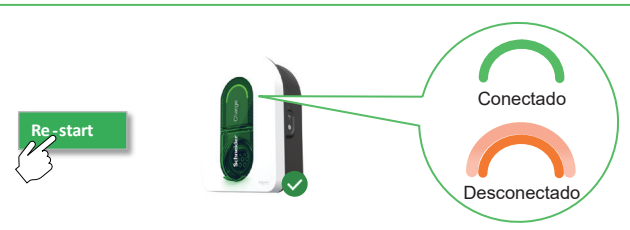

9.1.5 Listo para operar

¡Listo para usar!

¡La estación de carga está lista para cargar el vehículo eléctrico!
 Cuando esté preconfigurada la aplicación de carga inteligente, la estación de carga se puede conectar a la cuenta de la aplicación de carga del cliente.

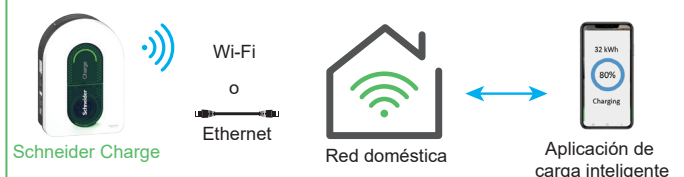

9.2 Puesta en servicio con la Aplicación Wiser Home

Prerrequisitos

Material necesario: Cable Ethernet, repetidor Wi-Fi, smartphone iOS o Android

Cablear la estación de carga

En caso de que se deba usar una opción de gestión de carga, es preferible instalarla antes de iniciar la puesta en servicio. Consulte el manual de usuario del módulo antitripping.

Compruebe la conexión a la red doméstica (router de internet)

Se recomienda usar una conexión con cable Ethernet si el Schneider Charge se encuentra en exteriores o fuera del alcance del router de internet o del repetidor de Wi-Fi. Para la conexión Wi-Fi, asegúrate que la red Wi-Fi sea de 2,4 GHz y verifica la fuerza de la señal Wi-Fi.

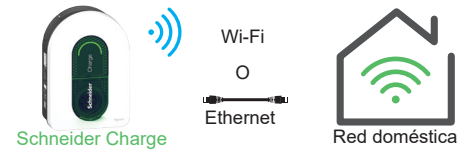

Descargue la aplicación Wiser Home en su smartphone



Wiser Home
ios/Android



9.2.1 Conectar y actualizar

1

Empiece por descargar la última versión del firmware

Una vez iniciado, seleccione "Instalador profesional", país o región y "Schneider Charge" respectivamente. Descargue la última versión del firmware de la estación de carga en su celular.

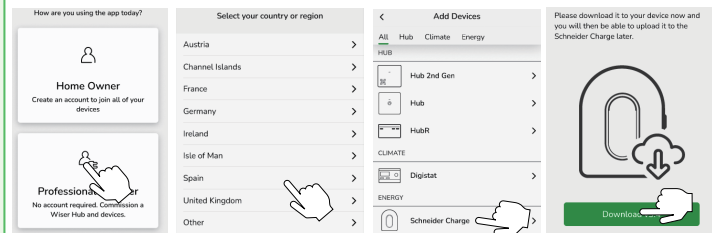

2

Conéctese a Wi-Fi Direct

Haga clic en "Iniciar configuración" una vez que la descarga se haya realizado correctamente. Apague el dispositivo a través del disyuntor. Espere 10 segundos y vuelva a ENCENDERLA. Se tarda 30 segundos en estar lista. La luz indicadora delantera cambia de blanco estable a verde estable.

How to commission the Schneider Charge

Please ensure you have already followed all the prerequisite steps in our guide. [Schneider Charge - Device User Guide](#).

Skip instructions

Start setup



3

Activación del punto de acceso Wi-Fi de la estación de carga

Cuando la luz indicadora lateral esté en verde estable, pulsa el botón lateral por 5 segundos. Si la luz indicadora lateral está apagada, apaga la estación de carga y vuelve a encenderla para volver a activar el botón lateral. La luz indicadora lateral titila en verde cuando el punto de acceso Wi-Fi de la estación de carga esté activado para la puesta en servicio. La luz indicadora delantera parpadea en verde durante la puesta en servicio.



4

Conexión al punto de acceso Wi-Fi de la estación de carga

Haga clic en "Abrir cámara" y autorice a "Wiser Home" a acceder a su cámara. Escanee el código QR de la pegatina del punto de acceso Wi-Fi con su cámara. **Retire la pegatina cuando haya finalizado y guarde la información Wi-Fi en un lugar seguro.**



5

Ciberseguridad de la estación de carga

Crea y confirma tu código PIN de la estación de carga. Escríbela en el manual del usuario para que no la pierdas. Inicie sesión con el código PIN para conectarse a la estación de carga.

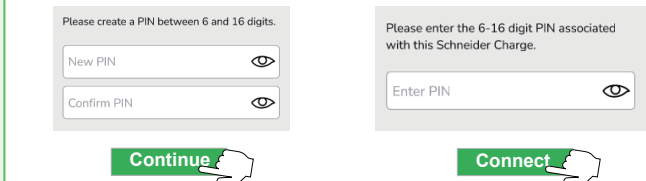

6

Actualización del firmware

Si el firmware de la estación de carga no está actualizado, continúe para realizar la actualización.
- La luz indicadora delantera titila en verde durante la actualización.
- La estación de carga se reinicia y configura automáticamente el nuevo firmware.
- La luz indicadora delantera parpadea en verde cuando esté listo para continuar con la puesta en servicio.
No apague la estación de carga durante el proceso de actualización.

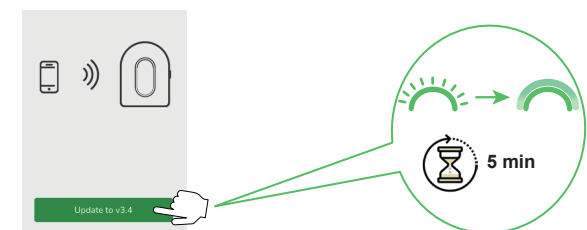

9.2.2 Establecer las configuraciones eléctricas

7

Conexión a la estación de carga

La luz indicadora delantera parpadea en verde cuando el punto de acceso Wi-Fi de la estación de carga esté listo para la puesta en servicio. Si no es así, vuelve al paso 2.

Inicia sesión con el código de PIN para reconectar la estación de carga.

En caso de que pierdas el código PIN, puedes crear uno nuevo al hacer clic en "Restablecer código PIN" y sigue las instrucciones en Wiser Home.



8

Ajustes eléctricos

Ajusta el valor para establecer la corriente máxima que se proporcionará al vehículo eléctrico durante la carga.

En caso de usar una solución de gestión de carga (módulo antidisparo) luego la estación de carga ajustará de manera dinámica la energía de carga para evitar disparar.

Corriente máxima de carga

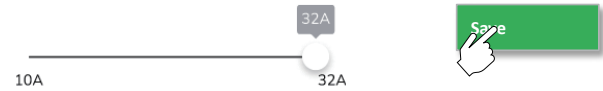

9.2.3 Configuración de los Ajustes de Red (Opcional)

9

Conectividad a la red doméstica

Seleccione el modo de conectividad a la red doméstica:

- Wi-Fi
- Ethernet

Para la conexión Wi-Fi, asegúrate que la red Wi-Fi del router de internet sea de 2,4 GHz y verifica la fuerza de la señal Wi-Fi. Añade un repetidor de Wi-Fi si es necesario.

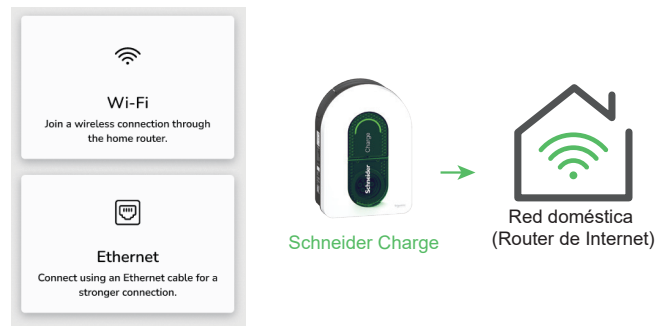

9.2.4 Terminar

10

Reinicia la estación de carga

Luego de la puesta en servicio, la estación de carga se reinicia automáticamente para validar las nuevas configuraciones.

Cuando se seleccione la aplicación de carga inteligente, la luz indicadora delantera se pondrá en verde estable cuando la estación de carga esté conectada al router de internet.

Si la luz indicadora delantera sigue parpadeando en naranja luego de 1 minuto, consulta la sección de solución de problemas en el manual del usuario.

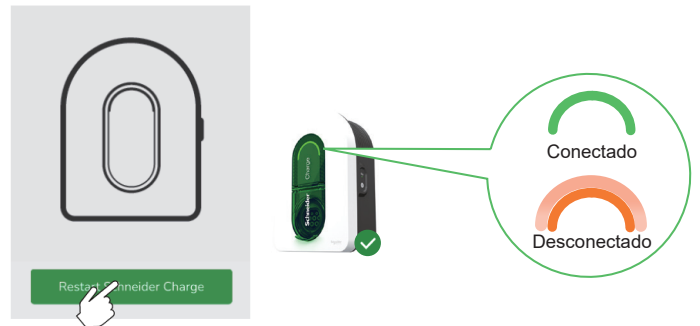

11

Traspaso

Envía el informe al cliente por SMS o correo.

Contiene información para que el cliente se conecte a la aplicación Wiser Home y se reconecte a la estación de carga cuando sea necesario.

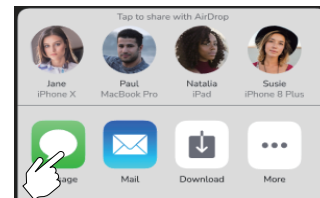

9.2.5 Listo para operar

Listo para usar

¡La estación de carga está lista para cargar el vehículo eléctrico!

Una vez preconfigurada la aplicación Wiser Home, la estación de carga puede conectarse a la cuenta de la aplicación Wiser Home del cliente. Cuando su Schneider Charge esté vinculado a Wiser Home, podrá habilitar servicios de terceros para operar su estación de carga de EV.



10 Funcionamiento

▲ PRECAUCIÓN

RIESGO DE LESIONES

No utilice ningún cable de extensión o adaptador para conectar la estación de carga al vehículo eléctrico.
Si no se siguen estas instrucciones, pueden producirse lesiones o daños en el equipo.

10.1 Conexión de la Estación de Carga del Vehículo Eléctrico

- Conecte el enchufe del cable de carga en la toma de la estación de carga del vehículo eléctrico.
- Conecte el conector del cable de carga a la toma de admisión del vehículo eléctrico.
- El indicador LED de carga cambiará de color de verde constante a azul pulsante.

10.2 Desconexión del Vehículo Eléctrico

▲ ADVERTENCIA

RIESGO DE LESIONES

No use la fuerza bruta para desconectar el conector de carga del vehículo eléctrico ya que está mecánicamente bloqueado.
Si no se siguen estas instrucciones, pueden producirse lesiones graves, muerte o daños en el equipo.

- Detenga la sesión de carga del vehículo eléctrico para desbloquear el conector.
- Desenchufe el conector de la estación de carga de la toma de admisión del vehículo eléctrico.
- Enrolle el cable de carga alrededor del recogedor de cable de la estación de carga del vehículo eléctrico.

10.3 Conexión a una Aplicación de Carga Inteligente

Cuando estás conectado a la aplicación de carga inteligente, la estación de carga se puede controlar de manera remota.

Las funciones de programación de carga e historial ayudan a optimizar el costo de carga.

La aplicación de carga inteligente ayudará a actualizar el software de la estación de carga para una mejor experiencia de carga.

Nota: Algunas funciones de control pueden estar disponibles en la estación de carga, pero no en la aplicación de carga o viceversa.

10.3.1 Prerrequisitos

Preconfiguración de la estación de carga

Asegúrate de que la opción de la aplicación de carga inteligente esté activada durante la puesta en servicio con la aplicación eSetup (pasos 9 a 12 indicados). Luego se preconfigurará la estación de carga con la dirección URL de la aplicación de carga inteligente. Si no es así, contacta a tu electricista o una persona calificada.



Localice el número de identificación del punto de recarga (CPID)

El número de identificación de la estación de carga - o el Número de identificación del Punto de Carga (CPID) - se menciona en el SMS o correo enviado a ti por el electricista luego de la puesta en servicio con la aplicación eSetup. También se puede encontrar en la etiqueta de la izquierda de la estación de carga o escanear el código QR de al lado al hacer clic en "+Más detalles".

Se solicitará el número de identificación de la estación de carga para conectar la estación de carga a la aplicación de carga inteligente.



Número de identificación de la estación de carga

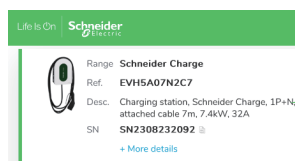

Conexión a la red doméstica

Asegúrate de que la estación de carga esté conectada a la red doméstica. La luz indicadora delantera debe estar en verde estable. Consulta la sección de solución de problemas si es necesario.



Wi-Fi



Ethernet



Red doméstica

10 Funcionamiento

10.3 Conexión a una Aplicación de Carga Inteligente

10.3.2 Conectar

1

Descargar la aplicación de carga inteligente

Descarga la aplicación de carga inteligente en tu smartphone **usando los enlaces que te envió el electricista por SMS** o correo luego de la puesta en servicio con la aplicación eSetup.
Wiser Home es una aplicación gratuita de Schneider Electric para gestionar la energía y la carga de vehículo eléctrico en hogares de Francia, Alemania, España, Australia, Portugal, Nueva Zelanda.
Monta es una de las aplicaciones de carga inteligente disponibles en la mayoría de países.
La aplicación para descargar debe corresponder a la preconfigurada por tu electricista en tu estación de carga.

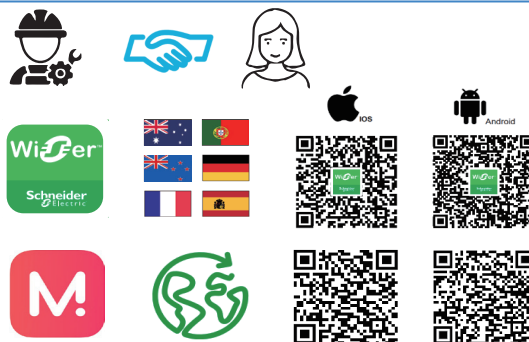

2

Crear una cuenta de usuario

Crear una cuenta de usuario en la aplicación de carga inteligente.
Consulta los términos de uso con la ayuda en línea en la aplicación de carga inteligente.
Nota: Las aplicaciones que no son Wiser Home no son aplicaciones de Schneider Electric.

Nombre: Clara
Correo: clara@EVdriver.com
contraseña: *****

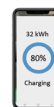

Aplicación de carga inteligente

3

Conexión a tu estación de carga

Crea tu estación de carga en tu cuenta personal y conéctala usando el Número de Identificación del punto de carga (CPID).
Ejemplo de CPID: b1820131-9750-41a5-9f87-9a7ebd2f2511
Nota: Usa el Número de identificación del punto de carga (CPID) para conectar la aplicación de carga inteligente, ¡no el número de serie!
Para utilizar la aplicación Wiser Home, escanee el código QR que se encuentra en el lado izquierdo de la estación de carga.

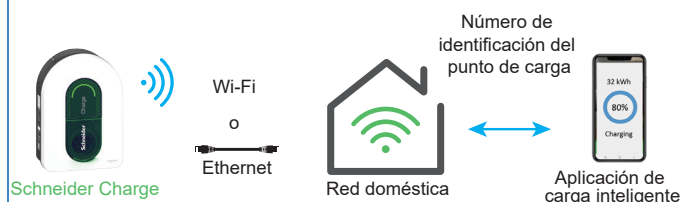

10.3.3 Listo para operar de manera remota

¡Listo para usar!

¡La estación de carga está lista para cargar un vehículo eléctrico y operar con su aplicación de carga inteligente!

Leer la guía completa del dispositivo en línea

- Escanee el código QR según su país o ubicación y elija su idioma.
 - Para obtener información completa sobre el dispositivo, incluido el funcionamiento, la configuración y el uso del producto con un sistema Wiser.



Australia

Nueva Zelanda



Noruega



⚠️ ⚠️ PELIGRO**PELIGRO DE DESCARGA ELÉCTRICA, EXPLOSIÓN O ARCO ELÉCTRICO**

Compruebe regularmente la integridad del cable.

El incumplimiento de estas instrucciones provocará la muerte o lesiones graves.

- Asegúrese de que el conector de carga y el cable de carga se guardan con seguridad entre sesiones de carga.
- Enrolle el cable de carga alrededor del recogedor de cable de la estación de carga.
- Si el Schneider Charge se instala en el exterior, retire la tapa para evitar que entre agua en el conector.
- Si el cargador Schneider está instalado en el interior, proteja el conector cubriéndolo con la tapa antipolvo.
- Se recomienda usar el soporte del cable Schneider Charge (EVA5GH) para sostener el conector en sesiones que no se cargue.

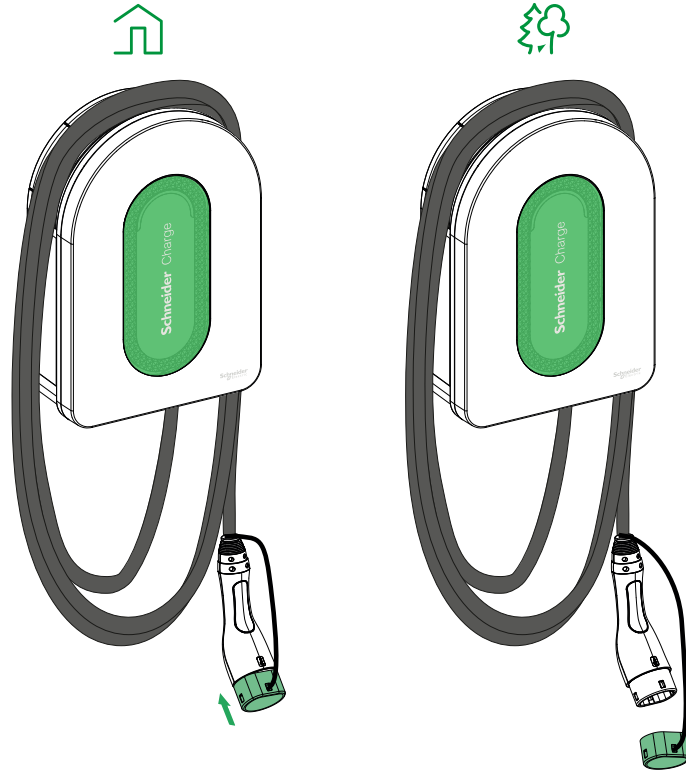

12 Restablecimiento de fábrica.

El restablecimiento de fábrica restaura la estación a su estado original.

Se divide en dos subcaracterísticas:

- Restablecimiento de los ajustes: se borrarán todas las bases de datos y ajustes.

■ **Código PIN.** Si se pierde el código PIN, puede realizarse un restablecimiento separado. Consulte la sección 13 para más información.

■ **Ajustes eléctricos.** Como la reducción de la corriente de carga o la configuración TIC (solo en Francia), entre otros.

■ **Modo de conectividad.** Tras el restablecimiento de fábrica, la estación de carga entrará en un modo básico que permite la función de conectar y cargar.

■ **Datos personales.**

- Todos los dispositivos emparejados previamente serán desvinculados.

| | |
|--|-------------------------|
| <p>1</p> <p>Reinicia la estación de carga</p> <ul style="list-style-type: none"> • Encienda la estación de carga. • Tomará 30 segundos para estar lista. • El indicador lateral se pondrá de color verde estable. | <p>Schneider Charge</p> |
| <p>2</p> <p>Comience el proceso de restablecimiento.</p> <ul style="list-style-type: none"> • Mantenga pulsado el botón lateral al menos durante 20 segundos. | <p>Schneider Charge</p> |
| <p>3</p> <p>Preste atención a los indicadores LED laterales.</p> <p>Tres pasos:</p> <ul style="list-style-type: none"> • Verde parpadeante • Parpadeo en rojo (preparación para el restablecimiento de fábrica). • Rojo estable (restablecimiento de fábrica en curso). | |
| <p>4</p> <p>Espera el reinicio.</p> <ul style="list-style-type: none"> • La estación de carga se reiniciará automáticamente y la luz frontal se pondrá blanca. • Después del reinicio, el restablecimiento de fábrica estará completo, y la luz frontal será blanca. | <p>Schneider Charge</p> |

Nota:







■ Debe mantener el botón pulsado durante 20 segundos para llevar a cabo esta operación. Si lo suelta antes de los 20 segundos, no se activará el restablecimiento de fábrica.

13 Indicadores de la estación de carga

| Luz indicadora delantera | Estado de la estación de carga | |
|---------------------------------|---------------------------------------|---|
| | Blanco estable | ¡La estación de carga se está reiniciando, espera! |
| | Verde palpitante | Punto de acceso Wi-Fi activado para la puesta en servicio |
| | Verde parpadeante | ¡Actualización del firmware en proceso, espera! |
| | Verde estable | Listo Nota: Si la estación de carga permanece en "espera" durante más de 5 minutos, el LED frontal entrará automáticamente en el modo de bajo consumo con una intensidad del 10 %. Esta función fue actualizada de la versión del firmware 1.13.4 (fecha de lanzamiento 2024/7/22). Actualiza la versión de firmware con la aplicación de puesta en servicio (Wiser Home o eSetup) si es necesario. |
| | Azul palpitante | Se está cargando |
| | Azul parpadeante | Suspensión de la carga por la aplicación de carga inteligente o falta de energía restante en el hogar |
| | Azul sólido | Suspensión de la carga por vehículo eléctrico o batería llena o preparación de la sesión de carga o entrada DSO |
| | Naranja palpitante | No conectado a la aplicación de carga inteligente cuando está configurada la conectividad |
| | Naranja estable | Bloqueado |
| | Rojo estable | Pausar/Error - Consulta la sección de solución de problemas |

| Luz indicadora lateral | Estado de la estación de carga | |
|-------------------------------|---------------------------------------|--|
| | Sin luz | El botón PUSH no está activado - Apaga y vuelve a la estación de carga para activarlo |
| | Verde estable | Listo para activar el punto de acceso Wi-Fi para la puesta en servicio Listo para ingresar al modo de vinculación con el módulo antidisparo (controlador de pico) |
| | Verde parpadeante | Punto de acceso Wi-Fi activado para la puesta en servicio |
| | Azul parpadeante | Modo de vinculación con el módulo antidisparo (controlador de pico) activado |
| | Titilando en rojo | El módulo anticáida ha perdido la comunicación por línea eléctrica o se está preparando el restablecimiento de fábrica. |
| | Rojo estable | El restablecimiento de fábrica está en proceso. |

14 Soluciones básicas

| Síntoma | Posibles causas y soluciones |
|--|--|
|  Conector enchufado en el vehículo eléctrico, pero no está cargando, LED iluminado en verde estable | <ul style="list-style-type: none"> ■ Verifica que el conector está insertado adecuadamente al desenchufar y enchufarlo de nuevo dentro del enchufe del vehículo eléctrico. ■ Verifica la secuencia de la carga siguiendo el procedimiento descrito en la sección de "Operación". |
|  Conector enchufado en el vehículo eléctrico, pero no está cargando, LED iluminado titilando en azul | <ul style="list-style-type: none"> ■ Verifica que no tengas un cronograma en progreso a través de la aplicación de carga inteligente que evita que se cargue el auto. ■ En caso de que hayas instalado un módulo antidisparo. El módulo antidisparo limita el consumo de energía de Schneider Charge, y puede detener por completo la carga para evitar un corte de energía de tu suministro eléctrico doméstico bajo todas las condiciones. Reduce la carga que consumes en tu hogar, para tener al menos 9 A disponibles por fase, para reiniciar el auto. Asegúrate de tener la suficiente energía en tu suscripción eléctrica para cargar el auto y para las cargas domésticas. Probablemente necesitas aumentar la electricidad contratada para tu instalación eléctrica. |
|  Conector enchufado en el vehículo eléctrico, pero no está cargando, LED iluminado en azul estable | <ul style="list-style-type: none"> ■ Verifica que no tienes un programa en progreso en tu auto que pueda prevenir que el auto se cargue. |
|  La luz LED de la estación de carga está palpitando | <ul style="list-style-type: none"> ■ Reinicia el Schneider Charge. ■ Schneider Charge no está conectado a la red doméstica mientras se usa Wi-Fi: <ul style="list-style-type: none"> □ Verifica que hayas conectado el Schneider Charge a una red Wi-Fi de 2,4 GHz con contraseña WPA2. Para la última generación de cajas de Internet, en algunos casos, es necesario crear una red Wi-Fi de 2,4Ghz. Compruébelo o póngase en contacto con su proveedor de Internet para obtener más información sobre cómo crear esta red. □ Verifica que el nombre y contraseña de Wi-Fi sean correctos. □ En caso de que la señal Wi-Fi sea muy débil: Conecta la estación de carga con cable Ethernet, o añade un repetidor Wi-Fi. ■ Verifica que el router de internet funcione de manera adecuada. |
|  La luz LED de la estación de carga está roja | <ul style="list-style-type: none"> ■ Apaga el suministro de energía a la estación de carga, desenchufa el conector del vehículo eléctrico, reconecta el suministro de energía, espera que la estación de carga esté lista (LED iluminado en verde estable), antes de reconectar el conector al vehículo eléctrico. En caso de reincidencia, contacte al Centro de Atención al Cliente de Schneider Electric. |
|  La luz LED de la estación de carga está apagada | <ul style="list-style-type: none"> ■ El suministro de alimentación está cortado. Verifica que el cableado esté bien y que el disyuntor no se haya disparado. ■ De lo contrario, apaga el suministro de energía a la estación de carga. Es posible que esté dañada la estación de carga. Contacta al Centro de atención al cliente de Schneider Electric. |
|  La luz LED blanca de la estación de carga está parpadeando y luego se apaga | <ul style="list-style-type: none"> ■ Hubo una sobretensión seria en el suministro de alimentación (el voltaje superó los 300 V entre la fase y el neutro). Corta el suministro de alimentación a la estación de carga, ya que es posible que esté dañada. Revise el voltaje. |
| Se perdió el sticker del código QR para la contraseña del punto de acceso Wi-Fi | <ul style="list-style-type: none"> ■ La contraseña del punto de acceso Wi-Fi para conectar la aplicación de puesta en servicio (Wiser Home o eSetup) para la configuración o modificar las configuraciones se puede recuperar dentro del producto quitando la cubierta delantera |
| Se perdió el código de PIN de la aplicación de puesta en servicio (Wiser Home o eSetup) | <ul style="list-style-type: none"> ■ Se puede crear un nuevo código PIN haciendo clic en "Restablecer código PIN" y seguir las instrucciones de la aplicación de puesta en servicio (Wiser Home o eSetup). |
| Saltó el disyuntor de entrada principal | <ul style="list-style-type: none"> ■ Añade un módulo antidisparo para permitir la reducción de carga. ■ Si ya está instalado el módulo antidisparo, revisa si la configuración es correcta y que esté vinculado correctamente con la estación de carga: Mira la guía del usuario del módulo antidisparo. |
| Conexión a la estación de carga a una aplicación de carga inteligente fallida | <ul style="list-style-type: none"> ■ Cuando aplicación interna solicite el número de serie, debes ingresar el Número de Identificación del Punto de Carga (CPID según sus siglas en inglés) que puedes encontrar en el costado de la estación de carga. |
| Fallo de conexión entre la estación de carga y Wiser después de cambiar desde otra supervisión con la aplicación de configuración | <ul style="list-style-type: none"> ■ Es posible que los parámetros de conexión predeterminados de la estación de carga (p. ej., CPID, contraseña OCPP) para Wiser se hayan modificado cuando el dispositivo se conectó a un sistema de supervisión alternativo. ■ Realice un restablecimiento de fábrica siguiendo las instrucciones de la sección 12 y, a continuación, vuelva a poner en servicio la estación de carga siguiendo las instrucciones de la sección 10. |

15 Declaración de la función inalámbrica

Para Europa (donde el mercado CE):

Por la presente, Schneider Electric Industries declara que la estación de carga para vehículos eléctricos Schneider Charge cumple con los requisitos esenciales u las estipulaciones relevantes de las Directivas de los Equipos de Radio RED 2014/53/EU.

La declaración de la UE de conformidad de Schneider Charge (EU1005839-2) puede descargarse en: [se.com/docs](https://www.se.com/docs).

- Wi-Fi:
 - Bandas de frecuencia de funcionamiento: 2412 MHz-2472 MHz
 - Potencia de salida de radiofrecuencia máxima: menos de 20 dBm (18,25 dBm)

16 Reciclado



Los materiales de empaquetado de este equipo pueden ser reciclados.

El producto y todos los accesorios marcados con este símbolo son componentes electrónicos y eléctricos, que deben desecharse y separarse de los residuos domésticos.

Por favor, colabora con la protección del medio ambiente desechando los residuos en sus contenedores correspondientes.

Gracias por cuidar del medio ambiente.