

en de fr



|          |    |      |      |
|----------|----|------|------|
|          | TT | TN-S | TN-C |
| A9L1F325 |    |      | ■    |
| A9L1F625 | ■  | ■    |      |



**PLEASE NOTE**

- The installation, maintenance and eventual replacement of this device must only be carried out by a qualified electrician.
- This device must not be repaired.
- All applicable local, regional and national regulations must be complied with during the installation, use, maintenance and replacement of this device.
- This device must not be installed if, when unpacking it, you observe that is damaged.
- Schneider Electric cannot be held responsible in the event of non-compliance with the instructions in this document and in the documents to which it refers.
- The service instruction must be observed throughout the product life time of this device.

**BITTE BEACHTEN**

- Die Installation, die Wartung und der eventuelle Austausch dieses Geräts darf nur von einem qualifizierten Elektriker durchgeführt werden.
- Dieses Gerät darf nicht repariert werden.
- Alle anwendbaren lokalen, regionalen und nationalen Vorschriften müssen eingehalten werden, welche die Installation, den Gebrauch, die Wartung und den Austausch dieses Gerätes betreffen.
- Dieses Gerät darf nicht installiert werden, wenn Sie beim Auspacken Beschädigungen feststellen.
- Schneider Electric kann keinesfalls für die Nichtbeachtung der Anweisungen in dieser Anleitung oder Anweisungen in Dokumenten, auf die sie Bezug nimmt, haftbar gemacht werden.
- Die Serviceanleitung ist während der gesamten Lebensdauer dieses Gerätes zu beachten.

**REMARQUE IMPORTANTE**

- L'installation, l'entretien et le remplacement éventuel de cet appareil doivent être effectués uniquement par un électricien qualifié.
- Cet appareil ne doit pas être réparé.
- Toutes les réglementations locales, régionales et nationales applicables doivent être respectées lors de l'installation, l'utilisation, l'entretien et le remplacement de cet appareil.
- Cet appareil ne doit pas être installé si, lors du déballage, vous observez qu'il est endommagé.
- Schneider Electric ne peut être tenu pour responsable en cas de non-respect des instructions contenues dans ce document et dans les documents auxquels il se réfère.
- Les instructions de service doivent être respectées tout au long de la durée de vie de cet appareil.

**1 Description / Beschreibung / Description**

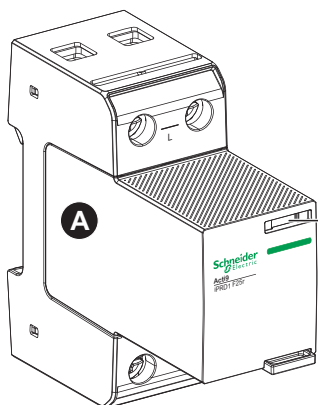

-40 °C ... +85 °C  
5 % ... 95 % RH  
IEC 61643-11:2011  
EN 61643-11:2012+A11:2018

IP20 with cartridges fitted and device wired /  
IP20 mit eingesetzten Schutzmodulen und  
eingebaut/verdrahtet /  
IP20 avec cartouches insérées et produit câblé

Ue = 240 V~ - 50/60 Hz

I<sub>PE</sub> ≤ 30 μA (L-N)  
I<sub>PE</sub> ≤ 5 μA (N-PE)

I<sub>SCCR</sub> = 75 kA

I<sub>n</sub> = 75 kA (L-N)  
I<sub>fl</sub> = 100 A<sub>RMS</sub> (N-PE)

I<sub>n</sub> / I<sub>max</sub> (8/20) = 25 kA / 65 kA

Number of ports / Anzahl der Ports /  
Nombre de ports = 1

Minimum distance from any conductive  
surface: 0 mm /  
Mindestabstand zu leitfähigen Teilen : 0 mm /  
Distance minimale par rapport à toutes  
surfaces conductrices mises à la terre : 0 mm

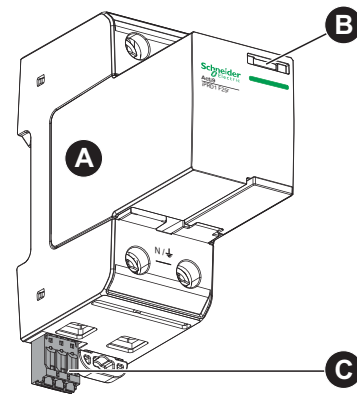

en  
de  
fr

|          |                            |          |                                   |          |                                     |
|----------|----------------------------|----------|-----------------------------------|----------|-------------------------------------|
| <b>A</b> | Withdrawable cartridge     | <b>B</b> | Cartridge status indicator        | <b>C</b> | Remote indication contact           |
|          | Austauschbare Schutzmodule |          | Statusanzeige der Schutzmodule    |          | Fernmeldekontakt                    |
|          | Cartouche débrochable      |          | Indicateur d'état de la cartouche |          | Contact de signalisation à distance |

|   |                 |          |  |  |
|---|-----------------|----------|--|--|
| Kit content / Inhalt Set / Contenu du kit | L-N/L-PE(N) SPD | N-PE SPD | Comb busbar / Kammschiene / Peigne de raccordement |  |
| A9L1F325                                  | 3               | -        | 6 mod. of 18 mm / 6 TE / 6 mod. de 18 mm           | 7 mod. of 18 mm / 7 TE / 7 mod. de 18 mm |
| A9L1F625                                  | 3               | 1        | -  | 1  |

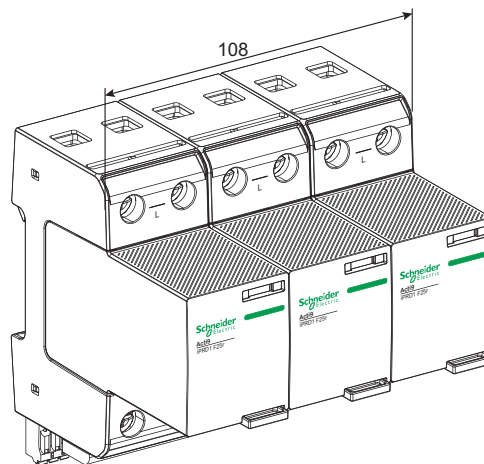
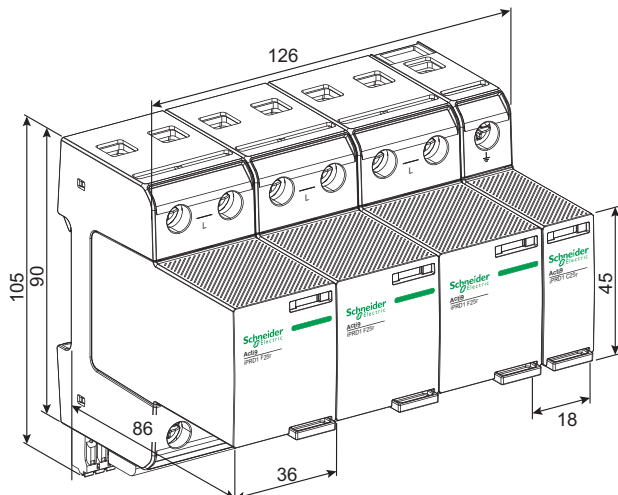

# 2 Kit installation / Set Installation / Kit d'installation

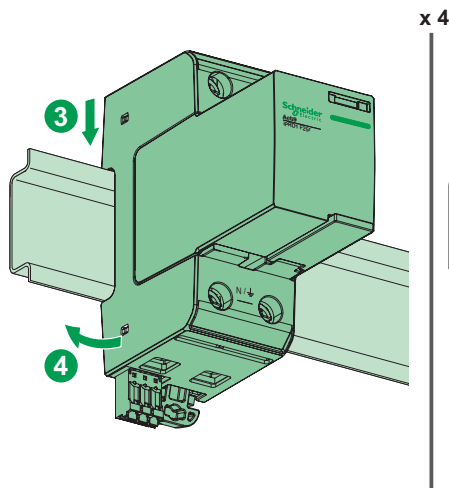
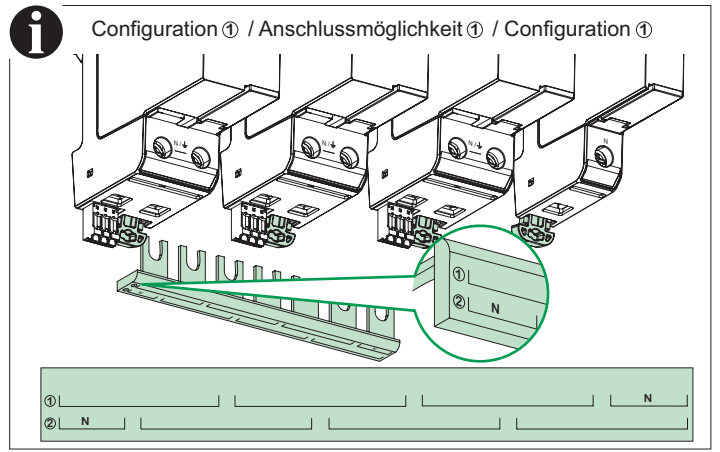
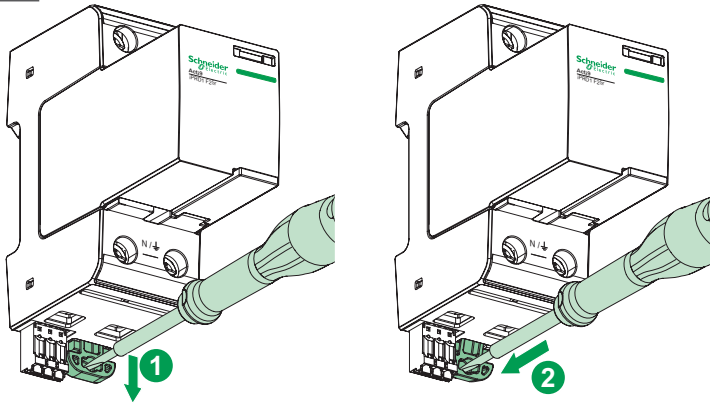

x 4

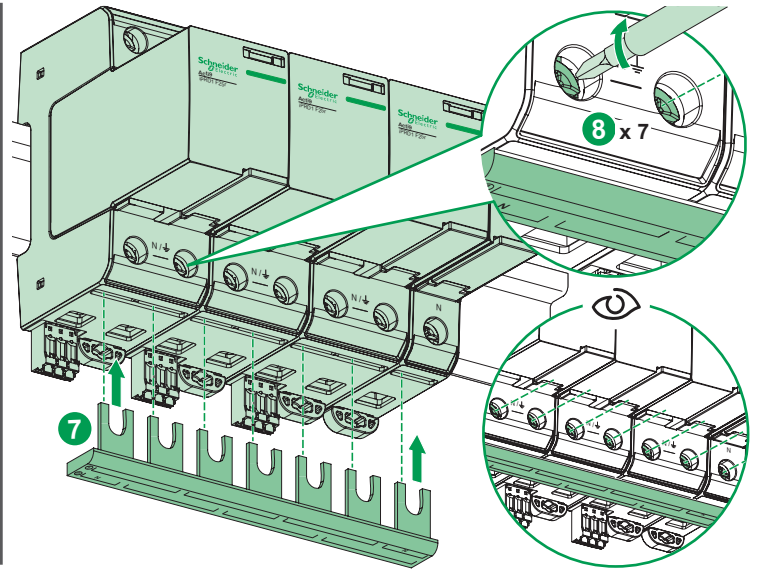
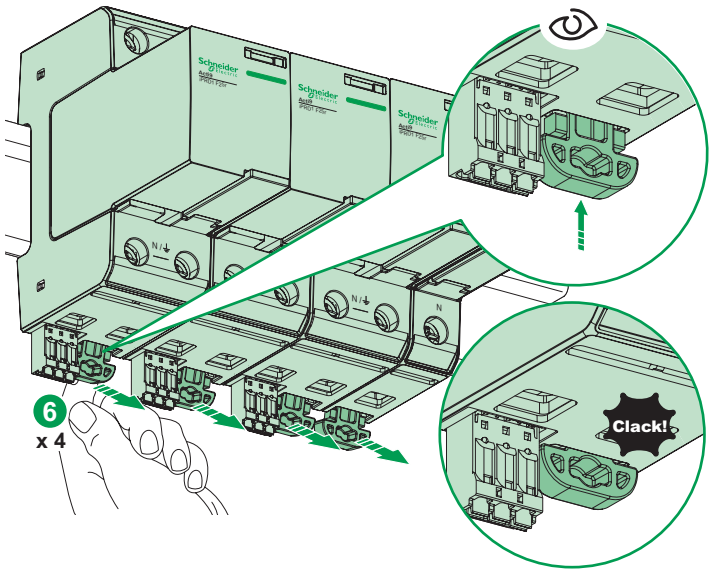
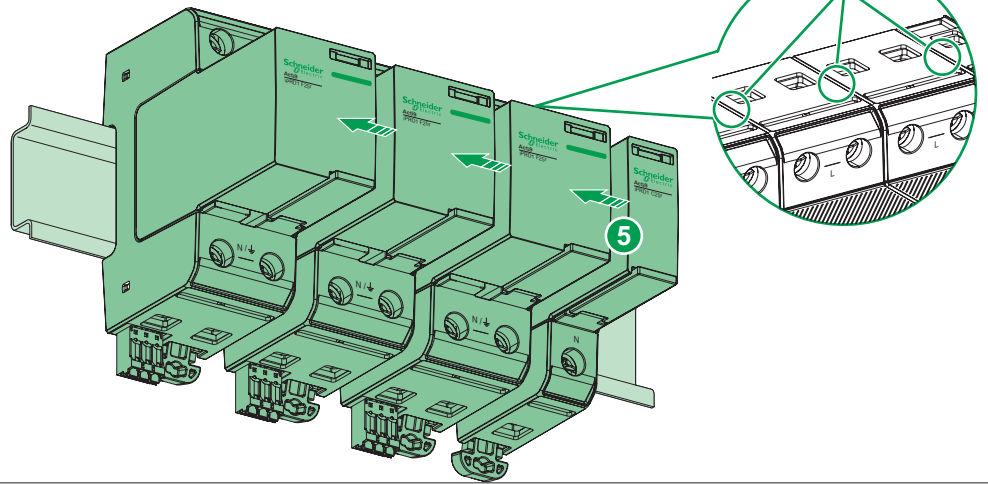

## Other wiring configuration / Andere Anschlussmöglichkeiten / Autres configurations de câblage

Configuration ② / Anschlussmöglichkeit ②  
Configuration ②

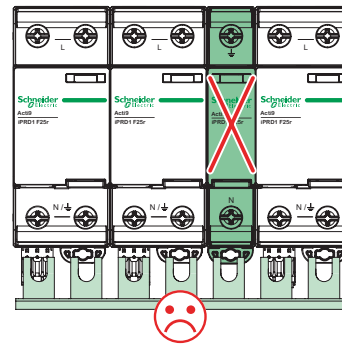
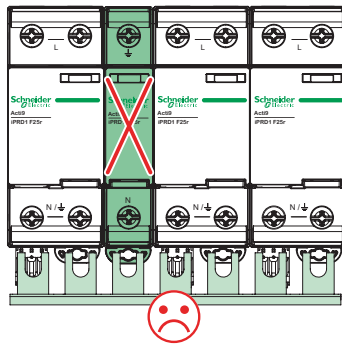
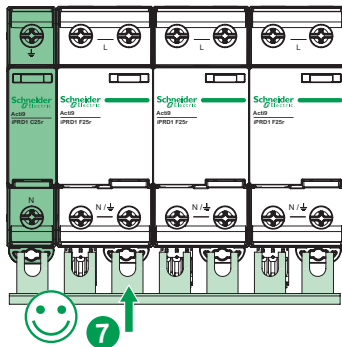

Configuration ①(\*) / Anschlussmöglichkeit ①(\*)  
Configuration ①(\*)

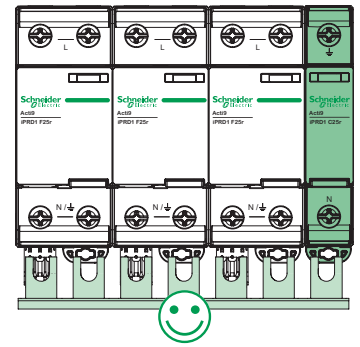

(\*) Comb busbar wiring is not recommended on topside / Montage der Kammleiste nur auf der Unterseite gestattet / Il est recommandé de connecter le peigne de raccordement en bas du produit

# 3 Connection / Anschluss / Câblage

## ⚠️ DANGER / GEFAHR / DANGER

### HAZARD OF ELECTRIC SHOCK, EXPLOSION OR ARC FLASH

■ Turn off all power supplying this device before working on it.  
 ■ Use a voltage tester with a suitable rated voltage in order to check that all active conductors aren't energized.  
**Failure to follow these instructions will result in death or serious injury.**

### GEFAHR EINES ELEKTRISCHEN SCHLAGS, EINER EXPLOSION ODER EINES LICHTBOGENS

■ Trennen Sie vor allen Arbeiten am Gerät sämtliche Stromversorgungen des Geräts.  
 ■ Verwenden Sie einen Spannungsprüfer mit einer geeigneten Messbereich, um sicherzustellen, dass alle aktiven Leiter spannungsfrei sind.  
**Die Nichtbeachtung dieser Anweisungen führt zu Tod oder schweren Verletzungen.**

### RISQUE DE CHOC ELECTRIQUE, D'EXPLOSION OU D'ARC ELECTRIQUE

■ Coupez toutes les alimentations avant de travailler sur cet appareil.  
 ■ Utilisez un testeur de tension avec une tension nominale appropriée afin de vérifier que tous les conducteurs actifs ne soient pas alimentés.  
**Le non-respect de ces instructions provoquera la mort ou des blessures graves.**

## ⚠️ WARNING / WARNUNG / AVERTISSEMENT

### FIRE HAZARD

Connecting leads shall be kept as short as possible, without loops and not exceed 0.5 m in total length per SPD according to IEC 60364-5-53.  
**Failure to follow these instructions can result in death, serious injury, or equipment damage.**

If  $F1 \geq 315$  A gG, then the integrated backup fuse always operates before F1.

### BRANDGEFAHR

Anschlussleitungen sollten so kurz wie möglich gehalten werden, dürfen keine Schleifen enthalten und nicht länger als 0.5 m sein (laut IEC 60364-5-53).  
**Die Nichtbeachtung dieser Anweisungen kann Tod, schwere Verletzungen oder Sachschäden zur Folge haben.**  
 Ist  $F1 \geq 315$  A gG, dann wird die integrierte Vorsicherung immer vor F1 auslösen.

### RISQUE D'INCENDIE

Les câbles de connexion de chaque parafoudre doivent être aussi courts que possible, sans boucle et de longueur inférieure à 0,5 m, conformément à l'IEC 60364-5-53.  
**Le non-respect de ces instructions peut provoquer la mort, des blessures graves ou des dommages matériels.**  
 Le fusible intégré assure toujours la sélectivité si  $F1 \geq 315$  A gG.

TN-C System, 3+0

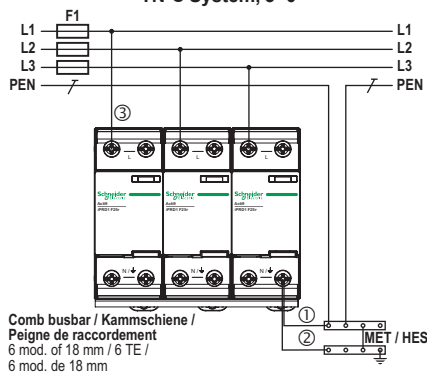

TN-S System, 3+1

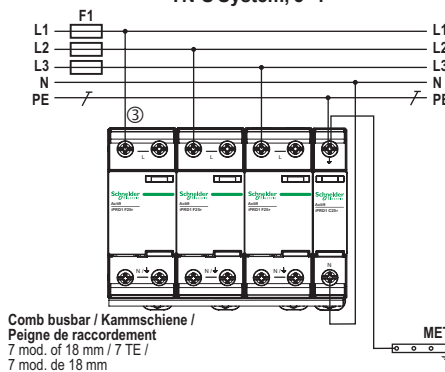

TT System, 3+1

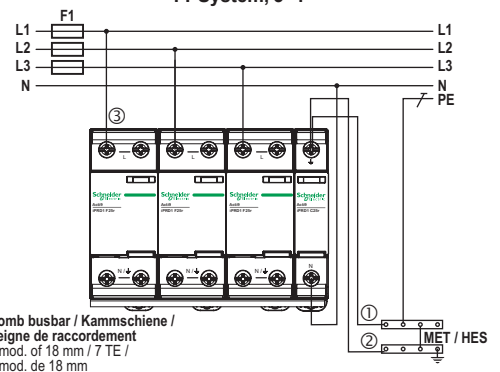

If  $2 + 3 > 0.5$  m add connection 1 to keep  $1 + 3 < 0.5$  m / Wenn  $2 + 3 > 0.5$  m zusätzliche Leitung notwendig um die Länge  $1 + 3$  einzuhalten. /  
 Si  $2 + 3 > 0.5$  m ajouter le câble 1 pour respecter  $1 + 3 < 0.5$  m  
 N = Neutral Conductor / Neutralleiter / Conducteur de neutre  
 PE = Protective Earth conductor / PE-Leiter / Conducteur de terre

PEN = Protective Earth and Neutral conductor / PEN-Leiter / Conducteur de mise à la terre de protection et de conducteur de neutre  
 MET/HES = Main Earthing Terminal / Haupterdungsschiene / Barre de terre principale

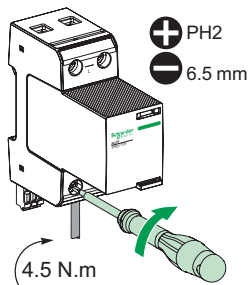

|                           |                           |       |       |
|---------------------------|---------------------------|-------|-------|
| 16 ... 35 mm <sup>2</sup> | 16 ... 25 mm <sup>2</sup> | 18 mm | 18 mm |
|---------------------------|---------------------------|-------|-------|

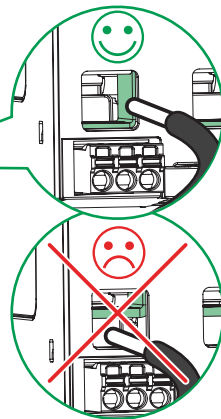

Disconnecter not required (backup fuse integrated) /  
 Ableitervorsicherung nicht notwendig (integrierte Vorsicherung) /  
 Déconnecteur non exigé (fusible intégré)

**Protection against short circuit / Kurzschlusschutz /  
 Protection dans le cas d'un court-circuit :**

$$I_{SCCR} = 75 \text{ kA}$$

**Conductor dimensioning / Anschluss Querschnitte /  
 Dimensionnement du conducteur**

| S1                     | S2                     | S3                 |
|------------------------|------------------------|--------------------|
| $\leq 16 \text{ mm}^2$ | 16 mm <sup>2</sup>     | 16 mm <sup>2</sup> |
| $> 16 \text{ mm}^2$    | 16 mm <sup>2</sup> (*) | 16 mm <sup>2</sup> |

(\*): The installation of all live conductors is required to be short-circuit and earth-fault proof. / Alle aktiven Leiter müssen erd- und kurzschlusssicher verlegt werden. / Tous les conducteurs installés doivent être dimensionnés pour tenir les courants de court-circuit et les défauts à la terre.

# 4 Remote monitoring / Fernüberwachung / Surveillance à distance

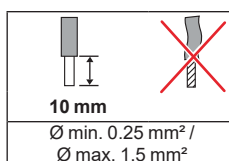
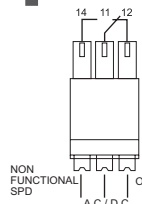

| RC contact(s) States / Fernmeldekontakt(e)-Status / Etats des contacts   | 11 - 12                      | 11 - 14                      |
|--|------------------------------|------------------------------|
| SPD is functional/installation is protected / SPD-Modul(e) funktional/ Installation ist geschützt / Parafoudre (SPD) fonctionnel/installation protégée           | Closed / Geschlossen / Fermé | Open / Offen / Ouvert        |
| SPD is unplugged/installation is unprotected / SPD-Modul nicht eingesteckt/ Installation ist ungeschützt / Parafoudre (SPD) déconnecté/installation non protégée | Open / Offen / Ouvert        | Closed / Geschlossen / Fermé |
| <b>A. C.</b>   | <b>D. C.</b>                 |                              |
| max.: 250 V / 1 A  | max.: 48 V / 0.5 A           |                              |

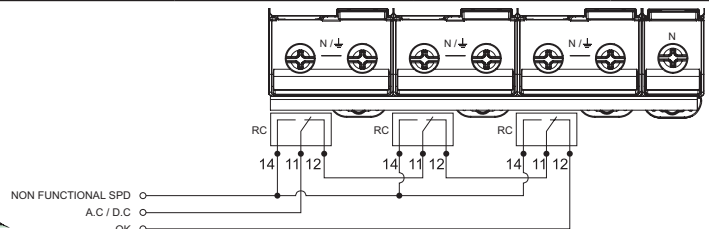
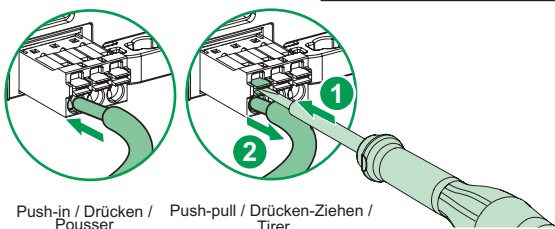

# 5 Replacing cartridges / Austausch von Kartuschen / Remplacement des cartouches

## ⚠ WARNING / WARNUNG / AVERTISSEMENT

### RISK OF DAMAGE TO THE DEVICE AND DETERIORATION OF PROTECTION LEVEL

Schneider Electric cannot be held responsible if cartridges other than those recommended by Schneider Electric are used.

Failure to follow these instructions can result in equipment damage and deterioration of protection level.

### GEFAHR EINER BESCHÄDIGUNG DES GERÄTS UND VERLUST DES SCHUTZNIVEAUS

Schneider Electric kann nicht haftbar gemacht werden, wenn andere als die von Schneider Electric empfohlenen Patronen verwendet werden.

Die Nichtbeachtung dieser Anweisungen kann Sachschäden und/oder Verlust des Schutzniveaus zur Folge haben.

### RISQUE D'ENDOMMAGEMENT DE L'ÉQUIPEMENT ET DE DETERIORATION DU NIVEAU DE PROTECTION

Schneider Electric ne peut être tenu pour responsable si des cartouches autres que celles recommandées par Schneider Electric sont utilisées.

Le non-respect de ces instructions peut provoquer la mort, des blessures graves ou des dommages matériels.

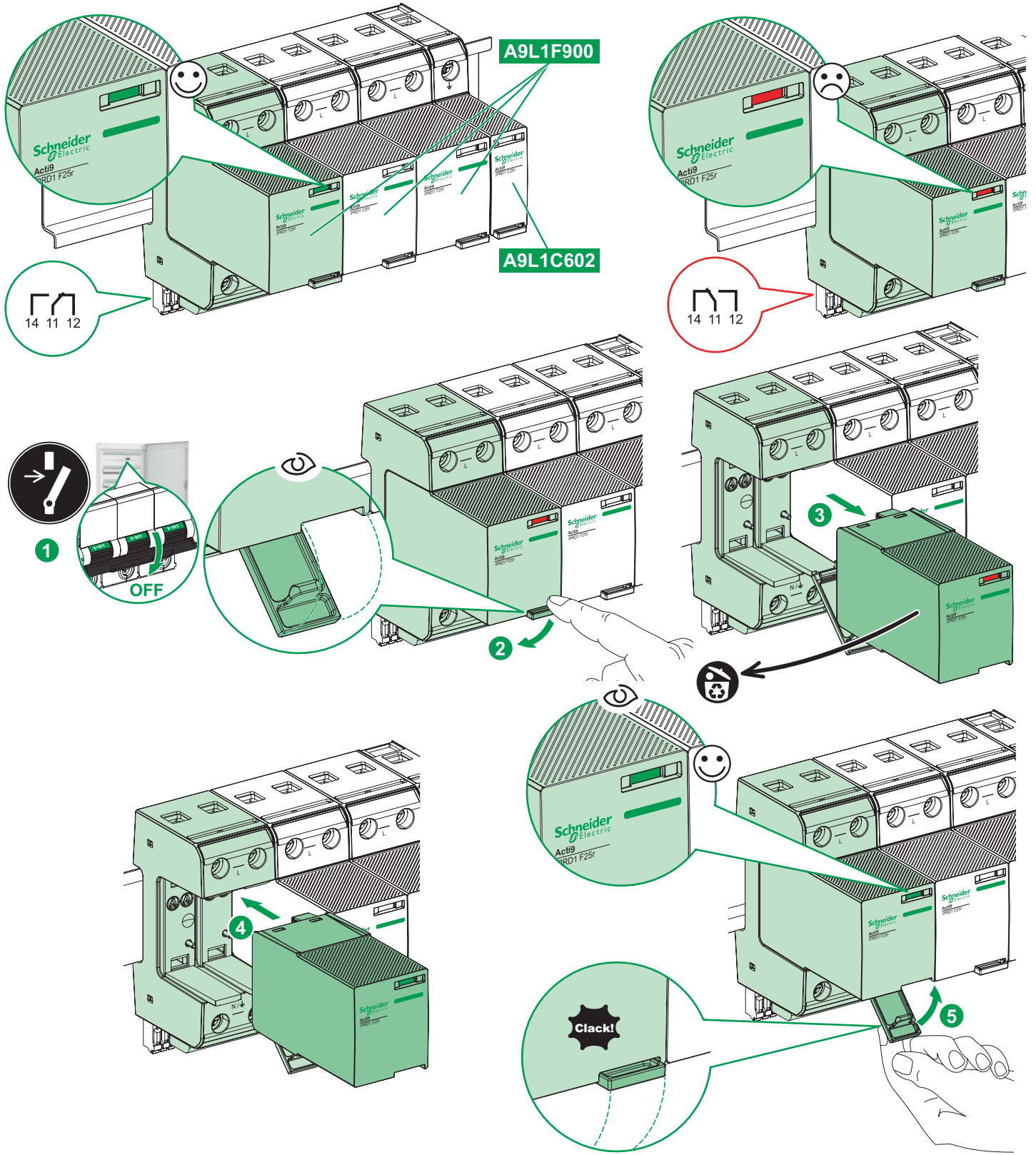

Schneider Electric Industries SAS  
35, rue Joseph Monier  
CS 30323  
F - 92506 Rueil Malmaison Cedex  
www.se.com



|    |                    |   |   |
|----|--------------------|---|---|
| EN | Electrical hazard  | Installation by qualified electricians only     | Disconnect before installation                |
| DE | Elektrische Gefahr | Installation nur durch qualifizierte Elektriker | Vor der Installation Verbindung trennen       |
| FR | Danger électrique  | Montage uniquement par un électricien           | Sectionner avant de procéder à l'installation |