



Buzzer Alarme sonore Zumbador 蜂鸣器		XB2BS•4LC / XB2BS•C
Pilot Light Voyant lumineux Luz piloto 指示灯		XB2BV...LC / XB2BV...KLC

Mounting
Montage
Montar
安装

Unmounting
Démontage
Desmontar
卸载

8,0 mm	0,5...2,5 mm ²	0,5...1,5 mm ²
0.32 in.	20...14 AWG	20...16 AWG

0,8 Nm / 7.1 lb-in
(maxi 1,0 Nm / 8.8 lb-in)

2,2 Nm ± 0,2 / 19.5 lb-in ± 1.8

ZB5AZ905

Panel cut-out / Découpe du panneau Orificio del panel / 面板开口

	Connection by Screw Clamp Terminals Raccordement par borniers à vis Conexión mediante terminales con tornillo de presión 通过螺纹型夹持端子进行的连接			
	a (mm)	b (mm)	a (in.)	b (in.)
XB2BS...	40	30	1.57	1.18
XB2BV...	40	30	1.57	1.18

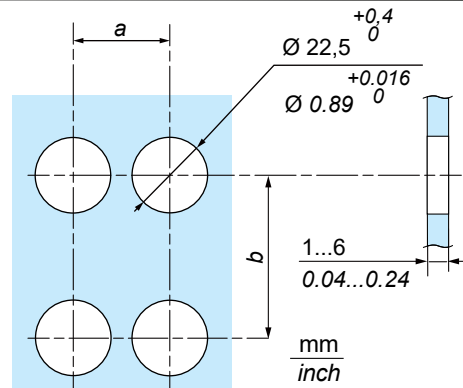

⚡ ⚠ DANGER / DANGER / PELIGRO / 危險

Hazard of arc flash or electric shock

- Hole diameter and tightening torques must comply with the specifications provided in this document.
- The accessory ZB5AZ905 must be used to tighten the nut.
- Do not remove the cap with voltage present.

Failure to follow these instructions will result in death or serious injury.

Peligro de arco eléctrico o descarga eléctrica

- El diámetro del orificio y los pares de apriete deben cumplir con las especificaciones indicadas en este documento.
- El accesorio ZB5AZ905 debe utilizarse para apretar la tuerca.
- No retire la tapa con tensión presente.

Si no se siguen estas instrucciones provocará lesiones graves o incluso la muerte.

Risque d'arc électrique ou de choc électrique

- Le diamètre des trous et les couples de serrage doivent être conformes aux spécifications fournies dans ce document.
- L'accessoire ZB5AZ905 doit être utilisé pour serrer l'écrou.
- Ne retirez pas le cache lorsque la tension est présente.

Le non-respect de ces instructions provoquera la mort ou des blessures graves.

存在弧闪或触电危险

- 孔径和拧紧扭矩必须符合本文中提供的规格。
- 必须使用附件 ZB5AZ905 拧紧螺母。
- 请勿拆下带有电压的盖子。

不遵循上述说明 将导致人员伤亡

en Electrical equipment should be installed, operated, serviced, and maintained only by qualified personnel. No responsibility is assumed by Schneider Electric for any consequences arising out of the use of this material.

fr L'installation, l'utilisation, la réparation et la maintenance des équipements électriques doivent être assurées par du personnel qualifié uniquement. Schneider Electric décline toute responsabilité quant aux conséquences de l'utilisation de ce matériel.

es La instalación, manejo, puesta en servicio y mantenimiento de equipos eléctricos deberán ser realizados sólo por personal cualificado. Schneider Electric no se hace responsable de ninguna de las consecuencias del uso de este material.

zh 电气设备的安装、操作、维修和维护工作仅限于合格人员执行。Schneider Electric 不承担由于使用本资料所引起的任何后果。专业人员是指掌握与电气设备的制造和操作及其安装相关的技能和知识的人员，他们经过安全培训能够发现和避免相关的危险。

© 2022 Schneider Electric. All Rights Reserved.

