

LV850062SP

- en** ULP Port Module for Drawout MasterPact MTZ2/MTZ3
- fr** Module port ULP pour MasterPact MTZ2/MTZ3 débrochable
- es** Módulo de puerto ULP para modelos seccionables de MasterPact MTZ2/MTZ3
- de** ULP-Portmodul für Einschub-MasterPact MTZ2/MTZ3
- it** Modulo porta ULP per MasterPact MTZ2/MTZ3 estraibile
- pt** Módulo da porta ULP para MasterPact extraível MTZ2/MTZ3
- ru** Модуль порта ULP для выкатного аппарата MasterPact MTZ2/MTZ3
- zh** 抽出式 MasterPact MTZ2/MTZ3 的 ULP 端口模块



www.se.com

	UG MasterPact MTZ2/MTZ3		IS MasterPact MTZ2/MTZ3
	<ul style="list-style-type: none"> en DOCA0101EN fr DOCA0101FR es DOCA0101ES zh DOCA0101ZH 	<ul style="list-style-type: none"> en it fr pt es ru de zh 	NVE35470
	UG MasterPact MTZ2/MTZ3		IS MasterPact MTZ2/MTZ3
	<ul style="list-style-type: none"> en 0614IB1701EN fr 0614IB1701FR es 0614IB1701ES zh 0614IB1701ZH 	<ul style="list-style-type: none"> en it fr pt es ru de zh 	QGH69563

? → www.se.com/support

<p>Retain instruction sheet for future use. Visit our website at www.se.com to download the documents listed above (user guides or instruction sheets for drawout circuit breakers) and other documents.</p> <p>PLEASE NOTE</p> <ul style="list-style-type: none"> ● Electrical equipment should be installed, operated, serviced, and maintained only by qualified personnel. ● No responsibility is assumed by Schneider Electric for any consequences arising out of the use of this material. ● All pertinent state, regional, and local safety regulations must be observed when installing and using this product. 	<p>Instruction de service à conserver pour usage ultérieur. Visitez notre site web www.se.com pour télécharger les documents listés ci-dessus (guide utilisateurs ou instructions de service pour disjoncteur débrochable et d'autres documents.</p> <p>REMARQUE IMPORTANTE</p> <ul style="list-style-type: none"> ● L'installation, l'utilisation, la réparation et la maintenance des équipements électriques doivent être assurées par du personnel qualifié uniquement. ● Schneider Electric décline toute responsabilité quant aux conséquences de l'utilisation de ce matériel. ● Toutes les réglementations locales, régionales et nationales pertinentes doivent être respectées lors de l'installation et de l'utilisation de ce produit. 	<p>Guarde la hoja de instrucciones para utilizarla en el futuro. Visite nuestra página web en www.se.com para descargar los documentos enumerados anteriormente (manuales de usuario u hojas de instrucciones para interruptores automáticos extraíbles) así como otros documentos.</p> <p>TENGA EN CUENTA</p> <ul style="list-style-type: none"> ● La instalación, utilización, puesta en servicio y mantenimiento de equipos eléctricos deberán ser realizados sólo por personal cualificado. ● Schneider Electric no se hace responsable de ninguna de las consecuencias del uso de este material. ● Al instalar y utilizar este producto es necesario tener en cuenta todas las regulaciones sobre seguridad correspondientes, ya sean regionales, locales o estatales. 	<p>Bewahren Sie die Kurzanleitung als Referenz für den späteren Gebrauch auf. Besuchen Sie unsere Website unter www.se.com um die oben aufgeführten Dokumente (Benutzerhandbücher oder Bedienungsanleitungen für ausfahrbare Leistungsschalter) und weitere Dokumente herunterzuladen.</p> <p>BITTE BEACHTEN</p> <ul style="list-style-type: none"> ● Elektrische Geräte dürfen nur von Fachpersonal installiert, betrieben, bedient und gewartet werden. ● Schneider Electric haftet nicht für Schäden, die durch die Verwendung dieses Materials entstehen. ● Bei der Montage und Verwendung dieses Produkts sind alle zutreffenden staatlichen, landesspezifischen, regionalen und lokalen Sicherheitsbestimmungen zu beachten.
<p>Conservare questo foglio di istruzioni per un utilizzo futuro. Visitate il nostro sito web www.se.com per scaricare i documenti elencati sopra (Guide utente o Fogli di istruzioni) per sezionatori rimovibili e altri documenti.</p> <p>NOTA</p> <ul style="list-style-type: none"> ● Manutenzione, riparazione, installazione e uso delle apparecchiature elettriche si devono affidare solo a personale qualificato. ● Schneider Electric non si assume alcuna responsabilità per qualsiasi conseguenza derivante dall'uso di questo materiale. ● Durante l'installazione e l'uso di questo prodotto è necessario rispettare tutte le normative locali, nazionali o internazionali in materia di sicurezza. 	<p>Guarde a folha de instruções para utilização futura. Visite o nosso site web em www.se.com para transferir os documentos indicados acima (manuais de utilizador ou folhas de instruções para disjuntores) e outros documentos.</p> <p>NOTA</p> <ul style="list-style-type: none"> ● A instalação, utilização e manutenção do equipamento eléctrico devem ser efectuadas exclusivamente por pessoal qualificado. ● A Schneider Electric não assume qualquer responsabilidade pelas consequências resultantes da utilização deste material. ● Todas as regulamentações de segurança pertinentes, sejam estatais, regionais ou locais, devem ser cumpridas na instalação e utilização deste produto. 	<p>Сохраните эту инструкцию для использования в будущем. Посетите наш веб-сайт www.se.com чтобы загрузить перечисленные выше документы (руководства пользователей или инструкции по выкатным автоматическим выключателям) и другие публикации.</p> <p>ОБРАТИТЕ ВНИМАНИЕ</p> <ul style="list-style-type: none"> ● Установка, эксплуатация, ремонт и обслуживание электрического оборудования может выполняться только квалифицированными электриками. ● Компания Schneider Electric не несет никакой ответственности за любые возможные последствия использования данной документации. ● Во время установки и использования данного изделия следует соблюдать все действующие государственные, региональные и местные нормы и правила безопасности. 	<p>请保管好此说明书以供将来使用。请访问网站 www.se.com 以下载上述文件 (抽出式 断路器用户指南 或说明书) 和其他文件。</p> <p>请注意</p> <ul style="list-style-type: none"> ● 电气设备的安装、操作、维修和维护工作仅限于合格人员执行。 ● Schneider Electric 不承担由于使用本资料所引起的任何后果。 ● 在安装和使用本产品时，必须遵守国家、地区和当地的所有相关的安全法规。

<p>HAZARD OF ELECTRIC SHOCK, EXPLOSION OR ARC FLASH</p> <ul style="list-style-type: none"> ● Apply appropriate personal protective equipment (PPE) and follow safe electrical work practices. See NFPA 70E, CSA Z462, NOM-029-STPS or local equivalent. ● This equipment must only be installed and serviced by qualified electrical personnel. ● Turn off all power supplying this equipment before working on or inside equipment. ● Always use a properly rated voltage sensing device to confirm power is off. ● Replace all devices, doors, and covers before turning on power to this equipment. ● Beware of potential hazards, and carefully inspect the work area for tools and objects that may have been left inside the equipment. <p>Failure to follow these instructions will result in death or serious injury.</p>	<p>RISQUE D'ÉLECTROCUTION, D'EXPLOSION OU D'ÉCLAIR D'ARC ÉLECTRIQUE</p> <ul style="list-style-type: none"> ● Portez un équipement de protection individuel (EPI) adapté et respectez les consignes de sécurité électrique courantes. Reportez-vous aux normes NFPA 70E, CSA Z462, NOM-029-STPS ou aux codes locaux en vigueur. ● Seul un personnel qualifié doit effectuer l'installation et l'entretien de cet équipement. ● Débranchez toutes les sources d'alimentation de cet équipement avant d'effectuer toute opération interne ou externe sur celui-ci. ● Utilisez toujours un dispositif de détection de tension ayant une valeur nominale appropriée pour vous assurer que l'alimentation est coupée. ● Remplacez tous les dispositifs, les portes et les capots avant de mettre l'équipement sous tension. ● Faites attention aux dangers potentiels et inspectez attentivement la zone de travail pour vous assurer qu'aucun outil ou objet n'est resté à l'intérieur de l'équipement. <p>Si ces directives ne sont pas respectées, cela entraînera la mort ou des blessures graves.</p>	<p>PELIGRO DE DESCARGA ELÉCTRICA, EXPLOSIÓN O DESTELLO POR ARQUEO</p> <ul style="list-style-type: none"> ● Utilice equipo de protección personal (EPP) apropiado y siga las prácticas de seguridad eléctricas establecidas. Consulte las normas NFPA 70E, CSA Z462, NOM-029-STPS u otros códigos locales correspondientes. ● Solamente el personal eléctrico calificado deberá instalar y prestar servicio de mantenimiento a este equipo. ● Desconecte todas las fuentes de alimentación del equipo antes de realizar cualquier trabajo en él. ● Siempre utilice un dispositivo detector de tensión nominal adecuado para confirmar la desenergización del equipo. ● Vuelva a colocar todos los dispositivos, las puertas y las cubiertas antes de volver a energizar el equipo. ● Tenga cuidado con los riesgos potenciales, e inspeccione cuidadosamente la zona de trabajo para comprobar si han quedado herramientas y objetos dentro del equipo. <p>El incumplimiento de estas instrucciones provocará lesiones graves o incluso la muerte.</p>	<p>GEFAHR VON ELEKTRISCHEM SCHLAG, EXPLOSION ODER LICHTBOGEN</p> <ul style="list-style-type: none"> ● Tragen Sie persönliche Schutzausrüstung (PSA) und befolgen Sie sichere Verfahren im Umgang mit Elektrogeräten. Siehe NFPA 70E, CSA Z462, NOM-029-STPS oder lokale Entsprechung. ● Diese Geräte dürfen nur von qualifizierten Elektrikern installiert und gewartet werden. ● Schalten Sie vor Arbeiten am bzw. im Innern des Geräts die gesamte Spannungsversorgung ab. ● Verwenden Sie für die Prüfung vorhandener Spannung stets einen Spannungsfühler mit zutreffender Bemessungsspannung. ● Bringen Sie alle Vorrichtungen, Türen und Abdeckungen wieder an, bevor Sie das Gerät einschalten. ● Beachten Sie potenzielle Gefahren, und überprüfen Sie den Arbeitsbereich auf Werkzeuge und andere Gegenstände, die sich möglicherweise noch in der Anlage befinden. <p>Die Nichtbeachtung dieser Anweisungen führt zu Tod oder schweren Verletzungen.</p>
<p>RISCHIO DI FOLGORAZIONE, ESPLOSIONI O ARCO ELETTRICO</p> <ul style="list-style-type: none"> ● Utilizzare dispositivi di protezione individuale (DPI) idonei e adottare misure di sicurezza adeguate per lavori elettrici. Vedere le normative NFPA 70E, CSA Z462, NOM-029-STPS o le norme equivalenti nel paese di installazione. ● Installazione e manutenzione di questa apparecchiatura si devono affidare solo ad elettricisti qualificati. ● Prima di lavorare con l'apparecchiatura o al suo interno isolare completamente l'alimentazione elettrica. ● Per verificare che l'alimentazione sia isolata usare sempre un rilevatore di tensione correttamente tarato. ● Sostituire dispositivi, sportelli e coperture prima di riaccendere l'alimentazione dell'apparecchiatura. ● Prestare attenzione a potenziali pericoli e ispezionare con attenzione l'area di lavoro per assicurarsi di non aver dimenticato utensili o altri oggetti all'interno dell'apparecchiatura. <p>Il mancato rispetto di queste istruzioni provocherà morte o gravi infortuni.</p>	<p>RISCO DE ELECTROCUSSÃO, DE EXPLOSAO, OU DE ARCO ELÉCTRICO</p> <ul style="list-style-type: none"> ● Utilize equipamento de protecção pessoal (PPE) e siga os métodos de segurança eléctrica. Consulte NFPA 70E, CSA Z462, NOM-029-STPS ou o equivalente local. ● A instalação e manutenção deste equipamento só devem ser efectuadas por electricistas qualificados. ● Desligue todas as fontes de alimentação deste equipamento antes de trabalhar no equipamento ou no seu interior. ● Utilize sempre um dispositivo de detecção da tensão nominal adequada para confirmar se a alimentação está desligada. ● Substitua todos os dispositivos, portas e tampas antes de ligar a alimentação deste equipamento. ● Esteja atento a potenciais perigos e inspeccione cuidadosamente a área de trabalho para se assegurar que não foram deixadas ferramentas e objectos no interior do equipamento. <p>A não observância destas instruções resultará em morte, ou ferimentos graves.</p>	<p>Опасность поражения электрическим током, взрыва или возникновения дуги</p> <ul style="list-style-type: none"> ● Используйте подходящие средства индивидуальной защиты (СИЗ) и соблюдайте технику безопасности при электротехнических работах. См. NFPA 70E, CSA Z462, NOM-029-STPS или местный эквивалентный стандарт. ● Данное оборудование могут устанавливать и обслуживать только квалифицированные электрики. ● Отключите питание до начала работы снаружи или внутри оборудования. ● Всегда пользуйтесь надлежащим датчиком номинального напряжения для определения отсутствия питания. ● Установите обратно все устройства, дверцы и крышки перед включением питания данного оборудования. ● Избегайте потенциальных опасностей, внимательно осмотрите рабочую область на наличие инструментов и предметов, которые могли остаться внутри оборудования. <p>Несоблюдение этих инструкций приведет к смерти или серьезной травме.</p>	<p>电击、爆炸或弧闪的危险</p> <ul style="list-style-type: none"> ● 采用适当的个人防护设备 (PPE) 并遵循电气作业安全守则。请参阅 NFPA 70E, CSA Z462, NOM-029-STPS 或当地对应的标准。 ● 只有具备相应资质的电气人员才能安装和维修该设备。 ● 在该设备表面或内部工作之前, 请关闭设备的全部电源。 ● 确保使用合适的额定电压传感器确认电源已关闭。 ● 更换所有设备、门和盖, 然后再打开该设备的电源。 ● 注意潜在危险, 仔细检查作业区, 以免将工具和物件遗忘在设备内部。 <p>不遵循上述说明将导致人员伤亡。</p>

1 Required for Installation / Nécessaire pour l'installation / Necesario para la instalación / Erforderliches Material für die Installation / Richiesto per l'installazione / Necessário para a instalação / Инструменты и материалы, необходимые для монтажа / 必备安装工具

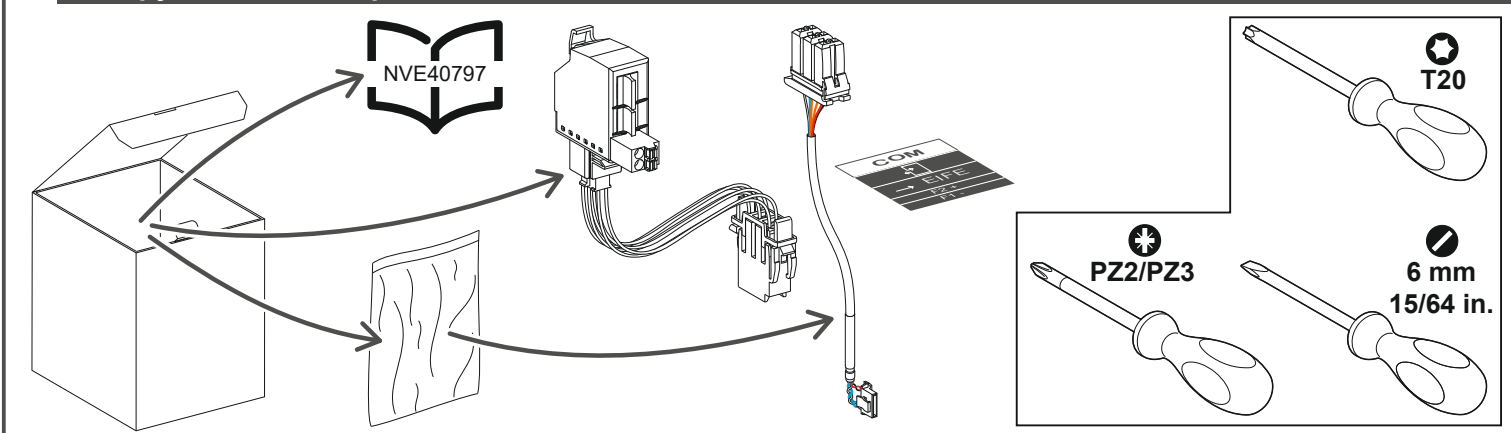

2 Before Working on Equipment / Avant de travailler sur cet équipement / Antes de trabajar en el equipo / Vor Eingriffen am Gerät / Prima di operare sull'apparecchiatura / Antes de trabalhar no equipamento / До начала работы с оборудованием / 设备操作前的准备工作

- en** 1. Turn off all power supplying this equipment before working on or inside equipment.
2. Use a properly-rated voltage sensing device to confirm power is off.
3. Turn off or trip circuit breaker before installation.
Make sure the circuit breaker is in the open (O) position and spring is discharged.
4. Disconnect circuit breaker and make sure the circuit breaker is in the disconnected position.
NOTE: Consult the instruction sheet shipped with the circuit breaker.

- fr** 1. Débranchez toutes les sources d'alimentation de cet équipement avant d'effectuer toute opération interne ou externe sur celui-ci.
2. Utilisez un dispositif de détection de tension ayant une valeur nominale appropriée pour vous assurer que l'alimentation est coupée.
3. Mettez le disjoncteur en position ouverte ou déclenchée avant l'installation. Assurez-vous que le disjoncteur est ouvert (O) et que le ressort est désarmé.
4. Débranchez le disjoncteur et assurez-vous que le disjoncteur est en position débranché.
NOTA: Consultez l'instruction de service livrée avec le disjoncteur.

- es** 1. Antes de trabajar con el equipo o en su interior, desactive la alimentación de este.
2. Utilice un dispositivo de detección de tensión de capacidad adecuada para confirmar la ausencia de alimentación eléctrica.
3. Desconecte o dispare el interruptor automático antes de la instalación. Asegúrese de que el interruptor automático se encuentre en la posición abierta (O) y que el resorte esté descargado.
4. Desconecte el interruptor automático y asegúrese de que se encuentre en posición desconectada.
NOTA: Consulte la hoja de instrucciones suministrada con el interruptor automático.

- de** 1. Schalten Sie vor Arbeiten im oder am Gerät die Spannungszufuhr des Geräts vollständig aus.
2. Verwenden Sie ein Spannungsmessgerät mit geeigneter Bemessungsspannung, um sicherzustellen, dass keine Spannung mehr anliegt.
3. Schalten bzw. lösen Sie den Leistungsschalter vor der Installation aus. Stellen Sie sicher, dass sich der Leistungsschalter in der geöffneten Position (O) befindet und die Feder entspannt ist.
4. Trennen Sie den Leistungsschalter und stellen Sie sicher, dass der Leistungsschalter sich in der Trennungstellung befindet.
HINWEIS: Ziehen Sie die Bedienungsanleitung zurate, die Sie zusammen mit dem Leistungsschalter erhalten haben.

- it** 1. Mettere fuori tensione questa apparecchiatura prima di intervenire sulla stessa o al suo interno.
2. Utilizzare un dispositivo di rilevamento di tensione di capacità adeguata per confermare l'assenza di alimentazione.
3. Spegnerne o far scattare il sezionatore prima dell'installazione. Accertarsi che il sezionatore sia in posizione aperta (O) e che la molla d'innescò sia scarica.
4. Scollegare il sezionatore e assicurarsi che sia in posizione scollegato.
NOTA: consultare il foglio di istruzioni che accompagna il sezionatore.

- pt** 1. Desligue toda a alimentação que fornece este equipamento antes de trabalhar no exterior ou interior do equipamento.
2. Utilize um dispositivo de detecção de tensão com um valor nominal adequado para confirmar se a alimentação está desligada.
3. Desligue ou ligue o disjuntor antes de efectuar a instalação. Certifique-se de que o disjuntor está na posição aberta (O) e que a mola está descarregada.
4. Desligue o disjuntor e certifique-se de que está na posição desligada.
NOTA: Consulte a folha de instruções fornecida com o disjuntor.

- ru** 1. Перед выполнением работ на оборудовании или внутри него выключите все источники питания оборудования.
2. Используйте обладающий соответствующими характеристиками датчик напряжения для проверки отключения электропитания.
3. Перед началом монтажа выключите или отключите автоматический выключатель. Убедитесь, что автоматический выключатель находится в разомкнутом (O) положении и что пружина не взведена.
4. Отсоедините автоматический выключатель и убедитесь, что он находится в отсоединенном положении.
ПРИМЕЧАНИЕ. Обратитесь к инструкции, поставляемой вместе с автоматическим выключателем.

- zh** 1. 在此设备上或其内部 作业之前, 请先关闭该设备的所有电源。
2. 使用适当的额定电压传感器确认电源已关闭。
3. 进行安装之前, 关闭或者使断路器跳闸。确保断路器处于开路 (O) 位置, 且弹簧已放电。
4. 断开断路器, 确保其处于断开位置。
注: 参考随同断路器一起发运的说明书。

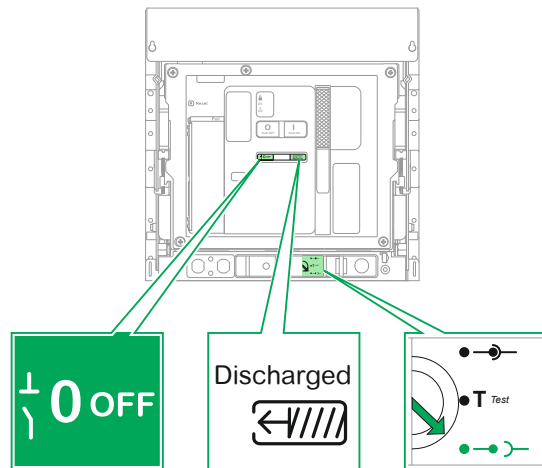

3 ULP Port Module Removal / Démontage du module port ULP / Extracción de módulo de puerto ULP / Entfernen des ULP-Portmoduls / Rimozione del modulo porta ULP / Remoção do Módulo da porta ULP / Снятие модуля порта ULP / ULP 端口模块拆卸

3.1 Remove Auxiliary Terminal Shields / Démontage des capots bornier auxiliaire / Extracción de los cubrebornes auxiliares / Entfernen der Abdeckung der Zubehöranschlussklemmen / Rimuovere le protezioni sulla morsettiere ausiliaria / Remover as blindagens do terminal auxiliar / Снятие вспомогательных электроизоляторов клемм / 拆除二次接线端子盖板

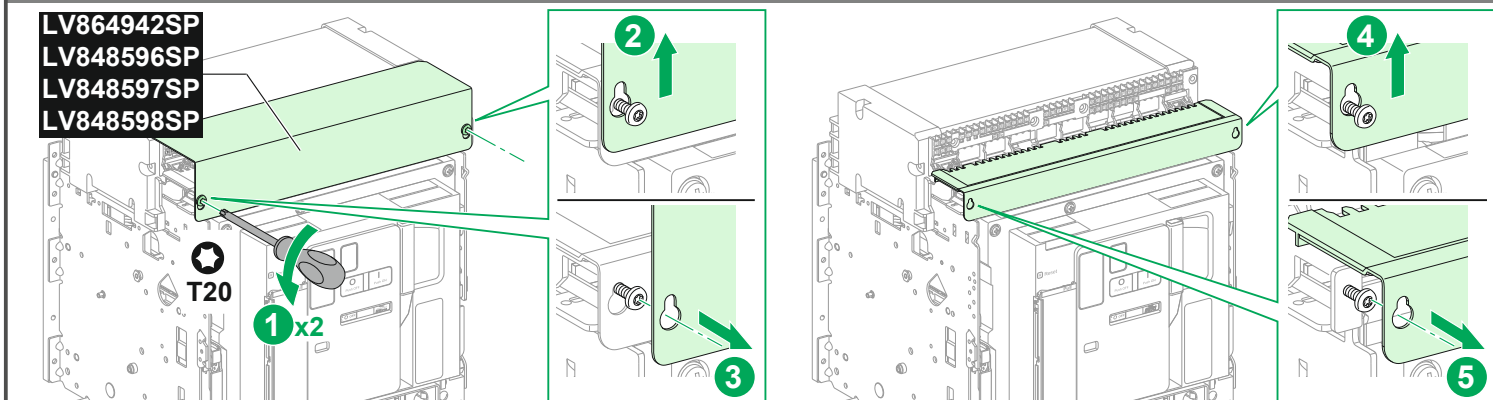

3.2 ULP Port Module Disconnection / Déconnexion du module port ULP / Desconexión de módulo de puerto ULP / Abtrennen des ULP-Portmoduls / Disconnessione del modulo porta ULP / Desconexão do Módulo da porta ULP / Отсоединение модуля порта ULP / ULP 端口模块退出

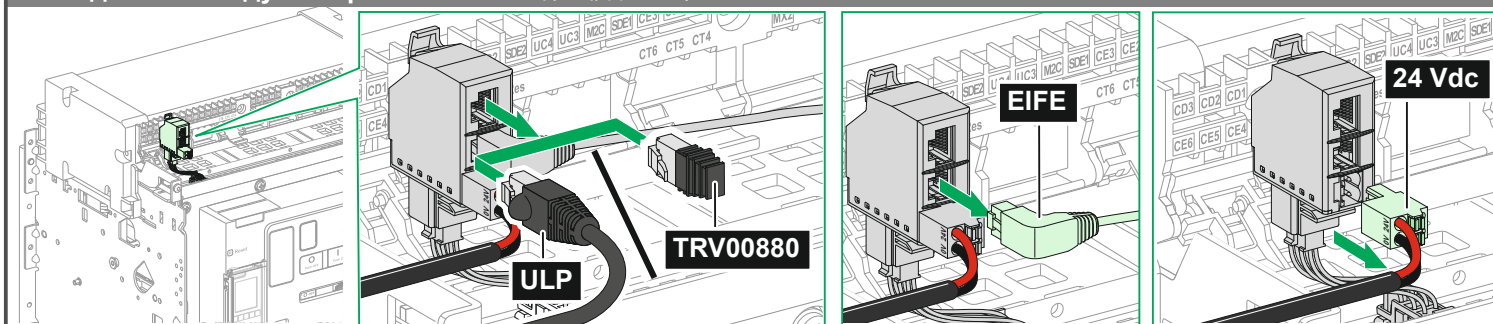

3.3 ULP Port Module Removal / Démontage du module port ULP / Extracción de módulo de puerto ULP / Entfernen des ULP-Portmoduls / Rimozione del modulo porta ULP / Remoção do Módulo da porta ULP / Снятие модуля порта ULP / ULP 端口模块拆卸

- en** ● Put the circuit breaker in the test position. Check the instruction sheet supplied with the circuit breaker. ● Remove the contact according to the instructions below.
- fr** ● Mettez le disjoncteur en position test, consultez l'instruction de service livrée avec le disjoncteur. ● Démontez le contact en suivant les instructions ci-dessous.
- es** ● Coloque el interruptor automático en la posición de pruebas. Consulte la hoja de instrucciones que se suministra con el interruptor automático. ● Retire el contacto según se indica en las instrucciones siguientes.
- de** ● Bewegen Sie den Leistungsschalter in die Teststellung. Ziehen Sie das Anweisungsblatt zu Rate, das im Lieferumfang des Leistungsschalters enthalten war. ● Entfernen Sie den Kontakt wie in den Anweisungen unten angegeben.
- it** ● Mettere l'interruttore nella posizione di test. Controllare il foglio di istruzioni fornito con l'interruttore. ● Rimuovere il contatto in base alle istruzioni di seguito.
- pt** ● Coloque o disjuntor na posição de teste. Consulte a folha de instruções fornecida com o disjuntor. ● Retire o contacto de acordo com as instruções indicadas abaixo.
- ru** ● Переведите автоматический выключатель в положение «испытание». Сверьтесь с буклетом с инструкциями, приложенными к автоматическому выключателю. ● Снимите контакт согласно инструкциям ниже.
- zh** ● 将断路器置于测试位置。查阅随断路器一起提供的说明书。 ● 根据下文说明拆除触点。

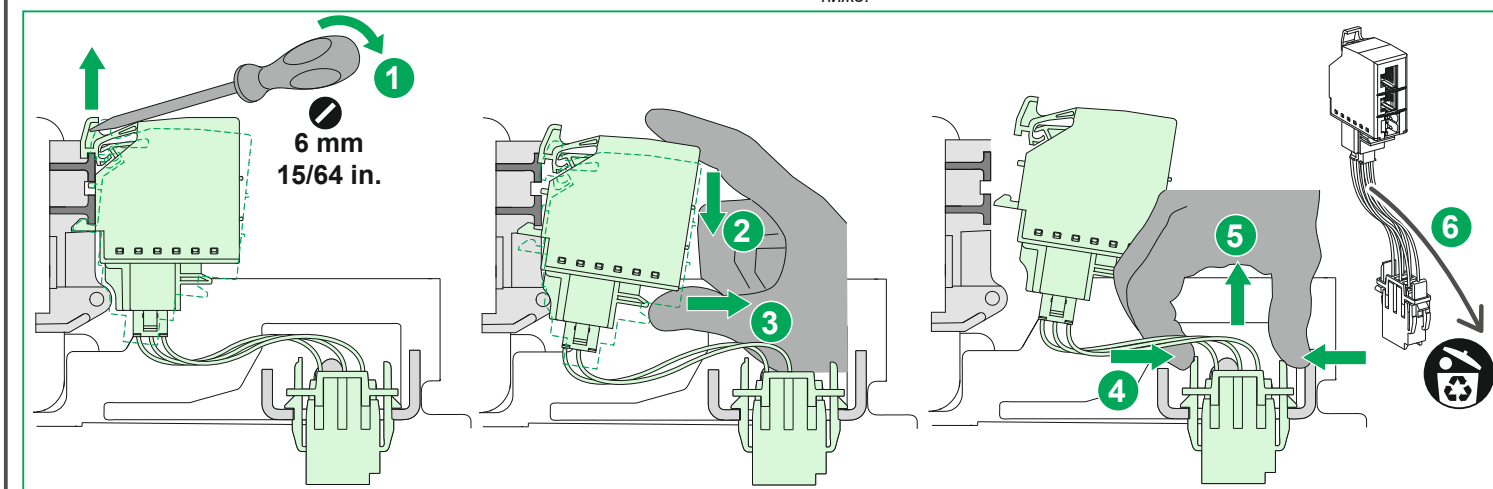

4 ULP Port Installation / Installation du port ULP / Instalación del puerto ULP / Installation des ULP-Ports / Installazione porta ULP / Instalação da porta ULP / Установка порта ULP / 安装 ULP 端口

4.1 Installation / Installation / Instalación / Installation / Installazione / Instalação / Установка / 安装

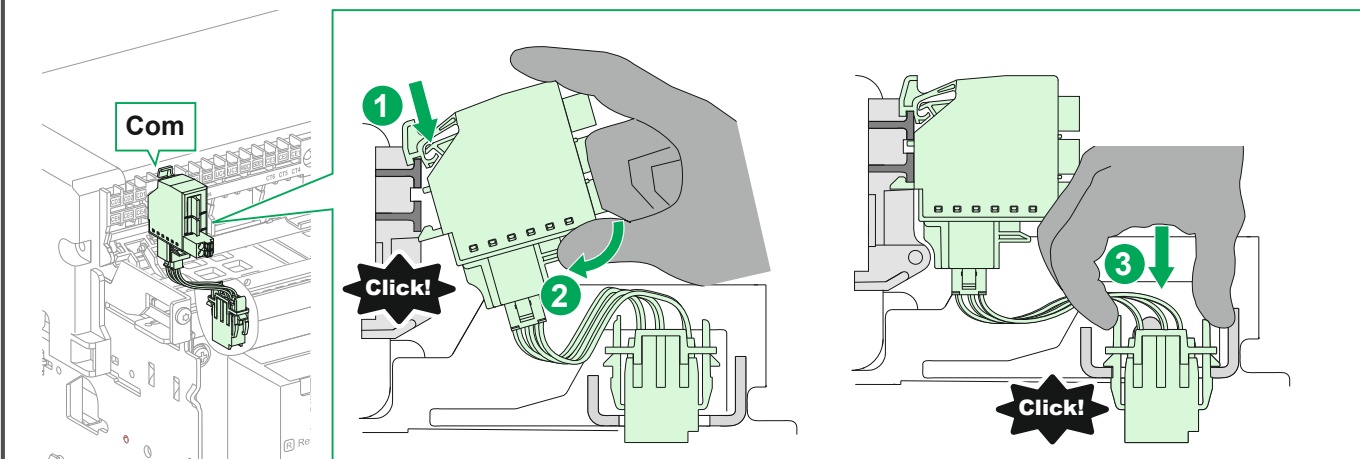

4.2 Wiring Terminal Cover Installation / Installation du capot sur bornier / Instalación de la cubierta de terminales de cableado / Installation der Abdeckung der Verdrahtungsklemme / Installazione coperchio morsettiera / Instalação da tampa do terminal de cablagem / Установка крышки клеммника / 安装接线端子罩

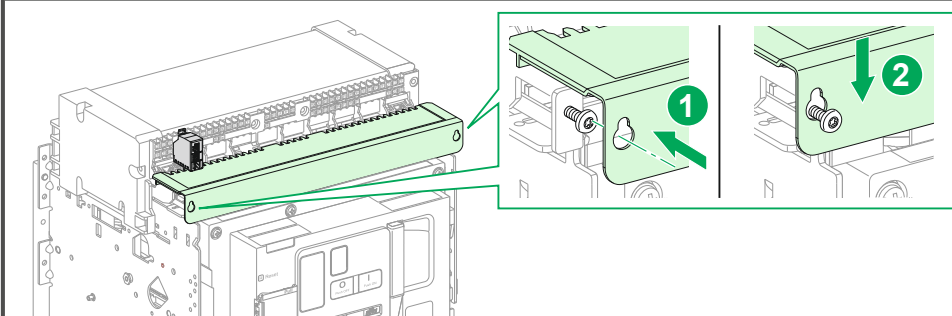

4.3 ULP Port Module Connection / Connexion du module port ULP / Conexión de módulo de puerto ULP / Verbinden des ULP-Portmoduls / Connessione del modulo porta ULP / Ligaçõ do Módulo da porta ULP / Подсоединение модуля порта ULP / ULP 端口模块连接

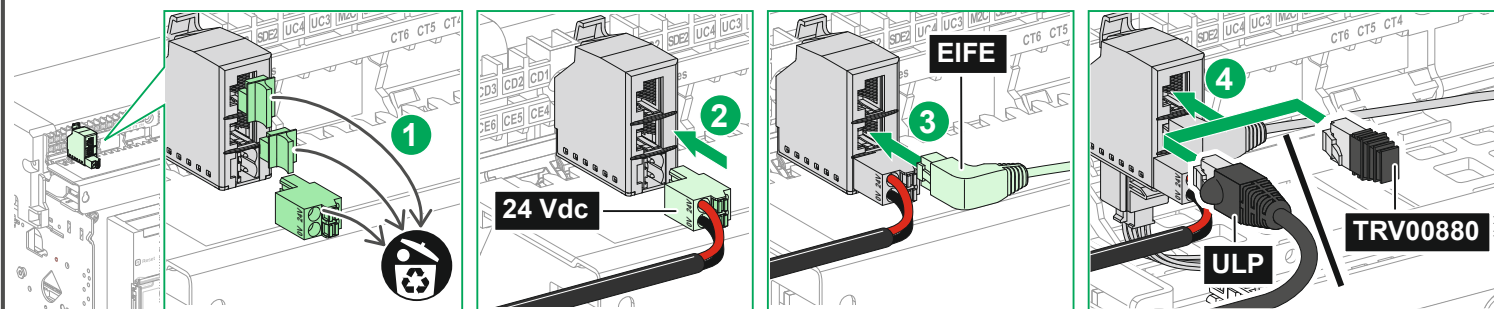

4.4 Auxiliary Terminal Shield Installation / Installation du capot bornier fils fins / Instalación del cubreborne auxiliar / Installation der Abdeckung der Zubehöranchlussklemmen / Installazione protezione sulla morsettiera ausiliaria / Instalação da blindagem do terminal auxiliar / Установка кожуха клеммника / 安装二次接线端子盖板

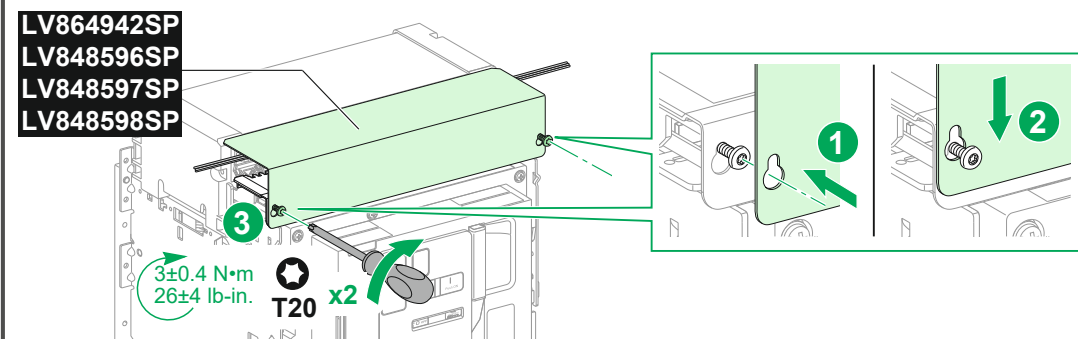

5 ULP Cable Replacement / Remplacement du câble ULP / Sustitución del cable ULP / Ersatz des ULP-Kabels / Sostituzione cavo ULP / Substituição do cabo ULP / Замена кабеля ULP / 更换 ULP 电缆

5.1 Remove ULP Cable / Démontage du câble ULP / Extracción del cable ULP / Entfernen Sie das ULP-Kabel / Rimuovere il cavo ULP / Remover o cabo ULP / Снятие кабеля ULP / 拆除 ULP 电缆

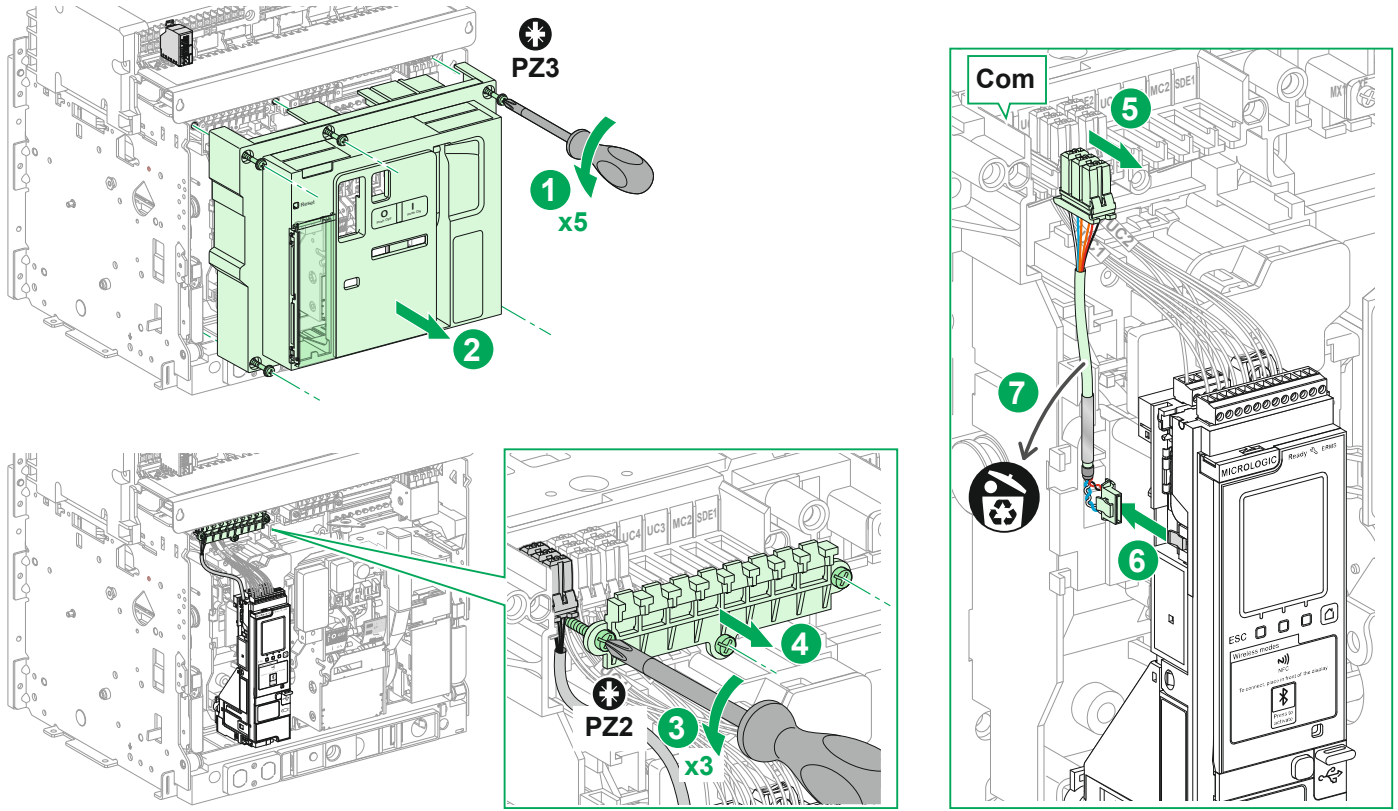

5.2 ULP Cable Installation / Installation du câble ULP / Instalación del cable ULP / Installation des ULP-Kabels / Installazione cavo ULP / Instalação do cabo ULP / Установка кабеля ULP / 安装 ULP 电缆

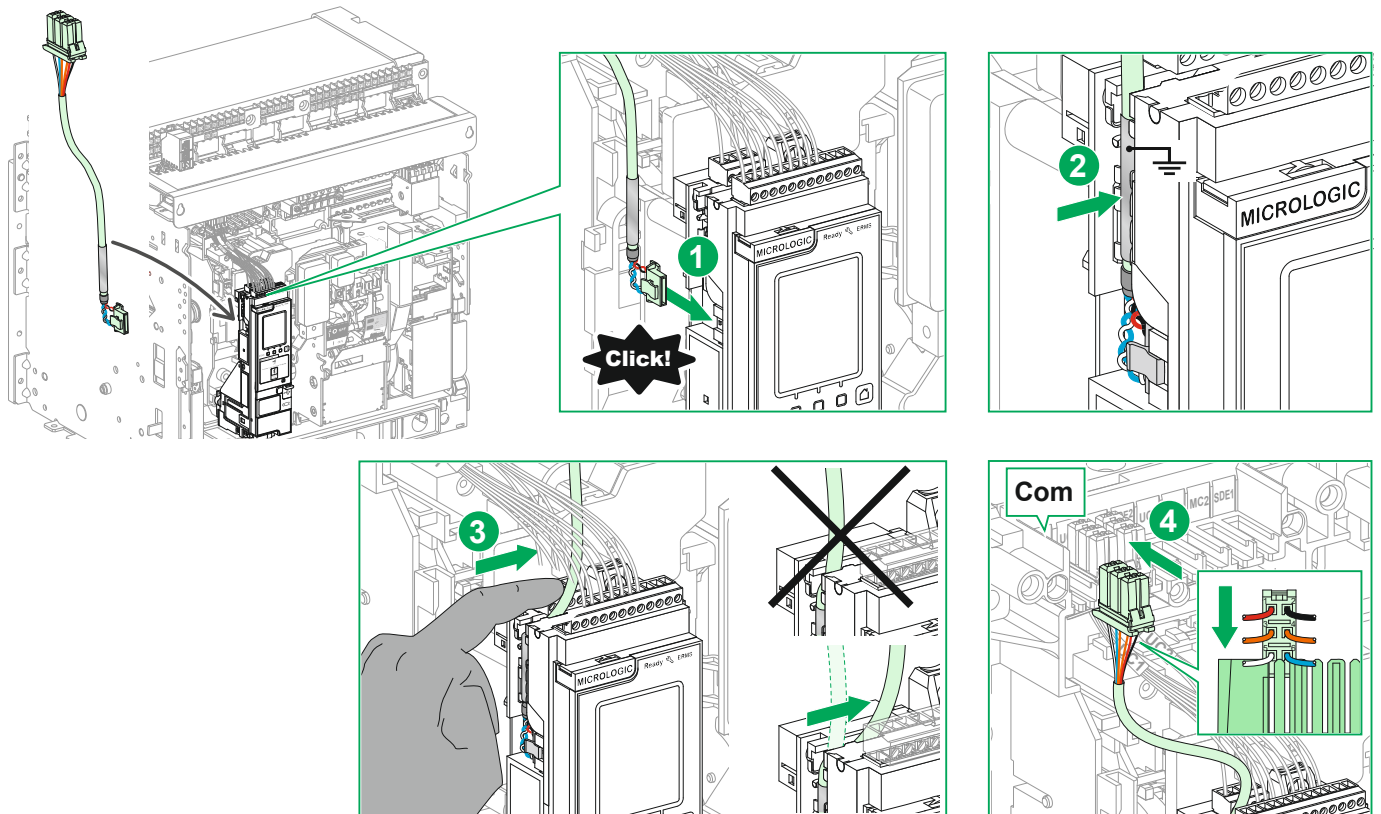

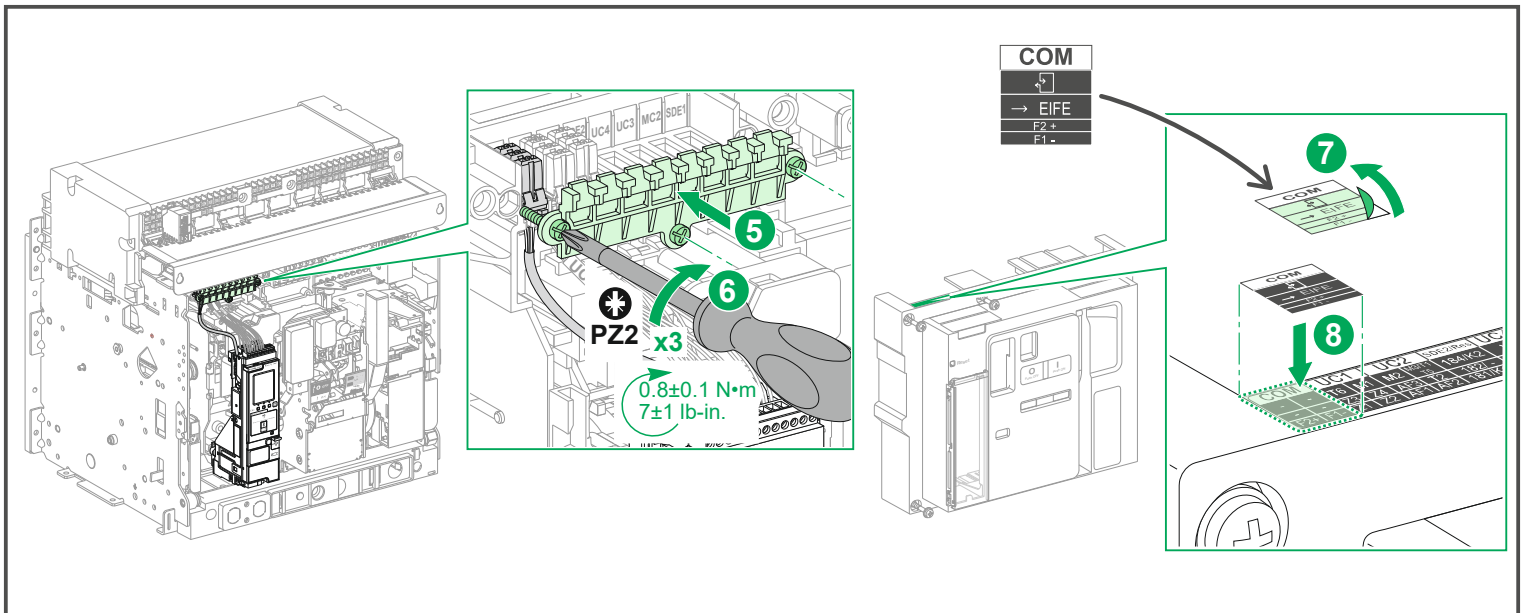

5.3 Reinstall Front Cover / Remise en place du capot / Instalación de la cubierta / Installation der Abdeckung /
 Installazione del coperchio / Instalação da tampa / Установка крышки / 护盖安装

⚠ ⚠ DANGER / DANGER / PELIGRO / GEFAHR / PERICOLO / PERIGO / ОПАСНОСТЬ / 危險

HAZARD OF ELECTRIC SHOCK, EXPLOSION OR ARC FLASH
 ● Replace circuit breaker front cover before energizing circuit breaker to prevent access to live terminals.
 ● Do not pinch the wires when reinstalling the front cover.
Failure to follow these instructions will result in death or serious injury.

RISQUE D'ÉLECTROCUTION, D'EXPLOSION OU D'ÉCLAIR D'ARC ÉLECTRIQUE
 ● Remplacez le capot du disjoncteur avant de remettre le circuit sous tension pour empêcher l'accès aux bornes sous tension.
 ● Ne pincez pas les fils lors de la remise en place du capot.
Si ces directives ne sont pas respectées, cela entraînera la mort ou des blessures graves.

PELIGRO DE DESCARGA ELÉCTRICA, EXPLOSIÓN O DESTELLO POR ARQUEO
 ● Vuelva a colocar la cubierta frontal del interruptor automático antes de dar tensión al interruptor automático para evitar el acceso a bornes activados.
 ● Procure que los cables no queden atrapados al volver a instalar la cubierta frontal.
El incumplimiento de estas instrucciones provocará lesiones graves o incluso la muerte.

GEFAHR VON ELEKTRISCHEM SCHLAG, EXPLOSION ODER LICHTBOGEN
 ● Bringen Sie die vordere Abdeckung des Leistungsschalters wieder an, bevor Sie den Leistungsschalter einschalten, um den Zugriff auf stromführende Anschlüsse zu verhindern.
 ● Achten Sie beim Wiederanbringen der Frontabdeckung darauf, dass die Drähte nicht eingeklemmt werden.
Die Nichtbeachtung dieser Anweisungen führt zu Tod oder schweren Verletzungen.

RISCHIO DI FOLGORAZIONE, ESPLOSIONI O ARCO ELETTRICO
 ● Rimontare il coperchio frontale del sezionatore prima di dare tensione, in modo da evitare qualunque contatto con i morsetti alimentati.
 ● Non schiacciare i fili quando si reinstalla il coperchio frontale.
Il mancato rispetto di queste istruzioni provocherà morte o gravi infortuni.

RISCO DE ELECTROCUSSÃO, DE EXPLOSÃO, OU DE ARCO ELÉCTRICO
 ● Volte a colocar a tampa dianteira do disjuntor antes de ligá-lo à corrente, para evitar o acesso aos terminais sob tensão.
 ● Não aperte os fios ao reinstalar a cobertura frontal.
A não observância destas instruções resultará em morte, ou ferimentos graves.

Опасность поражения электрическим током, взрыва или возникновения дуги
 ● Перед включением автоматического выключателя установите на место переднюю крышку автоматического выключателя во избежание прикосновения к клеммам, находящимся под напряжением.
 ● Во время установки передней крышки на место следите за тем, чтобы не пережать провода.
Несоблюдение этих инструкций приведет к смерти или серьезной травме.

电击、爆炸或弧闪的危险
 ● 在向断路器通电之前，更换断路器前护盖以防止触及带电端子。
 ● 重新安装前盖时不要夹到电线。
不遵循上述说明将导致人员伤亡。

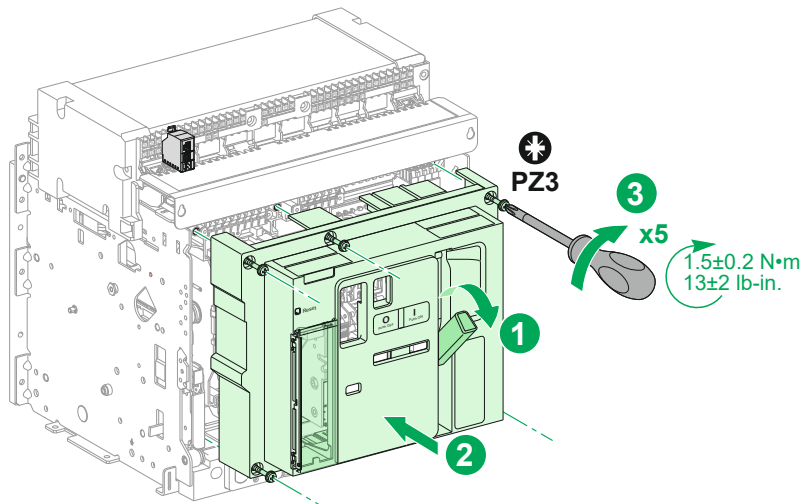

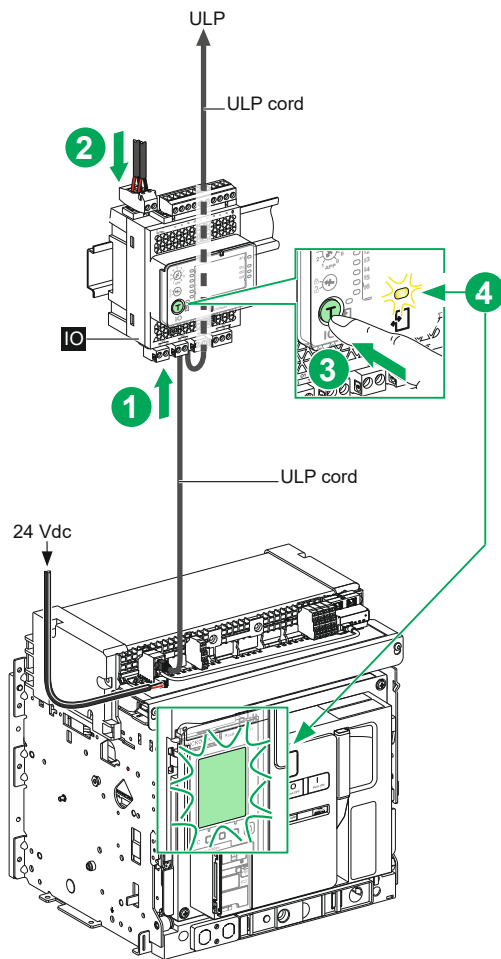

- en** 1. Connect the ULP modules to the intelligent modular unit (IMU).
 2. Connect the ULP modules to a 24 Vdc power supply.
 3. Press for between 1 and 5 seconds the test button of one of the ULP modules (for example, the IO module).
 4. Check that all the ULP modules respond:
 ● the ULP LEDs are flashing on the ULP modules.
 ● the MicroLogic X display screen is flashing.

- fr** 1. Raccordez ensemble les modules ULP de l'unité fonctionnelle intelligente (UFI).
 2. Alimentez les modules ULP en 24 Vcc.
 3. Appuyez pendant 1 à 5 secondes sur le bouton Test d'un des modules ULP (le module IO par exemple).
 4. Contrôlez que tous les modules ULP réagissent :
 ● les LEDs ULP clignotent sur les modules ULP
 ● l'écran du déclencheur MicroLogic X clignote.

- es** 1. Conecte los módulos ULP en la unidad funcional inteligente (UFI).
 2. Conecte los módulos ULP a una fuente de alimentación de 24 V CC.
 3. Pulse el botón de pruebas de uno de los módulos ULP (por ejemplo, el módulo IO) por un espacio de 1 a 5 segundos.
 4. Verifique que todos los módulos ULP responden:
 ● los indicadores LED de ULP parpadean en los módulos ULP.
 ● la pantalla del visor MicroLogic X parpadea.

- de** 1. Verbinden Sie die ULP-Module mit der „Intelligent Modular Unit“ (IMU).
 2. Verbinden Sie die ULP-Module mit einer 24 VDC-Stromquelle.
 3. Drücken Sie die Testtaste eines der ULP-Module (beispielsweise des E/A-Moduls) für 1 bis 5 Sekunden.
 4. Überprüfen Sie, das alle ULP-Module antworten:
 ● Die ULP-LEDs an den ULP-Modulen blinken.
 ● Der MicroLogic X-Bildschirm blinkt.

- it** 1. Collegare i moduli ULP all'unità modulare intelligente (IMU).
 2. Collegare i moduli ULP all'alimentazione 24 Vcc.
 3. Premere per 1 - 5 secondi il pulsante di test di uno dei moduli ULP (ad esempio, il modulo IO).
 4. Verificare che tutti i moduli ULP rispondano:
 ● i LED ULP lampeggiano sui moduli ULP.
 ● lo schermo del MicroLogic X lampeggia.

- pt** 1. Ligue os módulos ULP à unidade modular inteligente (IMU).
 2. Ligue os módulos ULP a uma fonte de alimentação de 24 Vcc.
 3. Prima durante 1 a 5 segundos no botão de teste de um dos módulos ULP (por exemplo, o módulo E/S).
 4. Verifique se todos os módulos ULP respondem:
 ● os LED ULP começam a piscar nos módulos ULP.
 ● o ecrã de visualização MicroLogic X começa a piscar.

- ru** 1. Присоедините модули ULP к интеллектуальному модульному блоку (IMU)
 2. Присоедините модули ULP к источнику электропитания 24 В пост. тока
 3. Нажмите и удерживайте в течение 1—5 секунд кнопку испытания на одном из модулей ULP (например, на модуле ввода/вывода).
 4. Убедитесь, что все модули ULP реагируют следующим образом:
 ● на модулях ULP мигают светодиоды ULP;
 ● экран дисплея MicroLogic X мигает.

- zh** 1. 将 ULP 模块连接到智能模块化单元 (IMU)
 2. 将 ULP 模块连接到 24 Vdc 电源
 3. 按住 ULP 模块之一 (例如 IO 模块) 的测试按钮 1 到 5 秒钟。
 4. 检查所有 ULP 模块做出响应：
 ● ULP 模块上的 ULP 指示灯正在闪烁。
 ● MicroLogic X 显示屏正在闪烁。