

- en** Position Contacts (Connected / Disconnected / Test)
- fr** Contacts de position (Embroché / Débroché / Test)
- es** Contactos de posición (Enchufado / Desenchufado / Test)
- de** Stellungskontakte (Trenn-, Betriebs- oder Teststellung)
- it** Contatti di posizione (Inserita / Estratta / Test)
- pt** Contactos de posição (ligada/desligada/teste)
- ru** Контакты положения (включенного (подсоединенного)/выключенного (отсоединенного)/испытание)
- zh** 位置触点 (连接/退出/测试)



? → www.se.com/support



<p>Retain instruction sheet for future use.</p> <p>PLEASE NOTE</p> <ul style="list-style-type: none"> ● Electrical equipment should be installed, operated, serviced, and maintained only by qualified personnel. ● No responsibility is assumed by Schneider Electric for any consequences arising out of the use of this material. ● All pertinent state, regional, and local safety regulations must be observed when installing and using this product. 	<p>Instruction de service à conserver pour usage ultérieur.</p> <p>REMARQUE IMPORTANTE</p> <ul style="list-style-type: none"> ● L'installation, l'utilisation, la réparation et la maintenance des équipements électriques doivent être assurées par du personnel qualifié uniquement. ● Schneider Electric décline toute responsabilité quant aux conséquences de l'utilisation de ce matériel. ● Toutes les réglementations locales, régionales et nationales pertinentes doivent être respectées lors de l'installation et de l'utilisation de ce produit. 	<p>Guarde la hoja de instrucciones para utilizarla en el futuro.</p> <p>TENGA EN CUENTA</p> <ul style="list-style-type: none"> ● La instalación, utilización, puesta en servicio y mantenimiento de equipos eléctricos deberán ser realizados sólo por personal cualificado. ● Schneider Electric no se hace responsable de ninguna de las consecuencias del uso de este material. ● Al instalar y utilizar este producto es necesario tener en cuenta todas las regulaciones sobre seguridad correspondientes, ya sean regionales, locales o estatales. 	<p>Bewahren Sie die Kurzanleitung als Referenz für den späteren Gebrauch auf.</p> <p>BITTE BEACHTEN</p> <ul style="list-style-type: none"> ● Elektrische Geräte dürfen nur von Fachpersonal installiert, betrieben, bedient und gewartet werden. ● Schneider Electric haftet nicht für Schäden, die durch die Verwendung dieses Materials entstehen. ● Bei der Montage und Verwendung dieses Produkts sind alle zutreffenden staatlichen, landesspezifischen, regionalen und lokalen Sicherheitsbestimmungen zu beachten.
<p>Conservare questo foglio di istruzioni per un utilizzo futuro.</p> <p>NOTA</p> <ul style="list-style-type: none"> ● Manutenzione, riparazione, installazione e uso delle apparecchiature elettriche si devono affidare solo a personale qualificato. ● Schneider Electric non si assume alcuna responsabilità per qualsiasi conseguenza derivante dall'uso di questo materiale. ● Durante l'installazione e l'uso di questo prodotto è necessario rispettare tutte le normative locali, nazionali o internazionali in materia di sicurezza. 	<p>Guarde a folha de instruções para utilização futura.</p> <p>NOTA</p> <ul style="list-style-type: none"> ● A instalação, utilização e manutenção do equipamento eléctrico devem ser efectuadas exclusivamente por pessoal qualificado. ● A Schneider Electric não assume qualquer responsabilidade pelas consequências resultantes da utilização deste material. ● Todas as regulamentações de segurança pertinentes, sejam estatais, regionais ou locais, devem ser cumpridas na instalação e utilização deste produto. 	<p>Сохраните эту инструкцию для использования в будущем.</p> <p>ОБРАТИТЕ ВНИМАНИЕ</p> <ul style="list-style-type: none"> ● Установка, эксплуатация, ремонт и обслуживание электрического оборудования может выполняться только квалифицированными электриками. ● Компания Schneider Electric не несет никакой ответственности за любые возможные последствия использования данной документации. ● Во время установки и использования данного изделия следует соблюдать все действующие государственные, региональные и местные нормы и правила безопасности. 	<p>请保管好此说明书以供将来使用。</p> <p>请注意</p> <ul style="list-style-type: none"> ● 电气设备的安装、操作、维修和维护工作仅限于合格人员执行。 ● Schneider Electric 不承担由于使用本资料所引起的任何后果。 ● 在安装和使用本产品时，必须遵守国家、地区和当地的所有相关的安全法规。



<p>HAZARD OF ELECTRIC SHOCK, EXPLOSION OR ARC FLASH</p> <ul style="list-style-type: none"> ● Apply appropriate personal protective equipment (PPE) and follow safe electrical work practices. See NFPA 70E, CSA Z462, NOM-029-STPS or local equivalent. ● This equipment must only be installed and serviced by qualified electrical personnel. ● Turn off all power supplying this equipment before working on or inside equipment. ● Always use a properly rated voltage sensing device to confirm power is off. ● Put back all devices, doors, and covers before turning on power to this equipment. ● Beware of potential hazards, and carefully inspect the work area for tools and objects that may have been left inside the equipment. <p>Failure to follow these instructions will result in death or serious injury.</p>	<p>RISQUE D'ÉLECTROCUTION, D'EXPLOSION OU D'ÉCLAIR D'ARC ÉLECTRIQUE</p> <ul style="list-style-type: none"> ● Portez un équipement de protection individuel (EPI) adapté et respectez les consignes de sécurité électrique courantes. Reportez-vous aux normes NFPA 70E, CSA Z462, NOM-029-STPS ou aux codes locaux en vigueur. ● Seul un personnel qualifié doit effectuer l'installation et l'entretien de cet équipement. ● Débranchez toutes les sources d'alimentation de cet équipement avant d'effectuer toute opération interne ou externe sur celui-ci. ● Utilisez toujours un dispositif de détection de tension ayant une valeur nominale appropriée pour vous assurer que l'alimentation est coupée. ● Remplacez tous les dispositifs, les portes et les capots avant de mettre l'équipement sous tension. ● Faites attention aux dangers potentiels et inspectez attentivement la zone de travail pour vous assurer qu'aucun outil ou objet n'est resté à l'intérieur de l'équipement. <p>Le fait de ne pas suivre ces instructions entraînera des blessures graves, voire mortelles.</p>	<p>PELIGRO DE DESCARGA ELÉCTRICA, EXPLOSIÓN O DESTELLO POR ARQUEO</p> <ul style="list-style-type: none"> ● Utilice equipo de protección personal (EPP) apropiado y siga las prácticas de seguridad eléctricas establecidas. Consulte las normas NFPA 70E, CSA Z462, NOM-029-STPS u otros códigos locales correspondientes. ● Solamente el personal eléctrico calificado deberá instalar y prestar servicio de mantenimiento a este equipo. ● Desconecte todas las fuentes de alimentación del equipo antes de realizar cualquier trabajo en él. ● Siempre utilice un dispositivo detector de tensión nominal adecuado para confirmar la desenergización del equipo. ● Vuelva a colocar todos los dispositivos, las puertas y las cubiertas antes de volver a energizar el equipo. ● Tenga cuidado con los riesgos potenciales, e inspeccione cuidadosamente la zona de trabajo para comprobar si han quedado herramientas y objetos dentro del equipo. <p>El incumplimiento de estas instrucciones tendrá como resultado la muerte o lesiones graves.</p>	<p>GEFAHR VON ELEKTRISCHEM SCHLAG, EXPLOSION ODER LICHTBOGEN</p> <ul style="list-style-type: none"> ● Tragen Sie persönliche Schutzausrüstung (PSA) und befolgen Sie sichere Verfahren im Umgang mit Elektrogeräten. Siehe NFPA 70E, CSA Z462, NOM-029-STPS oder lokale Entsprechung. ● Diese Geräte dürfen nur von qualifizierten Elektrikern installiert und gewartet werden. ● Schalten Sie vor Arbeiten am bzw. im Innern des Geräts die gesamte Spannungsversorgung ab. ● Verwenden Sie für die Prüfung vorhandener Spannung stets einen Spannungsfühler mit zutreffender Bemessungsspannung. ● Bringen Sie alle Vorrichtungen, Türen und Abdeckungen wieder an, bevor Sie das Gerät einschalten. ● Beachten Sie potenzielle Gefahren, und überprüfen Sie den Arbeitsbereich auf Werkzeuge und andere Gegenstände, die sich möglicherweise noch in der Anlage befinden. <p>Eine Nichtbeachtung dieser Anweisungen hat Tod, schwere Verletzungen oder Schäden an der Ausrüstung zur Folge.</p>
<p>RISCHIO DI FOLGORAZIONE, ESPLOSIONI O ARCO ELETTRICO</p> <ul style="list-style-type: none"> ● Utilizzare dispositivi di protezione individuale (DPI) idonei e adottare misure di sicurezza adeguate per lavori elettrici. Vedere le normative NFPA 70E, CSA Z462, NOM-029-STPS o le norme equivalenti nel paese di installazione. ● Installazione e manutenzione di questa apparecchiatura si devono affidare solo ad elettricisti qualificati. ● Prima di lavorare con l'apparecchiatura o al suo interno isolare completamente l'alimentazione elettrica. ● Per verificare che l'alimentazione sia isolata usare sempre un rilevatore di tensione correttamente tarato. ● Sostituire dispositivi, sportelli e coperture prima di riaccendere l'alimentazione dell'apparecchiatura. ● Prestare attenzione a potenziali pericoli e ispezionare con attenzione l'area di lavoro per assicurarsi di non aver dimenticato utensili o altri oggetti all'interno dell'apparecchiatura. <p>Il mancato rispetto di queste istruzioni provocherà morte o gravi infortuni.</p>	<p>RISCO DE ELECTROCUSSÃO, DE EXPLOÇÃO, OU DE ARCO ELÉCTRICO</p> <ul style="list-style-type: none"> ● Utilize equipamento de proteção pessoal (PPE) e siga os métodos de segurança eléctrica. Consulte NFPA 70E, CSA Z462, NOM-029-STPS ou o equivalente local. ● A instalação e manutenção deste equipamento só devem ser efectuadas por electricistas qualificados. ● Desligue todas as fontes de alimentação deste equipamento antes de trabalhar no equipamento ou no seu interior. ● Utilize sempre um dispositivo de detecção da tensão nominal adequada para confirmar se a alimentação está desligada. ● Substitua todos os dispositivos, portas e tampas antes de ligar a alimentação deste equipamento. ● Esteja atento a potenciais perigos e inspecione cuidadosamente a área de trabalho para se assegurar que não foram deixadas ferramentas e objectos no interior do equipamento. <p>O não cumprimento destas instruções resultará em morte e lesões graves.</p>	<p>ОПАСНОСТЬ ПОРАЖЕНИЯ ЭЛЕКТРИЧЕСКИМ ТОКОМ, ВЗРЫВА ИЛИ ВОЗНИКНОВЕНИЯ ДУГИ</p> <ul style="list-style-type: none"> ● Используйте подходящие средства индивидуальной защиты (СИЗ) и соблюдайте технику безопасности при электротехнических работах. См. NFPA 70E, CSA Z462, NOM-029-STPS или местный эквивалентный стандарт. ● Данное оборудование могут устанавливать и обслуживать только квалифицированные электрики. ● Отключите питание до начала работы снаружи или внутри оборудования. ● Всегда пользуйтесь надлежащим датчиком номинального напряжения для определения отсутствия питания. ● Установите обратно все устройства, дверцы и крышки перед включением питания данного оборудования. ● Избегайте потенциальных опасностей, внимательно осмотрите рабочую область на наличие инструментов и предметов, которые могли остаться внутри оборудования. <p>Несоблюдение данных инструкций приводит к смерти или серьезной травме.</p>	<p>电击、爆炸或弧闪的危险</p> <ul style="list-style-type: none"> ● 采用适当的个人防护设备 (PPE) 并遵循电气作业安全守则。请参阅 NFPA 70E, CSA Z462, NOM-029-STPS 或当地对应的标准。 ● 只有具备相应资质的电气人员才能安装和维修该设备。 ● 在该设备表面或内部工作之前, 请关闭设备的全部电源。 ● 确保使用合适的额定电压传感器确认电源已关闭。 ● 装回所有设备、门和盖, 然后再打开该设备的电源。 ● 注意潜在危险, 仔细检查作业区, 以免将工具和物件遗忘在设备内部。 <p>未按说明操作将导致人身伤亡等严重后果。</p>



<p>⚠️ WARNING: This product can expose you to chemicals including Diisononyl Phthalate (DINP), which is known to the State of California to cause cancer and Di-isodecyl Phthalate (DIDP) which is known to the State of California to cause birth defects or other reproductive harm. For more information go to www.P65Warnings.ca.gov.</p>	<p>⚠️ AVERTISSEMENT : Ce produit peut vous exposer à des agents chimiques, y compris Diisononyl Phthalate (DINP), identifié par l'État de Californie comme pouvant causer le cancer et Di-isodecyl Phthalate (DIDP) pouvant provoquer des malformations congénitales ou autres troubles de l'appareil reproducteur. Pour de plus amples informations, prière de consulter www.P65Warnings.ca.gov.</p>	<p>⚠️ ADVERTENCIA: Este producto puede exponerle a sustancias químicas, incluido ftalato de diisononilo (DINP), sustancia de la que el estado de California tiene constancia de que provoca cáncer, y ftalato de diisodocilo (DIDP), sustancia de la que el estado de California tiene constancia de que provoca defectos congénitos u otros daños reproductivos. Para obtener más información, visite www.P65Warnings.ca.gov.</p>	<p>⚠️ WARNUNG: Dieses Produkt kann Sie chemischen Substanzen aussetzen, u. a. Diisononylphthalat (DINP), das im US-Bundesstaat Kalifornien als krebserregend eingestuft wird, sowie Diisodecylphthalat (DIDP), das im US-Bundesstaat Kalifornien als Ursache für Geburtsschäden oder andere Einschränkungen der Fortpflanzungsfähigkeit bekannt ist. Weitere Informationen finden Sie auf www.P65Warnings.ca.gov.</p>
<p>⚠️ AVVERTIMENTO: Questo prodotto può esporre l'utente a sostanze chimiche compresi lo Ftalato di di-isononile (DINP), considerato dallo Stato della California come causa di tumori e lo Ftalato di isodecile (DIDP) considerato dallo Stato della California come causa di difetti congeniti o altri danni al sistema riproduttivo. Per ulteriori informazioni visitare www.P65Warnings.ca.gov.</p>	<p>⚠️ ATENÇÃO: Este produto pode expô-lo a produtos químicos, incluindo ftalato de di-isononilo (DINP), que é reconhecido pelo Estado da Califórnia como causadoras de cancro e ftalato de di-isodocilo (DIDP), que é reconhecido pelo Estado da Califórnia como defeitos congénitos ou outros danos no aparelho reprodutor. Para obter mais informações, visite www.P65Warnings.ca.gov.</p>	<p>⚠️ ПРЕДУПРЕЖДЕНИЕ: Пользователь этого изделия может подвергаться воздействию химических веществ, в том числе диизононилфталата (ДИНФ), который, согласно данным, имеющимся в штате Калифорния, вызывает рак, а также диизодецилфталата (ДИДФ), который, согласно данным, имеющимся в штате Калифорния, вызывает врожденные аномалии развития и наносит другой вред репродуктивной системе. Более подробные сведения можно найти на сайте www.P65Warnings.ca.gov.</p>	<p>⚠️ 警告: 本产品可能导致您接触到化学物质, 其中包括被加利福尼亚州视为致癌物质的邻苯二甲酸二异壬酯 (DINP) 以及被加利福尼亚州视为可引起先天性缺陷或其他生殖危害的邻苯二甲酸二异癸酯 (DIDP)。有关详细信息, 请访问 www.P65Warnings.ca.gov。</p>



1 Related Documents / Documents à consulter / Documentos relacionados / Zugehörige Dokumente / Documenti correlati / Documentos relacionados / Связанные документы / 相关的文件



en Visit our website at www.se.com/docs to download the documents listed below (user guides  or instruction sheets  for drawout  and other documents.



fr Visitez notre site web www.se.com/docs pour télécharger les documents listés ci-dessous (guide utilisateurs  ou instructions de service  pour disjoncteur débrochable  et d'autres documents.



es Visite nuestro sitio web en www.se.com/docs para descargar los documentos que se enumeran a continuación (manuales de usuario  u hojas de instrucciones  para interruptores automáticos extraíbles  así como otros documentos.









































































de Besuchen Sie unsere Website unter www.se.com/docs zum Herunterladen der unten aufgeführten Dokumente. (Benutzerhandbücher  oder Bedienungsanleitungen  für ausfahrbare  Leistungsschalter) und weitere Dokumente herunterzuladen.

it Visitare il nostro sito Web all'indirizzo www.se.com/docs per scaricare i documenti elencati di seguito (Guide utente  o Fogli di istruzioni  per sezionatori rimovibili  e altri documenti.

pt Visite o nosso Website em www.se.com/docs para transferir os documentos listados abaixo (manuais de utilizador  ou folhas de instruções  para disjuntores  e outros documentos.

ru Посетите наш веб-сайт www.se.com/docs для загрузки перечисленных ниже документов. (руководства пользователей  или инструкции  по выкатным  автоматическим выключателям) и другие публикации.

zh 欢迎访问我公司网站 www.se.com/docs 以下下载下列文档 (抽出式  断路器用户指南  或说明书 ) 和其他文件。

	MasterPacT MTZ1 + MicroLogic X	
	en DOCA0100EN fr DOCA0100FR es DOCA0100ES zh DOCA0100ZH	 
	en  it  fr  pt  es  ru  de  zh 	NVE35506  
	MasterPacT MTZ2/MTZ3 + MicroLogic X	
	en DOCA0101EN fr DOCA0101FR es DOCA0101ES zh DOCA0101ZH	 
en  it  fr  pt  es  ru  de  zh 	NVE35470  	
	MasterPacT MTZ1 + MicroLogic Active	
	en DOCA0284EN fr DOCA0284FR es DOCA0284ES zh DOCA0284ZH	 
	en  it  fr  pt  es  ru  de  zh 	PKR4242802  
	MasterPacT MTZ2/MTZ3 + MicroLogic Active	
	en DOCA0285EN fr DOCA0285FR es DOCA0285ES zh DOCA0285ZH	 
en  it  fr  pt  es  ru  de  zh 	PKR4243502  	
	MasterPacT MTZ1 + MicroLogic X	
	en 0614IB1702EN fr 0614IB1702FR es 0614IB1702ES zh 0614IB1702ZH	
	en  it  fr  pt  es  ru  de  zh 	QGH70065  
	MasterPacT MTZ2/MTZ3 + MicroLogic X	
en 0614IB1701EN fr 0614IB1701FR es 0614IB1701ES zh 0614IB1701ZH		
en  it  fr  pt  es  ru  de  zh 	QGH69563  	

2

Required for Installation / Nécessaire pour l'installation / Necesario para la instalación / Erforderliches Material für die Installation / Richiesto per l'installazione / Necessário para a instalação / Инструменты и материалы, необходимые для монтажа / 必备安装工具

LV833170SP
LV833171SP

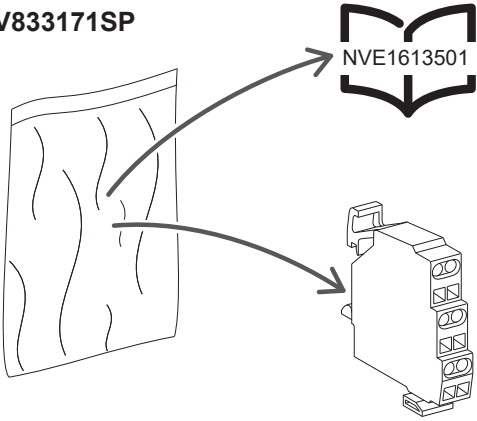

LV833170SP		LV833171SP	
en	Changeover contact (6 A - 240 V)	en	Low-level changeover contact
fr	Contact inverseur (6 A - 240 V)	fr	Contact inverseur bas niveau
es	Contacto conmutado (6 A - 240 V)	es	Contacto conmutado de bajo nivel
de	Wechsler (6 A - 240 V)	de	Wechsler in SPS-Ausführung
it	Contatto in commutazione (6 A - 240 V)	it	Contatto in commutazione di basso livello
pt	Contacto de comutação (6 A - 240 V)	pt	Contacto de comutação de nível baixo
ru	Перекидной контакт (6 А, 240 В)	ru	Перекидной контакт слаботочного исполнения
zh	转换触点 (6 A - 240 V)	zh	低容量转换触点

LV848560SP
(MTZ2/MTZ3)

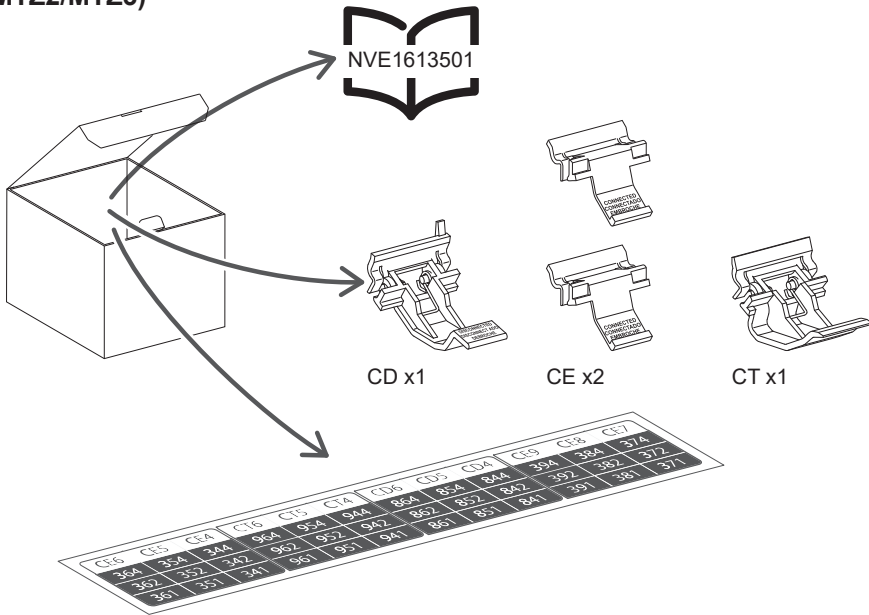

LV848560SP	
en	Kit with spare CD, CE and CT actuators
fr	Kit avec actionneurs CD, CE et CT de rechange
es	Kit con actuadores CD, CE y CT de repuesto
de	Satz mit zusätzlichen CD, CE und CT-Aktuatoren
it	Kit attuatori di ricambio CD, CE e CT
pt	Kit com acionadores CD, CE e CT sobresselentes
ru	Комплект с запасными исполнительными механизмами CD, CE и CT
zh	带备用 CD、CE 和 CT 启动器的套件

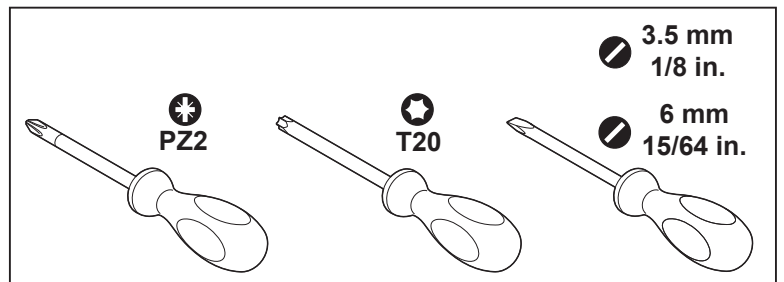

3 Before Working on Equipment / Avant de travailler sur cet équipement / Antes de trabajar en el equipo / Vor Eingriffen am Gerät / Prima di operare sull'apparecchiatura / Antes de trabalhar no equipamento / До начала работы с оборудованием / 设备操作前的准备工作

- en** 1. Turn off all power supplying this equipment before working on or inside equipment.
2. Use a properly-rated voltage sensing device to confirm power is off.
3. Turn off or trip circuit breaker before installation. Make sure the circuit breaker is in the open (O) position and spring is discharged.
4. Disconnect circuit breaker and make sure the circuit breaker is in the disconnected position.
NOTE: Consult the instruction sheet shipped with the circuit breaker.

- fr** 1. Débranchez toutes les sources d'alimentation de cet équipement avant d'effectuer toute opération interne ou externe sur celui-ci.
2. Utilisez un dispositif de détection de tension ayant une valeur nominale appropriée pour vous assurer que l'alimentation est coupée.
3. Mettez le disjoncteur en position ouverte ou déclenchée avant l'installation. Assurez-vous que le disjoncteur est ouvert (O) et que le ressort est désarmé.
4. Débranchez le disjoncteur et assurez-vous que le disjoncteur est en position débranché.
NOTA: Consultez l'instruction de service livrée avec le disjoncteur.

- es** 1. Antes de trabajar con el equipo o en su interior, desactive la alimentación de este.
2. Utilice un dispositivo de detección de tensión de capacidad adecuada para confirmar la ausencia de alimentación eléctrica.
3. Desconecte o dispare el interruptor automático antes de la instalación. Asegúrese de que el interruptor automático se encuentre en la posición abierta (O) y que el resorte esté descargado.
4. Desconecte el interruptor automático y asegúrese de que se encuentre en posición desconectada.
NOTA: Consulte la hoja de instrucciones suministrada con el interruptor automático.

- de** 1. Schalten Sie vor Arbeiten im oder am Gerät die Spannungszufuhr des Geräts vollständig aus.
2. Verwenden Sie ein Spannungsmessgerät mit geeigneter Bemessungsspannung, um sicherzustellen, dass keine Spannung mehr anliegt.
3. Schalten bzw. lösen Sie den Leistungsschalter vor der Installation aus. Stellen Sie sicher, dass sich der Leistungsschalter in der geöffneten Position (O) befindet und die Feder entspannt ist.
4. Trennen Sie den Leistungsschalter und stellen Sie sicher, dass der Leistungsschalter sich in der Trennstellung befindet.
HINWEIS: Ziehen Sie die Bedienungsanleitung zurate, die Sie zusammen mit dem Leistungsschalter erhalten haben.

- it** 1. Mettere fuori tensione questa apparecchiatura prima di intervenire sulla stessa o al suo interno.
2. Utilizzare un dispositivo di rilevamento di tensione di capacità adeguata per confermare l'assenza di alimentazione.
3. Spegnerne o far scattare il sezionatore prima dell'installazione. Accertarsi che il sezionatore sia in posizione aperta (O) e che la molla d'innescò sia scarica.
4. Scollegare il sezionatore e assicurarsi che sia in posizione scollegato.
NOTA: consultare il foglio di istruzioni che accompagna il sezionatore.

- pt** 1. Desligue toda a alimentação que fornece este equipamento antes de trabalhar no exterior ou interior do equipamento.
2. Utilize um dispositivo de detecção de tensão com um valor nominal adequado para confirmar se a alimentação está desligada.
3. Desligue ou ligue o disjuntor antes de efectuar a instalação. Certifique-se de que o disjuntor está na posição aberta (O) e que a mola está descarregada.
4. Desligue o disjuntor e certifique-se de que está na posição desligada.
NOTA: Consulte a folha de instruções fornecida com o disjuntor.

- ru** 1. Перед выполнением работ на оборудовании или внутри него выключите все источники питания оборудования.
2. Используйте обладающий соответствующими характеристиками датчик напряжения для проверки отключения электропитания.
3. Перед началом монтажа выключите или отключите автоматический выключатель. Убедитесь, что автоматический выключатель находится в разомкнутом (O) положении и что пружина не взведена.
4. Отсоедините автоматический выключатель и убедитесь, что он находится в отсоединенном положении.
ПРИМЕЧАНИЕ. Обратитесь к инструкции, поставляемой вместе с автоматическим выключателем.

- zh** 1. 在此设备上或其内部 作业之前, 请先关闭该设备的所有电源。
2. 使用适当的额定电压传感器确认电源已关闭。
3. 进行安装之前, 关闭或者使断路器跳闸。确保断路器处于开路 (O) 位置, 且弹簧已放电。
4. 断开断路器, 确保其处于断开位置。
注: 参考随同断路器一起发运的说明书。

MTZ1

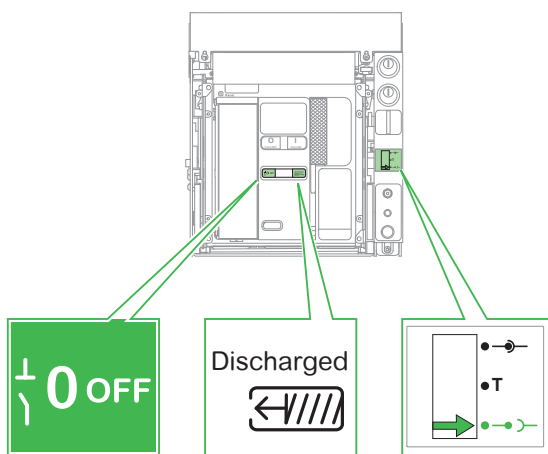

MTZ2/MTZ3

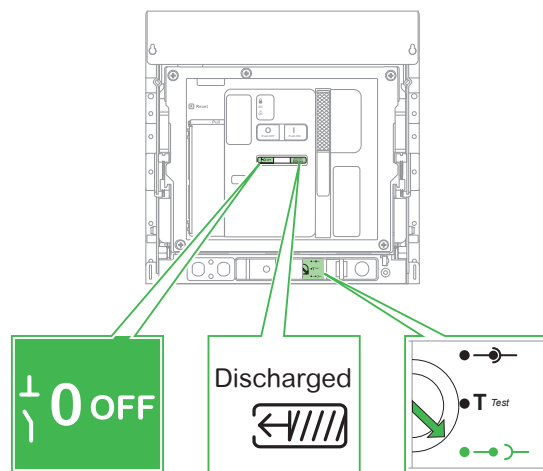

4 MasterPacT MTZ1: Possible Combinations / Combinaisons possibles / Posibles combinaciones / Mögliche Kombinationen / Combinazioni possibili / Combinações possíveis / Возможные комбинации / 可能的組合

4.1 Drawout Circuit Breaker Without EIFE / Disjoncteur débrochable sans EIFE / Interruptor automático seccionable sin EIFE / Einschubleistungsschalter ohne EIFE / Interruttore estraibile senza EIFE / Disjuntor extraível sem EIFE / Выкатной автоматический выключатель без EIFE / 不带 EIFE 的抽出式断路器

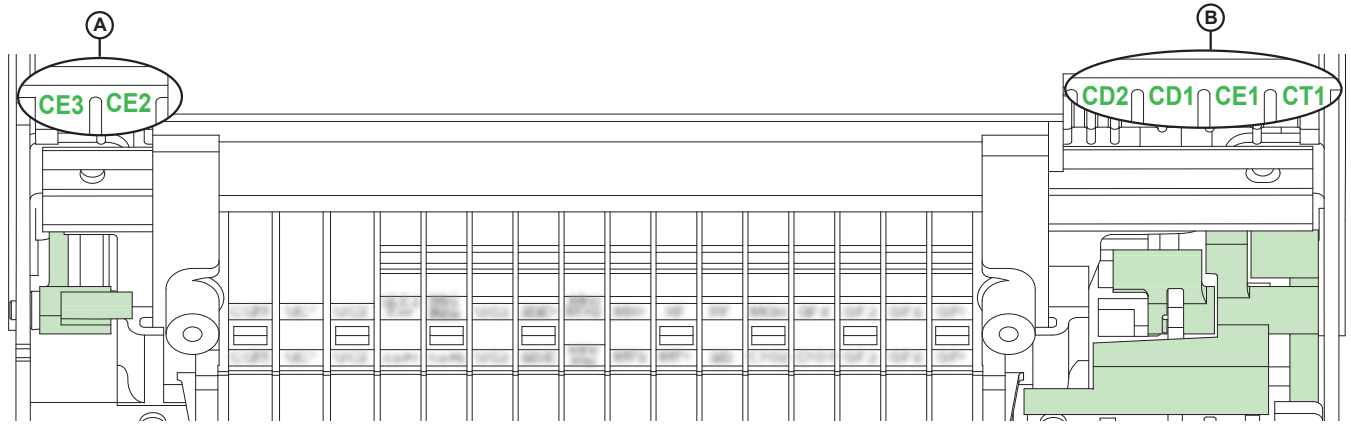

en The green actuators are preinstalled in the circuit breaker chassis for:

- 2 CE chassis connected position contacts (A).
- 2 CD chassis disconnected position contacts,
- 1 CE chassis connected position contact,
- 1 CT chassis test position contact (B).

fr Les actionneurs en vert sont pré-installés dans le châssis du disjoncteur pour disposer de :

- 2 contacts de position châssis embroché CE (en A).
- 2 contacts de position châssis débroché CD,
- 1 contact de position châssis embroché CE,
- 1 contact de position châssis test CT (en B).

es Los actuadores verdes están preinstalados en el chasis del interruptor automático a fin de tener:

- 2 contactos de posición enchufada del chasis CE (A).
- 2 contactos de posición desenchufada del chasis CD
- 1 contacto de posición enchufada del chasis CE
- 1 contacto de posición test CT del chasis (B).

de Die folgenden grünen Aktuatoren sind im Leistungsschalter der Einschubkassette vorinstalliert:

- 2 CE-Kontakte „Betriebsstellung“ der Einschubkassette (A).
- 2 CD-Kontakte „Trennung“ der Einschubkassette,
- 1 CE-Kontakt „Betriebsstellung“ der Einschubkassette,
- 1 CT-Kontakt „Teststellung“ der Einschubkassette (B).

it Gli attuatori verdi sono preinstallati nel telaio dell'interruttore per:

- 2 contatti in posizione inserita telaio CE (A).
- 2 contatti in posizione estratta telaio CD (A).
- 1 contatto in posizione inserita telaio CE,
- 1 contatto in posizione test telaio CT (B).

pt Os acionadores verdes estão pré-instalados no chasis do disjuntor para:

- 2 contactos de posição chasis ligado CE (A).
- 2 contactos de posição chasis desligado CD,
- 1 contacto de posição chasis ligado CE,
- 1 contacto de posição chasis teste CT (B).

ru Зеленые исполнительные механизмы предустановлены в шасси автоматического выключателя для:

- 2 шасси для индикации вклученного (подсоединенного) положения CE (A);
- 2 шасси для индикации выключенного (отсоединенного) положения CD;
- 1 шасси для индикации вклученного (подсоединенного) положения CE;
- 1 шасси положения «испытание» CT (B).

zh 断路器抽架中预装的绿色执行器用于以下触点:

- 2 个 CE 抽架连接位置触点 (A).
- 2 个 CD 抽架退出位置触点,
- 1 个 CE 抽架连接位置触点,
- 1 个 CT 抽架测试位置触点 (B).

4.2 Drawout Circuit Breaker with EIFE / Disjoncteur débrochable avec EIFE / Interruptor automático seccionable con EIFE / Einschubleistungsschalter mit EIFE / Interruttore estraibile con EIFE / Disjuntor extraível com EIFE / Выкатной автоматический выключатель с EIFE / 带 EIFE 的抽出式断路器

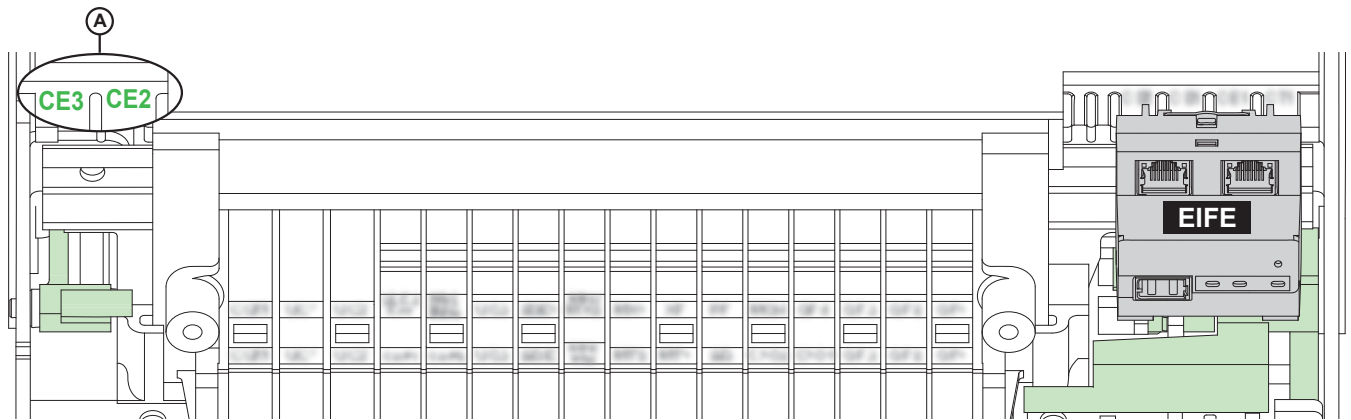

en The green actuator is preinstalled in the circuit breaker chassis for 2 CE chassis connected position contacts (A).

fr L'actionneur en vert est pré-installé dans le châssis du disjoncteur pour disposer de 2 contacts de position châssis embroché CE (en A).

es El actuador verde está preinstalado en el chasis del interruptor automático a fin de tener 2 contactos de posición enchufada del chasis CE (A).

de Der grüne Aktuator ist im Leistungsschalter der Einschubkassette für 2 CE-Kontakte „Betriebsstellung“ (A) vorinstalliert.

it L'attuatore verde è preinstallato nel telaio dell'interruttore per 2 contatti in posizione inserita telaio CE (A):

pt O acionador verde está pré-instalado no chasis do disjuntor para 2 contactos de posição chasis ligado CE (A).

ru Зеленый исполнительный механизм предустановлен в шасси автоматического выключателя для 2 шасси для индикации вклученного (подсоединенного) положения CE (A).

zh 断路器抽架中预装的绿色启动器用于 2 个 CE 抽架连接位置触点 (A)。

5 MasterPacT MTZ1: Installation / Installation / Instalación / Installation / Installazione / Instalação / Установка / 安装

Position Contacts Installation / Installation des contacts de position / Instalación de los contactos de posición /
Installation der Stellungskontakte / Installazione contatti posizione / Instalação de contactos de posição /
Монтаж контактов для индикации положения / 位置触点安装

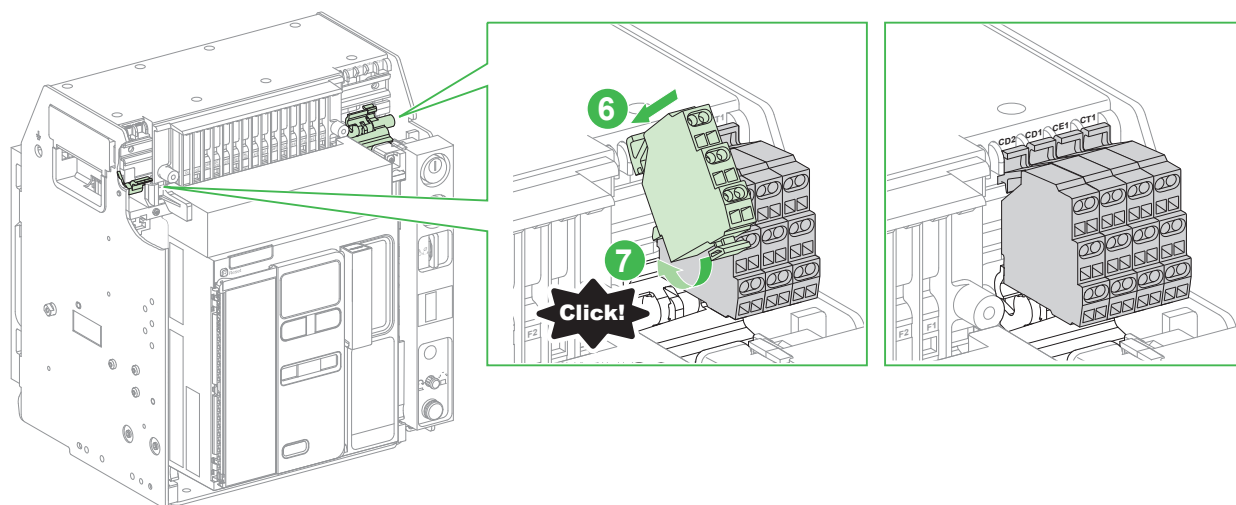
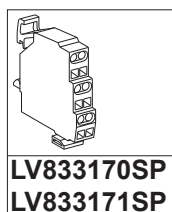
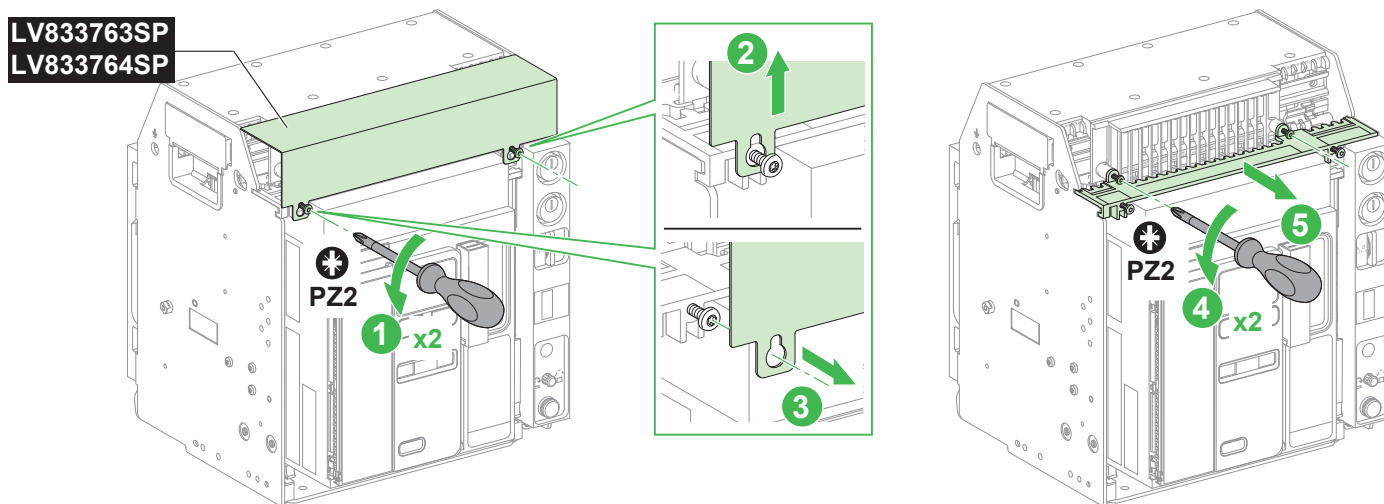

6 MasterPac MTZ2/MTZ3: Possible Combinations / Combinaisons possibles / Posibles combinaciones / Mögliche Kombinationen / Combinazioni possibili / Combinações possíveis / Возможные комбинации / 可能的组合

6.1 Drawout Circuit Breaker Without EIFE / Disjoncteur débrochable sans EIFE / Interruptor automático seccionable sin EIFE / Einschubleistungsschalter ohne EIFE / Interruttore estraibile senza EIFE / Disjuntor extraível sem EIFE / Выкатной автоматический выключатель без EIFE / 不带 EIFE 的抽出式断路器

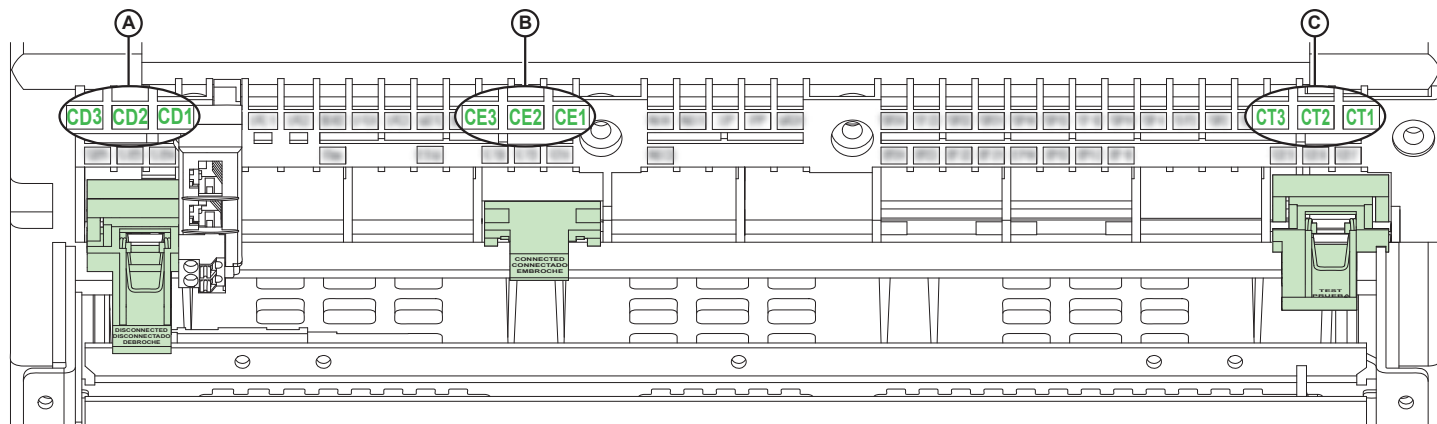

en The green actuators are preinstalled in the circuit breaker chassis for:

- 3 CD chassis disconnected position contacts (A).
- 3 CE chassis connected position contacts (B).
- 3 chassis test CT position contacts (C).

For another combination of contacts among the possible combinations indicated below, replace the preinstalled actuators by the appropriate actuators available in the LV848560SP kit. When the actuators are in place, install the position contacts above the them.

fr Les actionneurs en vert sont pré-installés dans le châssis du disjoncteur pour disposer de :

- 3 contacts de position châssis débroché CD (en A).
- 3 contacts de position châssis embroché CE (en B).
- 3 contacts de position châssis test CT (en C).

Pour disposer d'une autre combinaison de contacts parmi les combinaisons possibles indiquées ci-dessous, remplacez les actionneurs pré-installés par les actionneurs appropriés disponibles dans le kit LV848560SP. Lorsque les actionneurs sont en place, installez les contacts de position au-dessus des actionneurs.

es Los actuadores verdes están preinstalados en el chasis del interruptor automático a fin de tener:

- 3 contactos de posición desenchufada del chasis CD (A).
- 3 contactos de posición enchufada del chasis CE (B).
- 3 contactos de posición test del chasis CT (C).

Si desea otra combinación de contactos de entre las posibles indicadas más adelante, sustituya los actuadores preinstalados por los actuadores adecuados disponibles en el kit LV848560SP. Una vez colocados los actuadores, instale los contactos de posición sobre ellos.

de Die folgenden grünen Aktuatoren sind im Leistungsschalter der Einschubkassette vorinstalliert:

- 3 CD-Kontakte „Trennung“ der Einschubkassette (A).
- 3 CE-Kontakte „Betriebsstellung“ der Einschubkassette (B).
- 3 CT-Kontakte „Teststellung“ der Einschubkassette (C).

Ersetzen Sie die vorinstallierten Aktuatoren durch geeignete Aktuatoren aus dem Satz LV848560SP, wenn Sie eine andere Kombination an Kontakten wünschen. Mögliche Kombinationen an Kontakten werden unten genannt. Wenn die Aktuatoren ordnungsgemäß positioniert sind, installieren Sie die Stellungskontakte darüber.

it Gli attuatori verdi sono preinstallati nel telaio dell'interruttore per:

- 3 contatti in posizione estratta telaio CD (A).
- 3 contatti in posizione inserita telaio CE (B).
- 3 contatti in posizione CT test telaio (C).

Per un'altra combinazione di contatti tra quelle possibili indicate di seguito, sostituire gli attuatori preinstallati con gli attuatori appropriati disponibili nel kit LV848560SP. Quando gli attuatori sono in posizione, installare i contatti di posizione sopra di essi.

pt Os acionadores verdes estão pré-instalados no chasis do disjuntor para:

- 3 contactos de posição chasis desligado CD (A).
- 3 contactos de posição chasis ligado CE (B).
- 3 contactos de posição chasis teste CT (C).

Para outra combinação de contactos entre as combinações possíveis indicadas abaixo, substitua os acionadores pré-instalados pelos acionadores apropriados disponíveis no kit LV848560SP. Quando os acionadores estiverem devidamente instalados, coloque os contactos de posição acima dos mesmos.

ru Зеленые исполнительные механизмы предустановлены в шасси автоматического выключателя для:

- 3 шасси для индикации выкатенного (отсоединенного) положения CD (A);
- 3 шасси для индикации вкатенного (подсоединенного) положения CE (B);
- 3 шасси положения «испытание» CT (C).

Для получения другой комбинации контактов из указанного ниже перечня возможных комбинаций замените предустановленные исполнительные механизмы соответствующими исполнительными механизмами, доступными в комплекте LV848560SP. Когда исполнительные механизмы установлены, смонтируйте над ними контакты для индикации положения.

zh 断路器抽架中预装的绿色执行器用于以下触点:

- 3 个 CD 抽架退出位置触点 (A)。
- 3 个 CE 抽架连接位置触点 (B)。
- 3 个抽架测试 CT 位置触点 (C)。

对于下列可能组合中的其他触点组合, 请将预装的执行器替换成 LV848560SP 套件中提供的适用执行器。在执行器安装到位后, 将位置触点安装在它们的上方。

	(A)	(B)	(C)
3CD, 3CE, 3CT	CD3 CD2 CD1 —●—	CE3 CE2 CE1 —●—	CT3 CT2 CT1 T Test
6CE, 3CT	CE6 CE5 CE4 —●—	CE3 CE2 CE1 —●—	CT3 CT2 CT1 T Test
9CE	CE6 CE5 CE4 —●—	CE3 CE2 CE1 —●—	CE9 CE8 CE7 —●—
6CD, 3CE	CD3 CD2 CD1 —●—	CE3 CE2 CE1 —●—	CD6 CD5 CD4 —●—
6CE, 3CD	CD3 CD2 CD1 —●—	CE3 CE2 CE1 —●—	CE9 CE8 CE7 —●—

6.2 Drawout Circuit Breaker with EIFE / Disjoncteur débrochable avec EIFE / Interruptor automático seccionable con EIFE / Einschubleistungsschalter mit EIFE / Interruttore estraibile con EIFE / Disjuntor extraível com EIFE / Выкатной автоматический выключатель с EIFE / 帶 EIFE 的抽出式断路器

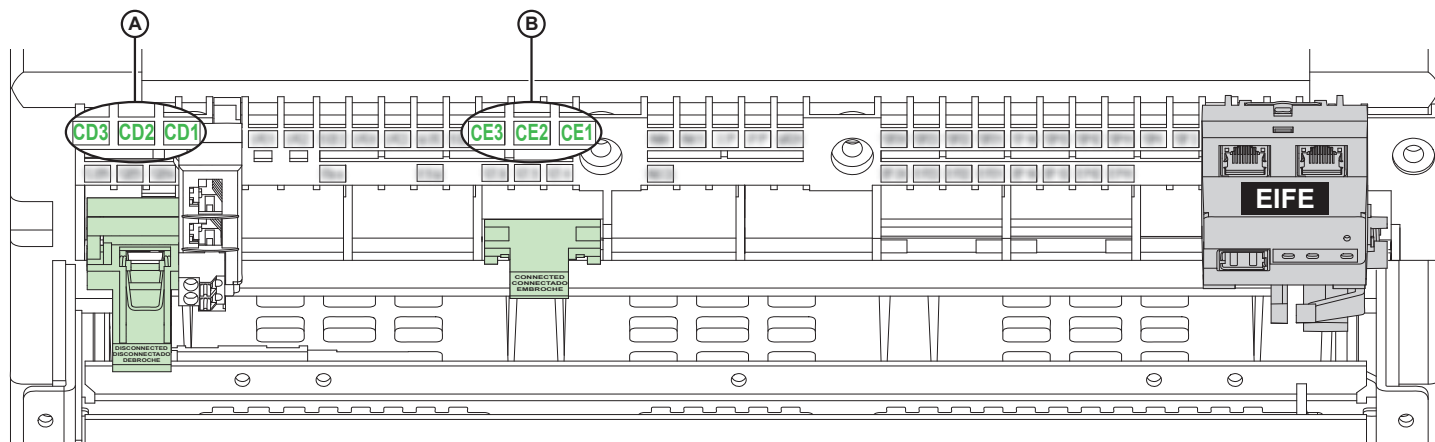

en The green actuators are preinstalled in the circuit breaker chassis for:

- 3 CD chassis disconnected position contacts (A).
- 3 CE chassis connected position contacts (B).

For another combination of contacts among the possible combinations indicated below, replace the preinstalled actuators by the appropriate actuators available in the LV848560SP kit. When the actuators are in place, install the position contacts above them.

fr Les actionneurs en vert sont pré-installés dans le châssis du disjoncteur pour disposer de :

- 3 contacts de position châssis débroché CD (en A).
- 3 contacts de position châssis embroché CE (en B).

Pour disposer d'une autre combinaison de contacts parmi les combinaisons possibles indiquées ci-dessous, remplacez les actionneurs pré-installés par les actionneurs appropriés disponibles dans le kit LV848560SP. Lorsque les actionneurs sont en place, installez les contacts de position au-dessus des actionneurs.

es Los actuadores verdes están preinstalados en el chasis del interruptor automático a fin de tener:

- 3 contactos de posición desenchufada del chasis CD (A).
- 3 contactos de posición enchufada del chasis CE (B).

Si desea otra combinación de contactos de entre las posibles indicadas más adelante, sustituya los actuadores preinstalados por los actuadores adecuados disponibles en el kit LV848560SP. Una vez colocados los actuadores, instale los contactos de posición sobre ellos.

de Die folgenden grünen Aktuatoren sind im Leistungsschalter der Einschubkassette vorinstalliert:

- 3 CD-Kontakte „Trennung“ der Einschubkassette (A).
- 3 CE-Kontakte „Betriebsstellung“ der Einschubkassette (B).

Ersetzen Sie die vorinstallierten Aktuatoren durch geeignete Aktuatoren aus dem Satz LV848560SP, wenn Sie eine andere Kombination an Kontakten wünschen. Mögliche Kombinationen an Kontakten werden unten genannt. Wenn die Aktuatoren ordnungsgemäß positioniert sind, installieren Sie die Stellungskontakte darüber.

it Gli attuatori verdi sono preinstallati nel telaio dell'interruttore per:

- 3 contatti in posizione estratta telaio CD (A).
- 3 contatti in posizione inserita telaio CE (B).

Per un'altra combinazione di contatti tra quelle possibili indicate di seguito, sostituire gli attuatori preinstallati con gli attuatori appropriati disponibili nel kit LV848560SP. Quando gli attuatori sono in posizione, installare i contatti di posizione sopra di essi.

pt Os acionadores verdes estão pré-instalados no chasis do disjuntor para:

- 3 contactos de posição chasis desligado CD (A).
- 3 contactos de posição chasis ligado CE (B).

Para outra combinação de contactos entre as combinações possíveis indicadas abaixo, substitua os acionadores pré-instalados pelos acionadores apropriados disponíveis no kit LV848560SP. Quando os acionadores estiverem devidamente instalados, coloque os contactos de posição acima dos mesmos.

ru Зеленые исполнительные механизмы предустановлены в шасси автоматического выключателя для:

- 3 шасси для индикации выкаченного (отсоединенного) положения CD (A);
- 3 шасси для индикации вкаченного (подсоединенного) положения CE (B).

Для получения другой комбинации контактов из указанного ниже перечня возможных комбинаций замените предустановленные исполнительные механизмы соответствующими исполнительными механизмами, доступными в комплекте LV848560SP. Когда исполнительные механизмы установлены, смонтируйте над ними контакты для индикации положения.

zh 断路器抽架中预装的绿色执行器用于以下触点:

- 3 个 CD 抽架退出位置触点 (A)。
- 3 个 CE 抽架连接位置触点 (B)。

对于下列可能组合中的其他触点组合, 请将预装的执行器替换成 LV848560SP 套件中提供的适用执行器。在执行器安装到位后, 将位置触点安装在它们的上方。

	(A)	(B)
3CD, 3CE	CD3 CD2 CD1 ● —)	CE3 CE2 CE1 ● —)
3CD, 3CT	CD3 CD2 CD1 ● —)	CT6 CT5 CT4 T Test
3CE, 3CT	CE6 CE5 CE4 ● —)	CT6 CT5 CT4 T Test
6CE	CE6 CE5 CE4 ● —)	CE3 CE2 CE1 ● —)

7 MasterPacT MTZ2/MTZ3: Installation / Installation / Instalación / Installation / Installazione / Instalação / Установка / 安装

7.1 Position Contacts Installation / Installation des contacts de position / Instalación de los contactos de posición / Installation der Stellungskontakte / Installazione contatti posizione / Instalação de contactos de posição / Монтаж контактов для индикации положения / 位置触点安装

LV864942SP
LV848596SP
LV848597SP
LV848598SP

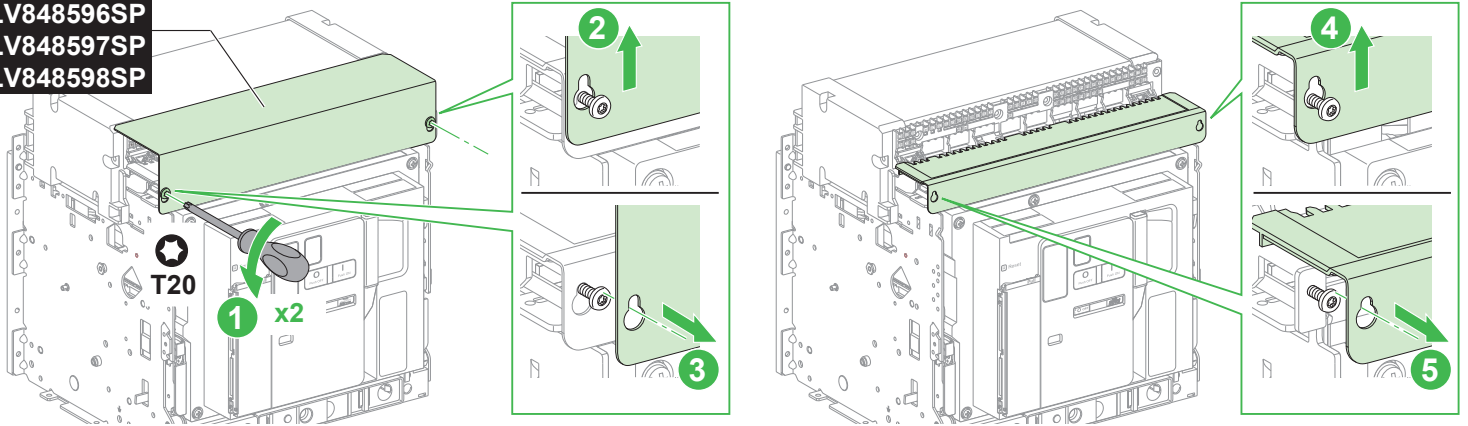

LV833170SP
LV833171SP

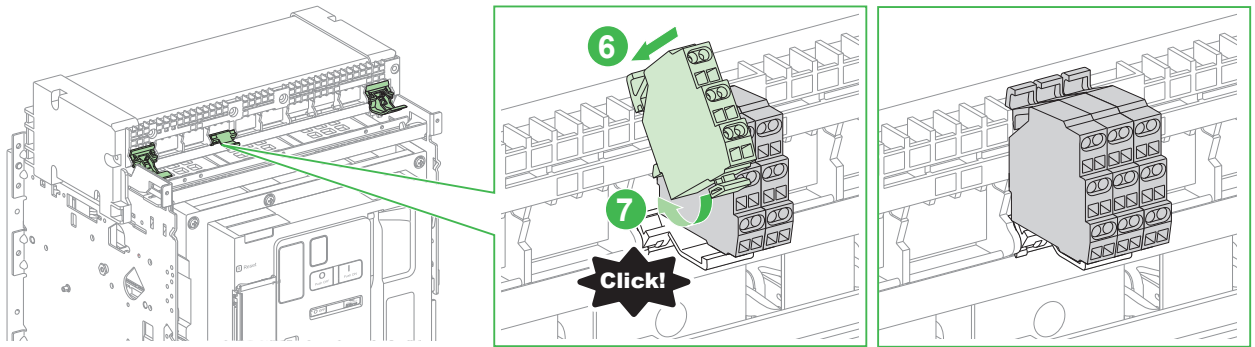

7.2 Change an Actuator / Changer un actionneur / Cambio de un actuador / Wechseln eines Aktuators / Cambiare un attuatore / Mudar um acionador / Замена исполнительного механизма / 更换执行器

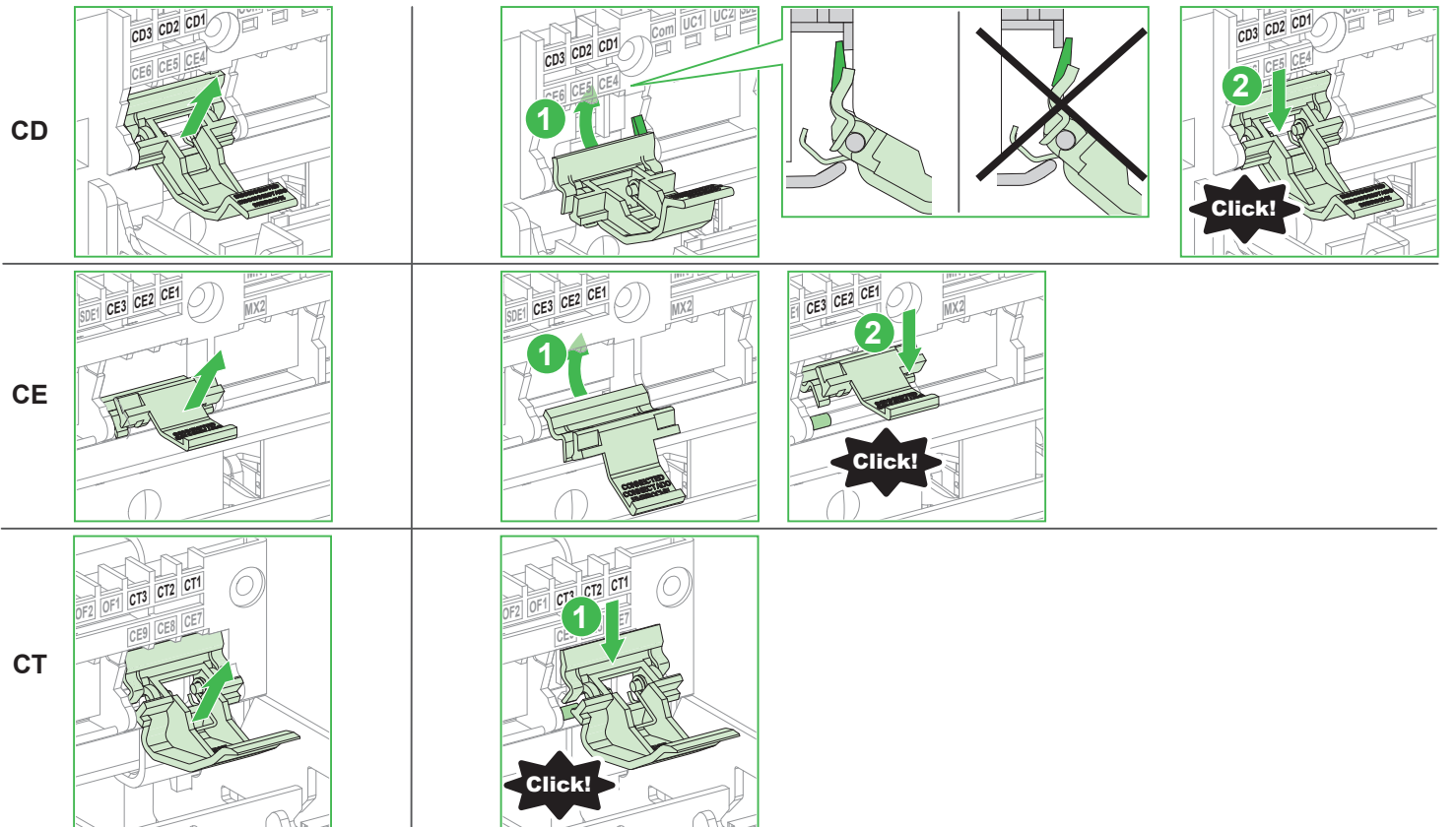

CD / CT / CE

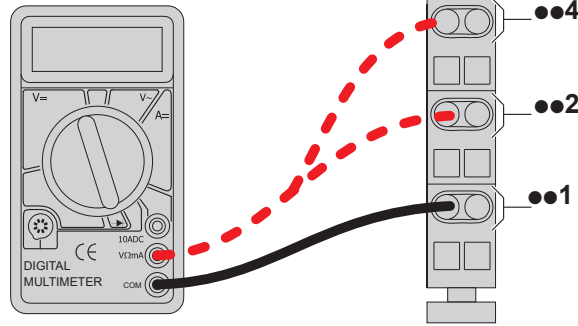

en Verify the installed CD, CE and CT contacts, one by one, using a standard multimeter or ohmmeter to test contact continuity.

For each contact:

- Verify the contact electrical continuity for each one of the 3 positions of the circuit breaker (disconnected, test and connected) according to the type of contact (CD, CE or CT) as mentioned in the table below.
- In the event the contact does not operate: manually lift the actuator lever and again verify the contact status.

If the problem remains unresolved, change the contact.

fr Vérifiez les contacts CD, CE et CT installés, un par un, à l'aide d'un multimètre ou d'un ohmmètre, pour tester leur continuité. Pour chaque contact:

- Vérifiez la continuité électrique pour chacune des 3 positions du disjoncteur (débroché, embroché et test) selon le type de contact (CD, CE ou CT) tel qu'indiqué dans le tableau ci-dessous.
- En cas de non fonctionnement du contact : levez manuellement le levier de l'actionneur et vérifiez de nouveau l'état du contact.

Si le problème persiste, remplacez le contact.

es Compruebe los contactos CD, CE y CT instalados, uno a uno, mediante un óhmetro o multimetro estándar para probar la continuidad en los contactos. Para cada contacto:

- Compruebe la continuidad eléctrica del contacto en cada una de las 3 posiciones del interruptor automático (desenchufado, teste y enchufado) según el tipo de contacto (CD, CE o CT), como se indica en la tabla siguiente.
- En caso de que un contacto no funcione: levante manualmente la palanca del actuador y vuelva a comprobar el estado del contacto.

Si el problema continúa sin resolverse, cambie el contacto.

de Überprüfen Sie die installierten CD-, CE- und CT-Kontakte einzeln mit einem standardmäßigem Universalmessgerät oder Widerstandsmesser auf einen kontinuierlichen Durchgang. Bei jedem Kontakt:

- Überprüfen Sie den Stromdurchgang für jede der drei Stellungen des Leistungsschalters (Trenn-, Betriebs- oder Teststellung) gemäß der Art des Kontakts (CD, CE oder CT) wie in der Tabelle unten angegeben.
- Falls ein Kontakt nicht betriebsbereit ist: Heben sie den Aktuatorhebel manuell an und überprüfen Sie den Kontaktstatus erneut.

Wenn das Problem nicht behoben ist, wechseln Sie den Kontakt aus.

it Verificare i contatti CD, CE e CT installati, uno a uno, tramite un multimetro od ohmmetro standard per verificare la continuità del contatto. Per ogni contatto:

- Verificare la continuità elettrica del contatto per ciascuna delle 3 posizioni dell'interruttore (estratta, test e inserita) in base al tipo di contatto (CD, CE o CT) come indicato nella tabella di seguito.
- In caso di mancato funzionamento del contatto: sollevare a mano la leva dell'attuatore e verificare di nuovo lo stato del contatto.

Se il problema persiste, cambiare il contatto.

pt Verifique os contactos CD, CE e CT instalados, um a um, utilizando um ohmímetro ou um multímetro padrão para testar a continuidade do contacto. Para cada contacto:

- Verifique a continuidade elétrica do contacto para cada uma das 3 posições do disjuntor (desligado, teste e ligado), de acordo com o tipo de contacto (CD, CE ou CT), como mencionado na tabela abaixo.
- Em caso de não funcionamento do contacto: levante manualmente a alavanca do acionador e verifique o estado do contacto.

Se o problema persistir, substitua o contacto.

ru Проверьте работоспособность каждого установленного контакта CD, CE и CT, используя стандартный мультиметр или омметр, чтобы проверить целостность контактов. Для каждого контакта:

- Проверьте целостность электроцепи контакта для каждого из 3 положений автоматического выключателя (выкаченного (отсоединенного), «испытание» и вкваченного (подсоединенного)) в соответствии с типом контакта (CD, CE или CT), как указано в таблице ниже.

- Если контакт не работает: вручную поднимите рычаг исполнительного механизма и снова проверьте состояние контакта.

Если проблему устранить не удалось, замените контакт.

zh 使用标准的万用表或电阻表测试触点连通性，逐一验证安装好的 CD、CE 和 CT 触点。对于每个触点：

- 根据下表所述的触点类型 (CD、CE 或 CT) 验证断路器 3 个位置 (退出、测试和连接) 中每个位置的触点电气连通性。
- 如果触点不工作：手动提起执行器操纵杆，再次验证触点状态。如果问题仍无法解决，则更换触点。

<p>en Disconnected position fr Position débroché es Posición desenchufada de Trennstellung</p>	<p>it Posizione estratta pt Posição desligada ru Выкаченное (отсоединенное) положение zh 退出位置</p>	<p>en Test position fr Position test es Posición de test de Teststellung</p>	<p>it Posizione di test pt Posição de teste ru Положение «испытание» zh 测试位置</p>	<p>en Connected position fr Position embroché es Posición enchufada de Betriebsstellung</p>	<p>it Posizione inserita pt Posição ligada ru Вкваченное (подсоединенное) положение zh 连接位置</p>

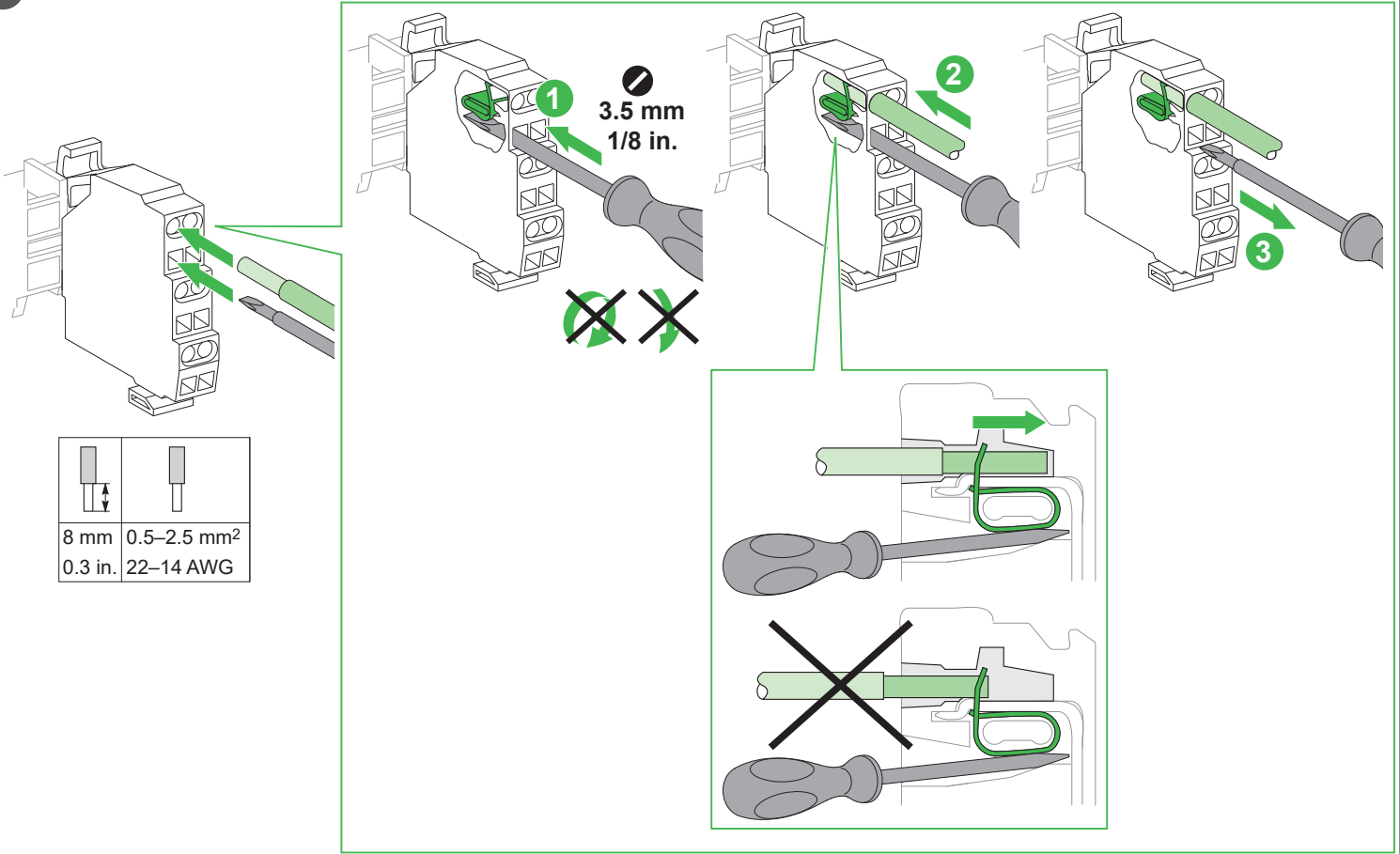

10 Auxiliary Terminal Shields Installation / Installation des capots bornier auxiliaire / Instalación de cubrebornes auxiliares / Installation der Abdeckung der Zubehöranschlussklemmen / Installazione protezione morsetti ausiliaria / Instalação de blindagens de terminal auxiliar / Установка вспомогательных электроизоляторов клемм / 二次接线端子盖板安装

MTZ1

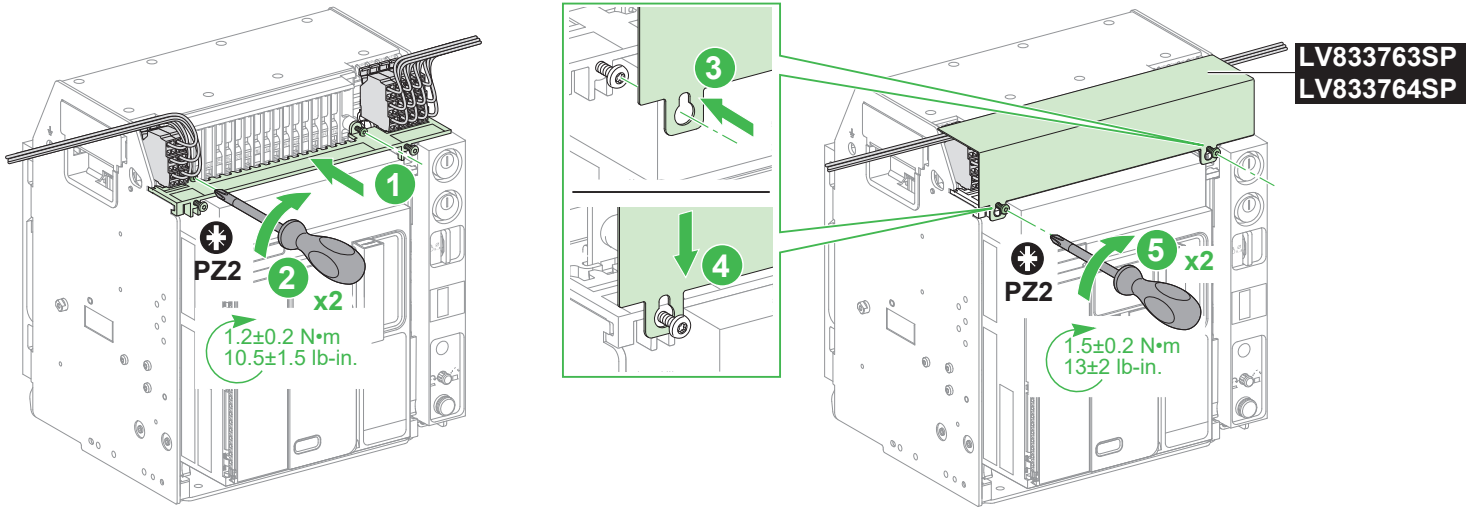

MTZ2/MTZ3

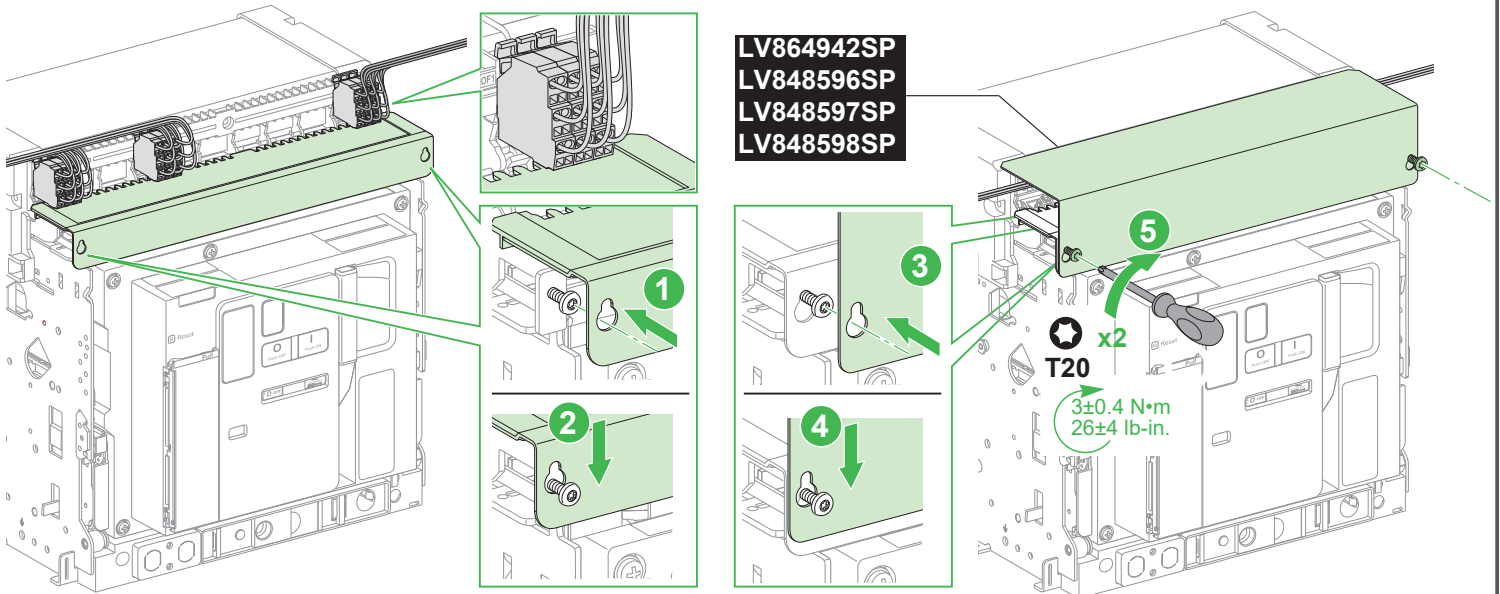

en Remove in reverse order of installation.
Use screwdriver to release tab.

fr Démontez dans l'ordre inverse de l'installation.
Utilisez un tournevis pour décrocher le bornier.

es Realice la extracción en el orden inverso al de la instalación.
Utilice el destornillador para liberar la lengüeta.

de Führen Sie die Entfernung in umgekehrter Reihenfolge zur Installation durch.
Verwenden Sie einen Schraubendreher, um die Lasche zu lösen.

it Per la rimozione procedere nell'ordine inverso dell'installazione.
Utilizzare un cacciavite per rilasciare la linguetta di tenuta.

pt Remova pela ordem inversa da instalação.
Utilize a chave de fendas para libertar a patilha.

ru Извлечение производят в порядке, обратном порядку установки.
Для отсоединения фиксатора воспользуйтесь отверткой.

zh 拆卸步骤与安装步骤相反。
用螺丝刀松开卡舌。

