

iEM3250

cs da fi hu nl no pl sv



NHA20211-06



Schneider Electric



- cs** Wathodinový elektroměr EM3250 -/1A, -/5A
- da** EM3250 -/1A, -/5A watt-timemåler
- fi** EM3250 -/1A, -/5A:n wattituntimittari
- hu** EM3250 -/1A, -/5A wattóra-mérő

- nl** EM3250 -/1A, -/5A wattuurmeter
- no** EM3250 -/1A, -/5A-wattimemåler
- pl** Licznik energii elektrycznej EM3250 -/1A, -/5A
- sv** EM3250 -/1A, -/5A wattimsmätare

www.se.com iEM3000



- en** DOCA0005EN
- es** DOCA0005ES
- fr** DOCA0005FR
- de** DOCA0005DE
- it** DOCA0005IT
- pt** DOCA0005PT
- ru** DOCA0005RU
- zh** DOCA0005ZH

A9MEM3250



**WARNING:** Cancer and Reproductive Harm  
[www.P65Warnings.ca.gov](http://www.P65Warnings.ca.gov)



**ADVERTENCIA:** Cáncer y Daño Reproductivo  
[www.P65Warnings.ca.gov](http://www.P65Warnings.ca.gov)



**AVERTISSEMENT:** Cancer et Troubles de l'appareil reproducteur - [www.P65Warnings.ca.gov](http://www.P65Warnings.ca.gov)

1

## Rozměry / Mål / Mitat / Méretek / Afmetingen / Mål / Wymiary / Mått

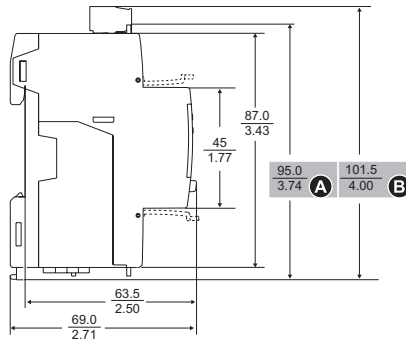
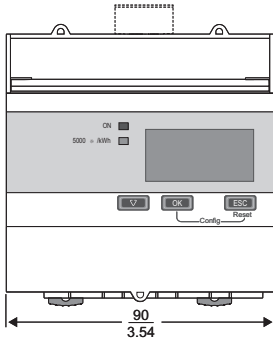

- cs** **A** Bez komunikace
- B** S komunikací

- da** **A** Uden kommunikationsport
- B** Med kommunikationsport

- fi** **A** Tiedonsiirtokyvytön
- B** Tiedonsiirtokykyinen

- hu** **A** Kommunikáció nélkül
- B** Kommunikációval

- nl** **A** Zonder communicatie
- B** Met communicatie

- no** **A** Uten kommunikasjon
- B** Med kommunikasjon

- pl** **A** Bez układu komunikacji
- B** Z układem komunikacji

- sv** **A** Utan kommunikation
- B** Med kommunikation

## ⚠️ ⚠️ NEBEZ PEČÍ / FARE / VAARA / VESZ ÉLY / GEVAAR / FARE / ZAGRO ŻENIE / FARA

### NEBEZPEČÍ ÚRAZU ELEKTRICKÝM PROUDEM, VÝBUCHU NEBO VZPLANUTÍ ELEKTRICKÉHO OBLÓUKU

- Použijte vhodné osobní ochranné pomůcky (OOP) a při práci na elektrických zařízeních dodržujte bezpečnostní opatření. Viz norma NFPA 70E v USA nebo příslušné místní normy.
- Před prací na tomto zařízení vypněte všechny jeho zdroje napájení.
- K ověření, zda je vypnuto veškeré napájení, vždy použijte snímač se správným jmenovitým napětím.
- Nepřekračujte maximální meze jmenovitých hodnot zařízení, jakož i vybavení, v němž je zařízení nainstalováno.
- Nepoužívejte toto zařízení pro kritické aplikace řízení nebo ochrany, kde se bezpečnost osob či zařízení spoléhá na činnost řídicího obvodu.
- Nikdy nezkratujte sekundární část napětového transformátoru (VT).
- Nikdy nerozpojujte obvod transformátoru proudu (CT).
- Pro proudové vstupy vždy používejte uzemněné externí transformátory proudu (CT).
- K čištění výrobku nepoužívejte vodu ani žádný tekutý materiál. K odstranění nečistot použijte čisticí hadřík. Pokud neexistuje nelze odstranit, obraťte se na místního zástupce technické podpory.
- Za koordinaci jmenovitých hodnot a charakteristik nadproudových ochranných zařízení na straně napájení s maximální jmenovitou hodnotou proudu odpovídá pracovník provádějící instalaci.

**Nedodržení těchto pokynů způsobí smrt nebo vážné zranění.**

### SÄHKÖISKUN, RÄJÄHDYKSEN TAI VALOKAAREN VAARA

- Käytä asianmukaisia henkilösuojaimia ja noudata turvallisia sähkötyökäytäntöjä. Noudata Yhdysvalloissa NFPA 70E -standardia ja muissa maissa sitä vastaavia paikallisia standardeja.
- Katkaise kaikki sähkönsyöttö tähän laitteeseen sekä laitteistoon, johon se on asennettu, ennen kuin työskentelet sen parissa.
- Varmista aina nimellisarvoitaan asianmukaisella jännitettunustimella sähkövirran katkaisua.
- Älä ylitä laitteen enimmäisarvoja.
- Tätä laitetta ei saa käyttää kriittisiin ohjauk- tai suojausveloituksiin, joiden kohdalla henkilöiden tai laitteistojen turvallisuus riippuu ohjauksiin toiminnasta.
- Älä koskaan anna jännitettua joutua oikosulkuun.
- Älä koskaan avaa virtamuuntajain virtapiiriä.
- Virtatuloiksi on aina käytettävä maadoitettuja ulkoisia virtamuuntajia.
- Älä käytä vettä tai muuta nestettä tuotteen puhdistamiseen. Käytä liian poistamiseen puhdistusliinaa. Jos lika ei irtoa, ota yhteyttä paikalliseen teknisen tuen edustajaan.
- Asentaja on vastuussa luokituksesta ja tarjontapuolen ylivirtasuojalaitteiden enimmäisvirtaluokituksen ominaisuuksien yhdistelmästä.

**Jos näitä ohjeita ei noudateta, seurauksena voi olla kuolema tai vakava vamma.**

### KANS OP ELEKTRISCHE SCHOK, ONTPLOFFING OF VLAMBOGEN

- Gebruik de juiste persoonlijke beschermingsmiddelen (PBM) en werk veilig. Raadpleeg NFPA 70E (voor de VS) of de lokaal geldende normen.
- Schakel de stroomtoevoer naar dit apparaat en de installatie waarin het apparaat is geïnstalleerd volledig uit voordat u eraan werkt.
- Controleer met een correct gespecificeerde spanningszoeker altijd goed of de stroomtoevoer volledig is uitgeschakeld.
- Ga niet boven de specificaties van het apparaat voor de maximumlimieten.
- Gebruik dit apparaat niet voor kritieke regel- of beveiligingstoepassingen waarbij de veiligheid van mensen of machines afhankelijk is van de werking van het regelcircuit.
- De secundaire zijde van een spanningstransformator (VT) mag nooit worden kortgesloten.
- Een stroomtransformator (CT) mag geen open circuit hebben.
- Gebruik altijd geaarde externe CT's voor stroomingen.
- Gebruik geen water of andere vloeibare stoffen om het product te reinigen. Gebruik een reinigingsdoekje om vuil te verwijderen. Als vuil niet kan worden verwijderd, neem dan contact op met de plaatselijke technische vertegenwoordiger.
- De installateur is verantwoordelijk voor het afstemmen van het vermogen en de kenmerken van de apparaten voor overstrombeveiliging aan de voedingszijde op de maximale stroomsterkte.

**Als u deze aanwijzingen niet opvolgt, heeft dit ernstig letsel of de dood tot gevolg.**

### RYZKO PORAŻENIA PRĄDEM, WYBUCHU LUB ŁUKU ELEKTRYCZNEGO

- Należy stosować odpowiednie środki ochrony osobistej (PPE) oraz postępować zgodnie z praktykami bezpiecznej pracy przy urządzeniach elektrycznych. Zapoznaj się z normą NFPA 70E w Stanach Zjednoczonych lub z odpowiadającymi jej normami lokalnymi.
- Przed przystąpieniem do prac należy odłączyć zasilanie tego oraz urządzeń, w których jest zainstalowane.
- Zawsze należy używać próbnika napięcia o odpowiednich parametrach, aby sprawdzić, czy zasilanie jest całkowicie wyłączone.
- Nie wolno przekroczyć maksymalnych wartości znamionowych próbnika.
- Tego urządzenia nie wolno używać do najważniejszych zastosowań kontrolnych lub ochronnych, gdzie bezpieczeństwo człowieka lub sprzętu zależy od działania obwodu sterującego.
- Nie należy zwierać uzwojenia wtórnego transformatora napięcia (VT).
- Nie wolno dopuścić do przerwania obwodu przekładnika prądowego (CT).
- Zawsze należy używać uzziemionych przekładników prądowych dla prądu wejściowego.
- Produktu nie wolno czyścić wodą ani innymi środkami w płynie. Zanieczyszczenia należy usuwać ściereczką do czyszczenia. Jeśli nie można usunąć zanieczyszczeń, należy skontaktować się z lokalnym przedstawicielem pomocy technicznej.
- Instalator odpowiada za skoordynowanie parametrów znamionowych i charakterystyki zabezpieczeń nadprądowych po stronie zasilania z maksymalnym prądem znamionowym.

**Niestosowanie się do niniejszych zaleceń grozi śmiercią lub poważnymi obrażeniami ciała.**

### RISIKO FOR ELEKTRISK STØD, EKSPLOSION ELLER LYSBUE

- Anvend passende personlige værnemidler (PPE), og overhold praksis for sikkert el-arbejde. Se NFPA 70E i USA eller gældende lokale standarder.
- Afbryd alle enhedens strømforsyninger samt det udstyr, den er installeret i, før der arbejdes på den.
- Anvend altid en spændingsmåler med korrekte specifikationer til at bekræfte, at strømmen er afbrudt.
- Overskrid ikke enhedens specifikationer for maksimumgrænser.
- Anvend ikke denne enhed til kritisk styring eller beskyttelse, hvor personsikkerhed eller sikkerhed for udstyr afhænger af funktionen af styrekredsløbet.
- Kortslut aldrig den sekundære side på en spændingstransformer (VT).
- Lad aldrig kredsløbet i en strømtransformer (CT) være åbent.
- Brug altid jordele, eksterne CT'ere til strømtilførsel.
- Brug ikke vand eller andre væsker til at rengøre produktet. Brug en rengøringsklud til at fjerne snavs. Hvis snavset ikke kan fjernes, skal du kontakte den lokale repræsentant for teknisk support.
- Installatøren er ansvarlig for at koordinere klassificering og karakteristika for overstrømsbeskyttelsesanordningerne på forsyningsiden med den maksimale aktuelle klassificering.

**Manglende overholdelse af disse instruktioner resulterer i dødsfald eller alvorlig personskaade.**

### ÁRAMŪTÉS, ROBBANÁS VAGY ÍVHŪZÁS VESZÉLYE

- Használjon megfelelő személyi védőfelszerelést és kövesse a biztonságos munkavégzés szabályait. További információkat az Egyesült Államokban az NFPA 70E szabványban, illetve a vonatkozó helyi szabványokban talál.
- Mielőtt az eszközön munkát végezne, kapcsolja ki az eszköz és az azzal működtetett berendezések tápellátását.
- Minden esetben megfelelő minősítésű feszültségmérővel győződjön meg az áramtalanításról.
- Tartsa be a berendezés maximális határértékeire vonatkozó előírásokat.
- Ne használja a berendezést olyan kritikus vezérlési vagy védelmi célból, ahol az emberek vagy berendezések védelme a vezérlőáramkör működését igényli.
- Soha ne zárja rövidre egy feszültségváltó (VT) szekunder tekercsét.
- Soha ne bontsa az áramváltó körét (CT).
- Az árambetételekre mindig földelt külső áramváltót használjon.
- Ne használjon vizet vagy más folyadékot a termék tisztításához. Használjon törölkendőt a szennyeződések eltávolításához. Ha a szennyeződést nem lehet eltávolítani, forduljon a műszaki támogatás helyi képviselőjéhez.
- A tápellátás túláramvédelmi berendezések névleges teljesítményének és jellemzőinek a maximális névleges áramerősséggel történő összehangolásáért a szerelést végző személy a felelős.

**Az utasítások figyelmen kívül hagyása halálhoz vagy súlyos sérüléshez vezet.**

### FARE FOR ELEKTRISK STØT, EKSPLOSION, ELLER LYSBUEDANNELSE

- Bruk egnet personlig verneutstyr og følg sikker elektrisk arbeidspraksis. Se NFPA 70E i USA eller gjeldende lokale standarder.
- Koble fra all strøm til denne enheten og til utstyret den er installert i, før du utfører arbeid på den.
- Bruk alltid en spenningsføler med riktig merkespenning for å bekrefte at all strøm er koblet fra.
- Ikke overskrid enhetens spesifiserte maksimumsverdier.
- Ikke bruk denne enheten til kritisk kontroll eller beskyttelse der sikkerheten til mennesker eller utstyr er avhengig av at styrekretsen er i drift.
- Kortslett aldri sekundærsiden på en spenningstransformator (VT).
- Bryt aldri kredsløpet til en strømtransformator (CT).
- Bruk alltid jordele eksterne strømtransformatorer for strømningangene.
- Ikke bruk vann eller annen væske til å rengjøre produktet. Bruk en rengjøringsklut for å fjerne smuss. Hvis smuset ikke kan fjernes, kontakt den lokale representanten for teknisk støtte.
- Installatøren er ansvarlig for å koordinere klassifiseringen og egenskapene til overstrømsbeskyttelsesenheter på forsyningsiden med maksimal strømstyrke.

**Hvis disse instruksjonene ikke blir fulgt, vil det føre til dødsfall eller alvorlig personskaade.**

### FARA FÖR ELCHOCK, EXPLOSION ELLER LJUSBÄGE

- Använd lämplig personlig skyddsutrustning (PPE) och följ praxis för säkert arbete med el. Se NFPA 70E i USA eller tillämpliga lokala standarder.
- Stäng av all strömförsörjning till enheten och utrustningen där den var installerad förut innan arbete påbörjas på den.
- Använd alltid en lämplig spänningkontrollerare för att kontrollera att all strömförsörjning är avstängd.
- Överskrid inte enhetens märkning för maxgränser.
- Använd inte denna enhet för kritisk mätning eller skyddstillämpningar där säkerheten för personal eller utrustning är beroende av styrenhetens drift.
- Kortslut aldrig sekundärsidan på en spänningstransformator (VT).
- Gör aldrig avbrott i en strömtransformator (CT).
- Använd alltid jordele externa strömtransformatorer för strömringångar.
- Använd inte vatten eller något flytande ämne för att rengöra produkten. Använd en rengöringsduk för att ta bort smuts. Om smutsen inte kan tas bort, kontakta den lokala representanten för teknisk support.
- Installatören ansvarar för att samordna klassificeringen och egenskaperna hos överströmskyddsanordningarna på försörjningssidan med den maximala nominella strömstyrkan.

**Om dessa instruktioner inte följs kan det leda till dödsfall eller allvarig personskaade.**

### 3 Přehled / Oversigt / Yleiskatsaus / Áttekintés / Beschrijving / Oversikt / Omówienie / Översikt

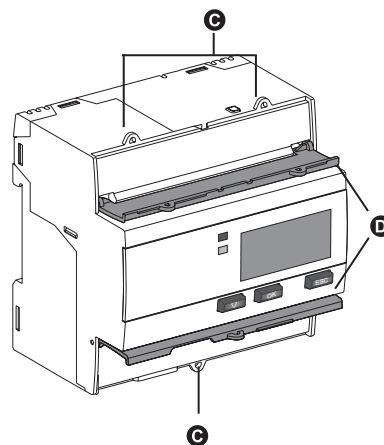
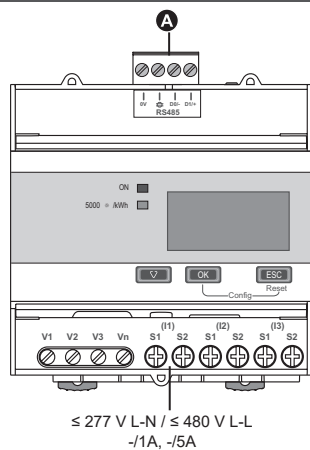

- cs**
- A** Komunikační porty
  - B** V1, V2, V3, Vn, I1, I2, I3
  - C** Místa plomb (3)
  - D** Plombovatelné kryty (2)

- da**
- A** Kommunikationsport
  - B** V1, V2, V3, Vn, I1, I2, I3
  - C** Forseglingspunkter (3)
  - D** Afdækninger, der kan forsegles (2)

- fi**
- A** Tiedosiirtoportti
  - B** V1, V2, V3, Vn, I1, I2, I3
  - C** Sinetöintipaikat (3)
  - D** Sinetöitävät kannet (2)

- hu**
- A** Kommunikációs port
  - B** V1, V2, V3, Vn, I1, I2, I3
  - C** Lezárási pontok (3)
  - D** Zárható fedelek (2)

- nl**
- A** Communicatiepoort
  - B** V1, V2, V3, Vn, I1, I2, I3
  - C** Afsluitpunten (3)
  - D** Afsluitbare deksels (2)

- no**
- A** Kommunikasjonsport
  - B** V1, V2, V3, Vn, I1, I2, I3
  - C** Forseglingspunkter (3)
  - D** Forseggbare deksler (2)

- pl**
- A** Port komunikacyjny
  - B** V1, V2, V3, Vn, I1, I2, I3
  - C** Miejsca plombowania (3)
  - D** Plombowane pokrywy (2)

- sv**
- A** Kommunikationsport
  - B** V1, V2, V3, Vn, I1, I2, I3
  - C** Plomberingspunkter (3)
  - D** Plomberingsbara skydd (2)

### 4 Instalace / Installation / Asennus / Beüzemelés / Installatie / Installasjon / Instalacja / Installation

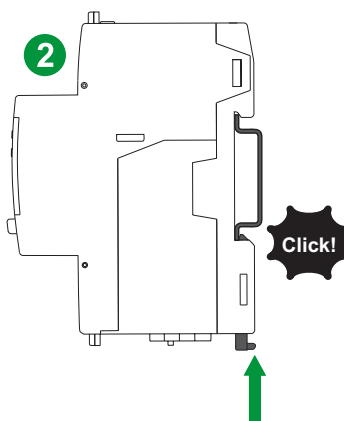
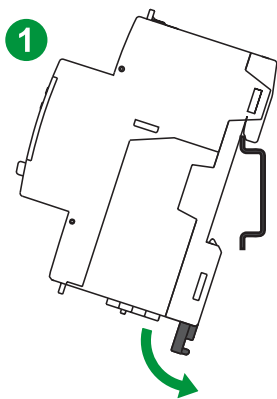

### 5 Zapojení / Kabelföring / Kyt kentä / Vezetékezés / Bedrading / Ledningsföring / Okablowanie / Inkoppling

V1, V2, V3, Vn	2.5 mm <sup>2</sup> / 14 AWG	0.5 Nm / 4.4 in-lb	8 mm / 0.31 in
I1, I2, I3	6 mm <sup>2</sup> / 10 AWG	0.8 Nm / 7.0 in-lb	8 mm / 0.31 in
RS-485	2.5 mm <sup>2</sup> / 14 AWG	0.5 Nm / 4.4 in-lb	7 mm / 0.28 in

Doporučený materiál kabelu: měděný vodič /  
Anbefalet kabelmateriale: kobbertråd /  
Suositeltu johtomateriaali: kuparilanka /  
Javasolt kábelanyag: rézhuzal. /  
Aanbevolen materiaal kabel: koperdraad /  
Anbefalt kabelmateriale: Kobbertråd /  
Zalecany materiał przewodu: drut miedziany /  
Rekommenderat kabelmaterial: Koppartråd

#### Modbus

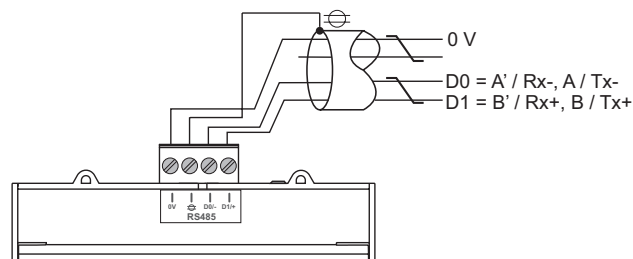

# Kabeláž soustavy elektrické sítě / Kabelföring for strømforsyning / Virtajärjestelmän kytkentä / Hálózat vezetékezése / Bedrading van stroomtoevoer / EI-systemets ledningsnett / Okablowanie układu zasilania / Inkoppling av strømforsörjning

**cs**

- A** Pojistky 250 mA a odpojovač
  - B** Zkratovací blok
  - C** Primární pojistky VT a odpojovač
- ♦ indikuje zapojení pro vyváženou soustavu

Jasně označte mechanismus odpojovacího obvodu zařízení a nainstalujte jej v blízkém dosahu obsluhy.

Pojistky a jističe musejí mít jmenovité hodnoty pro instalační napětí a být dimenzovány pro dostupný poruchový proud.

Pojistka pro nulování je nezbytná, není-li zdrojové nulování uzemněno.

**da**

- A** 250 mA sikringer og afbryder
- B** Kortslutningsklemrække
- C** Sikringer på primær VT-side og afbryder

♦ angiver kabelföring for et balanceret system

Afmærk enhedens afbrydermekanisme tydeligt, og installer den inden for nem rækkevidde af operatøren.

Sikringer og afbrydere skal være specificeret til installationsspændingen og dimensioneret til den tilgængelige fejlstrøm.

Der kræves en stelsikring, hvis enhedens stel ikke er jordforbundet.

**fi**

- A** 250 mA:n sulakkeet / katkaisin
- B** Oikosulkupala
- C** Jännitemuuntajan ensiösulakkeet ja katkaisin

♦ osoittaa tasapainotetun järjestelmän kytkentää

Merkitse laitepiirin katkaisumekanismi selkeästi ja asenna se paikkaan, johon käyttäjä yltää helposti.

Sulakkeet ja katkaisijat on mitoitettava asennusjännitteen ja mahdollisen vikavirran mukaan.

Nollajohtimen sulake tarvitaan, jos lähteen nollajohtinta ei ole maadoitettu.

**hu**

- A** 250 mA olvadóbiztosító/ szétkapcsoló
- B** Rövidre záró eszköz
- C** VT elsődleges olvadóbiztosítók és szétkapcsoló

♦ kiegyensúlyozott rendszer vezetékezését jelzi

Egyértelműen jelölje meg a berendezés szétkapcsoló áramkörének mechanizmusát, és olyan helyre szerelje, ahol az üzemeltető könnyen elérheti.

Az olvadóbiztosítók és megszakítók értékeinek meg kell felelniük a beüzemelési feszültségnek és az esetleges hibaáramnak.

Ha a forrás nullavezetékek nem földelt, a nullavezetékek olvadóbiztosítóra van szükség.

**nl**

- A** Zekeringen 250 mA en scheidingschakelaar
- B** Kortsluitblok
- C** Primaire VT-zekeringen en scheidingschakelaar

♦ geeft de bedrading aan voor een gebalanceerd systeem

Voorzie het scheidingsmechanisme van het apparaat van een duidelijk label en installeer het in het onmiddellijke bereik van de operator.

Zekeringen en stroomonderbrekers moeten de juiste specificaties hebben voor de installatiespanning en de kortsluitstroom.

Als de nulleider van de stroomtoevoer niet is geaard, is een zekering voor de nulleider noodzakelijk.

**no**

- A** 250 mA sikringer og skillebryter
  - B** Kortslutningsbro
  - C** VT primærsikringer og skillebryter
- ♦ indikerer ledningsnett for et balansert system

Mekanismen til enhetens frakoblingskrets skal merkes tydelig og installeres innenfor operatørens rekkevidde.

Sikringer og effektbrytere må være godkjent for installasjonsspenningen og dimensjonert for den tilgjengelige feilstømmen.

Sikring for nøytral er nødvendig hvis kildenøytral ikke er jordet.

**pl**

- A** Bezpieczniki 250 mA i odłącznik
- B** Skrzynka zaciskowa
- C** Główne bezpieczniki i odłącznik transformatora napięcia

♦ Przedstawia okablowanie układu zrównoważonego

Wyraźnie oznacz mechanizm obwodu odłączającego urządzenia i zamontuj go w miejscu łatwo dostępnym dla operatora.

Bezpieczniki i wyłączniki muszą być przystosowane do napięcia instalacji oraz prądu zwarcia.

Bezpiecznik na przewodzie neutralnym jest wymagany, gdy przewód neutralny źródła napięcia nie jest uziemiony.

**sv**

- A** 250 mA säkring og urkopplingskontakt
- B** Kortslutningsdon
- C** VT primärsäkringar och urkopplingskontakt

♦ indikerar inkoppling för ett balanserat system

Märk tydligt upp urkopplingskontakten om montera den på ett ställe som efterföljande operatör lätt kan nå.

Säkringar og kretsbytare måste märkas med installationsspänningen samt dimensioneras efter den möjliga felströmmen.

Säkring för nollan krävs om källans nolla inte är jordad.

## 1PH

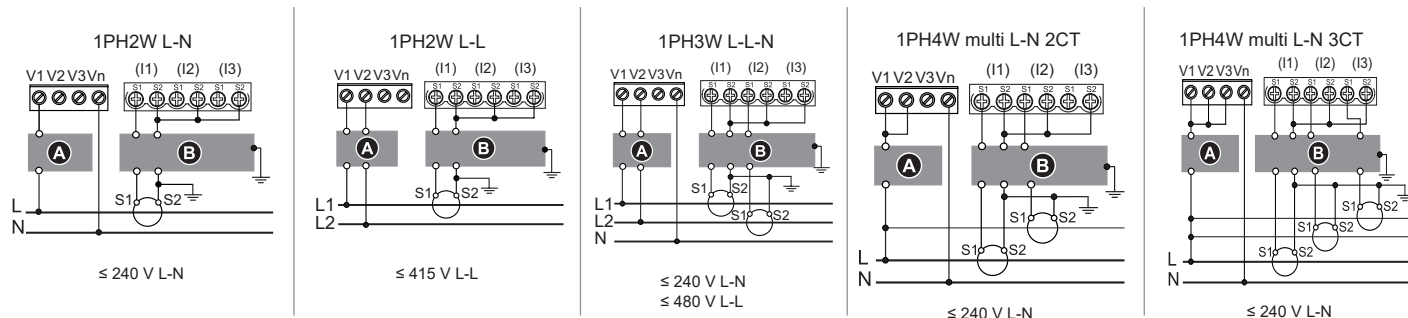

## 3PH3W

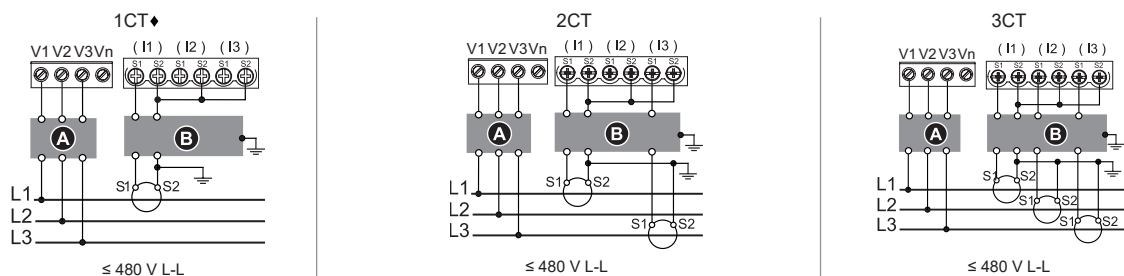

## 3PH4W

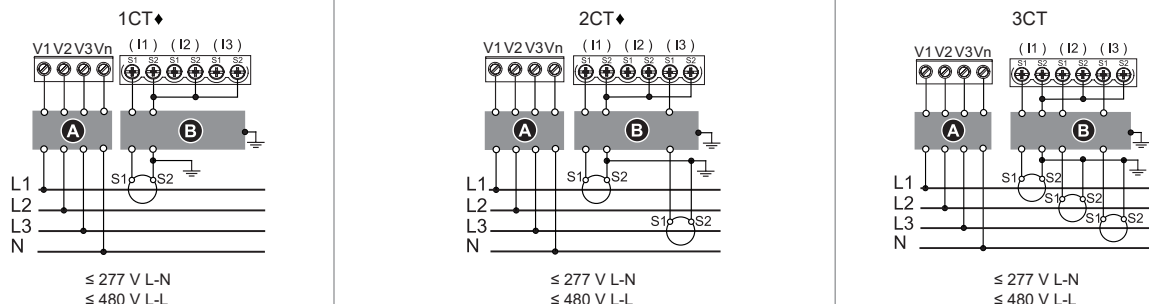

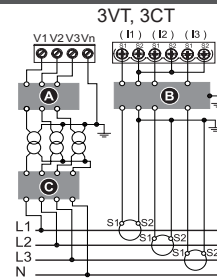
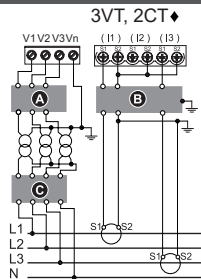
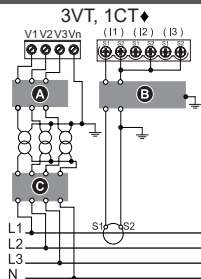
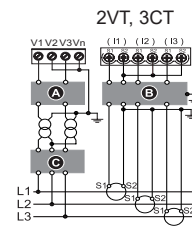
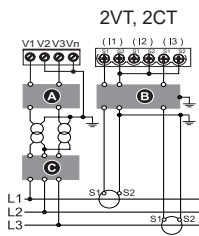
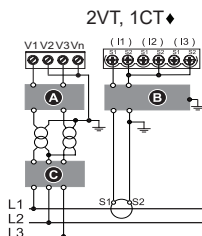

## 6 Přehled displeje / Displayoversigt / Näyttö yleiskatsaus / Kijelző áttekintése / Beschrijving scherm / Displayoversicht / Opis ekranu / Displayöversikt

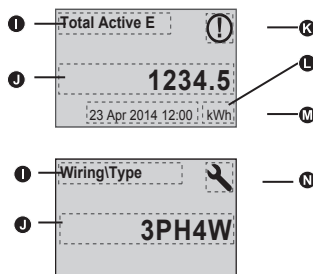
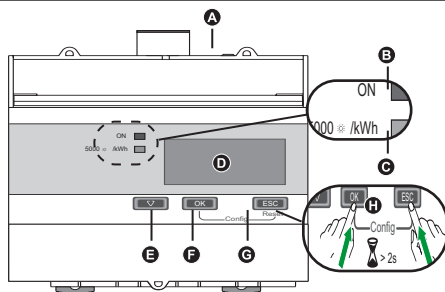

- CS**
- A** Indikátory komunikace
- B** Indikátor stavu: svítí / nesvítí / chyba
- C** Indikátor energetických impulzů (5000 bliknutí / kWh)
- D** Displej s bílým podsvícením
- E** Procházení obrazovek nebo seznamu možností
- F** Potvrzení zadání nebo přístup k dalším obrazovkám
- G** Storno a návrat na předchozí obrazovku
- H** Stisknutím a přidržením **OK + ESC** přejdete do konfiguračního režimu
- I** Měření / parametr
- J** Hodnota / nastavení
- K** Ikona signalizující nenastavené datum/čas
- L** Datum a čas
- M** Jednotky
- N** Ikona konfiguračního režimu

- da**
- A** Kommunikations-LED
- B** Status-LED: tændt/slukket/fej
- C** Energipuls-LED (5000 blink/kWh)
- D** Display med hvid bagbelysning
- E** Rul gennem skærme eller en valgliste
- F** Bekræft indtastning, eller gå til flere skærme
- G** Annuller, og vend tilbage til forrige skærm
- H** Tryk og hold **OK + ESC** nede for at gå til konfigurationsstilstand
- I** Måling/Parameter
- J** Værdi/Indstilling
- K** Ikon, der angiver manglende indstilling af dato/tidspunkt
- L** Dato og klokkeslæt
- M** Enheder
- N** Ikon til konfigurationsstilstand

- fi**
- A** Tiedonsiirron merkkivalo
- B** Tilan merkkivalo: päällä / pois / virhe
- C** Energiapulssin merkkivalo (5000 välähdystä / kWh)
- D** Näyttö, jossa valkoinen taustavalo
- E** Selaa näyttöjä tai valintojen luetteloa
- F** Vahvista syöte tai siirry muihin näyttöihin
- G** Peruuta ja palaa edelliseen näyttöön
- H** Pidä **OK + ESC** painettuina, jotta pääset konfigurointitilaan
- I** Mittaus / Parametri
- J** Arvo / Asetus
- K** Kuvake ilmoittaa, että päiväystä/ kellonaikaa ei ole asetettu
- L** Päiväys ja kellonaika
- M** Yksiköt
- N** Konfigurointitilan kuvake

- hu**
- A** Kommunikációs LED
- B** Állapotjelző LED: be / ki / hiba
- C** Energiaimpulzus-LED (5000 villanás / kWh)
- D** Fehér háttérvilágítással ellátott kijelző
- E** Lehetőségek végiggörgetése a képernyőn
- F** Bevitt érték megerősítése vagy további képernyők megnyitása
- G** Törlés és visszatérés az előző képernyőre
- H** A konfigurációs üzemmódba történő belépéshez tartás lenyomva az **OK + ESC** gombokat
- I** Mérés/paraméter
- J** Érték/beállítás
- K** A dátumot/időt jelző ikon nincs beállítva
- L** Dátum és idő
- M** Mértékegységek
- N** Konfigurációs üzemmód ikon

- nl**
- A** Communicatielampje
- B** Statuslampje: aan/uit/fout
- C** Energiepuls lampje (5000 x knipperen/kWh)
- D** Scherm met witte achtergrondverlichting
- E** Door schermen of een lijst met opties bewegen
- F** Invoer bevestigen of meer schermen openen
- G** Annuleren en terugkeren naar vorig scherm
- H** Houd **OK + ESC** tegelijk ingedrukt om naar de configuratiefunctie te gaan
- I** Meting/parameter
- J** Waarde/instelling
- K** Pictogram dat aangeeft dat de datum en tijd niet zijn ingesteld
- L** Datum en tijd
- M** Eenheden
- N** Pictogram voor configuratiefunctie

- no**
- A** Indikator for kommunikasjon
- B** Statusindikator: på/av/feil
- C** Indikator med energipuls (5000 blink/kWh)
- D** Display med hvitt bakgrunnslys
- E** Bla gjennom skjermbilder eller en liste over alternativer
- F** Bekreft inntastning eller få tilgang til flere skjermbilder
- G** Avbryt og gå tilbake til forrige skjerm bilde
- H** Trykk og hold **OK + ESC** for å gå inn i konfigurasjonsmodus
- I** Måling/parameter
- J** Verdi/innstilling
- K** Ikon som angir at dato/klokkeslett ikke er angitt
- L** Dato og klokkeslett
- M** Enheter
- N** Ikon for konfigurasjonsmodus

- pl**
- A** Dioda LED komunikacji
- B** Dioda LED stanu: wł. / wyt. / błąd
- C** Dioda LED impulsów energii (5000 błysnięć / kWh)
- D** Ekran z białym podświetleniem
- E** Przewijaj ekrany lub listę opcji
- F** Potwierdź wprowadzone dane lub wyświetl więcej ekranów
- G** Anuluj i przejdź do poprzedniego ekranu
- H** Naciśnij i przytrzymaj przyciski **OK + ESC**, aby przejść do trybu konfiguracji
- I** Pomiar / parametr
- J** Wartość / ustawienie
- K** Ikona wskazująca datę / czas nie jest ustawiona
- L** Data i godzina
- M** Jednostki
- N** Ikona trybu konfiguracji

- sv**
- A** Kommunikationslysdiod
- B** Statuslysdiod: på / av / fel
- C** Lysdiod för energipuls (5000 blinkningar / kWh)
- D** Display med vit bakgrundsbelysning
- E** Bläddra mellan skärmar och lista på alternativ
- F** Bekräfta en inmatning eller gå till fler skärmar
- G** Avbryt och gå tillbaka till föregående skärm
- H** Håll **OK + ESC** intryckta för att gå in i konfigurationsläge
- I** Mätning / Parameter
- J** Värde / Inställning
- K** Ikon som indikerar datum/tid är ej inställd
- L** Datum och tid
- M** Enheter
- N** Ikon för konfigurationsläge

## Indikatory provozu / Drift-LED'er / Toiminnan merkkivalot / Működésjelző LED-ek / Lampjes op meter / Driftsindikatorer / Diody LED pracy / Driftslysdioder

⊗ = Nesvítí / Slukket / Pois / KI / UIT / AV / WYL / SLÄCKT

⊗ = Bliká / Blinker / Vilkkuu / Villog / Knippert / Blinker / Blyskanie / Blinkar

⊗ = Svítí / Tændt / Päällä / BE / AAN / PA / WŁ / TÄND

	⊗	⊗	⊗	⊗	⊗	⊗	i
<b>B</b>	⊗	⊗	⊗	⊗	⊗	⊗	
<b>C</b>	⊗	⊗ (1s) → ⊗	⊗	⊗	⊗	⊗	
<b>cs</b>	Vypnuto	Zapnuto, počítání neprobíhá	Zapnuto, počítání probíhá	Vnitřní chyba, počítání je zastaveno <sup>1</sup>	Abnormalita, počítání pokračuje <sup>1</sup>		<sup>1</sup> Viz část 9 - Odstraňování problémů
<b>da</b>	Afbrudt	Tilkoblet, tæller ikke	Tilkoblet, tæller	Intern fejl, tælling er stoppet <sup>1</sup>	Unormal, tælling fortsætter <sup>1</sup>		<sup>1</sup> Se afsnit 9 - Fejlfinding
<b>fi</b>	Pois	Päällä, ei mittaa	Päällä, mittaa	Sisäinen virhe, mittaus pysähtynyt <sup>1</sup>	Epänormaali, mittaus jatkuu <sup>1</sup>		<sup>1</sup> Katso osaa 9 - Vianetsintä
<b>hu</b>	Ki	Be, nincs számlálás	Be, számlálás	Belső hiba, a számlálás leállt <sup>1</sup>	Rendellenesség, a számlálás folytatódik <sup>1</sup>		<sup>1</sup> Lásd 9. fejezet – Hibaelhárítás
<b>nl</b>	Uit	Aan, zonder telling	Aan, met telling	Interne fout, telfunctie gestopt <sup>1</sup>	Abnormaal, telfunctie loopt door <sup>1</sup>		<sup>1</sup> Raadpleeg hoofdstuk 9: Probleemoplossing
<b>no</b>	Av	På, uten telling	På, med telling	Intern feil, telling har stoppet <sup>1</sup>	Unormal, telling fortsetter <sup>1</sup>		<sup>1</sup> Se kapittel 9 - Feilsøking
<b>pl</b>	Wył	Wł., brak zliczania	Wł., zliczanie	Błąd wewnętrzny, zliczanie zostało zatrzymane <sup>1</sup>	Nieprawidłowe działanie, zliczanie jest kontynuowane <sup>1</sup>		<sup>1</sup> Patrz rozdział 9 – Rozwiązywanie problemów
<b>sv</b>	Släckt	Tänd, mäter ej	Tänd, mäter	Internt fel, mätningen stoppad <sup>1</sup>	Avvikelse, mätningen fortsätter <sup>1</sup>		<sup>1</sup> Se avsnitt 9 - Felsökning

## Indikátor komunikace / Lysdiode for kommunikation / Tiedonsiirto - LED / Kommunikációs LED / Communicatielampje / Indikator for kommunikasjon / Dioda LED komunikacji / Kommunikationslysdiod

### A Modbus

	cs	da	fi	hu	nl	no	pl	sv
⊗	Nesvítí: neaktivní	Slukket: inaktiv	Pois: inaktiivinen	Ki: inaktív	Uit: inactief	Av: inaktiv	Wył.: nieaktywny	Släckt: ej aktiv
⊗	Bliká: aktivní	Blinker: aktiv	Vilkkuu: aktiivinen	Villog: aktív	Knippert: actief	Blinker: aktiv	Blyskanie: aktywny	Blinkar: aktiv

## Podsvícení a ikona chyby / výstrahy / Bagbelysning og fejl / advarselsikon / Taustavalo ja virhe / Hälytysmerkki / Hättérfény és hiba-/riasztásikon / Achtergrondverlichting en fout-/waarschuwingspictogram / Bakgrunnslys og feil-/varselikon / Podświetlenie i ikona błędu / alarmu / Bakgrundslys och ikon för fel / uppmärksamhet

		cs	da	fi	hu	nl	no	pl	sv
OFF	-	Vypnuto	Afbrudt	Pois	Ki	Uit	Av	Wył.	Släckt
ON/Dim		LCD v režimu úspory energie	LCD i strømsparetilstand	Näyttö virransäästötilassa	LCD energiatakarékos üzemmódban	LCD-scherm in energiebesparingsstand	LCD i strømsparingsmodus	Ekran LCD w trybie oszczędzania energii	LCD i energisparläge
ON/Normal		Normální provozní stav	Normal drifts-status	Normaali toimintatila	Normál működési állapot	Normale werktoestand	Normal drifts-status	Standardowy stan pracy	Normal arbetsstatus
Flashing		Alarm/diagnóza je aktivní <sup>1</sup>	Alarm/Diagnose er aktiv <sup>1</sup>	Hälytys/vianmäärittys on aktiivinen <sup>1</sup>	A riasztás/diagnózis aktív <sup>1</sup>	Alarm/diagnose actief <sup>1</sup>	Alarm/diagnose er aktiv <sup>1</sup>	Alarm/diagnostyka aktywna <sup>1</sup>	Larm/Diagnos är aktivt <sup>1</sup>
ON/Dim		Alarm/diagnóza je aktivní 3 hodiny, LCD v režimu úspory energie <sup>1</sup>	Alarm/Diagnose er aktiv i 3 timer, LCD i strømsparetilstand <sup>1</sup>	Hälytys/vianmäärittys on aktiivinen 3 tunnin ajan, näyttö virransäästötilassa <sup>1</sup>	A riasztás/diagnózis 3 órán keresztül aktív, az LCD energiatakarékos üzemmódban <sup>1</sup>	Alarm/diagnose actief gedurende 3 uur, LCD-scherm in energiebesparingsstand <sup>1</sup>	Alarm/diagnose er aktiv i 3 timer, LCD i strømsparingsmodus <sup>1</sup>	Alarm/diagnostyka aktywna przez 3 h, ekran LCD w trybie oszczędzania energii <sup>1</sup>	Larm/Diagnos är aktivt under 3 timmar, LCD i energisparläge <sup>1</sup>
ON/Normal ON/Dim		Žádné aktivní alarmy. Protokolované alarmy nejsou potvrzeny uživatelem.	Ingen aktive alarmer. Brugerer har ikke kvitteret for loggede alarmer.	Ei aktiivisia hälytyksiä. Käyttäjää ei ole hyväksynyt kirjattuja hälytyksiä.	Nincsenek aktív riasztások. A naplózott riasztásokat nem nyugtázza a felhasználó.	Geen enkel alarm actief. Geregistreerde alarmen niet bevestigd door gebruiker.	Ingen aktive alarmer. Registrerte alarmer er ikke bekreftet av bruker.	Brak aktywnych alarmów. Zarejestrowane alarmy nie zostały potwierdzone przez użytkownika.	Inga aktiva larm. Loggade larm är inte bekräftade av användaren.
	i	<sup>1</sup> Viz část 9	<sup>1</sup> Se afsnit 9	<sup>1</sup> Ks. osio 9	<sup>1</sup> Lásd 9. fejezet	<sup>1</sup> Raadpleeg hoofdstuk 9	<sup>1</sup> Se kapittel 9	<sup>1</sup> Patrz rozdział 9	<sup>1</sup> Se avsnitt 9

## 7 Základní konfigurace / Grundlæggende konfiguration / Peruskonfigurointi / Alapkonfiguráció / Basisconfiguratie / Grunnleggende konfigurasjon / Konfiguracja podstawowa / Grundkonfiguration

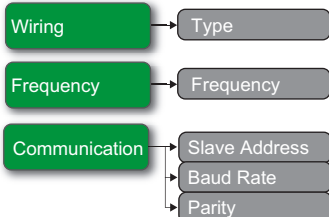

**cs**

Vstupte do konfiguračního režimu a nakonfigurujte základní měření, komunikaci a nastavení zabezpečení (pokyny naleznete v části 6).

**da**

Gå til konfigurationstilstand, og konfigurer grundlæggende indstilling af måling, kommunikation og sikkerhed (se vejledning i afsnit 6)

**fi**

Siirry konfigurointitilaan ja konfiguroi mittauksen, tiedonsiirron sekä tietoturvan perusasetukset (katso ohjeet kohdasta 6)

**hu**

Lépjen be a konfigurációs üzemmódba, és adj a meg az alapvető mérési, kommunikációs és biztonsági beállításokat (az utasításokat a 6. pontban találja)

**nl**

Ga naar de configuratiefunctie en configureer de basale meet-, communicatie- en beveiligingsinstellingen (raadpleeg hoofdstuk 6 voor instructies).

**no**

Gå inn i konfigurasjonsmodus og konfigurer grunnleggende måling, kommunikasjon og sikkerhetsinnstillinger (se instruksjoner i kapittel 6)

**pl**

Przejdź do trybu konfiguracji i skonfiguruj ustawienia pomiaru podstawowego, układu komunikacji i bezpieczeństwa (aby uzyskać instrukcje, patrz rozdział 6)

**sv**

Gå in i konfigurationsläge och konfigurera grundmätning, kommunikation och säkerhetsinställningar (se avsnitt 6 för instruktioner)

## 8 Ověření / Bekræftelse / Vahvistus / Ellenőrzés / Verificatie / Bekreftelse / Weryfikacja / Verifiering



**cs** Po provedení základní konfigurace přejděte na obrazovky dat v reálném čase a ověřte, že jsou odečtené hodnoty správné.

**da** Efter den grundlæggende konfiguration skal du gå til skærmene for realtidsdata og bekræfte, at aflæsningerne er korrekte.

**fi** Siirry peruskonfiguroinnin tekemisen jälkeen tosiaikaisiin datanäyttöihin ja varmista, että lukemat ovat oikeat.

**hu** Az alapvető konfiguráció elvégzését követően nyissa meg a valós idejű adatképernyőket, és ellenőrizze, hogy a leolvasott értékek helyesek-e.

**nl** Nadat u de basisconfiguratie hebt vastgelegd, gaat u naar de actuele schermen met gegevens en controleert u of de waarden correct zijn.

**no** Etter å ha utført grunnleggende konfigurasjon, gå til sanntidsdataskjermene og bekreft at avlesningene er korrekte.

**pl** Po przeprowadzeniu konfiguracji podstawowej przejdź do ekranów danych w czasie rzeczywistym i sprawdź, czy odczyty są prawidłowe.

**sv** När grundkonfigurationen är utförd bör avläsningarna kontrolleras genom att gå till skärmen för realtidsdata.



**CS** Pokud kombinace podsvícení a ikony chyby / výstrahy ukazují chybu nebo abnormální situaci, přejděte na obrazovku diagnostiky a zjistěte diagnostický kód (pokyny k navigaci displejem nebo provádění konfigurace viz části 6-7). Přetrvá-li problém i po provedení níže uvedených pokynů, obraťte se na technickou podporu. POZNÁMKA: Ne všechny kódy se týkají všech modelů.

Kód	Popis	Možné řešení
-	Displej LCD nic nezobrazuje.	Zkontrolujte a upravte kontrast LCD.
-	Tlačítka nereagují na stisk.	Spusťte elektroměr znovu jeho vypnutím a opětovným zapnutím.
101	Měření se zastaví kvůli chybě EEPROM. Stisknutím <b>OK</b> zobrazte celkovou spotřebu energie.	Přejděte do konfiguračního režimu a proveďte Reset Config (reset konfigurace).
102	Měření se zastaví kvůli absenci kalibrační tabulky. Stisknutím <b>OK</b> zobrazte celkovou spotřebu energie.	Přejděte do konfiguračního režimu a proveďte Reset Config (reset konfigurace).
201	Měření pokračuje. Nastavení frekvence neodpovídá měřením frekvence.	Opravte nastavení frekvence podle jmenovité frekvence soustavy elektrické sítě.
202	Měření pokračuje. Nastavení zapojení neodpovídá vstupům zapojení.	Opravte nastavení zapojení podle vstupů zapojení.
203	Měření pokračuje. Sled fází je obrácen.	Zkontrolujte připojení vodičů a případně opravte nastavení zapojení.
204	Měření pokračuje. Celková aktivní energie negativní z důvodu nesprávného zapojení napětí a proudu.	Zkontrolujte zapojení vedení.
205	Měření pokračuje. Datum a čas byly resetovány kvůli výpadku napájení.	Nastavte datum a čas.
207	Měření pokračuje. Abnormální funkce interních hodin.	Spusťte elektroměr znovu jeho vypnutím a opětovným zapnutím, pak resetujte datum a čas.

**da** Hvis kombinationen af bagbelysning og alarm-/fejlikonet indikerer en fejl eller en unormal situation, skal du navigere til diagnosekærmen og findediagnosekoden (se afsnit 6-7 vedr. vejledning i navigering på displayet eller i konfigurerings). Såfremt problemet vedvarer efter nedenstående vejledning, bedes du kontakte Teknisk Support. BEMÆRK: Det er ikke alle koder, som er relevante for alle modeller.

Kode	Beskrivelse	Mulig løsning
-	LCD-displayet er ikke synligt.	Kontrollér og justér LCD-kontrast.
-	Trykknapper fungerer ikke.	Genstart energimåleren ved at slukke og tænde den igen.
101	Måling stopper pga. en EEPROM-fejl. Tryk på <b>OK</b> for at vise det samlede energiforbrug.	Gå til konfigurationstilstand, og udfør Nulstil konfig (Reset Config).
102	Måleren stopper pga. manglende kalibreringstabel. Tryk på <b>OK</b> for at vise det samlede energiforbrug.	Gå til konfigurationstilstand, og udfør Nulstil konfig (Reset Config).
201	Måling fortsætter. Ingen match mellem frekvensindstilling og frekvensmålinger.	Korriger frekvensindstillingen i henhold til mærkefrekvensen for strømforsyningen.
202	Måling fortsætter. Ingen match mellem konfiguration af kabelføring og kabelindgange.	Korriger konfigurationen af kabelføringen ifølge kabelindgangene.
203	Måling fortsætter. Omvendt fasefølge.	Kontrollér kabeltilslutningerne, og korriger om nødvendigt konfigurationen af kabelføringen.
204	Målingen fortsætter. Total aktiv energi er negativ pga. forkerte spændings- og strømforbindelser.	Kontroller ledningsforbindelser.
205	Måling fortsætter. Dato og klokkeslæt er nulstillet pga. strømafbrydelse.	Indstil dato og klokkeslæt.
207	Måling fortsætter. Unormal intern urfunktion.	Genstart energimåleren ved at slukke den og tænde den igen, og nulstil derefter dato og klokkeslæt.

**fi** Jos taustavalo ja virheen/hälytyksen kuvake yhdessä osoittavat virhettä tai epänormaalia tilannetta, siirry diagnostiikkakoodiin ja etsi diagnostiikkakoodi (kappaleet 6–7 tarjoavat ohjeita näytössä liikkumiseen ja konfigurointiin). Jos ongelma ei poistu seuraavien ohjeiden noudattamisen jälkeenkään, ota yhteyttä tekniseen tukeen. HUOM: kaikki koodit eivät koske kaikkia malleja.

Koodi	Kuvaus	Mahdollinen ratkaisu
-	Nestekidenäyttö näkyy huonosti.	Tarkista ja säädä näytön kontrasti.
-	Painikkeet eivät toimi.	Käynnistä energiamittari uudelleen sammuttamalla ja kytkemällä se taas päälle.
101	Mittaus pysähtyy EEPROM-virheen vuoksi. Paina <b>OK</b> , jolloin näyttöön tulee kokonaisenergiankulutus.	Siirry konfigurointitilaan ja toteuta konfiguroinnin palautus (Reset Config).
102	Mittaus pysähtyy kalibroititilaukon puutteen vuoksi. Paina <b>OK</b> , jolloin näyttöön tulee kokonaisenergiankulutus.	Siirry konfigurointitilaan ja toteuta konfiguroinnin palautus (Reset Config).
201	Mittaus jatkuu. Taajuusasetukset ja taajuusmittaukset eivät vastaa toisiaan.	Korjaa taajuusasetukset virtajärjestelmän nimellistaajuuden mukaisiksi.
202	Mittaus jatkuu. Johdinasetukset ja johdintulot eivät vastaa toisiaan.	Korjaa johdinasetukset johdintulojen mukaisiksi.
203	Mittaus jatkuu. Vaihejärjestys on käänteinen.	Tarkista johdintilannat ja korjaa tarvittaessa johdinasetukset.
204	Mittaus jatkuu. Kokonaispäteenergia on negatiivinen virheellisen jännitteen ja nykyisten kytkentöjen takia.	Tarkasta johdinkytkennät.
205	Mittaus jatkuu. Päiväys ja kellonaika ovat nollatuneet sähkökatkon vuoksi.	Aseta päiväys ja kellonaika.
207	Mittaus jatkuu. Sisäinen kello toimii epänormaalisti.	Käynnistä energiamittari uudelleen sammuttamalla ja kytkemällä se taas päälle. Aseta sitten päiväys ja kellonaika.

**hu** Ha a háttérvilágítás és hiba-/riasztásikon kombinációja hibát vagy rendellenes helyzetet jelez, lépjen a diagnosztikai képernyőre és keresse ki a diagnosztikai kódot (a kijelzőn történő navigációra és a konfiguráció elvégzésére vonatkozó utasításokat a 6–7. részben találja). Ha a probléma az alábbi utasítások elvégzését követően is fennáll, lépjen kapcsolatba a műszaki támogatással. MEGJEGYZÉS: Nem minden kód vonatkozik mindegyik típusra.

Kód	Leírás	Lehetséges megoldás
-	Az LCD-kijelzőn nem látszik semmi.	Ellenőrizze és állítsa be az LCD kontrasztját.
-	A nyomógombok nem működnek.	Indítsa újra a mérőt: kapcsolja ki, majd be.
101	A mérés EEPROM hiba miatt leáll. A teljes energiafogyasztás az <b>OK</b> megnyomásával megjeleníthető.	Lépjen konfigurációs üzemmódba, és törölje a konfigurációt (Reset Config).
102	A mérés kalibrációs tábla hiánya miatt leáll. A teljes energiafogyasztás az <b>OK</b> megnyomásával megjeleníthető.	Lépjen konfigurációs üzemmódba, és törölje a konfigurációt (Reset Config).
201	A mérés folytatódik. Eltérés van a frekvencia-beállítások és a frekvenciamérések között.	Javítsa ki a frekvenciabeállítást a hálózati névleges frekvenciája alapján.
202	A mérés folytatódik. Eltérés van a bekötési beállítások és a bekötött bemenetek között.	A bekötött bemeneteknek megfelelően javítsa a bekötési beállításokat.
203	A mérés folytatódik. A fázissorrend fordított.	Ellenőrizze a csatlakozásokat, és szükség szerint javítsa a bekötési beállításokat.
204	A mérés folytatódik. A teljes energia negatív a helytelen feszültség- és áramcsatlakoztatások miatt.	Ellenőrizze a bekötött csatlakozásokat.
205	A mérés folytatódik. A dátum és idő áramkimaradás miatt töröltődött.	Állítsa be a dátumot és az időt.
207	A mérés folytatódik. A belső óra működése rendellenes.	Indítsa újra a mérőt: kapcsolja ki, majd be, majd pedig törölje a dátumot és időt.

**nl** Als de achtergrondverlichting en het fout-/waarschuwingssymbool samen een fout of abnormale toestand aangeven, gaat u naar het diagnosescherm en zoekt u de diagnosecode op (raadpleeg hoofdstuk 6 en 7 voor instructies om door het scherm te bewegen of de configuratie vast te leggen). Als het probleem zich blijft voordoen nadat u de onderstaande instructies hebt uitgevoerd, neemt u contact op met de technische ondersteuning. **OPMERKING:** Niet alle codes gelden voor alle modellen.

Code	Beschrijving	Mogelijke oplossing
-	LCD-scherm niet zichtbaar.	Controleer het LCD-contrast en regel het zo nodig bij.
-	Drukknoppen werken niet.	Start de elektriciteitsmeter opnieuw door het apparaat uit en weer aan te zetten.
101	Meetfunctie stopt vanwege EEPROM-fout. Druk op <b>OK</b> om het totale energieverbruik weer te geven.	Ga naar de configuratiefunctie en voer de opdracht Reset Config uit.
102	Meetfunctie stopt vanwege gebrek aan kalibratietabel. Druk op <b>OK</b> om het totale energieverbruik weer te geven.	Ga naar de configuratiefunctie en voer de opdracht Reset Config uit.
201	Meetfunctie loopt door. Frequentie-instellingen en frequentiemetingen stemmen niet overeen.	Pas de frequentie-instellingen aan volgens de nominale frequentie van de stroomtoevoer.
202	Meetfunctie loopt door. Bedradingsinstellingen en -ingen stemmen niet overeen.	Pas de bedradingsinstellingen aan volgens de ingangen.
203	Meetfunctie loopt door. Omgekeerde fasevolgorde.	Controleer de bedradingsaansluitingen en pas de bedradingsinstellingen zo nodig aan.
204	De meetfunctie wordt voortgezet. Totale actieve energie, negatief vanwege onjuiste spanning en stroomaansluitingen.	Controleer de draadaansluitingen.
205	Meetfunctie loopt door. Datum en tijd gereset vanwege een stroomstoring.	Stel de datum en tijd in.
207	Meetfunctie loopt door. Abnormale interne klokfunctie.	Start de elektriciteitsmeter opnieuw door het apparaat uit en weer aan te zetten en stel de datum en tijd vervolgens opnieuw in.

**no** Hvis kombinasjonen av bakgrunnslys og feil-/varselikonet angir en feil eller en unormal situasjon, navigerer du til diagnoseskjerm-bildet og finner diagnosekoden (i kapittel 6-7 finner du instruksjoner for konfigurering og navigering på skjermen). Hvis du får problemer etter å ha fulgt instruksjonene nedenfor, kan du kontakte Teknisk Kundestøtte. **MERK:** Ikke alle koder gjelder for alle modeller.

Kode	Beskrivelse	Mulig løsning
-	LCD-display kan ikke leses.	Sjekk og juster kontrastinnstillingene for LCD.
-	Feil med trykknapp.	Start energimåleren på nytt ved å slå strømmen av og på igjen.
101	Måling stopper på grunn av EEPROM-feil. Trykk på <b>OK</b> for å vise totalt energiforbruk.	Gå inn i konfigurasjonsmodus og implementer Reset Config.
102	Måling stopper på grunn av mangel på kalibreringstabell. Trykk på <b>OK</b> for å vise totalt energiforbruk.	Gå inn i konfigurasjonsmodus og implementer Reset Config.
201	Måling fortsetter. Misforhold mellom frekvensinnstillinger og frekvensmålinger.	Korriger frekvensinnstillinger i henhold til el-systemets nominelle frekvens.
202	Måling fortsetter. Misforhold mellom ledningsinnstillinger og ledningsinganger.	Korriger ledningsinnstillinger i henhold til ledningsinganger.
203	Måling fortsetter. Fasesekvens i revers.	Sjekk ledningsforbindelser og korriger ledningsinnstillinger ved behov.
204	Måling fortsetter. Sum aktiv energi er negativ på grunn av feil spennings- og strømforbindelser.	Sjekk ledningsforbindelser.
205	Måling fortsetter. Dato og klokkeslett ble tilbakestilt på grunn av strømbrudd.	Still inn dato og klokkeslett.
207	Måling fortsetter. Unormal intern klokkefunksjon.	Start energimåleren på nytt ved å slå strømmen av og på igjen og så stille inn dato og klokkeslett igjen.

**pl** Jeżeli kombinacja podświetlenia i ikony błędu/alarmu wskazują błąd lub nieprawidłowy stan, należy przejść do ekranu diagnostyki i odszukać kod diagnostyczny (patrz rozdziały 6-7, aby uzyskać informacje dotyczące poruszania się po menu ekranowym i konfigurowania). Jeżeli problem nadal występuje po wykonaniu poniższych instrukcji, należy skontaktować się z działem pomocy technicznej. **UWAGA:** Nie wszystkie przepisy dotyczą wybranych modeli.

Kod	Opis	Możliwe rozwiązanie
-	Wyświetlacz LCD jest nieczytelny.	Sprawdź i dostosuj kontrast wyświetlacza LCD.
-	Nie działają przyciski.	Uruchom ponownie licznik energii, odłączając i podłączając jego zasilanie.
101	Licznik przestaje działać z powodu błędu pamięci EEPROM. Naciśnij przycisk <b>OK</b> , aby wyświetlić całkowite zużycie energii.	Przejdź do trybu konfiguracji i wybierz opcję Reset Config.
102	Licznik przestaje działać z powodu braku tabeli kalibracji. Naciśnij przycisk <b>OK</b> , aby wyświetlić całkowite zużycie energii.	Przejdź do trybu konfiguracji i wybierz opcję Reset Config.
201	Licznik kontynuuje działanie. Niezgodność ustawień częstotliwości z pomiarami częstotliwości.	Popraw ustawienia częstotliwości odpowiednio do częstotliwości nominalnej układu zasilania.
202	Licznik kontynuuje działanie. Niezgodność ustawień instalacji elektrycznej z sygnałami wejściowymi.	Popraw ustawienia instalacji elektrycznej odpowiednio do sygnałów wejściowych.
203	Licznik kontynuuje działanie. Odwrócona kolejność faz.	Sprawdź podłączenia przewodów i w razie potrzeby popraw ustawienia instalacji elektrycznej.
204	Licznik nadal pracuje. Ujemna wartość energii sumarycznej z powodu nieprawidłowych połączeń napięciowych i prądowych.	Sprawdź połączenia okablowania.
205	Licznik kontynuuje działanie. Data i godzina zostały wyzerowane z powodu braku zasilania.	Ustaw datę i godzinę.
207	Licznik kontynuuje działanie. Nieprawidłowe działanie zegara wewnętrznego.	Uruchom ponownie licznik energii, odłączając i podłączając zasilanie, a następnie wyzeruj datę i godzinę.

**sv** Om kombinationen av bakgrundslys och fel / uppmärksamhet indikerar ett fel eller en onormal situation, gå till diagnosskärmen för att se diagnoskoden (se avsnitt 6-7 för instruktioner om hur navigering sker i displayen eller utför en konfiguration). Om problemet kvarstår efter det att nedanstående instruktioner följts bör du kontakta teknisk support. **OBS!** Alla koder gäller inte för alla modeller.

Kod	Beskrivning	Möjlig lösning
-	Displayen visas inte.	Kontrollera och justera LCD-displayens kontrast.
-	Knaptryckningar fungerar inte.	Starta om energimätaren genom att stänga av och sedan slå på strömförsörjningen till den.
101	Mätning upphör på grund av ett fel i EEPROM. Tryck på <b>OK</b> för att se den totala energiförbrukningen.	Gå in i konfigurationsläge och utför Reset Config (Återställ konfigurationen).
102	Mätning upphör på grund av avsaknad av kalibreringstabell. Tryck på <b>OK</b> för att se den totala energiförbrukningen.	Gå in i konfigurationsläge och utför Reset Config (Återställ konfigurationen).
201	Mätningen fortsätter. Felanpassning mellan frekvensinställningar och frekvensmätningar.	Korrigera frekvensinställningen så att den överensstämmer med den nominella frekvensen i försörjningssystemet.
202	Mätningen fortsätter. Felanpassning mellan inkopplingsinställningar och den verkliga inkopplingen.	Korrigera inkopplingsinställningar så att de överensstämmer med den verkliga inkopplingen.
203	Mätningen fortsätter. Fassekvensen reverseras.	Kontrollera inkopplingen och korrigera inkopplingsinställningarna vid behov.
204	Mätningen fortsätter. Den totala aktiva energin är negativ p.g.a. felaktigspänning och aktuella anslutningar.	Kontrollera inkopplingarna.
205	Mätningen fortsätter. Datum och tid har nollställts på grund av ett strömavbrott.	Ställ in datum och tid.
207	Mätningen fortsätter. Avvikelse i den interna klockan.	Starta om energimätaren genom att stänga av strömförsörjningen till den och ställ därefter in datum och tid när energimätaren har startat igen.



## CS

## Napětíové vstupy

- Hvězda: 100...277 V F-N, 173...480 V F-F  $\pm 20\%$
- Trojúhelník: 173...480 V F-F  $\pm 20\%$
- Frekvence: 50 Hz / 60 Hz  $\pm 10\%$
- Maximální napětí: 332 V F-N nebo 575 V F-F
- Požadovaná minimální teplotní třída vodičů: 90 °C
- Kategorie měření III
- Impedance: 3 M $\Omega$
- Uimp: 6 kV po dobu 1,2  $\mu$ s

## Proudové vstupy

- Jmenovitý: 1 A nebo 5 A
- Měřený proud: 20 mA...6 A
- Odolnost: 10 A trvale, 20 A po dobu 10 s/hod
- Požadovaná minimální teplotní třída vodičů: 90 °C
- Impedance: <1 m $\Omega$
- Zátěž: <0,036 VA při 6 A

## Instalace

- Provozní teplota: -25 °C až +70 °C
- Skladovací teplota: -40 °C až +85 °C
- Relativní vlhkost: 5 % až 95 % nekondenzující Maximální rosný bod 50 °C
- Přední panel IP40, pouzdro IP20
- Výška:  $\leq 3\ 000$  m

## fi

## Jännitetulot

- Tähti: 100...277 V L-N, 173...480 V L-L  $\pm 20\%$
- Kolmio: 173...480 V L-L  $\pm 20\%$
- Taajuus: 50 Hz / 60 Hz  $\pm 10\%$
- Enimmäisjännite: 332 V L-N tai 575 V L-L
- Pienin vaadittava johdon lämpötilankestä: 90 °C

## Mittausluokka III

- Impedanssi: 3 M $\Omega$
- Nimellisestystajännite: 6 kV, 1,2  $\mu$ s

## Virtatulot

- 1 A tai 5 A nimellinen
- Mitattava virta: 20 mA...6 A
- Virransieto: 10 A jatkuva, 20 A: 10 s/h
- Piirran vaadittava johdon lämpötilankestä: 90 °C
- Impedanssi: <1 m $\Omega$
- Kuorma: <0,036 VA virran ollessa 6 A

## Asennus

- Toimintalämpötila: -25 °C...+70 °C
- Säilytyslämpötila: -40 °C...+85 °C
- 5...95 % suht. kosteus, tiivistymätön
- Kastepiste maks. 50 °C
- IP40 etupaneeli, IP20 kotelo
- Korkeus:  $\leq 3000$  m

## nl

## Spanningsingangen

- Ster: 100...277 V L-N, 173...480 V L-L  $\pm 20\%$
- Driehoek: 173...480 V L-L  $\pm 20\%$
- Frequentie: 50 Hz/60 Hz  $\pm 10\%$
- Maximumspanning: 332 V L-N of 575 V L-L
- Minimumspecificatie kopertemperatuur: 90 °C
- Meetcategorie III
- Impedantie: 3 M $\Omega$
- Uimp: 6 Kv gedurende 1.2  $\mu$ s

## Stroomingangen

- 1 A of 5 A nominaal
- Gemeten stroom: 20 mA...6 A
- Bestand tegen: 10 A continu, 20 A gedurende 10 sec/uur
- Minimumspecificatie kopertemperatuur: 90 °C
- Impedantie: <1 m $\Omega$
- Last: < 0,036 VA bij 6 A

## Installatie

- Bedrijfstemperatuur: -25 °C tot +70 °C
- Opslagtemperatuur: -40 °C tot +85 °C
- 5% tot 95% niet-condenserend
- Maximaal dauwpunt: 50 °C
- Frontpaneel IP40, behuizing IP20

- Ochramná třída II
- Stupeň znečištění 2
- Nárazuvzdornost: IK08
- Pro vnitřní použití ve stacionárním panelu

## Přesnost

- Aktivní energie: 1 A: Třída 1 (kWh) 5 A: Třída 0.5S (kWh)

## Energie pulzující

- Měřicí konstanta: 5000 imp/kWh

## Normy

- IEC 62052-31: 2015 IEC 62052-11: 2020
- 1A: IEC 62053-21: 2020 / 5A: IEC 62053-22: 2020 IEC 61557-12: 2018 / AMD1: 2021 BS/ EN 62052-31 BS/ EN 62052-11 1A: BS/ EN 62053-21 / 5A: BS/ EN 62053-22 BS/ EN 61557-12 BS/ EN/ IEC/ UL 61010-1: 2010 + A1: 2019

## Suojausluokka II

- Saasteaste 2
- Vaikutusluokka: IK08
- Sisäkäyttöön kiinteässä paneelissa

## Tarkkuus

- Aktiivinen energia: 1 A: Luokka 1 (kWh) 5 A: Luokka 0.5S (kWh)

## Energia pulssi

- Mittarivakio: 5000 imp/kWh

## Standardit

- IEC 62052-31: 2015 IEC 62052-11: 2020
- 1A: IEC 62053-21: 2020 / 5A: IEC 62053-22: 2020 IEC 61557-12: 2018 / AMD1: 2021 BS/ EN 62052-31 BS/ EN 62052-11 1A: BS/ EN 62053-21 / 5A: BS/ EN 62053-22 BS/ EN 61557-12 BS/ EN/ IEC/ UL 61010-1: 2010 + A1: 2019

Hoogteligging:  $\leq 3000$  m

- Beschermingsklasse II
- Vervuillingsgraad 2
- Slagvastheid: IK08
- Voor gebruik binnenshuis in een vast paneel

## Nauwkeurigheid

- Actieve energie: 1 A: Klas 1 (kWh) 5 A: Klas 0.5S (kWh)

## Energie pulserend

- Meter constante: 5000 imp/kWh

## Normen

- IEC 62052-31: 2015 IEC 62052-11: 2020
- 1A: IEC 62053-21: 2020 / 5A: IEC 62053-22: 2020 IEC 61557-12: 2018 / AMD1: 2021 BS/ EN 62052-31 BS/ EN 62052-11 1A: BS/ EN 62053-21 / 5A: BS/ EN 62053-22 BS/ EN 61557-12 BS/ EN/ IEC/ UL 61010-1: 2010 + A1: 2019

## da

## Spændingsindgange

- Wye: 100...277 V L-N, 173...480 V L-L  $\pm 20\%$
- Delta: 173...480 V L-L  $\pm 20\%$
- Frekvens: 50 Hz/60 Hz  $\pm 10\%$
- Maksimal spænding: 332 V L-N eller 575 V L-L
- Mindestkrav til specifikation for ledningstemperatur: 90 °C
- Målekategori III
- Impedans: 3 M $\Omega$
- Uimp: 6 kV i 1,2  $\mu$ s

## Strømindgange

- 1 A eller 5 A nominelt
- Målt strømstyrke: 20 mA...6 A
- Modstandsdygtighed: 10 A kontinuerligt, 20 A ved 10 sek/t
- Mindestkrav til specifikation for ledningstemperatur: 90 °C
- Impedans: <1 m $\Omega$
- Last: <0,036 VA ved 6 A

## Installation

- Driftstemperatur: -25 °C til +70 °C
- Opbevaringstemperatur: -40 °C til +85 °C
- 5 % til 95 % RF ikke-kondenserende
- Maksimalt dugpunkt 50 °C

## hu

## Feszültségbemenetek

- Csillagkapcsolás: 100...277 V L-N, 173...480 V L-L  $\pm 20\%$
- Delta: 173...480 V L-L  $\pm 20\%$
- Frekvencia: 50 Hz / 60 Hz  $\pm 10\%$
- Maximális feszültség: 332 V L-N vagy 575 V L-L
- Minimális szükséges vezeték-hőmérsékleti minősítés: 90 °C
- III. mérési osztály
- Ellenállás: 3 M $\Omega$
- Uimp: 6 kV/1,2  $\mu$ s

## Árambemenetek

- 1 A vagy 5 A névleges
- Mért áram: 20 mA...6 A
- Terhelésbírás: 10 A folyamatos, 20 A óránként 10 sec időtartamig
- Minimális szükséges vezeték-hőmérsékleti minősítés: 90 °C
- Ellenállás: <1 m $\Omega$
- Teher: <0,036 VA 6 A-en

## Beüzemelés

- Üzemeltetési hőmérséklet: -25 °C...+70 °C
- Tárolási hőmérséklet: -40 °C...+85 °C
- 5...95% nem kicsapódó relatív páratartalom
- Maximális harmatpont 50 °C

- IP40-frontpanel, IP20-hus
- Højde over havet:  $\leq 3000$  m
- Beskyttelsesklasse II
- Forureningsgrad 2
- Beskyttelsesgrad mod slag: IK08
- Kun til indendørs brug i et stationært panel

## Nøjagtighed

- Aktiv energi: 1 A: Klasse 1 (kWh) 5 A: Klasse 0.5S (kWh)

## Energi pulserende

- Målerkonstant: 5000 imp/kWh

## Standarder

- IEC 62052-31: 2015 IEC 62052-11: 2020
- 1A: IEC 62053-21: 2020 / 5A: IEC 62053-22: 2020 IEC 61557-12: 2018 / AMD1: 2021 BS/ EN 62052-31 BS/ EN 62052-11 1A: BS/ EN 62053-21 / 5A: BS/ EN 62053-22 BS/ EN 61557-12 BS/ EN/ IEC/ UL 61010-1: 2010 + A1: 2019

## IP40 előlap, IP20 burkolat

- Tengerszint feletti magasság:  $\leq 3000$  m
- II. érintésvédelmi osztály
- 2. környezetszennyezési fokozat
- Ütésállóság: IK08
- Beltéri használatra, helyhez kötött panelen

## Pontosság

- Aktiv fogyasztás: 1 A: 1 osztályú (kWh) 5 A: 0.5S osztályú (kWh)

## Pulzáló energia

- Műszerállandó: 5000 imp/kWh

## Szabványok

- IEC 62052-31: 2015 IEC 62052-11: 2020
- 1A: IEC 62053-21: 2020 / 5A: IEC 62053-22: 2020 IEC 61557-12: 2018 / AMD1: 2021 BS/ EN 62052-31 BS/ EN 62052-11 1A: BS/ EN 62053-21 / 5A: BS/ EN 62053-22 BS/ EN 61557-12 BS/ EN/ IEC/ UL 61010-1: 2010 + A1: 2019

## no

## Spenningsinnganger

- Wye: 100...277 V L-N, 173...480 V L-L  $\pm 20\%$
- Delta: 173...480 V L-L  $\pm 20\%$
- Frekvens: 50 Hz / 60 Hz  $\pm 10\%$
- Maksimal spenning: 332 V L-N eller 575 V L-L
- Minimum temperaturklassifisering påkrævd for ledningen: 90 °C
- Målekategori III
- Impedans: 3 M $\Omega$
- Uimp: 6 kV for 1.2  $\mu$ s

## Strøminnganger

- 1 A eller 5 A nominell
- Målt strøm: 20 mA...6 A
- Motstår: 10 A kontinuerlig, 20 A ved 10 sek/t
- Minimum temperaturklassifisering påkrævd for ledningen: 90 °C
- Impedans: <1 m $\Omega$
- Belasting: <0,036 VA ved 6 A

## Installasjon

- Driftstemperatur: -25 °C til +70 °C
- Lagringstemperatur: -40 °C til +85 °C
- 5 til 95 % RH ikke-kondenserende
- Maks. dugpunkt 50 °C
- IP40-frontpanel, IP20-kabinett
- Høyde over havet:  $\leq 3000$  m

- Beskyttelsesklasse II
- Forureningsgrad 2
- Slagfasthet: IK08
- For innendørs bruk i et stasjonært panel

## Nøyaktighet

- Aktiv energi: 1 A: Klasse 1 (kWh) 5 A: Klasse 0.5S (kWh)

## Energi pulserende

- Målerkonstant: 5000 imp/kWh

## Standarder

- IEC 62052-31: 2015 IEC 62052-11: 2020
- 1A: IEC 62053-21: 2020 / 5A: IEC 62053-22: 2020 IEC 61557-12: 2018 / AMD1: 2021 BS/ EN 62052-31 BS/ EN 62052-11 1A: BS/ EN 62053-21 / 5A: BS/ EN 62053-22 BS/ EN 61557-12 BS/ EN/ IEC/ UL 61010-1: 2010 + A1: 2019

<p><b>pl</b></p> <p><b>Napięcia wejściowe</b></p> <ul style="list-style-type: none"> <li>• Połączenie w trójkąt: 100...277 V L-N, 173...480 V L-L ± 20%</li> <li>• Połączenie gwiazdowe: 173...480 V L-L ± 20%</li> <li>• Częstotliwość: 50 Hz / 60 Hz ± 10%</li> <li>• Maksymalne napięcie: 332 V L-N lub 575 V L-L</li> <li>• Minimalna wartość temperatury granicznej przewodu: 90 °C</li> <li>• Kategoria III pomiaru</li> <li>• Impedancja: 3 MΩ</li> <li>• Uimp: 6 kV w przypadku 1,2 μs</li> </ul> <p><b>Wejściowe natężenia prądu</b></p> <ul style="list-style-type: none"> <li>• Nominalnie 1 A lub 5 A</li> <li>• Mierzone natężenie prądu: 20 mA...6 A</li> <li>• Wyrzymałość: stale 10 A, 20 A w ciągu 10 s/h</li> <li>• Minimalna wartość temperatury granicznej przewodu: 90 °C</li> <li>• Impedancja: &lt;1 mΩ</li> <li>• Obciążenie: &lt;0,036 VA przy 6 A</li> </ul> <p><b>Instalacja</b></p> <ul style="list-style-type: none"> <li>• Temperatura robocza: od -25 °C do +70 °C</li> <li>• Temperatura przechowywania: od -40°C do +85°C</li> <li>• 5% do 95% wilgotność względna bez kondensacji</li> </ul>	<p>Maksymalny punkt rosy 50 °C</p> <ul style="list-style-type: none"> <li>• Panel przedni IP40, obudowa licznika IP20</li> <li>• Wysokość n.p.m.: ≤ 3000 m</li> <li>• Klasa ochronności II</li> <li>• Stopień zanieczyszczenia 2</li> <li>• Klasa wpływu: IK08</li> <li>• Do użytku w pomieszczeniach, w panelu stacjonarym</li> </ul> <p><b>Dokładność</b></p> <ul style="list-style-type: none"> <li>• Energia czynna: 1 A: Klasa 1 (kWh) 5 A: Klasa 0.5S (kWh)</li> </ul> <p><b>Pulsowanie energii</b></p> <ul style="list-style-type: none"> <li>• Stała licznika: 5000 imp/kWh</li> </ul> <p><b>Normy</b></p> <ul style="list-style-type: none"> <li>• IEC 62052-31: 2015</li> <li>• IEC 62052-11: 2020</li> <li>• 1A: IEC 62053-21: 2020 / 5A: IEC 62053-22: 2020</li> <li>• IEC 61557-12: 2018 / AMD1: 2021</li> <li>• BS/ EN 62052-31</li> <li>• BS/ EN 62052-11</li> <li>• 1A: BS/ EN 62053-21 / 5A: BS/ EN 62053-22</li> <li>• BS/ EN 61557-12</li> <li>• BS/ EN/ IEC/ UL 61010-1: 2010 + A1: 2019</li> </ul>	<p><b>SV</b></p> <p><b>Spänningsingångar</b></p> <ul style="list-style-type: none"> <li>• Stjärnkopplad: 100...277 V L-N, 173...480 V L-L ± 20 %</li> <li>• Deltakopplad: 173...480 V L-L ± 20 %</li> <li>• Frekvens: 50 Hz / 60 Hz ± 10 %</li> <li>• Max spänning: 332 V L-N or 575 V L-L</li> <li>• Min. temperaturmärkning för ledare: 90 °C</li> <li>• Måtkategori III</li> <li>• Impedans: 3 MΩ</li> <li>• Uimp: 6 kV för 1,2 μs</li> </ul> <p><b>Strömringångar</b></p> <ul style="list-style-type: none"> <li>• 1 A eller 5 A nominell</li> <li>• Uppmätt ström: 20 mA...6 A</li> <li>• Uthållighet: 10 A kontinuerligt, 20 A vid 10 sek/tim.</li> <li>• Min. temperaturmärkning för ledare: 90 °C</li> <li>• Impedans: &lt;1 mΩ</li> <li>• Belastning: &lt;0,036 VA vid 6 A</li> </ul> <p><b>Installation</b></p> <ul style="list-style-type: none"> <li>• Driftstemperatur: -25 °C till +70 °C</li> <li>• Lagringstemperatur: -40 °C till +85 °C</li> <li>• 5 % till 95 % RH icke-kondenserande</li> <li>• Max daggpunkt 50 °C</li> <li>• IP40 frontpanel, IP20 hus</li> <li>• Höjd över havet: ≤ 3000 m</li> <li>• Skyddsklass II</li> <li>• Miljöklass 2</li> </ul>	<ul style="list-style-type: none"> <li>• Slagtålighet: IK08</li> <li>• För inomhusbruk i en fast panel</li> </ul> <p><b>Noggrannhet</b></p> <ul style="list-style-type: none"> <li>• Aktiv energi: 1 A: Klass 1 (kWh) 5 A: Klass 0.5S (kWh)</li> </ul> <p><b>Energi pulserande</b></p> <ul style="list-style-type: none"> <li>• Mätarkonstant: 5000 imp/kWh</li> </ul> <p><b>Standarder</b></p> <ul style="list-style-type: none"> <li>• IEC 62052-31: 2015</li> <li>• IEC 62052-11: 2020</li> <li>• 1A: IEC 62053-21: 2020 / 5A: IEC 62053-22: 2020</li> <li>• IEC 61557-12: 2018 / AMD1: 2021</li> <li>• BS/ EN 62052-31</li> <li>• BS/ EN 62052-11</li> <li>• 1A: BS/ EN 62053-21 / 5A: BS/ EN 62053-22</li> <li>• BS/ EN 61557-12</li> <li>• BS/ EN/ IEC/ UL 61010-1: 2010 + A1: 2019</li> </ul>
--	---	--	--

## EAC Interstate Standards / Стандарты EAC / EAC стандарттары

<b>en</b>	GOST 31819.21-2012 GOST 31819.23-2012	<b>ru</b>	ГОСТ 31819.21-2012 ГОСТ 31819.23-2012	<b>kk</b>	ГОСТ 31819.21-2012 ГОСТ 31819.23-2012
-----------	--	-----------	--	-----------	--

## Representative Offices / Уполномоченные поставщики / Уәкілетті жеткізушілер

<p><b>en</b> Authorized supplier:</p> <p>Schneider Electric Kazakhstan Address: Dostyk Ave 38, "Ken Dala" Business Center, 5th floor, Almaty, Kazakhstan Tel.: +7 (727) 357 23 57 Fax: +7 (727) 357 24 39</p>	<p><b>ru</b> Уполномоченный поставщик в Республике Казахстан:</p> <p>ТОО «Шнейдер Электрик» Адрес: 050010, РК, г. Алматы, пр. Достык, 38, Бизнес Центр «Кен Дала», 5 этаж, левое крыло. Тел. +7 (727) 3 57 23 57 Факс.: +7 (727) 357 24 39</p>	<p><b>kk</b> Қазақстан Республикасында ресми жеткізуші:</p> <p>ЖШС «Шнейдер Электрик» Мекен-жайы: Қазақстан Республикасы, Алматы қ., Достық даң. ү. 38, «Кен Дала» Бизнес Орталығы, 5-ші қабат. Тел.: +7 (727) 357 23 57 Факс.: +7 (727) 357 24 39</p>
---	--	--

## Serial Number Decoding / Расшифровка серийного номера / Сериялық нөмірдің мағынасын ашуы

	<b>en</b>	<b>ru</b>	<b>kk</b>
<b>M M Y Y W W D X X X</b> A B C D E	<b>A</b> Model number identification code	Идентификационный код модели прибора	Аспап үлгісінің сәйкестендіру коды
	<b>B</b> Year of manufacture; Example: 14 meaning 2014 year	Год выпуска; например, 14 означает 2014 год	Өндірілген жылы; Мысалы: 14 деген 2014 жылды білдіреді
	<b>C</b> Calendar week; Example: 11 meaning Week 11	Календарная неделя; например, 11 означает 11 календарную неделю	Күнтізбелік апта; Мысалы: 11 деген 11-ші аптаны білдіреді
	<b>D</b> Day of the week; Example: 1 meaning Monday	День недели; например, 1 означает понедельник	Аптаның бір күні; Мысалы: 1 деген дүйсенбіні білдіреді
	<b>E</b> The number of product; Example: 010 meaning tenth product	Номер изделия; например, 010 означает десятое изделие	Өнім нөмірі; Мысалы: 010 деген оныншы өнімді білдіреді

### China ROHS Certificate

The "Administrative Measures for the Restriction of Hazardous Substances in Electric Appliance and Electronic Products" requires this document to be shipped with all iEM3250 product to the People's Republic of China. Purchasers in other countries may disregard.

Les "Administrative Measures for the Restriction of Hazardous Substances in Electric Appliances and Electronic Products" exige que ce document soit transporté avec tous les produit de iEM3250 en République Populaire de Chine. Les acheteurs des autres pays peuvent le négliger.

Las "Administrative Measures for the Restriction of Hazardous Substances in Electric Appliances and Electronic Products" requiere que este documento sea enviado con todos los producto iEM3250 a la República Popular de China. Los usuarios en otros países pueden ignorar este documento.

**Product/ Produit/ Producto:** iEM3250 (A9MEM3250)

产品系列: 电力量度器具及配件



部件名称 / Part Name	产品中有毒有害物质或元素名称及含量 / Hazardous Substances					
	铅 (Pb)	汞 (Hg)	镉 (Cd)	六价铬 (Cr(VI))	多溴联苯 (PBB)	多溴二苯醚 (PBDE)
金属部件 / Metal parts	O	O	O	O	O	O
塑料部件 / Plastic parts	O	O	O	O	O	O
电子线路板 / PCBA	X	O	O	O	O	O

本表格依据SJ/T11364的规定编制。

O = 表示该有毒有害物质在该部件所有均质材料中的含量均在 SJ/T11363-2006 标准规定的限量要求以下。

X = 表示该有毒有害物质至少在该部件的某一均质材料中的含量超出SJ/T11363-2006标准规定的限量要求。

This table is made according to SJ/T 11364.

O: indicates that the concentration of hazardous substance in all of the homogeneous materials for this part is below the limit as stipulated in GB/T 26572.

X: indicates that concentration of hazardous substance in at least one of the homogeneous materials used for this part is above the limit as stipulated in GB/T 26572.

# OZNÁMENÍ / BEMÆRK / FUOMIO / FIGYELEM / MEDEDELING / VARSËL / UWAGA / NOTIS

**CS** Pečlivě si přečtěte tyto pokyny a podívejte se na zařízení, abyste se seznámili s přístrojem před pokusem o instalaci, provoz, servis nebo údržbu.

Elektrická zařízení by měla být instalována, provozována, servisována a udržována na místech, kam mají vstup povolen pouze kvalifikovaní pracovníci. Schneider Electric nepřebírá odpovědnost za případné následky vyplývající z použití tohoto materiálu. Kvalifikovaná osoba je ta, která má znalosti a dovednosti související s konstrukcí, instalací a provozem elektrických zařízení a získala školení v oblasti bezpečnosti aby rozpoznala nebezpečí a vyhnula se tím spojeným rizikům.

**Schneider Electric je ochranná známka nebo registrovaná ochranná známka společnosti Schneider Electric ve Francii, USA a dalších zemích.**

- Tento výrobek musí být nainstalován, zapojen a používán v souladu s platnými normami a / nebo instalačními předpisy.
- Pokud je tento výrobek používán způsobem, který není specifikován výrobcem, ochrana poskytovaná produktem může být narušena.
- Bezpečnost jakéhokoli systému obsahujícího tento výrobek je odpovědností osoby instalující systém.

Standardy, specifikace a vzory se čas od času mění, vždy požádejte o potvrzení informací uvedených v této publikaci.

**da** Læs disse instruktioner forsigt og kig på udstyret for at blive bekendt med apparatet, inden du prøver at installere, betjene, servicere eller vedligeholde det.

Elektrisk udstyr må kun installeres, bruges, efterses og vedligeholdes på steder, hvor der er begrænset adgang og kun af kvalificeret personale. Intet ansvar er påtaget af Schneider Electric for nogen som helst konsekvenser, der opstår ved brug af materialet. En kvalificeret person er en, der har færdigheder og viden relateret til konstruktionen, installationen og betjeningen af elektrisk udstyr og har fået sikkerheds træning til at genkende og undgå de involverede farer.

**Schneider Electric er et varemærke eller et registreret varemærke tilhørende Schneider Electric i Frankrig, USA og andre lande.**

- Dette produkt skal installeres, forbindes og bruges i overensstemmelse med almindelig standarder og / eller installerings regler.
- Hvis dette produkt er brugt på en måde ikke specificeret af producenten, vil beskyttelsen givet af produktet måske blive forringet.
- Sikkerheden af alle systemer indbefattet i dette produkt er ansvar for montøren / installatøren af systemet.

Eftersom standarder, specifikationer og design ændrer fra tid til anden, skal du altid spørge om bekræftelse af informationen givet i denne udgivelse.

**fi** Lue nämä ohjeet huolellisesti, tutki laitteistoa ja tutustu kunnolla laitteeseen ennen kuin yrität asentaa, käyttää, huoltaa tai ylläpitää sitä.

Vain pätevät ammattihenkilöt saavat asentaa, käyttää, huoltaa ja ylläpitää sähkölaitetta rajoitetuissa tiloissa. Schneider Electric ei ota vastuuta mistään tämän aineiston käytöstä johtuvista seurauksista. Pätevä henkilö on työntekijä, jolla on tarvittavat sähkölaitteiston rakenteeseen, asennukseen ja toimintaan liittyvät taidot ja tiedot ja joka on saanut turvakoulutusta tehtäviin liittyvien vaarojen havaitsemiseksi ja välttämiseksi.

**Schneider Electric on Schneider Electric -yhtiön rekisteröity tai muu tavaramerkkejä Ranskassa, Yhdysvalloissa ja muissa maissa.**

- Tämä tuote on asennettava, liitettävä ja sitä on käytettävä voimassa olevissa standardien ja/tai asennusmääräysten mukaisesti.
- Jos tuotetta käytetään muulla kuin valmistajan määrittelemällä tavalla, tuotteen antama suojaus saattaa heiketä.
- Tämän tuotteen sisältävän järjestelmän turvallisuus on järjestelmän kokoonpanijan tai asentajan vastuulla.

Koska standardit, tekniset tiedot ja rakenteet muuttuvat aika ajoin, vahvista aina tämän julkaisun tiedot.

**hu** Olvassa el figyelmese az utasításokat, és tanulmányozza alaposan a berendezést, mielőtt elkezdene a telepítést, működtetést, javítást vagy karbantartást!

Az elektromos berendezések telepítését, üzemeltetését, szervizelését és karbantartását korlátozott hozzáférésű helyeken csak szakképzett személyzet végezheti. A Schneider Electric semmilyen felelősséget nem vállal a termék használatából származó következményekért. Megfelelő képzéssel rendelkező szakembernek az a személy tekinthető, aki kellő szakértelemmel és szaktudással bír az elektromos szerkezetek konstrukcióját, telepítését és működtetését illetően, továbbá kellő munkavédelmi oktatásban részesült ahhoz, hogy felismerje és elhárítsa az esetleges fenyegető veszélyhelyzeteket.

**A Schneider Electric a Schneider Electric védjegye vagy bejegyzett védjegye Franciaországban, az Egyesült Államokban és más országokban.**

- A terméket a hatályban lévő szabványoknak és/vagy előírásoknak megfelelően kell telepíteni.
- Amennyiben a termék használata nem a gyártó által előírt módon történik, a termék által biztosított védelem csökkenhet.
- Bármely olyan rendszerért biztonságszágit, amelyhez ezt a terméket csatlakoztatják, az összeszerelő/telepítő felelős.

Mivel a szabványok, előírások és kivitelezések időről időre változnak, mindig kérjen információt jelen kiadvány érvényességéről.

**nl** Lees deze aanwijzingen zorgvuldig door en kijk naar de apparatuur om vertrouwd te raken met het apparaat voordat u probeert om het te installeren, bedienen of onderhouden.

Elektrische apparatuur mag alleen door vakbekwaam personeel worden geïnstalleerd, bediend en onderhouden op locaties met beperkte toegang. Schneider Electric aanvaardt geen aansprakelijkheid voor enige consequenties als gevolg van het gebruik van dit materieel. Een gekwalificeerde persoon is iemand die beschikt over de kennis en vaardigheden gerelateerd aan de constructie, installatie en bediening van elektrische apparatuur en een veiligheids training heeft gevolgd om de hieraan verbonden gevaren te kunnen herkennen en te vermijden.

**Schneider Electric is een handelsmerk of gedeponeerd handelsmerk van Schneider Electric in Frankrijk, de Verenigde Staten en andere landen.**

- Dit product moet in overeenstemming met de geldende normen en/of installatievoorschriften worden geïnstalleerd, aangesloten en gebruikt.
- Indien dit product op een manier wordt gebruikt die niet door de fabrikant is gespecificeerd, kan de door het product geboden bescherming worden geschaad.
- De veiligheid van enig systeem waarin dit product is opgenomen is de verantwoordelijkheid van degene die het systeem assembleert/installeert.

Aangezien normen, specificaties en ontwerpen van tijd tot tijd veranderen, dient u altijd te vragen om bevestiging van de in deze publicatie gegeven informatie.

**no** Les disse instruksjonene nøye og se på utstyret for å bli kjent med anordningen før du prøver å installere, operere, reparere eller vedlikeholde den.

Elektrisk utstyr skal bare installeres, brukes, vedlikeholdes og repareres av kvalifisert personell på steder med begrenset tilgang. Schneider Electric påtar seg ikke noe ansvar for noen konsekvenser som oppstår av bruken av dette materialet. En kvalifisert person er en som har ferdigheter og kunnskap relatert til konstruksjonen, installasjonen og operasjonen av elektrisk utstyr og har fått sikkerhetsopplæring for å gjenkjenne og unngå de involverte farene.

**Schneider Electric er et varemærke eller registrert varemærke Schneider Electric i Frankrike, USA og andre land.**

- Dette produktet må installeres, kobles til og brukes i samsvar med gjeldende standarder og/eller installasjonsforskrifter.
- Hvis dette produktet brukes på en måte som ikke er spesifiseres av produsenten, kan beskyttelsen produktet gir svekkes.
- Sikkerheten til ethvert system som inkorporerer dette produktet er montøren/installatøren av systemets ansvar.

Eftersom standarder, spesifikasjoner og design endrer seg fra tid til annen, bør du alltid be om bekrefteelse av informasjonen oppgitt i denne publikasjonen.

**pl** Dokładnie przeczytać niniejsze instrukcje w celu zapoznania się z urządzeniem przed przystąpieniem do jego instalacji, eksploatacji i konserwacji.

Sprzęt elektryczny powinien być instalowany, obsługiwany, serwisowany i konserwowany w miejscach o ograniczonym dostępie wyłącznie przez wykwalifikowany personel. Firma Schneider nie ponosi odpowiedzialności za skutki wynikające z używania niniejszego materiału. Wykwalifikowany pracownik to osoba, która posiada umiejętności i wiedzę dotyczącą budowy, instalowania o eksploataowania sprzętu elektrycznego i została przeszkolona w zakresie bezpieczeństwa i unikania związanych z tym niebezpieczeństw.

**Schneider Electric jest znakiem towarowym lub zastrzeżonym znakiem towarowym firmy Schneider Electric we Francji, USA i innych krajach.**

- Niniejszy produkt należy instalować, podłączać i użytkować zgodnie z obowiązującymi standardami i/lub przepisami dotyczącymi instalacji.
- Jeżeli produkt jest użytkowany w sposób niezgodny z zaleceniami producenta, zabezpieczenie zapewniane przez niniejszy produkt może być osłabione.
- Bezpieczeństwo każdego wchodzącego w skład niniejszego produktu systemu stanowi odpowiedzialność montera/installatora.

Ponieważ, normy, specyfikacje i projekty zmieniają się od czasu do czasu, zawsze prosić o potwierdzenie informacji zawartej w niniejszej publikacji.

**sv** Läs dessa instruktioner noggrant och se över utrustningen för att bli familjär med enheten före du försöker att installera, använda eller underhålla den.

Elektrisk utrustning ska endast installeras, användas och underhållas på platser med begränsad åtkomst av kvalificerad personal. Inget ansvar tas av Schneider Electric för konsekvenser från användning av denna material. En kvalificerad person är en som har kunskap och erfarenhet relaterad till konstruktion, installation och användning av elektrisk utrustning och har genomgått säkerhetsträning för att kunna känna igen och undvika riskerna som är involverade.

**Schneider Electric är varumärke eller registrerat varumärke som ägs av Schneider Electric i Frankrike, USA och andra länder.**

- Denna produkt måste installeras, kopplas och användas i enlighet med rådande standard och/eller installations reglemente.
- Om denna produkt används på ett sätt som inte specificeras av tillverkaren kan de säkerhetsgenskaper som finns bli försämrade.
- Säkerheten av ett system som använder denna produkt är byggaren/installationsteknikers ansvar.

Eftersom standarder, specifikationer och designändringar sker då och då, be alltid om bekräftelse angående informationen som ges i denna publikation.