

fr Guide d'utilisation

Borne de recharge Schneider StarCharge Fast 60

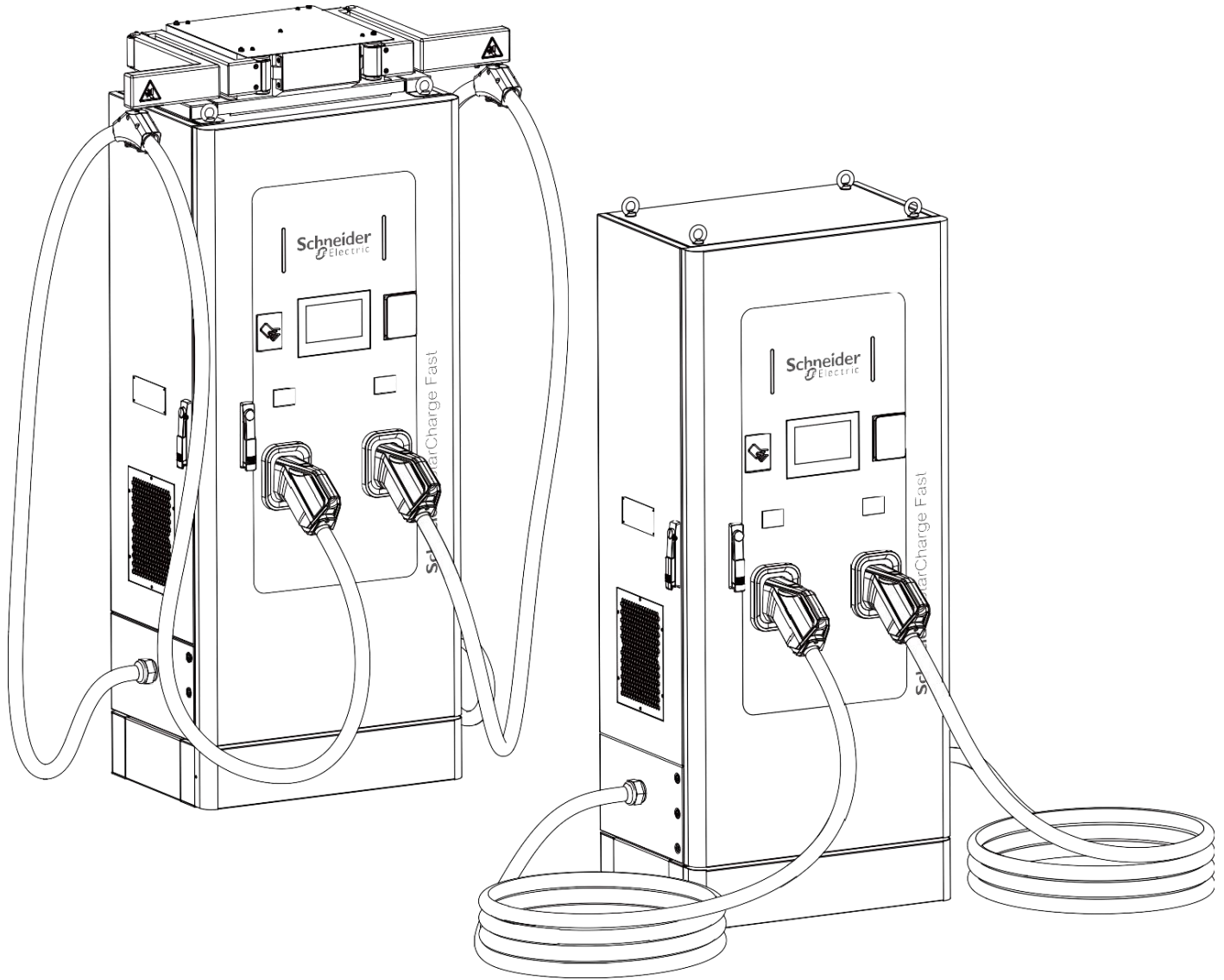

Centre de service client

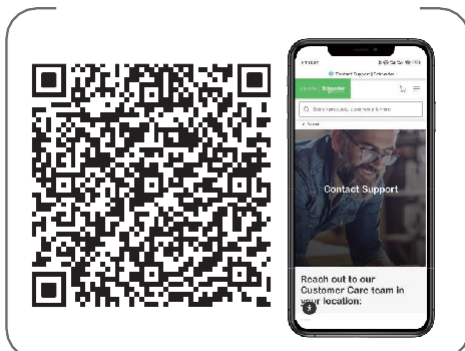

Généralités	3
Preface	4
1. Présentation du système	5
1.1 Configurations des bornes de recharge.....	5
1.2 Modes d'authentification.....	6
1.3 Méthodes de paiement.....	6
1.4 Indicateur d'état LED.....	6
1.5 Langues.....	7
1.6 Tarification.....	8
1.7 Lecture du compteur DC de session de charge.....	8
2. Instructions tilisateur	9
2.1 Étapes de charge de base.....	9
2.2 Modes d'authentification de charge.....	9
3. Statistiques de consommation	13
3.1 Statistiques de session de charge.....	13
3.2 Rapport de session de charge.....	13
3.3 Économiseur d'écran et changement de logo.....	13
4. Maintenance préventive	14
4.1 Maintenance régulière.....	14
5. Recycle	15

Informations légales



La marque Schneider Electric ainsi que toutes les marques déposées de Schneider Electric SE et de ses filiales mentionnées dans ce guide sont la propriété de Schneider Electric SE ou de ses filiales.

Toutes les autres marques peuvent être des marques déposées appartenant à leurs propriétaires respectifs.

Ce guide et son contenu sont protégés par les lois applicables en matière de droits d'auteur et sont fournis à titre informatif uniquement.

Aucune partie de ce guide ne peut être reproduite ni transmise, sous quelque forme ou par quelque moyen que ce soit (électronique, mécanique, photocopie, enregistrement ou autre), à quelque fin que ce soit, sans l'autorisation écrite préalable de Schneider Electric.

Schneider Electric n'accorde aucun droit ni licence d'utilisation commerciale de ce guide ou de son contenu, à l'exception d'une licence non exclusive et personnelle permettant sa consultation en l'état.

Les produits et équipements Schneider Electric doivent être installés, utilisés, entretenus et réparés uniquement par du personnel qualifié.

Les normes, spécifications et conceptions étant susceptibles d'évoluer, les informations contenues dans ce guide peuvent être modifiées sans préavis.

Dans les limites permises par la législation en vigueur, Schneider Electric et ses filiales déclinent toute responsabilité quant aux erreurs ou omissions contenues dans ce document informatif, ainsi que pour toute conséquence directe ou indirecte découlant de l'utilisation des informations fournies.

Généralités

Définitions des symboles d'avertissement

Les messages de sécurité suivants peuvent apparaître dans ce manuel ou sur l'équipement afin d'alerter sur des dangers potentiels ou d'attirer l'attention sur des informations utiles à la compréhension ou à la simplification d'une procédure.



L'ajout de ce symbole à un message de sécurité « Danger » ou « Avertissement » indique un danger électrique susceptible de provoquer des blessures corporelles graves ou mortelles si les instructions ne sont pas respectées.



Il s'agit du symbole d'alerte de sécurité.

Il est utilisé pour vous avertir de la présence de risques pouvant entraîner des blessures.

Respectez tous les messages de sécurité associés à ce symbole afin d'éviter toute blessure ou tout décès.

▲ DANGER

DANGER indique une situation dangereuse qui, si elle n'est pas évitée, entraînera la mort ou des blessures graves.

Le non-respect de ces instructions entraînera la mort ou des blessures graves.

▲ AVERTISSEMENT

AVERTISSEMENT indique une situation dangereuse qui, si elle n'est pas évitée, pourrait entraîner la mort ou des blessures graves.

Le non-respect de ces instructions peut entraîner la mort, des blessures graves ou des dommages matériels.

▲ ATTENTION

ATTENTION indique une situation dangereuse qui, si elle n'est pas évitée, pourrait entraîner des blessures mineures ou modérées.

Le non-respect de ces instructions peut entraîner des blessures ou des dommages matériels.

REMARQUE

REMARQUE est utilisé pour signaler des pratiques qui ne sont pas liées à des blessures corporelles. Le symbole d'alerte de sécurité ne doit pas être utilisé avec ce mot signal.

Le non-respect de ces instructions peut entraîner des dommages matériels.

Consignes de sécurité

▲ ▲ DANGER

RISQUE D'ÉLECTROCUTION, D'EXPLOSION OU D'ARC ÉLECTRIQUE

- Lisez et respectez tous les avertissements et instructions avant d'installer et d'utiliser la borne de recharge Schneider StarCharge Fast 60. Installez et utilisez uniquement selon les instructions fournies. Le non-respect de ces instructions peut entraîner la mort, des blessures ou des dommages matériels, et annule la garantie limitée.
- Le produit doit être installé conformément aux spécifications et exigences définies par Schneider Electric. Schneider Electric décline toute responsabilité si ces exigences ne sont pas respectées.
- Toujours vérifier la borne de recharge avant utilisation pour s'assurer de sa bonne installation.
- Toujours raccorder la borne de recharge Schneider StarCharge Fast 60 à la terre. L'absence de mise à la terre peut entraîner un risque d'électrocution ou d'incendie. La borne de recharge doit être raccordée à un système de câblage permanent en métal mis à la terre, ou équipée d'un conducteur de mise à la terre accompagné des conducteurs de circuit et connecté à la borne de mise à la terre de l'équipement.
- Installez la borne de recharge StarCharge Fast 60 sur une dalle en béton selon une méthode approuvée par Schneider Electric. Le non-respect de cette instruction ou l'installation sur une surface ne supportant pas le poids total de la borne de recharge peut entraîner la mort, des blessures graves ou des dommages matériels.
- Cette borne de recharge n'est pas adaptée à une utilisation dans ou à proximité de zones dangereuses, telles que les environnements contenant des matériaux inflammables, explosifs ou combustibles.
- N'installez la borne de recharge Schneider StarCharge Fast 60 qu'une fois les travaux de construction terminés et la zone d'installation entièrement dégagée et nettoyée.
- N'utilisez pas ce produit si le boîtier, le câble de recharge ou le connecteur pour véhicule électrique est endommagé (cassé, fissuré, ouvert ou autre signe apparent).
- Ne mettez pas les doigts dans le connecteur de véhicule électrique.

Le non-respect de ces instructions entraînera la mort ou des blessures graves.

▲ ATTENTION

RISQUE DE DÉGRADATION DES PERFORMANCES DE L'ÉQUIPEMENT

- En aucun cas, le respect des informations fournies dans ce manuel ne dispense l'utilisateur de respecter l'ensemble des réglementations et normes de sécurité applicables.
- Schneider Electric ne pourra être tenu responsable des dommages résultant d'installations personnalisées non décrites dans ce document ou du non-respect des recommandations.

Le non-respect de ces instructions peut entraîner des blessures ou des dommages matériels.

REMARQUE

RISQUE DE DÉTÉRIORATION

Avant d'installer la borne de recharge Schneider StarCharge Fast 60, consultez un entrepreneur qualifié (par exemple un électricien agréé) et faites appel à un expert formé à l'installation afin de garantir la conformité avec les normes locales de construction et d'électricité, les conditions climatiques, les normes de sécurité et toutes les réglementations en vigueur.

Une personne qualifiée est une personne ayant les compétences et connaissances nécessaires pour la construction, l'installation et l'exploitation d'équipements électriques, et ayant reçu une formation en matière de sécurité lui permettant de reconnaître et d'éviter les risques encourus.

Le non-respect de ces instructions peut entraîner des dommages matériels.

Préface

Ce guide décrit le fonctionnement et la maintenance des bornes de recharge Schneider StarCharge Fast 60. Les bornes de recharge rapide Schneider StarCharge 60 sont des bornes de recharge DC faciles à installer pour véhicules électriques. Les bornes de recharge rapide sont des installations électriques à courant élevé. Par conséquent, toute maintenance doit être rigoureusement planifiée et réalisée uniquement par du personnel certifié (selon les normes locales).

La Schneider StarCharge Fast 60 est disponible en plusieurs versions. Ces versions sont décrites dans la section « Configurations » des bornes de recharge.

Application du document

Ce document s'adresse :

Aux exploitants de site, responsables de l'exploitation de la borne, de l'inspection régulière et des opérations de maintenance simple.

maintenances activités.

Aux conducteurs de véhicules électriques, qui interagiront principalement avec les icônes et textes affichés sur l'écran IHM de la borne.

L'interface utilisateur est conçue pour une expérience intuitive et facilite l'utilisation de la borne de recharge en suivant les instructions à l'écran.

Autre documentation disponible

Documentation disponible pour chaque phase du projet Schneider StarCharge Fast 60 :

Document	Référence	Contenu	Public concerné
Fiche technique Schneider StarCharge Fast 60	998-23822650	Spécifications complètes de la borne de recharge	Concepteur du site, installateur, exploitant
Guide d'installation Schneider StarCharge Fast 60	NAT2998101	Instructions d'installation civile, mécanique et électrique	Ingénieur de site ou installateur/prestataire
Guide d'utilisation Schneider StarCharge Fast 60	NAT2998700	Guide d'exploitation et de maintenance	Exploitant de site et utilisateur final
Guide OCPP Schneider StarCharge Fast 60	DOCA0311	Règles d'intégration pour l'opérateur de point de recharge	Opérateur ou prestataire OCPP

Responsabilités du propriétaire

Le propriétaire et/ou l'exploitant du site est tenu :

- De s'assurer que le site où la borne de recharge sera installée est conforme aux exigences décrites dans le guide d'installation.
- De garantir un espace suffisant autour de la borne de recharge pour permettre les travaux de maintenance.
- De veiller à ce que tous les dispositifs de protection soient correctement installés après les travaux d'installation ou de maintenance.
- D'exploiter la borne de recharge uniquement lorsque les dispositifs de protection sont en place.
- De rédiger un plan d'urgence indiquant aux utilisateurs la conduite à tenir en cas d'urgence.
- De désigner une personne responsable de l'exploitation en toute sécurité de la borne et de la coordination de tous les travaux. Cette personne devra être formée par Schneider Electric.
- De contacter les services Schneider Electric pour assurer la maintenance périodique de la borne de recharge, au minimum une fois par an si aucun contrat de service n'a été souscrit.

Responsabilités de l'opérateur du point de charge

- Une mémoire tampon temporaire est disponible dans la borne de recharge, par exemple pour stocker temporairement les paquets de données en cas d'interruption de connexion. En règle générale, le stockage permanent des données est assuré par le système de supervision (backend), conformément aux conditions définies par l'opérateur de point de charge, et les clients finaux pourront accéder aux données de charge via ce backend. Les différents opérateurs disposant de leur propre système de supervision seront informés des exigences à respecter.
- Pour pouvoir utiliser le terminal de paiement de la borne Schneider StarCharge Fast 60, l'opérateur de point de charge doit procéder à l'enregistrement et à l'activation du terminal de paiement sur la plateforme cloud de Payter. La mise en service du terminal de paiement Schneider StarCharge Fast 60 dans l'environnement de l'opérateur de point de charge, y compris son enregistrement et son activation, est une condition préalable pour permettre à l'opérateur de traiter les transactions de paiement des conducteurs de véhicules électriques sur les bornes de recharge qu'il exploite.

La plateforme cloud de Payter assure l'interfaçage des terminaux de paiement avec chaque logiciel CSMS exploité par l'opérateur de point de charge, ainsi qu'avec les plateformes de traitement des paiements des différents prestataires de services de paiement.

Schneider Electric n'intervient pas et ne saurait être tenu responsable de l'enregistrement, de l'activation des terminaux de paiement, ni de leur interfaçage avec des solutions tierces.

L'opérateur de point de charge devra conclure ses propres accords distincts, sous sa seule responsabilité, avec Payter, afin de définir les conditions dans lesquelles :

- Le terminal de paiement Payter sera enregistré et activé sur la plateforme cloud de Payter à laquelle l'opérateur de point de charge aura accès.
- En cas de défaut des terminaux de paiement, Payter assurera directement le support et la maintenance des terminaux auprès de l'opérateur, y compris la fourniture directe des terminaux de paiement et de leurs pièces détachées, que l'opérateur de point de charge devra assembler (ou faire assembler par ses sous-traitants) dans la borne Schneider StarCharge Fast 60 pour remplacer les composants défectueux du terminal Payter.

Liens utiles :

Enregistrement du terminal de paiement Payter :

<https://www.payter.com/registration>

Documentation technique relative au terminal de paiement Payter :

<https://www.payter.com/downloads>

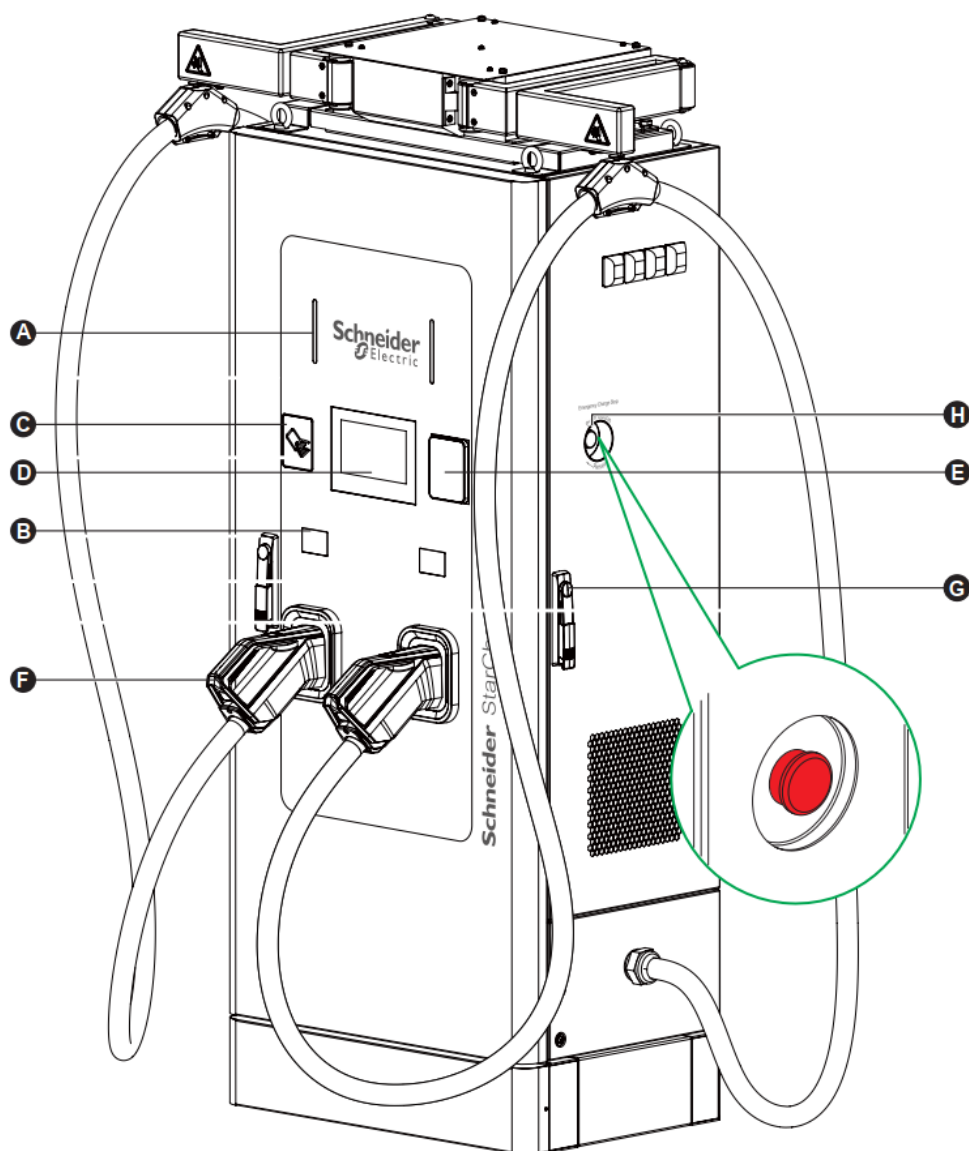

A	Voyants lumineux
B	Compteur d'énergie DC
C	Zone de lecture de carte
D	Écran tactile
E	Lecteur de carte bancaire
F	Emplacement du connecteur véhicule
G	Poignée de porte avec serrure
H	Bouton d'arrêt d'urgence de charge

■ Image montrant la version équipée d'un système de gestion des câbles et d'un lecteur de carte bancaire.

1.1 Configurations des bornes de recharge

Type d'équipement couvert par ce manuel : Schneider StarCharge Fast 60 ;

Liste des références prises en charge :

Référence commerciale	Puissance nominale	Connecteur véhicule	Gestion des câbles
EVD2S60TBB	60 kW DC	2 x CCS2	Oui
EVD2S60TBBC7	60 kW DC	2 x CCS2	Non
EVD2S60TBBC	60 kW DC	2xCCS2	Oui

*Pour toute référence commerciale personnalisée, veuillez contacter Schneider Electric.

Borne de recharge pour véhicule électrique DC

Référence commerciale : EVD2S60TBB DC0600EN223311

Numéro de série :

Tension d'entrée nominale : 380–415 V- AC 3P+N+PE	Fréquence nominale : 50/60 Hz Courant d'entrée nominal : 95 A
Température de fonctionnement : -30 °C ~ 50 °C (jusqu'à 55 °C avec réduction de puissance)	
Usage : Zones industrielles	Indice de protection : IP55, IK10 (écran : IK08), Classe I
Type de connecteur (courant de sortie max.) : A / CCS2 (200 A DC) B / CCS2 (200 A DC)	Tension de sortie : A / 150–1000 V DC B / 150–1000 V DC
Puissance de sortie nominale : 60 kW	EN IEC 61851-1, EN 61851-23, IEC 61439-7

Fabricant :
Schneider eStar
35 rue Joseph Monier
92500 Rueil-Malmaison France

UK CA CE MFD: 8A-22-02 Fabriqué en Chine

Schneider
Electric

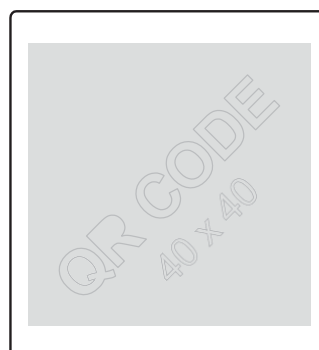

1.2 Modes d'authentification

Selon les paramètres de mise en service, la borne Schneider StarCharge Fast 60 peut fonctionner avec ou sans authentification. Le fonctionnement avec authentification nécessite une borne de recharge connectée à une plateforme de supervision OCPP.

Modes d'authentification disponibles :

- Authentification requise, avec les options suivantes :
 - RFID / NFC
 - Code QR via application mobile
 - Terminal de paiement
 - Adresse MAC du véhicule
 - ISO 15118 Plug & Charge
- Authentification désactivée

1.3 Moyens de paiement

Selon la référence de la borne de recharge et les paramètres de mise en service, plusieurs méthodes de paiement peuvent être disponibles :

- Application mobile
- Carte RFID
- Carte bancaire
- ISO 15118 Plug & Charge

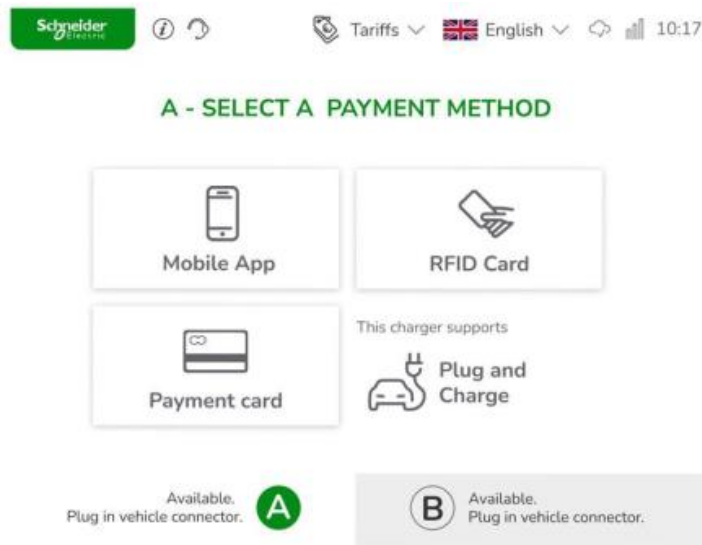

1.4 Indicateur d'état à LED

L'état de fonctionnement de la borne de recharge Schneider StarCharge Fast 60 est indiqué par des voyants lumineux LED de couleur.

Vous trouverez ci-dessous la signification de chaque voyant ainsi que l'état correspondant de la borne et les consignes de base pour l'utilisateur :

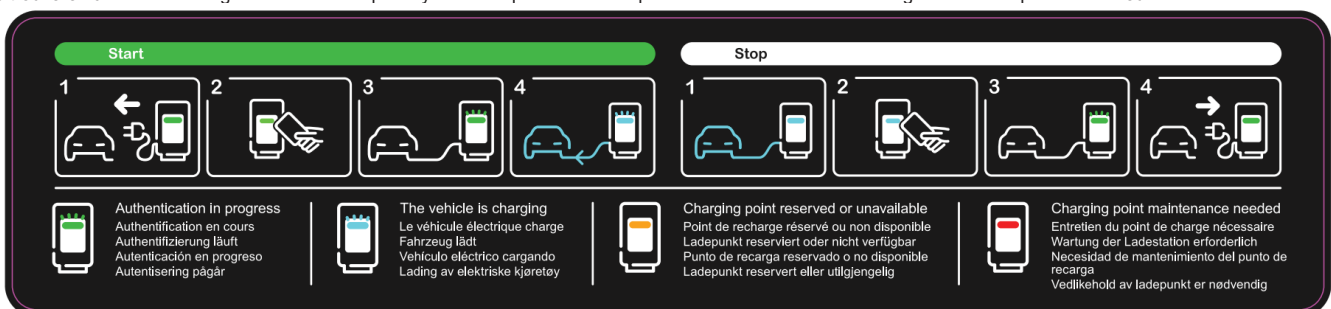

1.5 Langues

L'interface utilisateur de la borne Schneider StarCharge Fast 60 est disponible en plusieurs langues afin de faciliter son utilisation selon les exigences régionales et de permettre l'accès à différents utilisateurs. En haut de l'écran IHM, vous pouvez appuyer sur l'icône représentant un drapeau pour accéder au menu de sélection de la langue de votre choix.

NOTE : La liste des langues disponibles est définie lors de la mise en service.

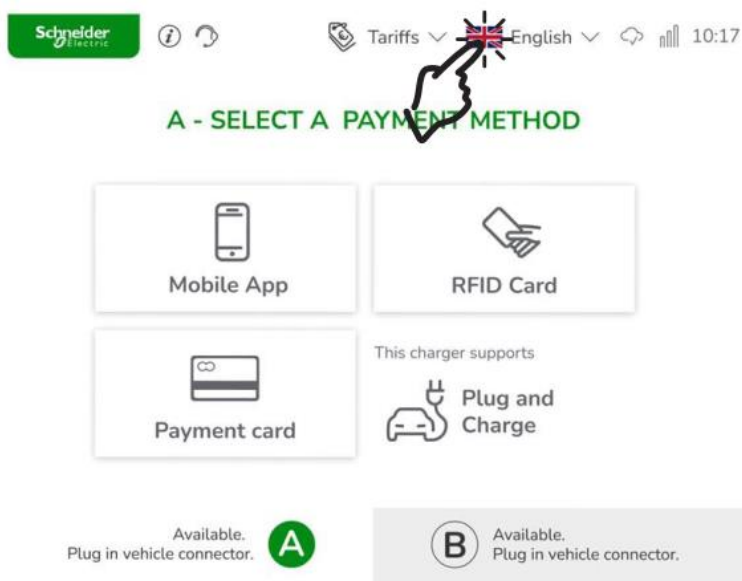

1.6 Tarification

Si la plateforme de supervision transmet une tarification à la borne de recharge comme référence de paiement, une icône apparaîtra en haut de l'écran IHM. Cliquez sur l'icône « Tarif » pour afficher les informations détaillées relatives aux tarifs de recharge.

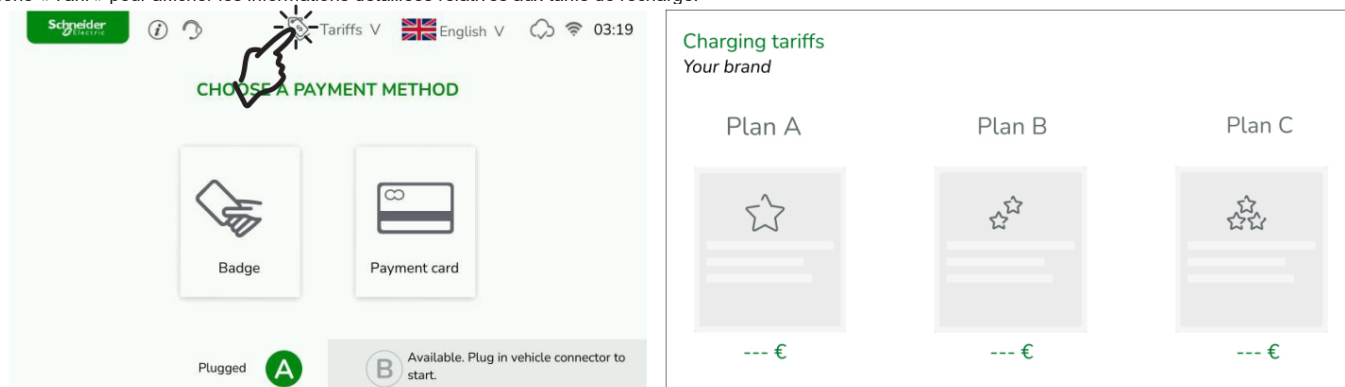

1.7 Relevé du compteur DC pendant la session de charge

La borne de recharge Schneider StarCharge Fast 60 est équipée d'un **compteur DC visible sur chaque sortie**. Ce compteur fournit des données de mesure horodatées, des données du processus de charge, ainsi qu'une signature numérique, permettant ainsi une facturation conforme aux exigences légales. Par ailleurs, toutes les sessions de charge sont **enregistrées de manière persistante** dans la mémoire interne du compteur.

L'intervalle de rotation de l'écran d'affichage est de 5 secondes.

Informations affichées :

- Énergie totale importée du réseau
- Énergie totale importée par transaction (par dispositif)

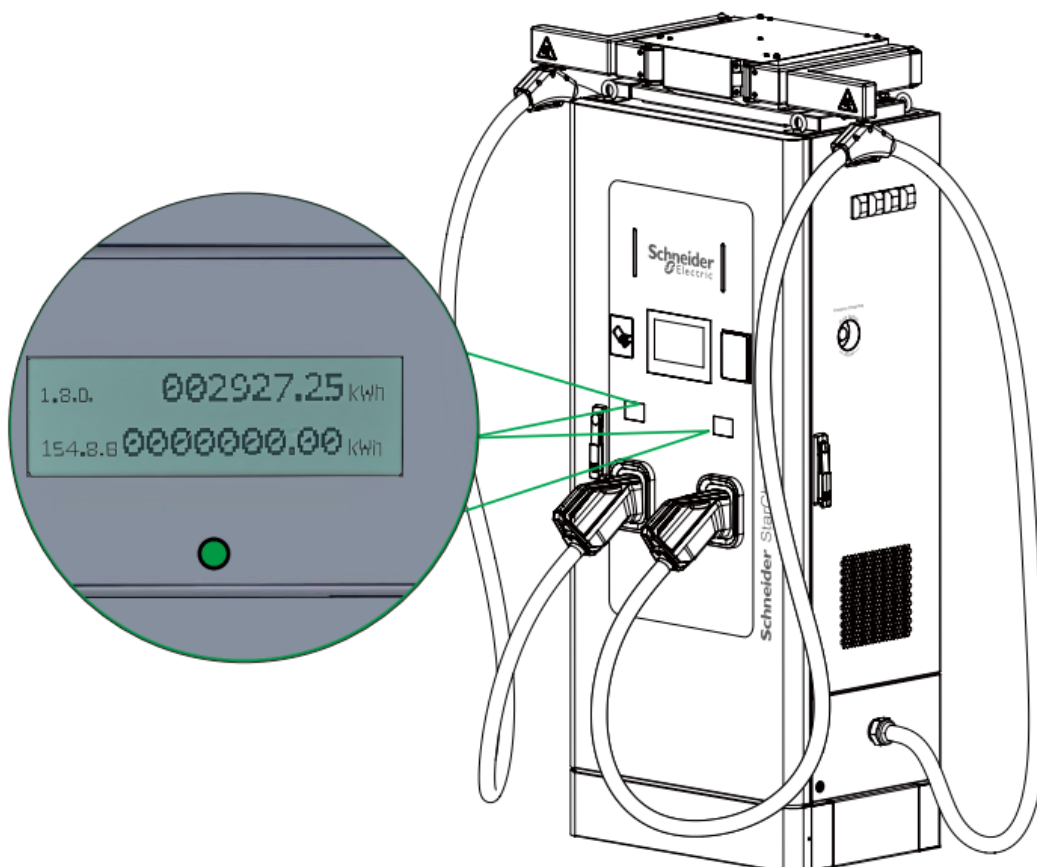

2.1 Étapes de charge de base

Pour recharger un véhicule électrique (VE) :

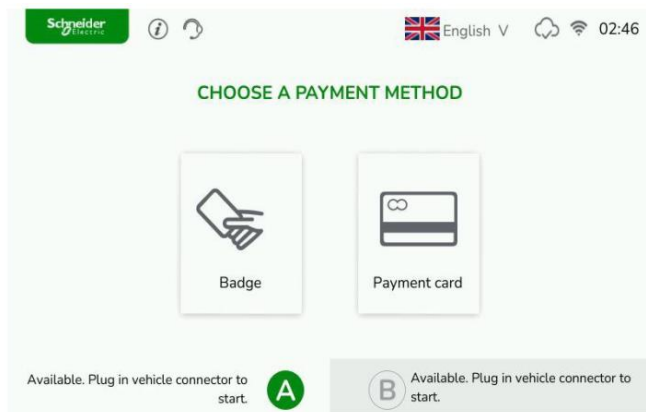

- A • Garez le véhicule électrique de façon à ce que la prise de recharge soit à portée du connecteur de la borne adapté à votre VE.
- B • Vérifiez que l'état de la borne de recharge est normal et que le voyant est vert fixe.
- C • Sélectionnez votre langue préférée.
- D • Suivez les instructions affichées à l'écran.

⚠ ATTENTION

RISQUE DE DÉTÉRIORATION D'UN CONNECTEUR VÉHICULE VERROUILLÉ

- En charge CCS, le véhicule électrique verrouille automatiquement le connecteur véhicule.
- Si l'utilisateur souhaite débrancher le connecteur du véhicule, il peut être nécessaire de déverrouiller toutes les portes du véhicule ou d'utiliser le bouton de déverrouillage du connecteur sur la clé du véhicule (si disponible).
- Ne forcez jamais un connecteur verrouillé pendant la charge. Cela pourrait endommager l'entrée du véhicule, le mécanisme de verrouillage ou la borne de recharge.
- Manipulez toujours les câbles et connecteurs avec précaution et remplacez-les systématiquement dans leurs supports respectifs.
- Branchez uniquement un connecteur véhicule dans une prise adaptée du véhicule.

Le non-respect de ces instructions peut entraîner des blessures ou des dommages matériels.

IMPORTANT

- Assurez-vous toujours que le connecteur est correctement inséré dans le véhicule.
- Assurez-vous que les orifices du connecteur sont propres et exempts de tout corps étranger, poussière, sable, feuilles, etc.

2.2 Modes d'authentification de la recharge

Selon les modes d'authentification configurés, les instructions d'utilisation peuvent varier en fonction des exigences du client. Pour chaque mode d'authentification, les conducteurs doivent sélectionner le mode sauf si la borne est en mode libre accès ou utilise l'autocharge.

1. Authentification par RFID / NFC requise

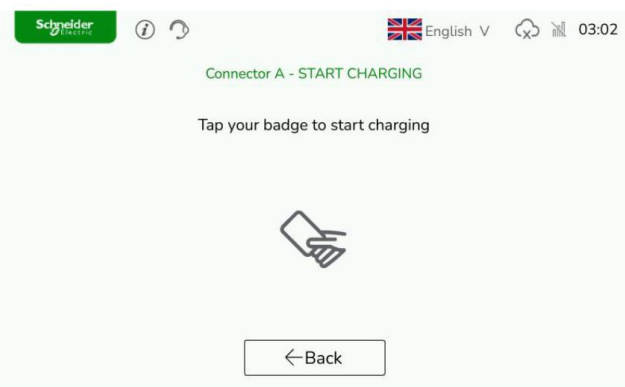

A • Les scénarios suivants sont possibles :

Scénario 1 :

Étape 1 : Branchez le connecteur A ou B dans le véhicule.

Étape 2 : Sélectionnez le connecteur branché A ou B à l'écran. Étape 3 :

Sélectionnez l'authentification par RFID et suivez les instructions à l'écran.

Étape 4 : Attendez le démarrage de la charge.

Scénario 2 :

Étape 1 : Sélectionnez le connecteur A ou B à l'écran. Étape 2 : Sélectionnez l'authentification par RFID et suivez les instructions à l'écran.

Étape 3 : Branchez le connecteur A ou B sélectionné à l'étape 1 dans le véhicule. Étape 4 : Attendez le démarrage de la charge.

Scénario 3 :

Si l'un des connecteurs est déjà en charge ou indisponible. Sélectionnez l'autre connecteur libre sur l'écran IHM. Puis suivez à partir de l'étape 2 du scénario 1 ou du scénario 2.

2.2 Modes d'authentification de la recharge

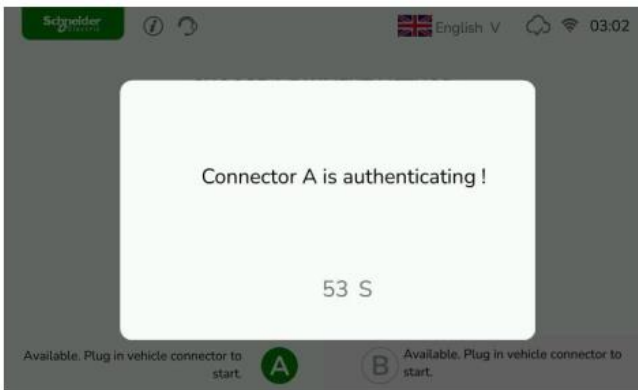

B • Une fois la carte RFID présentée, l'interface affichera le message d'authentification. Une fois authentifié, la session de charge démarre.

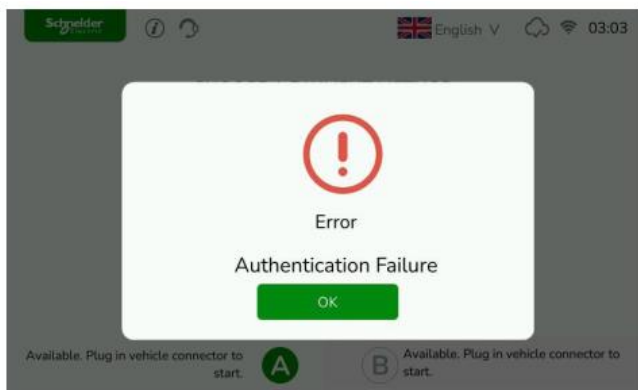

C • En cas d'échec d'authentification, un message d'erreur s'affichera.



D • Pendant la charge, touchez les boutons **A** ou **B** en bas de l'écran pour consulter l'état du connecteur correspondant.

E • Arrêt de la charge : appuyez sur « Arrêter la charge » pour accéder à l'interface d'arrêt, puis présentez de nouveau la carte pour arrêter la charge.

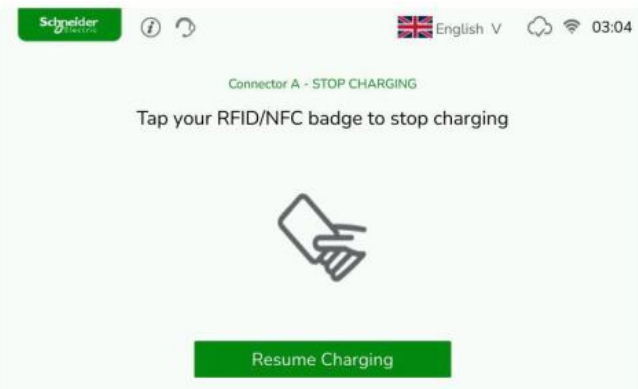

F • Débranchez ensuite le connecteur du véhicule et replacez-le dans son emplacement.

2.2 Modes d'authentification de la recharge

2. Authentification via l'adresse MAC du véhicule



- A • Sur l'interface utilisateur de la borne de recharge : Sélectionnez le connecteur A ou B approprié et suivez les instructions à l'écran.
- B • Branchez ensuite le connecteur dans un **véhicule électrique autorisé** pour lancer l'authentification.



- C • Arrêt de la charge : appuyez sur « Arrêter la charge » pour accéder à l'interface d'arrêt.

NOTE : Le bouton « Arrêter la charge » doit être activé lors de la mise en service sur la page web (voir le Guide de mise en service).

3. Authentification désactivée

- A • Sur l'interface utilisateur de la borne de recharge : sélectionnez le connecteur véhicule A ou B, puis suivez les instructions à l'écran.
- B • Retirez le connecteur de son support et insérez-le fermement dans la prise de charge du véhicule — la session démarre automatiquement.
- C • Pour arrêter la charge, l'une des méthodes suivantes peut être utilisée :
 - Utiliser la fonction de déverrouillage du connecteur sur le véhicule électrique.
 - Appuyer sur le bouton « Arrêter la charge » sur l'écran IHM (uniquement si activé lors de la mise en service ; voir le Guide de mise en service).
- D • Remplacez le connecteur dans son support.

4. Code QR via application mobile

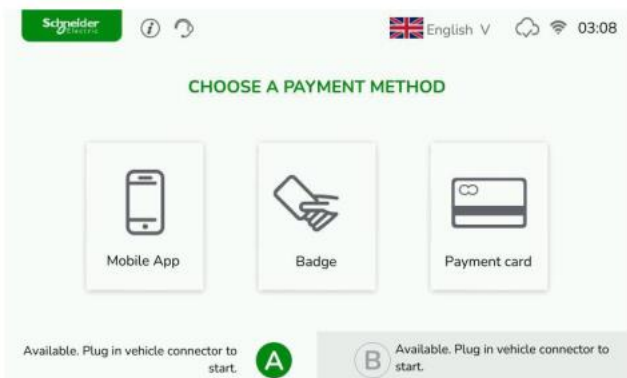

- A • Les scénarios suivants sont possibles :

Scénario 1 :

Étape 1 : Branchez le connecteur A ou B dans le véhicule.

Étape 2 : Sélectionnez le connecteur branché A ou B à l'écran. Étape 3 : Sélectionnez l'authentification par QR code et suivez les instructions à l'écran. Étape 4 : Attendez le démarrage de la charge.

Scénario 2 :

Étape 1 : Sélectionnez le connecteur A ou B à l'écran. Étape 2 : Sélectionnez l'authentification par QR et suivez les instructions à l'écran.

Étape 3 : Branchez le connecteur A ou B sélectionné à l'étape 1 dans le véhicule. Étape 4 : Attendez le démarrage de la charge.

Scénario 3 :

Si l'un des connecteurs est déjà en charge ou indisponible. Sélectionnez l'autre connecteur libre sur l'écran du terminal de paiement. Puis suivez à partir de l'étape 2 du scénario 1 ou 2.

2.2 Modes d'authentification de la recharge



- B • Scannez le QR code affiché pour démarrer la session de charge et suivez les instructions fournies par l'opérateur de point de charge pour lancer et arrêter la charge.
- C • Après la session, remplacez le connecteur dans son support.

5. Terminal de paiement

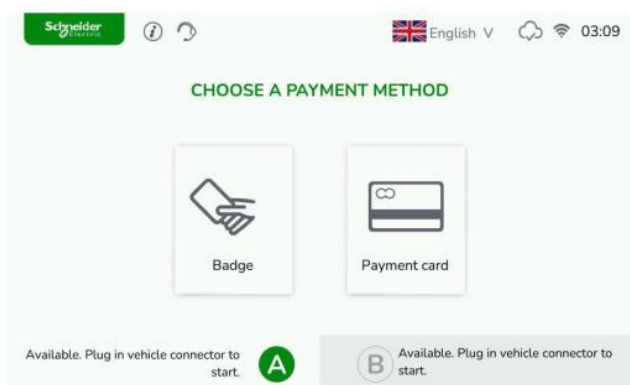

- A • Les scénarios suivants sont possibles :

Scenario 1 :

Étape 1 : Cliquez sur l'icône Terminal de paiement sur l'écran IHM.

Étape 2 : Sélectionnez le connecteur A ou B sur l'écran du terminal. Étape 3 :

Présentez la carte bancaire, Puis branchez le connecteur sélectionné dans le véhicule. Étape 4 : Attendez le démarrage de la charge.

Scenario 2 :

Étape 1 : Branchez le connecteur A ou B dans le véhicule.

Étape 2 : Cliquez sur l'icône Terminal de paiement sur l'écran IHM.

Étape 3 : Sélectionnez le connecteur branché sur l'écran du terminal, puis présentez la carte bancaire.

Étape 4 : Attendez le démarrage de la charge.

Scénario 3 :

Si l'un des connecteurs est déjà en charge ou indisponible.

Sélectionnez l'autre connecteur libre sur l'écran du terminal de paiement.

Puis suivez à partir de l'étape 2 du scénario 1 ou 2.

NOTE : Si l'opérateur de point de charge est déjà intégré au backend **Payter**, le terminal affichera l'option de sélection du connecteur.

- B • Suivez les instructions affichées sur le terminal pour démarrer la charge.
- C • Arrêt de la charge : Appuyez sur « Arrêter la charge » pour accéder à l'interface d'arrêt, puis suivez à nouveau les instructions du terminal pour finaliser la session.
- D • Remplacez le connecteur dans son support.



3

Statistiques de consommation

3.1 Statistiques de session de charge

Pendant les sessions de charge, la borne Schneider StarCharge Fast peut fournir différents relevés et statistiques sur la session en cours. Pour consulter la session de charge active, touchez les boutons **A** et **B** en bas de l'écran pour accéder à l'interface d'état de chaque connecteur.

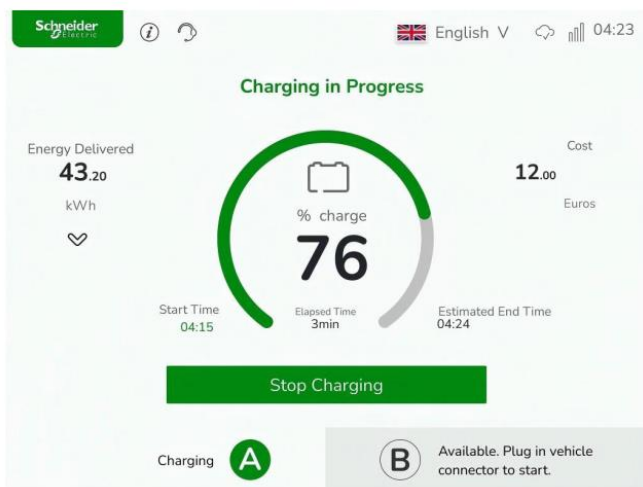

L'écran principal de la borne de recharge affiche l'état général de la session, notamment :

- Heure de début de session
- Durée écoulée
- Heure estimée de fin
- Énergie délivrée (en kWh)
- Coût / montant facturé (si transmis par la plateforme de supervision)
- Puissance de charge, courant de sortie et tension de sortie (à afficher en dépliant la flèche sur le côté gauche de l'écran)

3.2 Rapport de session de charge

À la fin d'une session de charge, la borne de recharge affiche sur l'interface utilisateur un **rapport statistique** de la session écoulée.

Fin de session

- La charge s'arrêtera automatiquement sans action de l'utilisateur lorsque le véhicule électrique indique que la charge est terminée.
- La session peut également être arrêtée depuis le véhicule ; se référer au **manuel du véhicule**.

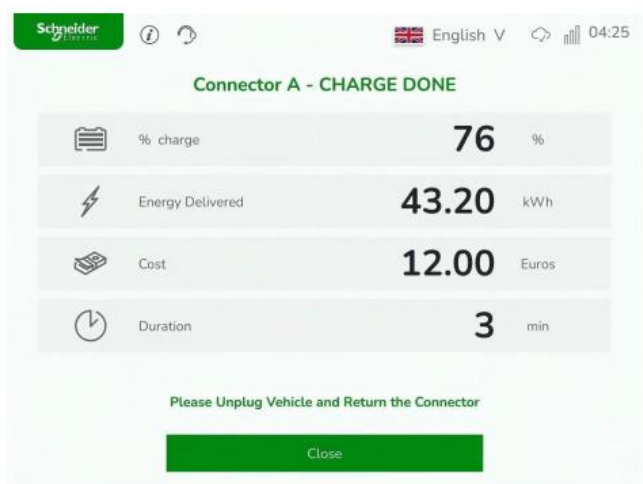

Informations disponibles :

- Niveau de batterie du véhicule (en %)
- Énergie délivrée (en kWh)
- Informations de coût ou de facturation (si applicable)
- Durée de la session

3.3 Économiseur d'écran et modification du logo

L'image du logo affichée en haut à gauche de l'écran IHM peut être **modifiée** (lors de la mise en service) selon les besoins de l'opérateur de charge ou du prestataire. Lorsque l'écran IHM n'est pas utilisé pendant 2 minutes, l'**économiseur d'écran** s'active (si cette fonction a été activée lors de la mise en service). Les images de l'économiseur d'écran changent à intervalles réguliers (10 s) s'il y en a plusieurs. Le nombre maximal d'images d'économiseur d'écran est de 2.

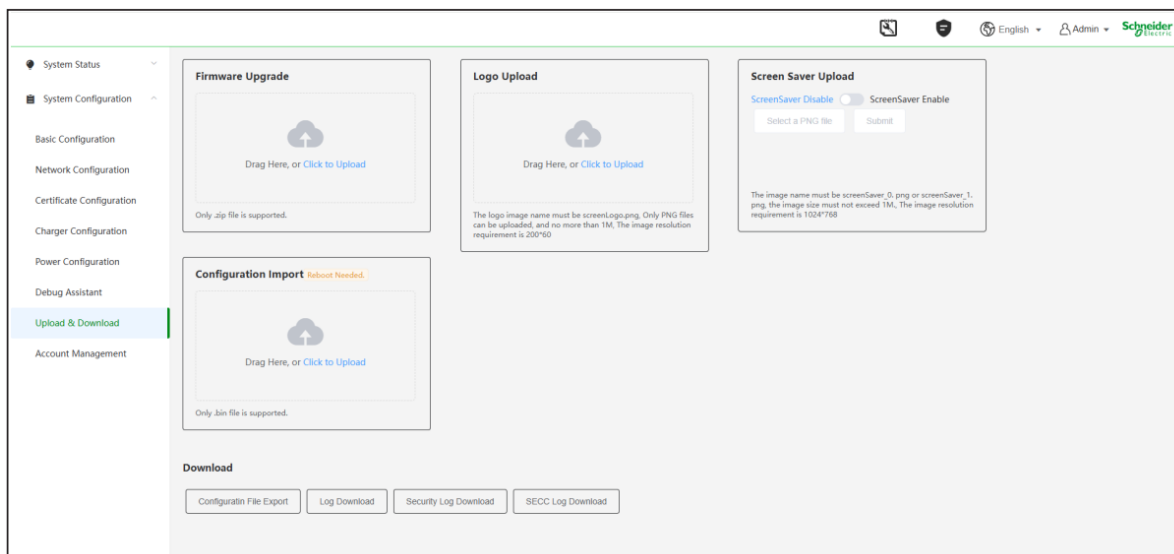

⚠ ⚠ DANGER**RISQUE D'ÉLECTROCUTION**

- Toute opération de contrôle ou de maintenance nécessitant l'ouverture des portes de la borne de recharge doit être effectuée exclusivement par du personnel formé et habilité.
 - Contactez les services Schneider Electric pour obtenir un plan de maintenance adapté à votre produit.
- Le non-respect de ces instructions entraînera la mort ou des blessures graves.

REMARQUE**RISQUE DE DÉTÉRIORATION DE L'ÉQUIPEMENT**

- Ne pas utiliser de jets d'eau à haute pression pour nettoyer la borne de recharge — l'eau pourrait pénétrer à l'intérieur.
 - Utiliser uniquement des produits de nettoyage avec un pH compris entre 6 et 8.
 - Ne pas utiliser de produits abrasifs.
 - Ne pas utiliser d'outils abrasifs.
- Le non-respect de ces instructions peut entraîner des dommages matériels.























Pour garantir les meilleures performances de votre borne de recharge Schneider StarCharge Fast 60, un plan de maintenance préventive est requis. Le plan de maintenance préventive comprend :

Une maintenance régulière, visant à effectuer des vérifications sans nécessité d'arrêt de la borne de recharge.

Une maintenance périodique, à effectuer au moins une fois par an par le personnel des services Schneider Electric ou par un EcoXpert eMobility certifié et formé par Schneider Electric.

Maintenance régulière

Liste de contrôle de la maintenance régulière :

Maintenance régulière				
Outil de vérification	Tool	Fréquence	Arrêt requis	État / Action
Vérifier visuellement l'absence de pièces manquantes : support de connecteur, bouton d'arrêt d'urgence, poignées, etc.		Hebdomadaire	Non	
Vérifier visuellement la présence de déformations ou dommages sur l'enceinte.		Hebdomadaire	Non	
S'assurer de la propreté de l'enceinte (taches, autocollants, graffitis, graisse, rouille, traces de brûlure ou infiltration d'eau). signs of rust, signs of burn or water penetration.		Hebdomadaire	Non	
Vérifier que l'écran IHM n'est pas endommagé, et que l'affichage et la sensibilité tactile sont corrects.		Hebdomadaire	Non	
Tester le QR code : s'assurer qu'il est lisible et renvoie à l'application ou interface correcte.		Hebdomadaire	Non	
Vérifier l'absence de messages d'erreur sur l'IHM.		Hebdomadaire	Non	
Vérifier le bon fonctionnement des voyants LED.		Hebdomadaire	Non	
Vérifier visuellement l'état des connecteurs et câbles : objets étrangers, dommages, isolation endommagée.		Hebdomadaire	Non	
Vérifier visuellement l'éventuelle présence de marques de traction au niveau de la bride du connecteur.		Hebdomadaire	Non	
Tester manuellement le bon fonctionnement du système de gestion des câbles et vérifier qu'il permet de rétracter un câble lâche.		Hebdomadaire	Non	
Vérifier et tester le bon fonctionnement du bouton d'arrêt d'urgence.		Hebdomadaire	Non	
Vérifier la présence et l'intégrité des bornes de protection pour véhicules.		Hebdomadaire	Non	
Vérifier visuellement la fondation béton : présence d'eau, détérioration, serrage des boulons.		Hebdomadaire	Non	
Vérifier visuellement l'abri ou auvent s'il y en a (dommages, détériorations).		Hebdomadaire	Non	
S'assurer que la zone d'installation est dégagée : pas de mauvaises herbes, sable ou poussières excessives.		Hebdomadaire	Non	
Vérifier que les panneaux d'avertissement de sécurité sont bien visibles et lisibles.		Hebdomadaire	Non	
Vérifier manuellement le fonctionnement des portes et serrures, et que les clés sont sécurisées.		Hebdomadaire	Non	
Écouter si des bruits anormaux proviennent de l'intérieur du chargeur.	 	Hebdomadaire	Non	
Vérifier la présence d'odeurs anormales (brûlé, rongeurs).	 	Hebdomadaire	Non	
Inspecter le compteur DC à travers la fenêtre et s'assurer que la lecture est bien visible.		Hebdomadaire	Non	
Inspecter et nettoyer les persiennes de ventilation d'entrée afin de détecter d'éventuels dommages ou objets étrangers pouvant les obstruer.		Hebdomadaire	Non	
Inspecter et nettoyer la grille de ventilation de sortie afin de détecter d'éventuels dommages ou objets étrangers pouvant l'obstruer.		Hebdomadaire	Non	



Mise au rebut du produit

Conformément à la directive 2012/19/UE du Parlement européen et du Conseil du 4 juillet 2012 relative aux déchets d'équipements électriques et électroniques (DEEE), les dispositifs portant ce symbole ne doivent pas être jetés avec les ordures ménagères non triées au sein de l'Union européenne. Veuillez consulter les autorités locales pour connaître les modalités de collecte adaptées.

Les matériaux du produit sont **recyclables selon les marquages**.

Accédez au lien suivant et entrez la référence produit pour obtenir les fichiers : Profil environnemental du produit et Instructions de fin de vie :

checkaproduct.se.com

Conformité des équipements radio

Déclaration de conformité UE

Par la présente, SCHNEIDER eSTAR déclare que cette borne de recharge conductive pour véhicules électriques Schneider StarCharge Fast 60 est conforme aux exigences essentielles et aux autres dispositions pertinentes de la directive sur les équipements radio : 2014/53/UE.

La déclaration de conformité UE pour l'offre Schneider StarCharge Fast 60 (EU1006186-0) peut être téléchargée sur : www.se.com/docs.

Déclaration de conformité Royaume-Uni

Par la présente, SCHNEIDER eSTAR déclare que cette borne de recharge conductive pour véhicules électriques Schneider StarCharge Fast 60 est conforme aux exigences essentielles et aux autres dispositions pertinentes du Règlement britannique sur les équipements radio de 2017 (UK SI 2017 No.1206).

La déclaration de conformité Royaume-Uni pour l'offre Schneider StarCharge Fast 60 (UK1006187-0) peut être téléchargée sur :

www.se.com/uk/docs.

Fréquences de communication

	Fréquence de fonctionnement	Puissance de sortie
RFID :	13,56 MHz	Bien inférieure à 20 mW
GSM900 :	TX : 880–915 MHz RX : 925–960 MHz	≤ 35,00 dBm
GSM1800 :	TX : 1710–1785 MHz RX : 1805–1880 MHz	≤ 32,00 dBm
WCDMA		
Band 1 :	TX : 1920–1980 MHz RX : 2110–2170 MHz	≤ 25,00 dBm
Band 8 :	TX : 880–915 MHz RX : 925–960 MHz	≤ 25,00 dBm
LTE		
Band 1 :	TX : 1920–1980 MHz RX : 2110–2170 MHz	≤ 25,00 dBm
Band 3 :	TX : 1710–1785 MHz RX : 1805–1880 MHz	≤ 25,00 dBm
Band 7 :	TX : 2500–2570 MHz RX : 2620–2690 MHz	≤ 25,00 dBm
Band 8 :	TX : 880–915 MHz RX : 925–960 MHz	≤ 25,00 dBm
Band 20 :	TX : 832–862 MHz RX : 791–821 MHz	≤ 25,00 dBm
Band 28 :	TX : 703–748 MHz RX : 758–803 MHz	≤ 25,00 dBm
Band 38 :	2570–2620 MHz (TDD)	≤ 25,00 dBm
Band 40 :	2300–2400 MHz (TDD)	≤ 25,00 dBm

Fréquences Wi-Fi

Bande de fréquence de fonctionnement Band	Plage de fréquence (MHz)	Modulation	Bande passante	Débit maximal
IEEE 802.11b	2412 ~ 2472	DSSS	20 MHz	Jusqu'à 11 Mbps
IEEE 802.11g	2412 ~ 2472	OFDM	20 MHz	Jusqu'à 54 Mbps
IEEE 802.11n 2.4 GHz 20 MHz	2412 ~ 2472	OFDM	20 MHz	Jusqu'à 72,2 Mbps
IEEE 802.11n 2,4 GHz 40 MHz	2422 ~ 2462	OFDM	40 MHz	Jusqu'à 144,4 Mbps
Nombre de canaux	IEEE 802.11b/g et IEEE 802.11n HT20 : 13 canaux IEEE 802.11n HT40 : 11 canaux			
Pas entre les canaux	Wi-Fi : incrément de 5 MHz			

Normes et conformité

Directive RED : 2014/53/UE	RED Directive: 2014/53/EU
Directive RoHS : 2011/65/UE, 2015/863/UE	RoHS Directive: 2011/65/EU: 2015/863/EU

Basé sur les normes suivantes :

EN IEC 61851-1:2019+AC:2023-12, EN 61851-23:2014+AC:2016-06, EN 61851-24:2014 + AC:2015, EN 61000-6-2:2005 + AC 2005,

EN IEC 61000-6-2:2019*, EN 61000-6-4:2007 + A1:2011, EN IEC 61000-6-4:2019**, EN IEC 61851-21-2:2021***

EN 301 489-1 V1.9.2(2011-09), EN 301 489-1 V2.2.3(2019-11)****, EN 301 489-3 V2.3.2(2023-01), EN 301 489-17 V3.2.4(2020-09),

EN 301 489-17 V3.3.1(2024-09), EN 301 489-52 V1.2.1(2021-11), EN 301 489-52 V1.3.1(2024-11)

EN 300 330 V2.1.1(2017-02), EN 301 511 V12.5.1(2017-03), EN 301 908-1 V15.2.1(2023-01), EN 301 908-2 V13.1.1(2020-06),

EN 301 908-13 V13.2.1(2022-02), EN 301 908-13 V13.3.1(2024-10)*****, EN 300 328 V2.2.2(2019-07)

EN 62311:2008, EN IEC 62311:2020, EN 62479:2010

IEC 61439-7:2018

EN IEC 63000:2018

* EN IEC 61000-6-2:2019 n'est pas une norme harmonisée, mais la borne Schneider StarCharge Fast 60 y est déjà conforme.

** EN IEC 61000-6-4:2019 n'est pas une norme harmonisée, mais la borne Schneider StarCharge Fast 60 y est déjà conforme.

*** EN IEC 61851-21-2:2021 n'est pas une norme harmonisée, mais la borne Schneider StarCharge Fast 60 y est déjà conforme.

**** EN 301 489-1 V2.2.3(2019-11) n'est pas une norme harmonisée, mais la borne Schneider StarCharge Fast 60 y est déjà conforme.

***** EN 301 908-13 V13.3.1(2024-10) n'est pas une norme harmonisée, mais la borne Schneider StarCharge Fast 60 y est déjà conforme.

