



by Schneider Electric

No: IMKG.2761.11.2022

Panduan Pengoperasian

Smart-UPS™ On-Line SRT Catu Daya Tak Terputus

SRT8KXLI
SRT8KRMXLI
SRT8KXLT
SRT8KRMXLT
SRT8KXLT-IEC
SRT8KRMXLT-IEC
SRT10KXLI
SRT10KRMXLI
SRT10KXLT
SRT10KRMXLT
SRT10KXLT-IEC
SRT10KRMXLT-IEC

208/220/230/240 Vac

Tower/Rack-Mount 6U

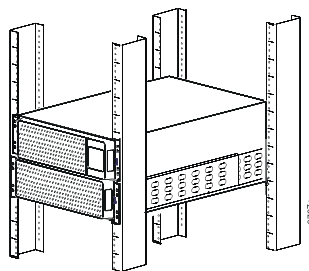
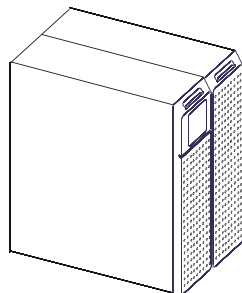

Informasi Umum

Pesan Keselamatan Penting

SIMPAN PETUNJUK INI - Petunjuk Keamanan ini berisi instruksi-instruksi penting yang harus diikuti pada saat pemasangan dan perawatan Smart-UPS dan baterai.

Baca petunjuk dengan cermat agar Anda memahami perangkat ini sebelum mencoba memasang, mengoperasikan, memperbaiki, atau memeliharanya. Pesan khusus berikut mungkin akan ditampilkan dalam dokumen ini atau di perangkat untuk mengingatkan Anda akan kemungkinan bahaya atau informasi yang perlu diperhatikan tentang penjelasan atau penyederhanaan prosedur.



Selain simbol ini, label “Bahaya” atau “Peringatan” keselamatan produk menunjukkan kemungkinan bahaya aliran listrik yang akan mengakibatkan cedera badan jika petunjuk tidak diikuti.



Ini adalah simbol pengingat keamanan. Digunakan untuk mengingatkan Anda tentang potensi bahaya cedera tubuh. Patuhi semua pesan keamanan yang menyertai simbol ini untuk menghindari kemungkinan cedera atau kematian.

BAHAYA

BAHAYA menunjukkan situasi berbahaya yang, jika tidak dihindari, akan mengakibatkan kematian atau cedera serius.

PERINGATAN

PERINGATAN menunjukkan situasi berbahaya yang, jika tidak dihindari, **dapat mengakibatkan** kematian atau cedera serius.

PERHATIAN

PERHATIAN menunjukkan situasi berbahaya yang, jika tidak dihindari, **dapat mengakibatkan** cedera ringan atau sedang.

PEMBERITAHUAN

PEMBERITAHUAN digunakan untuk membahas praktik yang tidak terkait cedera fisik.

Panduan Penanganan Produk



<18 kg
<40 lb



18-32 kg
40-70 lb



32-55 kg
70-120 lb



>55 kg
>120 lb



Informasi Keselamatan dan Umum

- Patuhi semua peraturan listrik lokal dan nasional.
- Penyambungan kabel harus dilakukan oleh ahli listrik.
- Perubahan dan modifikasi yang dilakukan pada unit ini yang tidak disetujui secara tertulis oleh APC dapat membatalkan garansi.
- Unit ini didesain untuk penggunaan dalam ruangan saja.
- Jangan operasikan UPS ini di bawah sinar matahari langsung, bila terkena cairan, maupun di tempat yang sangat berdebu atau lembab.
- Pastikan ventilasi udara pada UPS tidak terhalang. Sediakan ruang yang cukup untuk ventilasi yang benar.
- Untuk UPS dengan kabel daya yang terpasang dari pabrik, sambungkan kabel daya UPS langsung ke stopkontak. Jangan gunakan pelindung kejutan atau kabel perpanjangan.
- Peralatan ini berat. Selalu lakukan teknik pengangkatan yang aman sesuai dengan berat peralatan ini.
- Baterai berat. Keluarkan baterai sebelum memasang UPS dan unit baterai eksternal (XLBP) di rak.
- Selalu pasang XLBP di bawah pada konfigurasi pemasangan rak. UPS harus dipasang di atas XLBP.
- Selalu pasang peralatan tambahan di atas UPS dengan konfigurasi pemasangan rak.
- Informasi keamanan tambahan terdapat di Pedoman Keamanan yang diberikan bersama unit ini.

Keamanan saat Membuang Arus Listrik

- UPS memiliki baterai internal dan dapat menimbulkan bahaya kejutan bahkan saat dilepaskan dari daya AC dan DC.
- Konektor output AC dan DC mungkin memperoleh arus dari remote atau kontrol otomatis.
- Sebelum memasang atau menservis perangkat, periksa:
 - Pemutus sirkuit utama pada posisi **OFF**.
 - Baterai UPS internal dikeluarkan.
 - modul baterai XLBP tidak tersambung.

Keamanan Kelistrikan

- Untuk model dengan input berkabel, sambungan ke sirkuit cabang (induk) harus dilakukan oleh teknisi listrik berkualifikasi.
- Hanya Model 230 V: Agar sesuai dengan petunjuk EMC, panjang kabel output yang menempel ke UPS harus tidak melebihi 10 meter.
- Konduktor pembumian protektif untuk UPS membawa arus bocoran dari peralatan-peralatan beban (peralatan komputer). Konduktor bumi terisolasi harus dipasang sebagai bagian dari sirkuit cabang yang memasok daya masuk ke UPS. Konduktor harus memiliki ukuran dan materi pelindung yang sama seperti konduktor catu sirkuit cabang yang diarde dan tidak diarde. Konduktor biasanya berwarna hijau dan dengan atau tanpa garis kuning.
- Konduktor arde input UPS harus terikat kuat untuk melindungi pengardean pada panel servis.
- Jika daya input UPS dipasok oleh sistem turunan terpisah, maka konduktor arde harus terikat kuat pada transformer pemasok atau generator set motor.

Keamanan Baterai

- Tidaklah penting untuk memberi ground sistem baterai. Pengguna mempunyai opsi mengacu sistem baterai ke ground sasis pada terminal baterai positif atau negatif.
- Ganti baterai dengan nomor dan jenis yang sama seperti aslinya terpasang dalam alat.
- Baterai biasanya habis selama dua hingga lima tahun. Faktor lingkungan berdampak pada masa pakai baterai, suhu sekitar yang naik, kualitas daya utilitas yang buruk, dan pelepasan berdurasi pendek yang sering akan memperpendek masa pakai baterai.
- Ganti baterai segera saat unit menunjukkan baterai perlu diganti.
- Schneider Electric menggunakan baterai Asam Timbal tersegel Bebas-Perawatan. Dalam penggunaan dan penanganan normal, tidak ada kontak dengan komponen internal baterai. Pengisian berlebih, pemanasan berlebih, atau penyalahgunaan baterai lainnya bisa mengakibatkan pelepasan elektrolit baterai. Elektrolit yang terlepas beracun dan bisa membahayakan kulit dan mata.
- HATI-HATI: Sebelum memasang atau mengganti baterai, lepaskan perhiasan seperti jam tangan dan cincin. Arus hubungan-singkat tinggi melalui material konduktif dapat menyebabkan luka bakar yang parah.
- HATI-HATI: Jangan buang baterai ke dalam api. Baterai dapat meledak.
- HATI-HATI: Jangan membuka atau membongkar baterai. Bahan yang terlepas berbahaya untuk kulit dan mata dan mungkin beracun.

Keamanan Pengawatan

- Pastikan bahwa semua rangkaian cabang (utama) dan rangkaian (kontrol) tegangan-rendah telah dihilangkan energinya, dan dikunci sebelum memasang kabel atau membuat koneksi, baik pada boks sambungan maupun pada UPS.
- Pengawatan harus dilakukan oleh ahli listrik.
- Periksa peraturan lokal dan nasional sebelum melakukan pengawatan.
- Diperlukan pelepas ketegangan untuk semua pengawatan (disertakan dengan produk tertentu) Sebaiknya gunakan pelepas tegangan jenis snap-in.
- Semua bukaan yang memungkinkan akses ke terminal berkabel UPS harus ditutup. Bila hal ini tidak dilakukan dapat menyebabkan luka atau kerusakan peralatan.
- Pilih ukuran kawat dan konektor sesuai dengan peraturan lokal dan nasional.

Informasi umum

- UPS akan mengenali sebanyak 10 unit baterai eksternal yang tersambung ke UPS.
Catatan: Untuk setiap penambahan XLBP, waktu pengisian daya akan meningkat.
- Model dan nomor seri terletak pada label kecil di panel belakang. Untuk sebagian model, terdapat label tambahan pada rangka di bawah bezel depan.
- Selalu daur ulang baterai bekas.
- Daur ulang materi kemasan atau simpan untuk penggunaan berikutnya.

Peringatan frekuensi radio FCC Kelas A

Peralatan ini telah diuji dan hasilnya menyatakan bahwa peralatan ini mematuhi batas-batas untuk perangkat digital Kelas A, sesuai dengan bagian 15 dari Peraturan FCC. Batasan ini dirancang untuk memberikan perlindungan yang wajar terhadap interferensi yang berbahaya saat peralatan dioperasikan di lingkungan komersial. Peralatan ini menghasilkan, menggunakan, dan dapat memancarkan energi frekuensi radio dan, jika tidak diinstal dan digunakan sesuai dengan panduannya, dapat menyebabkan interferensi yang membahayakan komunikasi radio. Pengoperasian peralatan ini di dalam area pemukiman cenderung akan menyebabkan interferensi berbahaya sehingga pengguna perlu memperbaiki interferensi tersebut dengan biaya sendiri.

Deskripsi Produk

APC by Schneider Electric Smart-UPS™ On-Line SRT adalah catu daya tak terputus (UPS) berkinerja tinggi. UPS membantu memberikan perlindungan bagi peralatan elektronik dari pemadaman listrik, turunnya tegangan secara mendadak, turun-naiknya tegangan, fluktuasi listrik kecil dan besar. UPS ini juga memasok daya cadangan baterai untuk peralatan terhubung hingga daya utilitas kembali ke level yang dapat diterima atau baterai dikosongkan sepenuhnya.

Panduan pengguna ini tersedia dalam CD yang disertakan dan di situs Web APC by Schneider Electric, www.apc.com.

Ikhtisar Produk

Spesifikasi

Untuk spesifikasi lainnya, lihat situs Web APC by Schneider Electric, www.apc.com.

Lingkungan

Suhu	Operasi	0° hingga 40° C (32° hingga 104° F)
	Penyimpanan	-15° hingga 45° C (5° hingga 113° F)
Ketinggian Maksimum	Operasi	0 - 3.000 m (0 - 10.000 ft)
	Penyimpanan	0 - 15.000 m (0 - 50.000 ft)
Kelembapan	0% sampai 95% kelembaban relatif, tidak berembun	
Kelas Perlindungan	Nilai IP 20	
Catatan: Isi daya modul baterai setiap enam bulan selama penyimpanan. Faktor-faktor lingkungan berpengaruh pada usia baterai. Suhu sekitar yang tinggi, kelembapan tinggi, catu daya berkualitas buruk, dan sering kali menggunakan pengisi daya dalam waktu singkat akan memperpendek masa pakai baterai.		

Fisik

UPS ini berat. Ikuti semua panduan pengangkatan.

Termasuk berat unit baterai, tanpa kemasan	111,82 kg (246 lb)
Termasuk berat unit baterai, dengan kemasan	Model Pemasangan di Rak: 130 kg (286 lb) Model menara: 126,82 kg (279 lb)
Dimensi unit tanpa kemasan Tinggi x Panjang x Lebar	263 mm x 432 mm x 715 mm 10,35 in x 17 in x 28,15 in
Dimensi unit dengan kemasan Tinggi x Panjang x Lebar	461 mm x 600 mm x 1000 mm 18,2 in x 23,62 in x 39,4 in
Model dan nomor seri terletak pada label kecil di panel belakang.	

Baterai



PERHATIAN

RISIKO GAS HIDROGEN SULFIDA DAN ASAP BERLEBIH

- Segera ganti baterai sedikitnya setiap 5 tahun.
- Segera ganti baterai jika UPS menunjukkan perlunya penggantian baterai.
- Ganti baterai di akhir masa pakainya.
- Ganti baterai dengan nomor dan jenis yang sama seperti aslinya yang terpasang dalam alat.
- Segera ganti baterai saat UPS menunjukkan kondisi suhu baterai yang mengalami panas berlebih, atau ketika ada bukti kebocoran elektrolit. Matikan UPS, cabut dari colokan arus bolak-balik (AC), dan lepaskan sambungan baterai. Jangan mengoperasikan UPS sebelum baterai tersebut diganti.
- *Ganti semua modul baterai (termasuk modul di Paket Baterai Eksternal) yang lebih dari satu tahun, saat memasang paket baterai tambahan atau mengganti modul baterai.

Kegagalan untuk mengikuti petunjuk ini dapat mengakibatkan kerusakan peralatan dan cedera ringan maupun sedang.

*Hubungi Layanan Pelanggan APC by Schneider Electric Global untuk menentukan usia modul baterai yang terpasang.

Jenis baterai	Asam timbal, tersegel, bebas bocor, bebas pemeliharaan
Modul baterai pengganti UPS ini memiliki modul baterai swap. Lihat panduan pengguna tentang baterai pengganti yang sesuai untuk petunjuk pemasangan. Hubungi dealer Anda atau kunjungi situs web APC by Schneider Electric, www.apc.com untuk informasi tentang penggantian baterai.	APCRBC140
Jumlah modul baterai	4 modul baterai
Tegangan untuk masing-masing modul baterai Tegangan total untuk UPS Nilai Ah	96 VDC ± 192 VDC 5 Ah per modul baterai
Panjang kabel XLBP	500 mm (19,7 in)

Modul baterai	UPS	XLBP
APCRBC140	SRT8KXLx/SRT8KRMXLx/SRT10KXLx/SRT10KRMXLx	SRT192BP2/SRT192RMBP2

Kelistrikan

HATI-HATI: Untuk mengurangi risiko kebakaran, hanya hubungkan UPS ke sirkuit yang disediakan dengan pelindung kelebihan arus dengan kapasitas maksimal sesuai dengan Kode Listrik Nasional (National Electrical Code), ANSI/NFPA 70 dan Kode Listrik Kanada (Canadian Electrical Code), Bagian I, C22.1.

Models	Arus	
	Sambung-jaring	Mode Hijau
SRT8KXLT	8 kVA/8 kW	8 kVA
SRT8KRMXLT		
SRT8KXLT-IEC		
SRT8KRMXLT-IEC		
SRT8KXLI		
SRT8KRMXLI		
SRT10KXLT	10 kVA/10 kW	10 kVA
SRT10KRMXLT		
SRT10KXLT-IEC		
SRT10KRMXLT-IEC		
SRT10KXLI		
SRT10KRMXLI		

Output	
Frekwensi Output	50 Hz/60 Hz \pm 3 Hz
Tegangan Output Nominal	SRT8KXLI/SRT8KRMXLI/SRT10KXLI/SRT10KRMXLI: 220 Vac/230 Vac/240 Vac SRT8KXLT/SRT8KRMXLT/SRT10KXLT/SRT10KRMXLT: 208 Vac/240 Vac SRT8KXLT-IEC/SRT8KRMXLT-IEC/SRT10KXLT-IEC/SRT10KRMXLT-IEC: 208 Vac/240 Vac
Input	
Frekuensi Input	40 Hz-70 Hz
Tegangan Input Nominal	SRT8KXLI/SRT8KRMXLI/SRT10KXLI/SRT10KRMXLI: 220 Vac/230 Vac/240 Vac SRT8KXLT/SRT8KRMXLT/SRT10KXLT/SRT10KRMXLT: 208 Vac/240 Vac SRT8KXLT-IEC/SRT8KRMXLT-IEC/SRT10KXLT-IEC/SRT10KRMXLT-IEC: 208 Vac/240 Vac

Fitur panel depan

- 1 Panel antarmuka tampilan
- 2 Pintu ruang baterai UPS x2
- 3 Konektor baterai UPS x4
- 4 Bezel x2

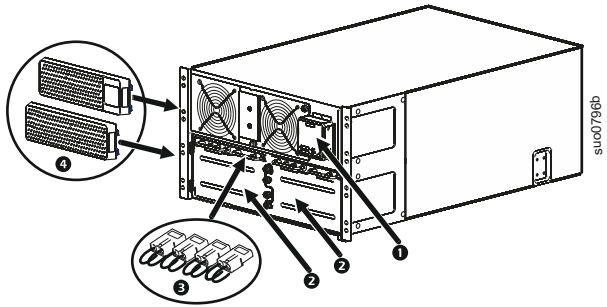

Fitur-fitur panel belakang

Catatan: Lihat tabel “Kunci untuk mengidentifikasi fitur panel belakang” di halaman 9, yang memberikan kunci ke nomor keterangan untuk grafis panel belakang yang digambarkan dalam panduan ini.

SRT8KXLT/SRT8KRMXLT/SRT10KXLT/SRT10KRMXLT

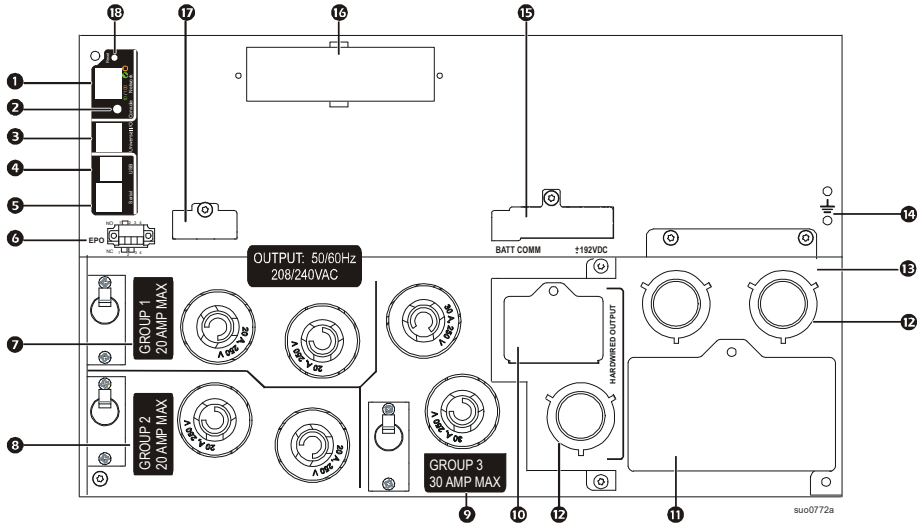

SRT8KXLT-IEC/SRT8KRMXLT-IEC/SRT10KXLT-IEC/SRT10KRMXLT-IEC

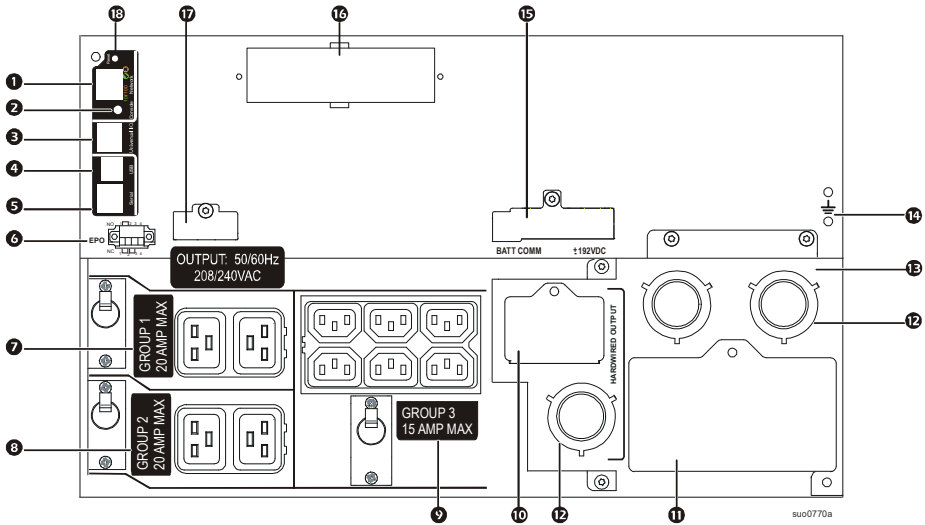

SRT8KXLI/SRT8KRMXLI/SRT10KXLI/SRT10KRMXLI

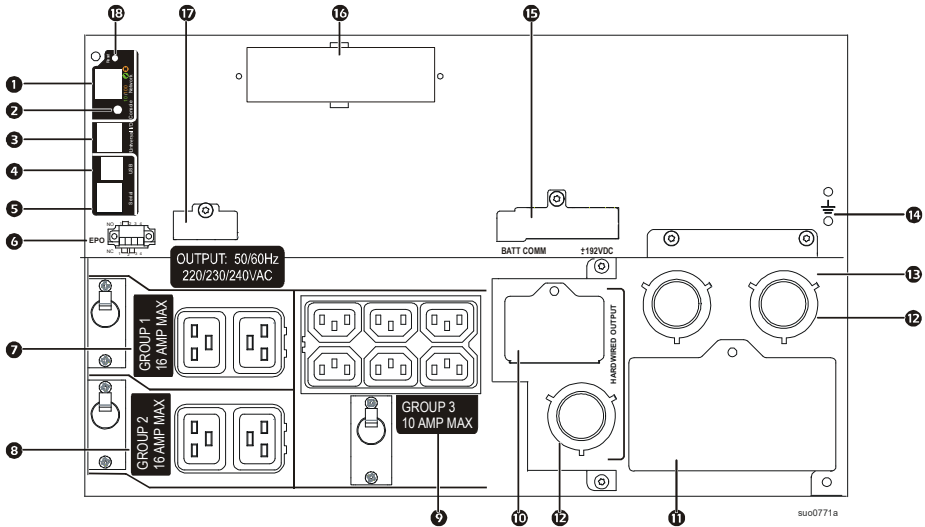

Kunci untuk mengidentifikasi fitur panel belakang

❶	Port jaringan	Gunakan port Jaringan untuk menyambungkan UPS ke jaringan.
❷	Port konsol	Gunakan port Konsol untuk mengonfigurasi fitur manajemen jaringan.
❸	Port I/O Universal	Gunakan untuk menyambungkan: <ul style="list-style-type: none"> • Sensor suhu AP9335T (tersedia) • Sensor suhu/kelembapan AP9335TH (tidak tersedia) • Konektor relai input/output AP9810 (tidak tersedia), mendukung dua kontak input dan satu relai output
❹	Port USB	Port USB digunakan untuk menyambungkan server bagi komunikasi sistem operasi asli atau perangkat lunak untuk berkomunikasi dengan UPS. Catatan: Komunikasi Seri dan USB tidak dapat digunakan secara bersamaan. Gunakan port Kom Seri atau USB.
❺	Serial Com	Port Kom Seri digunakan untuk berkomunikasi dengan UPS. Gunakan hanya perangkat antarmuka yang disediakan atau disetujui oleh APC by Schneider Electric. Kabel antarmuka serial lainnya tidak akan sesuai dengan konektor UPS.
❻	Terminal EPO	Terminal Pematian Daya Darurat (EPO) memungkinkan pengguna menyambungkan UPS ke sistem EPO sentral.
❼	Kumpulan outlet terkontrol 1, dengan pemutus sirkuit	Sambungkan perangkat elektronik ke outlet ini. Semisal terjadi kondisi beban berlebih, lepaskan peralatan yang tidak penting. Lalu setel ulang pemutus sirkuit.
❽	Kumpulan outlet terkontrol 2, dengan pemutus sirkuit	Sambungkan perangkat elektronik ke outlet ini. Semisal terjadi kondisi beban berlebih, lepaskan peralatan yang tidak penting. Lalu setel ulang pemutus sirkuit.
❾	Kumpulan outlet terkontrol 3, dengan pemutus sirkuit	Sambungkan perangkat elektronik ke outlet ini. Semisal terjadi kondisi beban berlebih, lepaskan peralatan yang tidak penting. Lalu setel ulang pemutus sirkuit.
❿	Panel pemeriksaan output AC	Lepas panel untuk memeriksa konfigurasi kabel blok terminal output. Blok terminal ada di belakang tutup pemeriksaan. Untuk spesifikasi kabel, lihat “Spesifikasi Kabel” di halaman 10.
⓫	Panel pemeriksaan input AC	Lepas panel untuk memeriksa konfigurasi kabel blok terminal input. Blok terminal ada di belakang tutup pemeriksaan. Untuk spesifikasi kabel, lihat “Spesifikasi Kabel” di halaman 10.
⓬	Knockout kabel AC	Lepas panel knockout 38,1 mm untuk input AC input dan kabel output. Pasang pelepas tegangan yang sesuai (tidak disertakan).
⓭	Input/output kotak kabel	Lepaskan kotak untuk menyambungkan kabel input dan output ke blok terminal kabel.
⓮	Sekrup pengardean chassis	UPS dan XLBP memiliki sekrup arde untuk menyambungkan kabel arde. Sebelum menyambungkan kabel arde, lepas UPS dari stopkontak.
⓯	Konektor daya baterai eksternal dan kabel komunikasi	Gunakan kabel baterai eksternal dan kabel komunikasi untuk menyambungkan UPS dan XLBP. XLBP menyediakan perpanjangan waktu operasi selama listrik mati. UPS akan secara otomatis mengenali hingga 10 unit baterai eksternal.
⓰	SmartSlot	SmartSlot dapat digunakan untuk menyambungkan aksesoris manajemen opsional.
⓱	Port PRL COMM	Port ini tidak digunakan pada produk ini.
⓲	Tombol Atur ulang	Gunakan tombol Atur ulang untuk mengaktifkan ulang Interface Manajemen Jaringan. Catatan: Pengaktifan ulang Interface Manajemen Jaringan tidak akan mempengaruhi operasi UPS.

Operasi

Spesifikasi Kabel

PERHATIAN

RISIKO TERSETRUM LISTRIK

- Patuhi semua peraturan listrik lokal dan nasional.
- Penyambungan kabel harus dilakukan oleh ahli listrik.
- Pasang pelepas ketegangan Snap-in1 1/2 inci (38,1 mm).
- UPS harus disambungkan ke sirkuit cabang, dilengkapi arus pemutus sirkuit sebagaimana ditetapkan dalam tabel di bawah ini.
- Ukuran kabel sebenarnya harus sesuai dengan kapasitas amp yang diperlukan dan kode listrik nasional maupun lokal. Pilih ukuran kawat berdasarkan isolasi kawat, Instalasi metode, dan kondisi lingkungan.
- Torsi sekrup terminal yang disarankan:
16 mm² atau 6 AWG = 5,09 Nm (45 lbf-in)
25 mm² atau 4 AWG = 5,09 Nm (45 lbf-in)
4 mm² atau 12 AWG = 3,969 Nm (35 lbf-in)

Gagal mengikut petunjuk ini dapat mengakibatkan cedera ringan maupun sedang.

Umpan Tunggal

Sistem	Pemasangan kabel	Jumlah Fasa	Tegangan	Beban Puncak Arus (nominal)	Pemutus Sirkuit Input Eksternal Induk (biasa)	Ukuran Kabel Induk (biasa)
SRT8KXLT	Input	1	208/240 Vac	47 A	60 A / 2-kutub	16 mm ² atau 6 AWG
	Output	1	208/240 Vac	40 A		16 mm ² atau 6 AWG
SRT10KXLT	Input	1	208/240 Vac	56 A	70 A / 2-kutub	25 mm ² atau 4 AWG
	Output	1	208/240 Vac	49 A		16 mm ² atau 6 AWG
SRT8KXLI	Input	1	220/230/240 Vac	44 A	63 A / 2-kutub	16 mm ² atau 6 AWG
	Output	1	220/230/240 Vac	38 A		16 mm ² atau 6 AWG
	Input	3	380/400/415 Vac	15 A 44 A*	63 A / 4-kutub	16 mm ² atau 6 AWG
	Output	1	220/230/240 Vac	38 A		16 mm ² atau 6 AWG

Umpan Tunggal						
SRT10KXLI	Input	1	220/230/240 Vac	54 A	80 A / 2-kutub	25 mm ² atau 4 AWG
	Output	1	220/230/240 Vac	47 A		16 mm ² atau 6 AWG
	Input	3	380/400/415 Vac	18 A 54 A*	80 A / 4-kutub	25 mm ² atau 4 AWG
	Output	1	220/230/240 Vac	47 A		16 mm ² atau 6 AWG

* Arus Fasa 1 (L1) saat dalam mode bypass

Umpan Ganda								
Sistem	Pemasangan kabel	Jumlah Fasa	Tegangan	Beban Puncak Arus (nominal)	Pemutus Sirkuit Input Eksternal Induk (biasa)	Bypass Sirkuit Input Eksternal Induk (biasa)	Ukuran Kabel Induk (biasa)	Ukuran Kabel Bypass (biasa)
SRT8KXLI	Input	1	220/230/240 Vac	44 A	63 A / 2-kutub	63 A / 2-kutub	16 mm ² atau 6 AWG	16 mm ² atau 6 AWG
	Input	3	380/400/415 Vac	15 A	20 A / 4-kutub	63 A / 2-kutub	4 mm ² atau 12 AWG	16 mm ² atau 6 AWG
	Output	1	220/230/240 Vac	38 A			16 mm ² atau 6 AWG	16 mm ² atau 6 AWG
SRT10KXLI	Input	1	220/230/240 Vac	54 A	80 A / 2-kutub	80 A / 2-kutub	25 mm ² atau 4 AWG	25 mm ² atau 4 AWG
	Input	3	380/400/415 Vac	18 A	25 A / 4-kutub	80 A / 2-kutub	4 mm ² atau 12 AWG	25 mm ² atau 4 AWG
	Output	1	220/230/240 Vac	47 A			16 mm ² atau 6 AWG	16 mm ² atau 6 AWG

Menyambungkan Perangkat



RISIKO TERSETRUM LISTRIK

- Lepas pemutus sirkuuit input induk sebelum memasang atau menservis UPS maupun perangkat tersambung.
- Lepas baterai internal dan eksternal sebelum memasang atau menservis UPS maupun perangkat tersambung.
- UPS memiliki baterai internal dan eksternal yang dapat menimbulkan bahaya kejutan bahkan setelah dilepas dari sirkuuit induk.
- UPS berkabel AC dan outlet yang dapat disambungkan mungkin memperoleh arus dari remote atau kontrol otomatis.
- Lepas perangkat dari UPS sebelum menservis perangkat apapun.
- Jangan gunakan UPS sebagai pemutus daya untuk keselamatan.

Gagal mengikut petunjuk ini dapat mengakibatkan cedera ringan maupun sedang

Catatan: Baterai UPS akan terisi daya hingga 90% dalam tiga jam pertama pengoperasian normal. **Selama pengisian daya awal ini, kemampuan waktu pengoperasian baterai akan berkurang.**

1. Hubungkan modul baterai internal. Lihat Panduan instalasi untuk informasi selengkapnya.
2. Sambungkan UPS ke stopkontak. Lihat Panduan Instalasi UPS.
3. Sambungkan perangkat ke outlet di panel belakang UPS.
Lihat “Kumpulan Outlet Terkontrol” di halaman 21.

Hidupkan/Matikan UPS

Pertama kali UPS dihidupkan, layar **Wizard Konfigurasi** ditampilkan. Ikuti permintaan untuk mengkonfigurasi pengaturan UPS. Lihat “Konfigurasi” di halaman 16.

Untuk mematikan UPS dan semua peralatan yang terhubung, tekan tombol **Daya HIDUP/MATI** pada panel tampilan. Ikuti petunjuk untuk menghidupkan UPS secara langsung atau setelah ada jeda, kemudian tekan OK.

Catatan: Bila tidak ada aliran listrik masuk dan UPS dimatikan, fitur cold start (mulai dari keadaan dingin) bisa digunakan untuk menghidupkan UPS dan perlengkapan yang menggunakan daya baterai,

Untuk mulai dalam keadaan dingin tekan tombol **Daya HIDUP/MATI**.

Panel layar akan menyala dan tombol **Daya HIDUP/MATI** akan menyala merah.

Untuk menghidupkan daya output tekan tombol **Daya HIDUP/MATI** lagi. Pilih petunjuk **Hidupkan TANPA AC** lalu tekan OK.

Untuk mematikan daya output, tekan tombol **Daya HIDUP/MATI**. Ikuti petunjuk untuk mematikan UPS secara langsung atau setelah ada jeda, kemudian tekan OK.

Catatan: Setelah daya AC dimatikan UPS akan terus beroperasi menggunakan daya baterai selama jangka pendek. Untuk menghilangkan daya sama sekali, tekan tombol **Daya HIDUP/MATI**. Ikuti petunjuk untuk memilih Daya Internal Mati, kemudian tekan OK.









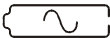

Antarmuka Tampilan UPS

<p>1 Tombol DAYA HIDUP/MATI</p> <p>Indikasi nyala tombol: -Tidak ada nyala, UPS dan daya output mati -Nyala putih, UPS dan daya output hidup -Nyala merah, UPS hidup dan daya output mati</p>	
<p>2 Ikun muatan Ikun nonaktifkan/aktifkan suara alarm</p>	
<p>3 Informasi status UPS</p>	
<p>4 Ikun mode operasi</p>	
<p>5 Tombol TUTUP</p>	
<p>6 Tombol OK</p>	
<p>7 Tombol ATAS/BAWAH</p>	
<p>8 Ikun status kumpulan outlet terkontrol</p>	
<p>9 Ikun status baterai</p>	

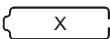
Operasi Antarmuka Tampilan UPS

Gunakan tombol UP/DOWN untuk mengulir pilihan yang tersedia. Tekan tombol OK untuk menerima pilihan yang dipilih. Tekan tombol ESC untuk kembali ke menu sebelumnya.

<p>Ikun pada layar antarmuka tampilan LCD dapat berbeda, tergantung pada versi firmware terinstal.</p>	
	<p>Ikun muatan: Persentase perkiraan kapasitas muatan ditunjukkan oleh jumlah bagian baris muatan yang menyala. Setiap baris mewakili 16% dari kapasitas beban.</p>
	<p>Ikun diam: Menunjukkan alarm bersuara dinonaktifkan/diam.</p>
<p>Informasi Status UPS</p> <p>Kolom informasi status berisi informasi penting tentang status UPS. Menu Standar akan memungkinkan pengguna memilih salah satu dari layar berikut. Gunakan tombol UP/DOWN (atas/bawah) untuk mengulir layar yang tersedia.</p> <p>Menu Lanjutan akan bergulir di lima layar berikut.</p> <ul style="list-style-type: none"> • Tegangan Masukan • Tegangan Output • Frekwensi Output • Load • Runtime <p>Dalam hal aktivitas UPS, pembaruan status akan ditampilkan untuk menerangkan aktivitas atau kondisi yang terjadi. Layar tampilan akan menyala kuning kecekolatan yang menandakan Pesan dan merah menandakan Pengingat yang bergantung pada tingkat keparahan kejadian atau kondisi.</p>	

Ikon Mode Operasi	
	Mode Online: UPS mengalirkan catu daya yang dikondisikan ke peralatan tersambung.
	Bypass mode: UPS sedang dalam mode Bypass dan perangkat tersambung akan menerima catu daya selama voltase dan frekuensi input dalam batas yang dikonfigurasi.
	Mode Hijau: Bila dalam mode Hijau , catu daya dikirim langsung ke muatan. Jika daya listrik mati, maka akan terjadi gangguan pada daya ke muatan hingga 10 ms sementara UPS beralih ke mode On-Line atau mode Baterai . Saat mengaktifkan mode Hijau , utamakan perangkat yang mungkin peka terhadap fluktuasi daya.
Ikon Status UPS	
	Mode baterai: UPS menyalurkan daya baterai ke perangkat yang terhubung.
	UPS mendeteksi adanya kesalahan internal dengan baterai. Ikuti petunjuk di layar.
	UPS mendeteksi adanya kesalahan kritis dengan baterai. Masa pakai baterai telah habis dan harus diganti.
	Menandakan pengingat UPS yang memerlukan perhatian.
Ikon Kumpulan Outlet Terkontrol	
	Daya Kumpulan Outlet Terkontrol Tersedia: Angka di sebelah ikon menunjukkan kumpulan outlet tertentu yang memiliki ketersediaan daya. Ikon berkedip menunjukkan bahwa kumpulan outlet berubah dari OFF ke ON dengan penundaan.
	Daya Kumpulan Outlet Terkontrol Tidak Tersedia: Angka di sebelah ikon menunjukkan kumpulan outlet tertentu yang tidak memiliki ketersediaan daya. Ikon berkedip menunjukkan bahwa kumpulan outlet berubah dari ON ke OFF dengan penundaan.
Ikon Status Baterai	
	Status Daya Baterai: Menunjukkan status daya baterai.
	Pengisian Daya Baterai Berlangsung: Menunjukkan baterai sedang terisi daya.

Penyesuaian sudut antarmuka tampilan LCD

Sudut antarmuka tampilan LCD dapat disesuaikan untuk kemudahan melihat pesan yang ditampilkan.

1. Lepaskan bezel depan.
2. Cari tombol di bagian bawah panel antarmuka tampilan.
3. Tekan tombol dan geser bagian bawah layar antarmuka tampilan LCD ke luar. Klik bersuara akan terdengar saat layar mencapai sudut maksimum.

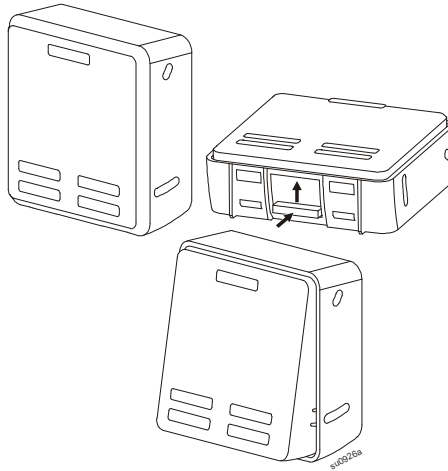

Ikhtisar menu

Antarmuka tampilan UPS memiliki layar menu **Standar** dan **Lanjutan**. Preferensi untuk pilihan menu **Standar** atau **Lanjutan** dibuat saat penginstalan awal dan dapat diubah sewaktu-waktu melalui menu **Konfigurasi**.

Menu **Standar** mencakup pilihan yang paling sering digunakan.

Menu **Lanjutan** berisi pilihan tambahan.

Catatan: Layar menu sebenarnya dapat berbeda menurut model dan versi firmware.

khtisar Menu Konfigurasi

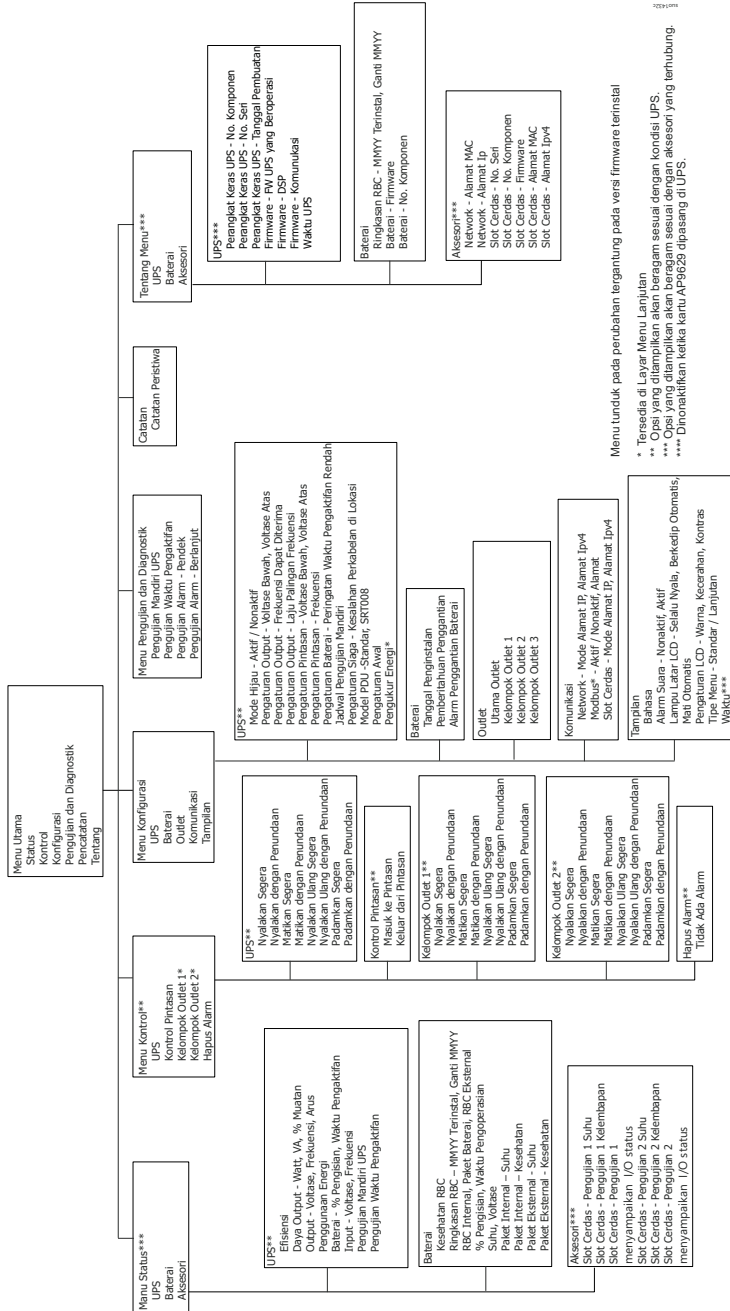

Konfigurasi

Pengaturan UPS

Ada tiga cara untuk memilih opsi konfigurasi UPS.

1. Pertama kali UPS dihidupkan, layar **Wizard Konfigurasi** terbuka. Pada setiap layar menu, pilih pengaturan yang diinginkan. Tekan OK setelah setiap pengaturan UPS dipilih.

Catatan: UPS tidak akan hidup hingga semua pengaturan dikonfigurasi.

2. Tuju ke **Menu Utama > Konfigurasi > UPS > Muat Default**. Layar ini memungkinkan pengguna mengatur ulang UPS ke pengaturan default pabrik. Tekan OK setelah pengaturan UPS dipilih. Lihat “Konfigurasi” di halaman 16 dan “Ikhtisar Menu Konfigurasi”.
3. Konfigurasi pengaturan menggunakan antarmuka eksternal, seperti antarmuka Web Manajemen Jaringan.

Konfigurasi pengaktifan

Catatan: Opsi menu konfigurasi bervariasi sesuai dengan model UPS.

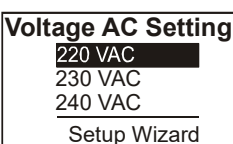
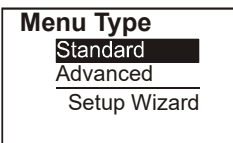
Fungsi	Deskripsi
	Pilih bahasa yang diperlukan untuk antarmuka tampilan. Pilihan bahasa akan berbeda menurut model dan versi firmware. Pilihan: • English • Français • Italiano • Deutsch • Español • Português • Jepang • Русский
	Memilih voltase keluaran. Pilihan akan beragam menurut model. Pilihan: • 208 Vac • 220 Vac • 230 Vac • 240 Vac
	Pilihan menu Standar adalah pilihan yang paling sering digunakan. Pilihan menu Lanjutan akan digunakan oleh profesional TI yang memerlukan informasi konfigurasi dan pelaporan rinci.

Pengaturan Umum

Konfigurasi pengaturan ini kapanpun menggunakan antarmuka tampilan atau Antarmuka Web Manajemen Jaringan.

	Parameter	Nilai Default	Pilihan	Deskripsi
UPS Menu Konfigurasi	Mode Hijau	Dinonaktifkan	Lumpuh Aktif	Nonaktifkan atau aktifkan operasi mode Hijau
	Pengaturan AC	Pilihan Pengguna (lihat penjelasan)	Model XLI: 220 V, 230 V, 240 V Model XLT: 208 V, 240 V	Menetapkan voltase output untuk UPS. Pengaturan ini hanya dapat diubah bila output UPS mati. Pengaturan ini dapat berbeda, tergantung pada model UPS. Nilai Default: Nilai yang dipilih oleh pengguna selama penyalan awal. Aturan ulang ke bawaan pabrik tidak mengubah nilai yang dipilih.
	Voltase Berterima Yang Lebih Rendah untuk Output	184 V untuk output 208 V 198 V untuk output 220 V 207 V untuk output 230 V 216 V untuk output 240 V	208 V - 169 hingga 184 V 220 V - 186 hingga 198 V 230 V - 195 hingga 207 V 240 V - 204 hingga 216 V	Jika voltase input UPS antara voltase lebih rendah yang dapat diterima dan voltase lebih tinggi yang dapat diterima, maka UPS akan beroperasi dalam mode Hijau saat dihidupkan.
	Voltase Berterima Yang Lebih Tinggi untuk Output	220 V untuk output 208 V 242 V untuk output 220 V 253 V untuk output 230 V 264 V untuk output 240 V	208 V - 220 hingga 235 V 220 V - 242 hingga 253 V 230 V - 253 hingga 265 V 240 V - 264 hingga 270 V	Jika voltase output berada di luar rentang yang dapat diterima, maka UPS akan beralih dari mode Hijau ke mode On-Line atau mode Baterai .
	Frekuensi Output	Otomatis 50/60 ± 3Hz	Otomatis 50/60 ± 3 Hz 50 ± 0,1 Hz 50 ± 3,0 Hz 60 ± 0,1 Hz 60 ± 3,0 Hz	Menetapkan frekuensi output untuk UPS.
	Rasio Slew Frekuensi Output	1 Hz/Sec	0,5 Hz/Sec 1 Hz/Sec 2 Hz/Sec 4 Hz/Sec	Memilih rasio perubahan frekuensi output dalam satuan Hertz per detik.
	Voltase Berterima Yang Lebih Rendah untuk Bypass	160 V	208 V - 160 hingga 184 V 220 V - 160 hingga 198 V 230 V - 160 hingga 207 V 240 V - 160 hingga 216 V	Jika voltase input UPS antara voltase lebih rendah yang dapat diterima dan voltase lebih tinggi yang dapat diterima, maka UPS dapat mengaktifkan mode Bypass saat dihidupkan.
	Voltase Berterima Yang Lebih Tinggi untuk Bypass	250 V untuk output 208 V 255 V untuk output 220 V 265 V untuk output 230 V 270 V untuk output 240 V	208 V - 220 hingga 250 V 220 V - 242 hingga 264 V 230 V - 253 hingga 270 V 240 V - 264 hingga 270 V	
	Bypass Pengaturan Berterima Yang Frekuensi	Frekuensi Lebih Lebar 47 - 63 Hz --paste this	• Frekuensi Lebih Lebar 47 - 63 Hz • Menggunakan Pengaturan Frekuensi Output	Pengaturan Bolehkan Frekuensi Lebih Lebar , memungkinkan pengoperasian mode Bypass untuk rentang frekuensi input 47-63 Hertz.
	Mode Hemat Baterai	Aktif	Aktifkan/Nonaktifkan	Bila diaktifkan, pengaturan ini akan menghemat baterai dengan beralih ke sumber Bypass.
	Nonaktifkan Bypass	Tidak	Ya/Tidak	UPS tidak akan beralih ke mode Bypass. Bila UPS mendeteksi kesalahan, muatan akan dihentikan.
	Pengingat Waktu Beroperasi Rendah	150 detik	0 hingga 1800 detik	UPS akan membunyikan alarm suara bila waktu operasi tersisa mencapai ambang ini.

	Parameter	Nilai Default	Pilihan	Deskripsi
UPS Menu Konfigurasi	Jadwal Tes Otomatis	Pengaktifan + setiap 14 hari sejak tes terakhir	Jangan pernah Pengaktifan Pengaktifan + 14 hari Pengaktifan + 7 hari	Interval inilah yang membuat UPS melakukan Tes Otomatis .
	Model PDU	Standar	XLT Model - SRT008	Pilih model PDU yang terpasang di UPS untuk operasi PDU yang tepat. Lihat dokumentasi pengguna untuk PDU model SRT008 untuk detail
	Pengaturan Awal	Tidak	Tidak/Ya	Memungkinkan pengguna mengembalikan pengaturan default pabrik UPS.
	Atur Ulang Pengukur Energi	Tidak	Tidak/Ya	Pengukur Energi menyimpan informasi tentang penggunaan energi output UPS. Fitur Atur Ulang memungkinkan pengguna mengatur ulang Pengukur Energi ke 0 kWh.
Konfigurasi Menu Baterai	Tanggal Pemasangan	Tanggal Pemasangan Baterai	Bulan-Tahun	Memasukkan tanggal pemasangan RBC.
	Waktu Pemberitahuan Penggantian	183 hari	<ul style="list-style-type: none"> • 0-360 hari • -1 	<p>Untuk menetapkan alarm Mendekati Akhir Masa Pakai, pilih jumlah hari sebelum perkiraan akhir masa pakai baterai. Saat tanggal ini tercapai, UPS akan memancarkan alarm suara dan pesan akan muncul di layar antarmuka tampilan.</p> <p>Contoh: Dengan menggunakan nilai default, alarm Mendekati Akhir Masa Pakai akan berbunyi 183 hari sebelum perkiraan akhir masa pakai.</p> <p>Untuk menonaktifkan pemberitahuan pilih -1.</p>
	Waktu Alarm Penggantian Baterai	14 hari	<ul style="list-style-type: none"> • 0-180 hari • -1 	<p>Alarm Near End of Life bisa diredam. Masukkan jumlah hari antara waktu alarm Mendekati Akhir Masa Pakai diketahui dan alarm Mendekati Akhir Masa Pakai berikutnya berbunyi.</p> <p>Untuk menonaktifkan pemberitahuan pilih -1.</p>

	Parameter	Nilai Default	Pilihan	Deskripsi
Tampilan Menu Konfigurasi	Bahasa	English	English Français Italiano Deutsch Español Português Jepang Русский	Pilih bahasa yang diperlukan untuk antarmuka tampilan. Pilihan bahasa akan berbeda menurut model dan versi firmware.
	Alarm Suara	Aktif	Lumpuh Aktif	Bila alarm suara dinonaktifkan, maka UPS tidak akan pernah membunyikan alarm suara.
	Lampu Latar LCD	Redup Otomatis	Selalu Hidup Redup Otomatis Mati Otomatis	Untuk menghemat energi, pencahayaan lampu latar LCD akan redup atau mati bila tidak ada aktivitas berlangsung. Pencahayaan antarmuka tampilan akan kembali penuh bila UPS berubah status sebagai akibat dari suatu aktivitas atau bila tombol di antarmuka tampilan ditekan.
	Pengaturan LCD	Nilai Optimal	Warna Kecerahan Kontras	Menyesuaikan kecerahan dan kontras secara terpisah untuk setiap warna lampu latar LCD.
	Jenis Menu	Pilihan Pengguna	Standar Lanjutan	Menu Standar mencakup pilihan yang paling sering digunakan. Pilihan menu Lanjutan berisi semua parameter.
	Waktu	Waktu UTC Waktu Universal Terkoordinasi (UTC) adalah skala waktu terkoordinasi, yang dikelola oleh Bureau International des Poids et Mesures (BIPM)]	HH-BBB-TTTT JJ:MM:DD am/pm	Untuk model non-NC saja: Gulir melewati bidang untuk mengatur waktu. Catatan: Tidak berlaku jika AP9630/31/35 Network Management Card (NMC) tersambung ke UPS.

	Parameter	Nilai Default	Pilihan	Deskripsi
Outlet Menu Konfigurasi	Power On Penundaan	0 detik	0-1800 detik	Untuk memilih lama waktu tunggu pada kumpulan outlet terkontrol antara waktu terima perintah pengaktifan dan pengaktifan sebenarnya.
	Power Off Penundaan	90 detik	0-32767 detik	Untuk memilih lama waktu tunggu pada kumpulan outlet terkontrol antara waktu terima perintah penonaktifan dan penonaktifan sebenarnya.
	Boot ulang Durasi	8 detik	4-300 detik	Untuk memilih lama waktu kumpulan outlet terkontrol tetap mati sebelum UPS dihidupkan ulang.
	Kembali Minimum Waktu Operasi	0 detik	0-32767 detik	Untuk memilih lama waktu operasi baterai yang harus tersedia sebelum kumpulan outlet terkontrol hidup menggunakan daya baterai setelah penonaktifan.
	Penghentian Daya Baterai	Lumpuh	Lumpuh Aktif	Untuk menghemat daya baterai, UPS dapat memutuskan daya dari kumpulan outlet terkontrol bila tidak digunakan. Untuk mengkonfigurasi waktu tunda pemutusan sambungan pada fitur ini, gunakan pengaturan Waktu Penghentian Daya Baterai .
	Waktu Penghentian Daya Baterai	5 detik	5-32767 detik	Untuk memilih lama waktu kumpulan outlet terkontrol akan berfungsi menggunakan daya baterai sebelum penonaktifan.
	Penghentian Waktu Aktif Operasi	Lumpuh	Lumpuh Aktif	Untuk menghemat daya baterai, UPS dapat memutuskan daya dari kumpulan outlet terkontrol bila ambang Penghentian Waktu Operasi tercapai.
	Penghentian Waktu Operasi	0 detik	0-3600 detik	Bila ambang waktu operasi yang dipilih tercapai, UPS akan mematikan kumpulan outlet terkontrol.
	Penghentian Muatan Berlebih	Lumpuh	Lumpuh Aktif	Untuk menghemat energi bila terjadi kondisi muatan berlebih yang lebih besar dari 105% output, maka kumpulan outlet terkontrol akan segera mati. Kumpulan outlet terkontrol hanya akan hidup kembali dengan perintah pengaktifan ulang manual setelah kondisi muatan berlebih dikoreksi.
Menu Konfigurasi Pengelolaan Jaringan	Mode Alamat IP		Manual, DHCP, BOOTP	Lihat CD Utilitas Manajemen Jaringan.
	Alamat IP		Program IP, Subnet, Gateway	
Menu Konfigurasi Komunikasi Modbus	Modbus	Lumpuh	Lumpuh Aktif	Memungkinkan pengguna untuk mengaktifkan atau menonaktifkan fungsi Modbus UPS.
	Alamat Modbus	1	1 - 223	Memungkinkan pengguna untuk memilih alamat Modbus

Kumpulan Outlet Terkontrol

Kumpulan Outlet Terkontrol memberikan daya cadangan baterai ke perangkat tersambung.

Tinjauan

Kumpulan outlet terkontrol dapat dikonfigurasi menggunakan pilihan menu **Lanjutan**.

Lihat “Pengaturan Umum” di halaman 17.

Kumpulan outlet terkontrol dapat dikonfigurasi untuk menonaktifkan, mengaktifkan, mematikan, beralih ke mode **Tidur**, dan menjalankan boot ulang perangkat tersambung secara independen.

- **Nonaktif:** Memutuskan sambungan daya output ke perangkat tersambung dalam waktu singkat menggunakan fitur **Segera Nonaktifkan** atau setelah jeda yang dikonfigurasi menggunakan fitur **Nonaktifkan Dengan Jeda**.
Catatan: Kumpulan outlet terkontrol hanya dapat diaktifkan menggunakan fitur **Aktifkan**.
- **Aktifkan:** Menyambungkan daya output ke perangkat tersambung dalam waktu singkat menggunakan fitur **Segera Aktifkan** atau setelah jeda yang dikonfigurasi menggunakan fitur **Aktifkan Dengan Jeda**.
- **Mati:** Memutuskan sambungan daya ke perangkat tersambung dalam waktu singkat atau setelah jeda yang dikonfigurasi. Perangkat akan tersambung kembali setelah jeda yang dikonfigurasi bila catu daya tersedia dan kondisi lain yang dikonfigurasi terpenuhi.
Setiap kumpulan outlet terkontrol dapat dikonfigurasi secara terpisah agar memungkinkan urutan daya untuk perangkat tersambung ke kumpulan outlet terkontrol manapun.
- **Boot ulang:** Memutuskan sambungan daya ke perangkat tersambung dalam waktu singkat atau setelah jeda yang dikonfigurasi. Menyambungkan ulang perangkat setelah jeda yang dikonfigurasi bila catu daya atau daya baterai tersedia dan kondisi lain yang dikonfigurasi terpenuhi.
Setiap kumpulan outlet terkontrol dapat dikonfigurasi secara terpisah agar memungkinkan urutan daya untuk muatan tersambung ke kumpulan outlet terkontrol manapun.
- **Tidur:** Mode ini adalah boot ulang dengan durasi lama dengan outlet tetap nonaktif.
Memutuskan sambungan daya ke perangkat tersambung dalam waktu singkat atau setelah jeda yang dikonfigurasi. Menyambungkan ulang perangkat setelah jeda yang dikonfigurasi bila catu daya atau daya baterai tersedia dan kondisi lain yang dikonfigurasi terpenuhi.
Setiap kumpulan outlet terkontrol dapat dikonfigurasi secara terpisah agar memungkinkan urutan daya untuk perangkat tersambung ke kumpulan outlet terkontrol manapun.
Untuk mengkonfigurasi mode Tidur, gunakan antarmuka eksternal, seperti antarmuka Web Manajemen Jaringan.
- **Secara otomatis nonaktif atau mati** bila kondisi tertentu terjadi, berdasarkan konfigurasi pengguna yang ditetapkan menggunakan menu Outlet Menu Konfigurasi. Lihat “Konfigurasi” di halaman 16

Menyambungkan kumpulan outlet terkontrol

- Sambungkan perangkat utama ke salah satu kumpulan outlet terkontrol.
- Sambungkan perangkat tambahan ke kumpulan outlet terkontrol lain.
 - Untuk menghemat waktu operasi baterai saat listrik mati, perangkat yang tidak penting dapat dikonfigurasi agar mati. Gunakan **Waktu Penghentian Daya Baterai Aktif/Tidak Aktif** dan **Pengaturan Waktu Penghentian Daya Baterai** ditetapkan dalam bagian Pengaturan Umum. Lihat “Pengaturan Umum” di halaman 17.
 - Jika perangkat memiliki periferifal tanggungan yang harus dihidupkan ulang atau dimatikan dengan urutan tertentu, misalnya switch ethernet yang harus dihidupkan ulang agar server tersambung dapat dihidupkan ulang, sambungkan perangkat ke kumpulan outlet berbeda. Setiap kumpulan outlet terkontrol dapat dikonfigurasi secara terpisah pada kumpulan lainnya.
- Gunakan menu **Konfigurasi** untuk mengkonfigurasi cara kumpulan outlet terkontrol bereaksi bila listrik mati.

Pemhatian Daya Darurat

Tinjauan

Pilihan EPO (Penonaktifan Daya Darurat) adalah fitur yang akan segera memutuskan semua perangkat tersambung dari catu daya. UPS akan segera mati dan tidak akan beralih ke daya baterai.

Sambungkan masing-masing UPS ke switch EPO. Dalam konfigurasi yang memungkinkan beberapa unit tersambung secara paralel, masing-masing UPS harus disambungkan ke switch EPO.

UPS harus dihidupkan ulang agar daya kembali dialirihkan ke perangkat tersambung. Tekan tombol HIDUP/MATI di panel depan UPS.

⚠ PERHATIAN

RISIKO TERSETRUM LISTRIK

- Patuhi semua peraturan listrik lokal dan nasional.
- Penyambungan kabel harus dilakukan oleh ahli listrik.
- Selalu sambungkan UPS ke stopkontak yang telah diarde.

Gagal mengikut petunjuk ini dapat mengakibatkan cedera ringan maupun sedang.

Kontak terbuka secara normal

1. Jika switch EPO atau kontak relai terbuka secara normal, masukkan kabel dari switch atau kontak pada pin 1 dan 2 blok terminal EPO. Gunakan kabel 16-28 AWG.
2. Amankan kabel dengan mengencangkan sekrup.

Jika kontak tertutup, UPS akan MATI dan daya akan terputus dari muatan.

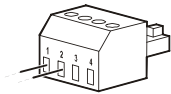

Kontak tertutup secara normal

1. Jika switch EPO atau kontak relai tertutup secara normal, masukkan kabel dari switch atau kontak pada pin 2 dan 3 blok terminal EPO. Gunakan kabel 16-28 AWG.
2. Masukkan jumper kabel antara pin 1 dan 2. Amankan kabel dengan mengencangkan tiga sekrup pada posisi 1, 2, dan 3.

Jika kontak terbuka, UPS akan MATI dan daya akan terputus dari muatan.

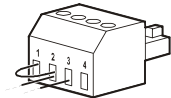

Catatan: Pin 1 adalah catu daya untuk sirkuit EPO, menyediakan beberapa milliampere dengan daya 24 V.

Jika tertutup secara normal (NC), maka konfigurasi EPO akan digunakan, switch EPO atau relai harus dialiri untuk aplikasi sirkuit "kering", arus harus untuk voltase rendah dan aplikasi arus rendah. Kondisi ini biasanya berlaku untuk kontak berpelat emas.

Perangkat EPO merupakan rangkaian Safety Extra Low Voltage (SELV). Sambungkan interface EPO hanya ke sirkuit SELV. Antarmuka EPO memonitor rangkaian yang tidak memiliki potensi tegangan yang ditentukan. Sirkuit SELV dikontrol melalui switch atau relai yang terlindung dengan baik dari catu daya. Untuk menghindari kerusakan pada UPS, jangan sambungkan interface EPO ke sirkuit selain sirkuit SELV.

Gunakan salah satu jenis kabel berikut untuk menghubungkan UPS ke saklar EPO.

- CL2: Kabel Kelas 2 untuk penggunaan umum.
- CL2P: Kabel Plenum untuk penggunaan di pipa udara, struktur yang terisi udara, dan tempat lain yang digunakan untuk kondisi lingkungan udara.
- CL2R: Kabel pada pipa vertical (Riser) untuk penggunaan secara vertical di silinder gerak dari lantai ke lantai.
- CLEX: Kabel dengan penggunaan terbatas yang digunakan di perumahan atau arena balapan.
- Pemasangan di Kanada: Gunakan hanya kabel yang disetujui CSA, tipe ELC (kabel kendali tegangan ekstra-rendah).
- Pemasangan di negara selain Kanada dan Amerika Serikat: Gunakan kabel standar tegangan-rendah yang sesuai dengan peraturan nasional dan lokal.

Pasang Butiran Ferit

Butiran ferit yang tersedia harus dipasang di antara blok terminal EPO yang tersedia dan sakelar EPO.

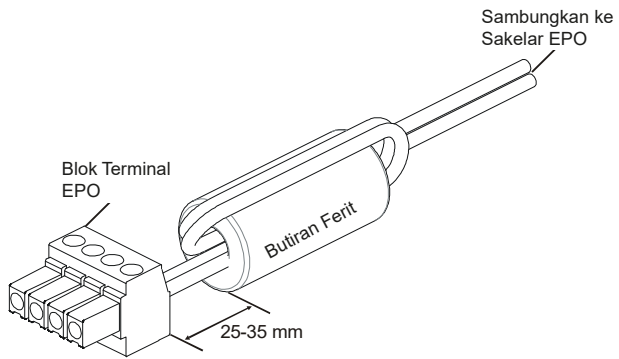

Interface Manajemen Jaringan

Pendahuluan

UPS dilengkapi port jaringan dan port konsol yang dapat digunakan untuk mengakses Interface Manajemen Jaringan. Interface Manajemen Jaringan sangat mirip dengan NMC (Kartu Manajemen Jaringan AP9630) yang terintegrasi di UPS dengan satu port input/output universal.

Interface Manajemen Jaringan dan AP9630 NMC memiliki firmware dan mode operasi maupun interaksi yang sama seperti pada produk APC lainnya seperti Penonaktifan Jaringan PowerChute.

Lihat CD utilitas Kartu Manajemen Jaringan yang diberikan bersama produk ini.

Fitur

Interface Manajemen Jaringan memungkinkan UPS berfungsi sebagai produk berbasis Web yang mendukung IPv6.

Interface Manajemen Jaringan dapat mengelola UPS menggunakan beberapa standar terbuka seperti:



Hypertext Transfer Protocol (HTTP)	Secure Shell (SSH)
Simple Network Management Protocol versi 1 dan 3 (SNMPv1, SNMPv3)	Hypertext Transfer Protocol over Secure Sockets layer (HTTPS)
File Transfer Protocol (FTP)	Secure Copy (SCP)
Telnet	Syslog
RADIUS	

Interface Manajemen Jaringan:

- Memberikan kontrol UPS dan fitur penjadwalan **Tes Otomatis**.
- Memberikan log data dan aktivitas.
- Memungkinkan Anda mengkonfigurasi pemberitahuan melalui log aktivitas, e-mail, dan SNMP trap.
- Memberikan dukungan untuk PowerChute Network Shutdown.
- Memberikan dukungan menggunakan server Dynamic Host Configuration Protocol (DHCP) atau BOOTstrap Protocol (BOOTP) untuk menghasilkan nilai jaringan (TCP/IP).
- Memberikan dukungan menggunakan Remote Monitoring Service (RMS).
- Memberikan kemampuan untuk mengekspor file konfigurasi pengguna (.ini) dari UPS terkonfigurasi, ke satu UPS yang belum terkonfigurasi atau lebih tanpa konversi ke file biner.
- Memberikan pilihan protokol keamanan untuk otentikasi dan enkripsi.
- Berkomunikasi dengan StruxureWare Central dan InfraStruxure Manager.
- Mendukung port input/output universal untuk sambungan ke:
 - Sensor suhu, AP9335T (tersedia)
 - Sensor suhu/kelembaban AP335TH (opsional)
 - Konektor relai input/output yang mendukung dua kontak input dan satu relai output, Aksesori AP9810 Dry Contact I/O (opsional)

Dokumen Terkait

CD Utilitas Kartu Manajemen Jaringan berisi dokumentasi berikut:

- Panduan Pengguna Kartu Manajemen Jaringan UPS 2
- Utilitas Upgrade Kartu Manajemen Jaringan
- Pedoman Keamanan
- Pedoman Acuan PowerNet Management Information Base (MIB)

Konfigurasi Alamat IP

Konfigurasi TCP/IP default akan menetapkan DHCP, asalkan server DHCP yang dikonfigurasi semestinya tersedia untuk menyediakan pengaturan TCP/IP ke Interface Manajemen Jaringan.

Jika Interface Manajemen Jaringan mendapatkan alamat IPv4 dari server DHCP, gunakan menu antarmuka tampilan Tentang/Interface untuk melihat alamat tersebut.

Untuk mengkonfigurasi alamat IPv4 statis, gunakan menu Konfig antarmuka tampilan. Tetapkan alamat IP, Subnet Mask, dan Gateway dari menu Konfig.

Lihat Panduan Pengguna dalam CD Utilitas Kartu Manajemen Jaringan untuk informasi pengguna tentang Interface Manajemen Jaringan dan petunjuk konfigurasi.

Manajemen Baterai Pintar

Definisi

- Modul Baterai: Serangkaian sel baterai disusun untuk menghasilkan baterai dengan konektor.
- RBC (Kartrid Baterai Pengganti): Kartrid baterai APC terdiri atas dua modul baterai. RBC pengganti dapat dipesan melalui situs web APC by Schneider Electric www.apc.com.
- XLBP (Unit Baterai Eksternal Pintar): Enclosure yang mengandung RBC dan elektronik manajemen baterai.
- UI (Antarmuka Pengguna): Antarmuka yang dapat digunakan pengguna untuk berinteraksi dengan sistem. Mencakup antarmuka tampilan UPS, antarmuka manajemen jaringan, atau perangkat lunak PowerChute™ Network Shutdown.

Catatan: Jangan gunakan baterai yang tidak disetujui APC.

Sistem tidak akan mendeteksi keberadaan baterai yang tidak disetujui APC dan mungkin berdampak negatif terhadap pengoperasian sistem.

Penggunaan baterai yang tidak disetujui APC akan membatalkan jaminan produsen.

Fitur

Berikut adalah fitur yang tersedia dari Manajemen Baterai Pintar:

- Memantau dan menginformasikan pengguna tentang kesehatan masing-masing RBC.
- Memantau dan menunjukkan tanggal akhir masa pakai masing-masing RBC di Layar Antarmuka Tampilan UPS.
- UPS akan mengeluarkan alarm dan menunjukkan pesan di layar Antarmuka Tampilan UPS yang memperlihatkan perkiraan akhir masa pakai baterai. Pada layar Antarmuka Tampilan UPS pengguna bisa mengatur jumlah hari sebelum alarm terdengar dan pesan muncul di layar Antarmuka Tampilan UPS.
- Secara otomatis mendeteksi penambahan atau pelepasan XLBP dan RBC.
- Memantau suhu internal masing-masing XLBP dan secara otomatis menyesuaikan pengisian daya baterai.

Perawatan

- **Pemeliharaan RBC:** RBC APC menggunakan sel baterai asam timbal tersegel dan tidak memerlukan pemeliharaan.
- **Tes Waktu Operasi (Kalibrasi):** Pilihan ini harus dilakukan setiap kali muatan status stabil berubah drastis, misalnya server baru ditambahkan atau dilepas dari muatan UPS.
- **Pemantauan kesehatan baterai:** Output energi dan voltase baterai dipantau untuk menilai kesehatan baterai terpasang bila UPS beroperasi menggunakan baterai. Pemantauan kesehatan baterai dilakukan selama **Tes Otomatis UPS**, **Tes Kalibrasi Waktu Operasi**, dan saat UPS beroperasi menggunakan daya baterai. UPS dapat dikonfigurasi untuk melakukan **Tes Otomatis** otomatis secara berkala.

Akhir masa pakai

- **Pemberitahuan mendekati akhir masa pakai:** Pemberitahuan mendekati akhir masa pakai: Pesan pengingat akan muncul di layar antarmuka tampilan UPS saat tiap RBC mendekati akhir masa pakai yang berguna. Untuk rincian konfigurasi, lihat **Waktu Pemberitahuan Penggantian** dan **Waktu Alarm Penggantian Baterai**. Tanggal perkiraan penggantian untuk masing-masing RBC tersedia melalui UI.
- **Pemberitahuan perlu penggantian:** Layar antarmuka tampilan UPS ditampilkan bila penggantian RBC diperlukan. RBC harus segera diganti.

Bila RBC harus diganti, antarmuka tampilan UPS mungkin akan menyarankan RBC tambahan diganti jika mendekati akhir masa pakainya.

Catatan: Terus menggunakan baterai setelah mendapatkan notifikasi masa pakai berakhir dapat mengakibatkan kerusakan pada baterai.

- **Daur Ulang:** Lepas RBC dari XLBP. Daur ulang RBC. Jangan bongkar RBC.

Mengganti RBC di UPS

RBC hanya boleh diputuskan sambungannya atau dikeluarkan dari UPS untuk sementara waktu sebagai bagian dari prosedur penggantian baterai.

- Putuskan semua modul baterai tersambung di UPS. Geser RBC ke luar dari UPS.
- Geser RBC baru ke UPS, lalu sambungkan modul baterai ke UPS.
- Sambungkan setiap modul baterai dengan aman. Tekan konektor baterai ke dalam UPS sampai tersambung dengan kuat.
Baterai yang tidak sepenuhnya tersambung bisa menimbulkan operasi UPS yang tidak teratur, pesan kesalahan abnormal dan perlengkapan yang terhubung mungkin tidak menerima daya baterai selama daya habis.
- Setelah memasang RBC, antarmuka tampilan UPS mungkin meminta pengguna untuk memverifikasi status modul baterai yang diganti. Jika modul baterai baru, pilih YA. Jika modul baterai tidak baru, pilih TIDAK.

Tindakan yang disarankan setelah memasang RBC baru

- Verifikasikan bahwa UPS telah tersambung ke daya input dan daya output telah diaktifkan. Lihat “Operasi” di halaman 10 untuk mengetahui petunjuknya.
- Lakukan **Tes Otomatis** UPS.
- Verifikasikan pada antarmuka tampilan UPS bahwa tanggal pemasangan untuk RBC pengganti telah ditetapkan ke tanggal saat itu.
Tanggal pemasangan dapat diubah secara manual di antarmuka tampilan UPS.
Jika semua RBC telah diganti pada saat bersamaan, maka semua tanggal pemasangan dapat diubah sekaligus.
Untuk info rinci tentang konfigurasi, lihat “**Tanggal Pemasangan**” di halaman 18 dalam panduan ini.
- Biarkan sistem mengisi daya selama 24 jam untuk memastikan kemampuan waktu operasi penuh.

Pemasangan dan penggantian XLBP



Untuk petunjuk pemasangan dan penggantian, lihat Panduan Pemasangan Unit Baterai Eksternal.

Penyelesaian Masalah

Gunakan tabel di bawah ini untuk menyelesaikan masalah kecil dalam hal instalasi dan operasi. Lihat situs web APC by Schneider Electric www.apc.com untuk bantuan bilamana ada masalah UPS yang kompleks.
 UPS dilengkapi firmware yang dapat di-upgrad.
 Kunjungi situs web APC by Schneider Electric www.apc.com/Support, atau hubungi Pusat Dukungan Pelanggan untuk informasi lebih lanjut.

Masalah dan Kemungkinan Penyebabnya	Solusi
UPS tidak hidup atau tidak ada output	
UPS tidak tersambung ke catu daya.	Pastikan kabel daya tersambung dengan benar ke UPS dan catu daya.
Layar antarmuka tampilan UPS menampilkan catu daya sangat rendah atau tidak ada sama sekali.	Periksa catu daya untuk memverifikasi kualitas daya yang memadai.
Terjadi tanda atau peringatan pada UPS internal.	Layar Antarmuka Tampilan UPS akan menunjukkan pesan untuk mengidentifikasi tanda maupun peringatan dan tindakan koreksi.
UPS membunyikan alarm suara	
UPS berfungsi normal bila menggunakan daya baterai.	UPS beroperasi menggunakan daya baterai. Lihat status UPS seperti yang ditunjukkan layar Antarmuka Tampilan UPS. tekan salah satu tombol untuk menonaktifkan semua alarm.
UPS membunyikan alarm suara dan memiliki lampu latar merah atau kuning pada layar Antarmuka Tampilan UPS.	Terjadi tanda atau peringatan pada UPS internal. Untuk informasi, lihat layar antarmuka tampilan
UPS tidak menyediakan waktu cadangan yang diperkirakan	
Baterai UPS lemah karena listrik mati baru-baru ini atau baterai mendekati akhir masa pakainya.	Muati baterai. Daya baterai harus diisi ulang setelah listrik mati dalam waktu lama dan habis lebih cepat bila sering digunakan atau dioperasikan pada suhu tinggi. Jika baterai mendekati akhir masa pakainya, pertimbangkan untuk mengganti baterai meskipun pesan Ganti Baterai tidak ditampilkan.
UPS mengalami kelebihan beban.	Beban perlengkapan yang terhubung melampaui beban maksimum yang ditentukan Kunjungi situs web APC by Schneider Electric, www.apc.com untuk spesifikasi produk. UPS akan membunyikan alarm suara tanpa henti hingga kondisi muatan berlebih diatasi. Lepas perangkat yang tidak perlu dari UPS untuk mengatasi kondisi kelebihan muatan.

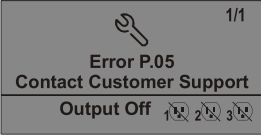
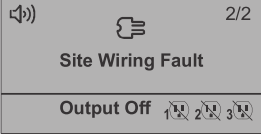
Masalah dan Kemungkinan Penyebabnya	Solusi
UPS beroperasi menggunakan daya baterai sewaktu tersambung ke catu daya	
Pemutus sirkuit input terganggu.	Kurangi muatan pada UPS. Lepas peralatan yang tidak diperlukan, lalu atur ulang pemutus sirkuit. Periksa arus pemutus sirkuit untuk perangkat tersambung.
Tegangan saluran input sangat tinggi, sangat rendah, atau terganggu.	Navigasikan ke layar Antarmuka Tampilan UPS yang menunjukkan voltase input. Verifikasikan voltase input dalam batas operasi yang ditetapkan. Jika voltase input tidak muncul di layar Antarmuka Tampilan UPS, hubungi Dukungan Pelanggan melalui situs web APC by Schneider Electric, www.apc.com .
Layar Antarmuka Tampilan UPS menunjukkan pesan Menunggu Waktu Operasi Minimum .	UPS telah dikonfigurasi untuk beroperasi selama waktu operasi tertentu. Pengaturan ini dapat diubah melalui menu Konfig/UPS.
Layar Status Antarmuka Tampilan UPS menunjukkan Muatan Berlebih dan UPS membunyikan alarm suara tanpa henti	
UPS mengalami kelebihan beban.	Muatan perangkat tersambung melampaui nilai muatan maksimum untuk UPS. UPS akan membunyikan alarm suara tanpa henti hingga kondisi muatan berlebih diatasi. Lepas perangkat yang tidak perlu dari UPS untuk mengatasi kondisi kelebihan muatan.
Layar Status Antarmuka Tampilan UPS menunjukkan UPS beroperasi dalam mode Bypass	
UPS menerima perintah untuk beroperasi dalam mode Bypass .	Tidak diperlukan tindakan.
UPS telah dialihkan secara otomatis ke mode Bypass karena terjadi tanda atau peringatan UPS internal.	Layar Antarmuka Tampilan UPS akan menunjukkan pesan untuk mengidentifikasi tanda maupun peringatan dan tindakan koreksi.
Antarmuka Tampilan UPS berwarna merah atau kuning dan menunjukkan pesan tanda atau peringatan UPS membunyikan alarm suara tanpa henti	
UPS mendeteksi masalah saat pengoperasian normal.	Ikuti petunjuk di layar Antarmuka Tampilan UPS. tekan salah satu tombol untuk menonaktifkan semua alarm.
Layar Antarmuka Tampilan UPS menunjukkan pesan Baterai Terputus .	Pastikan kabel baterai tersambung dengan benar. Lakukan Tes Otomatis UPS untuk memastikan UPS mendeteksi semua baterai tersambung. Untuk melakukan Tes Otomatis UPS, gunakan pilihan menu Antarmuka Tampilan UPS Tes dan Diagnosis .
Layar Antarmuka Tampilan UPS menunjukkan pesan Ganti Baterai .	Ganti semua baterai. Hubungi dukungan pelanggan APC by Schneider Electric.

Masalah dan Kemungkinan Penyebabnya	Solusi
<p>Tampilan UPS berubah merah atau kuning, menampilkan pesan tanda, dan membunyikan alarm suara tanpa henti Nyala merah menunjukkan alarm UPS membutuhkan perhatian segera Nyala kuning menunjukkan alarm UPS membutuhkan perhatian</p>	
<p>Terjadi tanda atau peringatan pada UPS internal.</p> 	<p>Jangan mencoba menggunakan UPS. Matikan UPS dan segera servis.</p>
<p>UPS mendeteksi Kesalahan Perkabelan Lokasi.</p> 	<p>Periksa koneksi netral daya AC. Perbaiki kesalahan pengkabelan lokasi gedung.</p>
<p>UPS mengalami kondisi kelebihan muatan.</p> 	<p>Kurangi muatan pada UPS. Lepas perangkat yang tidak diperlukan.</p>
<p>Tanda Ganti Baterai ditampilkan</p>	
<p>Daya baterai lemah.</p>	<p>Biarkan baterai diisi kembali selama paling tidak empat jam. Selanjutnya, lakukan Tes Otomatis UPS. Bila masalah masih terulang sesudah pengisian, ganti baterainya.</p>
<p>Baterai pengganti tidak tersambung dengan benar.</p>	<p>Pastikan kabel baterai terpasang dengan benar.</p>

Transportasi

1. Matikan dan lepaskan semua perangkat yang terhubung.
2. Lepas unit dari catu daya.
3. Lepaskan semua baterai internal dan eksternal (jika sesuai).
4. Ikuti petunjuk pengiriman yang dijabarkan dalam bagian *Servis* pada panduan ini.

Servis

Jika unit memerlukan perbaikan, jangan kembalikan unit ke agen. Ikuti langkah-langkah berikut:

1. Baca bagian *Pemecahan Masalah* dalam panduan untuk mengatasi masalah umum.
2. Jika masalah berlanjut, hubungi Dukungan Pelanggan APC by Schneider Electric melalui situs web APC by Schneider Electric, **www.apc.com**.
 - a. Catat nomor model dan nomor seri serta tanggal pembelian. Nomor model dan seri ada di panel belakang unit dan tersedia melalui tampilan LCD pada model tertentu.
 - b. Hubungi Dukungan Pelanggan Lewat Telepon. Teknisi akan mencoba untuk menyelesaikan masalah lewat telepon. Bila hal ini tidak memungkinkan, teknisi akan mengeluarkan Nomor Otorisasi Pengembalian Material (#RMA).
 - c. Jika unit masih dalam masa jaminan, perbaikan gratis.
 - d. Prosedur servis dan pengembalian mungkin berbeda di setiap negara. Untuk petunjuk negara tertentu, rujuk ke situs web APC oleh Schneider Electric.
3. Kemas unit dengan baik untuk menghindari kerusakan dalam pengiriman. Jangan pernah menggunakan butiran busa (foam bead) untuk pengemasan. Kerusakan yang terjadi pada saat transit tidak ditanggung jaminan.

Catatan: Sebelum mengapalkan, selalu putuskan hubungan modul baterai di UPS atau paket baterai eksternal.
Baterai internal yang terputus boleh tetap di dalam UPS atau paket baterai eksternal.
4. **Sebelum mengapalkan, selalu putuskan hubungan modul baterai di UPS atau paket baterai eksternal.**
5. Tulis #RMA yang disediakan Dukungan Pelanggan di bagian luar kemasan.
6. Kembalikan unit ini melalui kurir pra-bayar dan yang diasuransikan ke alamat yang diberikan oleh Dukungan Pelanggan.

Jaminan Terbatas Pabrik

Schneider Electric IT Corporation (SEIT) menjamin bahwa produknya bebas dari cacat materi dan pengerjaan selama 3 (tiga) tahun kecuali baterai, yang dijamin selama 2 (dua) tahun terhitung sejak tanggal pembelian. Kewajiban SEIT berdasarkan jaminan ini terbatas pada perbaikan atau penggantian, atas pilihan tanggalnya, atas produk yang cacat. Reparasi atau penggantian produk cacat atau komponennya tidak memperpanjang masa berlaku jaminan asli.

Garansi ini berlaku bagi pembeli asli yang harus mendaftarkan produk ini dalam waktu 10 hari setelah pembelian. Produk dapat didaftarkan online di warranty.apc.com.

Berdasarkan jaminan ini, SEIT tidak bertanggung jawab jika hasil pengujian dan pemeriksaannya mengungkapkan bahwa tidak terjadi dugaan cacat pada produk atau yang disebabkan oleh penyalahgunaan, kelalaian, pemasangan yang tidak semestinya, pengujian, pengoperasian, atau penggunaan produk yang bertentangan dengan rekomendasi spesifikasi SEIT. Lebih lanjut, SEIT tidak bertanggung jawab atas cacat yang ditimbulkan dari: 1) upaya memperbaiki atau memodifikasi produk secara tidak sah, 2) voltase atau sambungan listrik yang salah atau tidak memadai, 3) kondisi tempat pengoperasian yang tidak semestinya, 4) musibah, 5) paparan terhadap elemen, atau 6) pencurian. Berdasarkan jaminan ini, SEIT tidak bertanggung jawab dalam kondisi apapun atas produk yang nomor serinya telah diubah, cacat, atau dilepas.

KECUALI JIKA DITETAPKAN DI ATAS, TIDAK ADA JAMINAN, BAIK TERSURAT MAUPUN TERSIRAT, DENGAN PENERAPAN HUKUM ATAU CARA LAIN, YANG BERLAKU UNTUK PRODUK YANG DIJUAL, DISERVIS, ATAU DISEDIAKAN BERDASARKAN PERJANJIAN INI ATAU SEHUBUNGAN DENGAN PERJANJIAN INI.

SEIT MENYANGKAL SEMUA JAMINAN TERSIRAT TENTANG KEMAMPUAN UNTUK DIPERDAGANGKAN, KEPUASAAN DAN KESESUAIAN UNTUK TUJUAN TERTENTU.

GARANSI TERSURAT SEIT TIDAK AKAN DIPERLUAS, DIKURANGI, ATAU DIPENGARUHI OLEH DAN TIDAK ADA KEWAJIBAN ATAU KEHARUSAN YANG MUNCUL AKIBAT DARI, PENYEDIAAN SARAN TEKNIS ATAU LAINNYA ATAU SERVIS SEIT SEHUBUNGAN DENGAN PRODUK INI.

JAMINAN DAN UPAYA HUKUM DI ATAS ADALAH SATU-SATUNYA DAN SEBAGAI PENGGANTI DARI SEMUA JAMINAN DAN UPAYA HUKUM LAINNYA. JAMINAN YANG DIURAIKAN DI ATAS MERUPAKAN KEWAJIBAN SATU-SATUNYA SEIT DAN UPAYA HUKUM EKSKLUSIF PEMBELI ATAS PELANGGARAN JAMINAN TERSEBUT. JAMINAN SEIT HANYA BERLAKU BAGI PEMBELI PERTAMA DAN TIDAK BERLAKU BAGI PIHAK KETIGA MANAPUN.

DALAM HAL APA PUN, SEIT, PEJABATNYA, DIREKTURNYA, AFILIASI ATAU KARYAWANNYA TIDAK BERTANGGUNG JAWAB ATAS SEGALA BENTUK KERUGIAN TIDAK LANGSUNG, KHUSUS, KONSEKUENSIAL ATAU PUNITIF, AKIBAT PENGGUNAAN, SERVIS ATAU PEMASANGAN PRODUK, APAKAH KERUGIAN TERSEBUT MUNCUL DALAM KONTRAK ATAU TORT, TANPA MELIHAT KESALAHAN, KELALAIAN ATAU KEWAJIBAN PRODUK ATAU APAKAH SEIT TELAH DIBERI TAHU DI MUKA TENTANG KEMUNGKINAN ADANYA KERUGIAN TERSEBUT. SECARA SPESIFIK, SEIT TIDAK BERTANGGUNG JAWAB ATAS BIAYA APAPUN, SEPERTI HILANGNYA KEUNTUNGAN ATAU PENDAPATAN, BAIK LANGSUNG MAUPUN TIDAK LANGSUNG, HILANGNYA PERANGKAT, HILANGNYA KEGUNAAN PERANGKAT, HILANGNYA PERANGKAT LUNAK, HILANGNYA DATA, BIAYA PENGGANTIAN, KLAIM OLEH PIHAK KETIGA, ATAU LAINNYA.

TIDAK ADA SATU PERNYATAAN PUN DALAM JAMINAN TERBATAS INI YANG MENGEKUALIKAN ATAU MEMBATASI TANGGUNG JAWAB SEIT ATAS KEMATIAN ATAU CEDERA FISIK SEBAGAI AKIBAT DARI KELALAIANNYA ATAU KESALAHAN PENAFSIRANNYA HINGGA SEBATAS YANG TIDAK DAPAT DIKEKUALIKAN ATAU DIBATASI OLEH UNDANG-UNDANG YANG BERLAKU.

Untuk mendapatkan servis dibawah garansi anda harus mendapatkan nomor Otorisasi Pengembalian Material (Returned Material Authorization number = RMA) dari layanan pelanggan. Pelanggan yang mengalami masalah klaim jaminan dapat mengakses jaringan dukungan pelanggan SEIT di seluruh dunia melalui situs web APC by Schneider Electric: www.apc.com. Pilih negara Anda dari menu pull-down pemilihan negara. Buka tab Support (Dukungan) di bagian atas halaman web untuk mendapatkan informasi kontak untuk dukungan pelanggan di wilayah Anda. Produk harus dikembalikan dengan biaya pengiriman dibayar dimuka dan disertai dengan deskripsi singkat masalah yang ditemui dan bukti tanggal dan tempat pembelian.

Dukungan Pelanggan APC™ by Schneider Electric Di Seluruh Dunia

Dukungan pelanggan untuk produk ini maupun produk APC™ by Schneider Electric lainnya tersedia secara gratis dengan cara menghubungi:

- Kunjungi situs Web APC by Schneider Electric untuk mengakses dokumen dalam APC by Schneider Electric Knowledge Base dan mengirim permintaan dukungan pelanggan.
 - **www.apc.com** (Kantor Pusat Perusahaan)
Mengakses situs Web APC by Schneider Electric yang sudah diterjemahkan untuk negara yang dimaksud, yang masing-masing menyediakan informasi dukungan pelanggan.
 - **www.apc.com/support/**
Dukungan global untuk melakukan pencarian di APC by Schneider Electric Knowledge Base dan menggunakan e-support.
- Hubungi Pusat Dukungan Pelanggan APC by Schneider Electric melalui telepon atau e-mail.
 - Pusat layanan setempat di setiap negara: kunjungi **www.apc.com/support/contact** untuk informasi kontak.
 - Untuk informasi tentang cara mendapatkan dukungan pelanggan setempat, hubungi perwakilan APC by Schneider Electric atau distributor lain di tempat Anda membeli produk APC by Schneider Electric.

Produk ini diproduksi oleh:
American Power Conversion Corporation
(A.P.C.) B.V.
Cavite 3 - Lot 3, Block 14 Phase III Peza,
Rosario 4106 Cavite, Philippines
Tel: +632 856 8426

Produk ini Diimpor oleh:
PT. Schneider Electric IT Indonesia
Cibis 9 Office 16th Floor, Jl. TB
Simatupang No. 2 Cilandak Timur,
Jakarta Selatan 12560 - Indonesia
Tel. : +62 - 21 - 5096 6000

© 2019 APC by Schneider Electric. APC, logo APC, PowerChute, dan Smart-UPS dimiliki oleh Schneider Electric Industries S.A.S. atau perusahaan afiliasi mereka. Semua merek dagang lainnya merupakan kepunyaan pemiliknya.