

Maestro de ARGUS Presencia con infrarrojos, 1-10 V

Instrucciones de uso

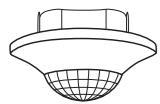

Ref. MTN5510-1419

Accesorios

- Caja de superficie para ARGUS Presencia (Ref. 550619)
- Mando a distancia universal por infrarrojos (Ref. MEG5761-0000)
- PlusLink extensor (Ref. MEG5130-0000)

Por su propia seguridad

⚠️ PELIGRO

PELIGRO DE DESCARGA ELÉCTRICA, EXPLOSIÓN O ARCO ELÉCTRICO

Solo profesionales especializados deben llevar a cabo una instalación eléctrica segura. Los profesionales especializados deben demostrar un amplio conocimiento en las siguientes áreas:

- Conexión a redes de instalación
- Conexión de varios dispositivos eléctricos
- Tendido de cables eléctricos
- Normas de seguridad, normativas y reglamentos sobre cableado

Si no se siguen estas instrucciones, se producirán lesiones graves o la muerte.

⚠️ PELIGRO

PELIGRO DE DESCARGA ELÉCTRICA, EXPLOSIÓN O ARCO ELÉCTRICO

PlusLink transporta una corriente eléctrica y las salidas pueden transportar corriente eléctrica incluso cuando el dispositivo está desconectado:

- Antes de realizar trabajos en el dispositivo o las cargas, desconecte siempre el dispositivo de la alimentación a través de la protección en miniatura preconectada.
- Si una o varias líneas PlusLink están protegidas por separado en su instalación, no estarán aisladas eléctricamente las unas de otras. En este caso, deberá utilizar el extensor PlusLink.

Si no se siguen estas instrucciones, se producirán lesiones graves o la muerte.

AVISO

PELIGRO DE DAÑOS EN EL EQUIPO

- El diferencial de voltaje entre las diferentes fases puede dañar el dispositivo. Todos los dispositivos conectados a una o varias líneas PlusLink deben conectarse a la misma fase.

El incumplimiento de estas instrucciones puede dañar el equipo.

AVISO

PELIGRO DE DAÑOS EN EL EQUIPO

- Asegúrese de que el dispositivo esté desconectado de su circuito durante la prueba de resistencia de aislamiento.

El incumplimiento de estas instrucciones puede dañar el equipo.

Información acerca del maestro de ARGUS Presencia

El maestro de ARGUS Presencia con infrarrojos, 1-10 V (en lo sucesivo denominado **ARGUS**), es un detector de presencia para montaje interior en el techo. El ARGUS incluye un módulo sensor y un mecanismo de control 1-10 V

(en lo sucesivo denominado **mecanismo**). El ARGUS se puede montar tanto en una caja universal de montaje empotrado o en una caja de superficie (disponible como accesorio). Detecta fuentes de calor en movimiento (por ejemplo, personas) dentro de un área ajustable de cobertura y activa una función de iluminación de escalera. El radio máximo de cobertura es de aprox. 7 m. El ángulo de cobertura es de 360°. Mientras se detecte movimiento, la carga conectada se mantendrá en conexión. El tiempo de encendido ajustable solo comienza cuando ya no se detecta ningún movimiento (función de disparo).

El módulo sensor está equipado con un sensor de luz con umbral de luminosidad ajustable que permite que la iluminación se encienda únicamente cuando se halla por debajo del umbral de luminosidad especificado (función de detector de movimiento). Si hay luz natural suficiente, la función de presencia permite que el módulo sensor desconecte la iluminación aunque haya personas presentes.

i El radio de cobertura y el umbral de luminosidad especificados se basan en condiciones normales y una altura de montaje recomendada de aprox. 2,50 m, por lo que deberán considerarse valores orientativos. El alcance pueden variar significativamente si la temperatura fluctúa.

La regulación de la iluminación conmutable mantiene la iluminación de la habitación a una luminosidad constante. El módulo sensor mide la luminosidad de la habitación constantemente y la mantiene en el valor consigna ajustable.

Puede conmutar entre los diferentes modos "modo automático", "24 h ON" y "24 h OFF" utilizando un mando a distancia por infrarrojos.

Gracias a la unidad, se puede conectar una función de iluminación de escalera y se permite regular la luz.

- Unidad **Módulo sensor:** de 1-10 V función de iluminación de la escalera en función de la luminosidad, control de la iluminación, modo automático o semiautomático

Gracias a la unidad, puede controlar BE controlables 1-10 V o transformadores electrónicos de interfaz 1-10 V.

Puede conectar cargas óhmicas, inductivas y capacitivas de 1-10 V a la fase conmutada.

La unidad viene acompañada de una entrada **PlusLink**, con la que puede controlar el ARGUS desde otro lugar. La unidad, junto con el módulo sensor, es el dispositivo receptor y se controla con los dispositivos transmisores a través de **PlusLink (PL)**.

Los dispositivos transmisores son, por ejemplo:

- ARGUS Presencia Esclavo
- Controlador secundario Plus, 2 elementos
- pulsadores mecánicos

Puede usar la entrada PlusLink para acceder a diferentes funciones y modos de funcionamiento con un pulsador mecánico o con el "controlador secundario Plus, 2 elementos". Los modos automático, semiautomático y de presentación podrán usarse para el funcionamiento junto con el control de la iluminación o la función de iluminación de escalera.

- **Modo automático:** las funciones de control de la iluminación y de iluminación de escalera se inician y se detienen automáticamente. Además, podrá activarse un pulsador para iniciar manualmente las funciones y activar el tiempo de encendido.
- **Modo semiautomático:** las funciones de control de la iluminación y de iluminación de escalera únicamente puede iniciarse manualmente accionando el pulsador. Las funciones se detiene en función de los niveles de movimiento y luminosidad o bien cuando se activa el pulsador.
- **Modo de presentación:** p. ej. cuando se muestra un vídeo, la iluminación se mantiene apagada incluso si se detecta movimiento. Las funciones se activan siempre manualmente (pulsador accionado tres veces). Las funciones están siempre desactivadas, dependiendo del movimiento o manualmente (pulsador accionado una vez).
- **Cambiar el valor de consigna:** El nivel de luminosidad deseado para la función de control de la iluminación podrá aumentarse o disminuirse manteniendo presionado el pulsador (> 5 s).

Puede usar el "control secundario Plus, 2 elementos" para cambiar entre los modos automático, "24 h ON" y "24 h OFF". Si el modo semiautomático está activado, también es posible encender el "circuito de iluminación de escalera las 24 h".

Para poder utilizar el PlusLink, necesita un conductor separado en su instalación.

Cables recomendados para la instalación de PL	Número máximo de secciones de cable en una línea PL
NYM-J 3x1,5 mm ²	100 m
NYM-J 4x1,5 mm ²	80 m
NYM-J 5x1,5 mm ²	65 m

AVISO

PELIGRO DE DAÑOS EN EL EQUIPO

- Únicamente conecte el BE 1-10 V (máx. 25 por mecanismo) a las salidas de regulación 1-10 V.
- La salida de regulación 1-10 V (+,-) no tiene protección contra sobretensiones. Una conexión a 220/230 V CA destruirá el mecanismo.
- Asegúrese de que la polaridad de la salida de regulación (+,-) 1-10 V es correcta.
- Ponga el mecanismo en funcionamiento únicamente con una tensión de red sinusoidal.

El incumplimiento de estas instrucciones puede dañar el equipo.

Conexiones, indicadores y elementos de mando

Parte delantera:

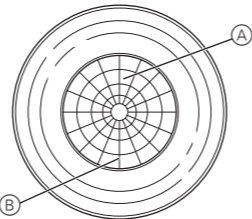

- (A) Diodo LED rojo (en modo de prueba)
- (B) Diodo LED verde (para circuito de iluminación de escalera las 24 h)

Parte trasera:

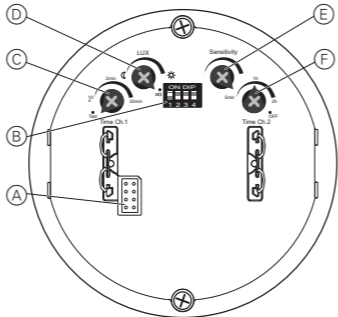

- (A) Interfaz de módulo:
- (B) Interruptores DIP
 - 1: Función de presencia/función del detector de movimiento
 - 2: circuito de iluminación de escalera las 24 h
 - 3: Preaviso
 - 4: Regulación de la iluminación
- (C) Potenciómetro para tiempo de encendido
- (D) Potenciómetro para umbral de luminosidad
- (E) Potenciómetro para la sensibilidad
- (F) Modo automático/semiautomático del potenciómetro (posición "OFF")

Selección del lugar de montaje

- Monte el módulo sensor únicamente en aquellas posiciones que permitan un control efectivo del área en concreto.

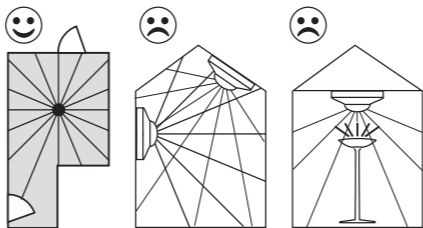

- Instale el módulo sensor en el techo, a ser posible, en el centro de la habitación.
- No instale el módulo sensor en zonas inclinadas o paredes.
- Instale el módulo sensor a, por lo menos, 0,5 m de las luces.
- La altura de montaje recomendada es de 2,50 m. Cualquier otra altura de montaje que difiera de este valor, afectará al área de cobertura.

- Área máxima de cobertura del módulo sensor: Ángulo de cobertura de 360°, aprox. 7 m de radio de cobertura.

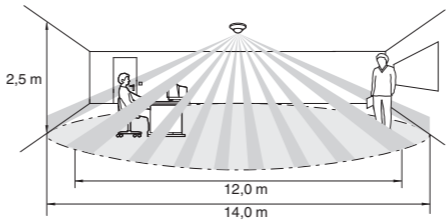

- Área de cobertura interna/externa
 - Área de cobertura interna (aprox. 6 m de radio): detección de movimiento de una persona sentada debido a poco movimiento
 - Área de cobertura externa (aprox. 7 m de radio): detección de movimiento de una persona andando debido a mucho movimiento

- Para garantizar un control continuo, por ejemplo en un vestíbulo largo, las áreas de cobertura de los módulos sensores individuales tienen que entrecruzarse.

- Los detectores de movimiento/presencia detectan objetos que irradian calor. Debería seleccionar un lugar de montaje libre de fuentes no deseadas de calor que puedan provocar detecciones no deseadas, como por ejemplo:

- Lámparas conectadas en el área de cobertura
- Fuegos (como en chimeneas)
- Cortinas en movimiento, y similares que causen diferencias de temperatura en el entorno inmediato provocadas por una radiación solar fuerte
- Ventanas en las que la alternancia de radiación solar y sombras influye provocando rápidos cambios de temperatura
- Fuentes grandes de calor (por ejemplo, coches), detectadas a través de las ventanas
- Habitaciones soleadas con objetos reflectantes (por ejemplo, el suelo) que pueden provocar cambios rápidos de temperatura.
- Cristales de ventanas calentados por la radiación solar
- Perros, gatos, etc.

- A fin de prevenir un funcionamiento con interferencias, el mecanismo debe instalarse en una caja de montaje empotrado resistente al viento. Con as cajas de montaje empotrado y los sistemas de cableado y tubos, una corriente de aire en la parte trasera del equipamiento puede activar el módulo sensor.

- Evitar la radiación solar directa. En casos extremos, puede destruir el sensor.

Ubicación de la instalación para funcionamiento maestro/esclavo

- Para garantizar que la habitación esté lo mejor iluminada posible, coloque el maestro en la zona más oscura del área de uso. Esto implica que la iluminación vaya a encenderse cuando aún quede suficiente luminosidad ambiente en algunas zonas.
- Cuando el funcionamiento se establezca con varios dispositivos maestro en una misma habitación (multimaestro), las diferentes áreas de iluminación tendrán delimitaciones comunes. Existe el riesgo de que unas influyan en las otras (retroalimentación óptica). Intente evitar el funcionamiento multimaestro. Si no fuese posible, coloque el maestro en el área que guarde la mayor distancia posible a las zonas de delimitación.

Instalación del ARGUS

Conexión del mecanismo para la aplicación necesaria

Mecanismo como aparato único (opcionalmente con pulsador mecánico a través de PlusLink)

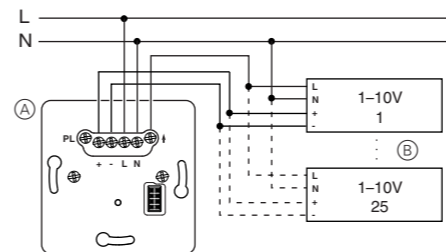

- (A) Mecanismo de control 1-10 V
- (B) BE 1-10 V
- (C) Pulsador mecánico (modo de activación), opcional

Montaje del ARGUS

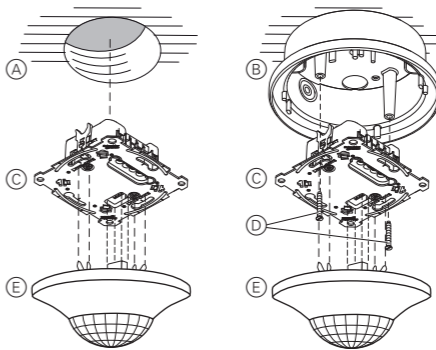

- (A) Caja universal de montaje empotrado
- (B) Caja de superficie para ARGUS Presencia (accesorio)
- (C) Mecanismo
- (D) Tornillos (incluidos con la caja de superficie)
- (E) Módulo sensor

i Si la tensión de red está conectada, el módulo sensor conecta el mecanismo durante 30 s y, después, lo vuelve a desconectar. En los 2 s siguientes, el módulo sensor no reacciona a ningún movimiento. Una vez concluido este periodo de inicialización, el dispositivo estará listo para el funcionamiento.

Ajuste del módulo sensor

Situado en la parte trasera del módulo sensor, el potenciómetro se puede utilizar para ajustar la sensibilidad del módulo sensor, el umbral de luminosidad y el tiempo de encendido.

Ajustes adicionales posibles gracias a los interruptores DIP:

	Pos. ON (superior)	Pos. OFF (inferior)
DIP 1	Función de presencia	Activo
DIP 2	Circuito de iluminación de escalera las 24 h a través de PlusLink	Inactivo
DIP 3	Preaviso	Activo
DIP 4	Regulación de la iluminación	Inactivo *

i * En cuanto se activa la regulación de la iluminación, los interruptores DIP 1-3 adquieren funciones nuevas/adicionales (véase "Ajuste de la regulación de la iluminación").

Ajuste de la sensibilidad

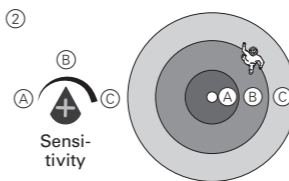
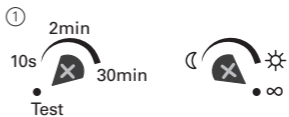

- ① Active el modo test y ajuste la luminosidad a "infinito". El diodo LED rojo se enciende al detectarse un movimiento.
- ② Ajustar sin escalonamientos la sensibilidad (máx. 7 m de radio de cobertura).
- ③ Camine por el área de cobertura y compruebe si el módulo sensor se activa del modo deseado. En caso necesario, ajuste la sensibilidad.

Ajuste del umbral de luminosidad



- ④ Ajuste indefinido del umbral de luminosidad deseado. El módulo sensor se conmuta por debajo del umbral ajustado de luminosidad.

- ☾ Detecta movimiento cuando está oscuro (aprox. 10 lux)
- ☀ Detecta movimiento con luz diurna (aprox. 1000 lux)
- ∞ Detecta movimiento independientemente de la luminosidad

- ⑥ Compruebe que el módulo sensor se conecta con la luminosidad deseada/ajustada. En caso necesario, ajuste el umbral de luminosidad.

Ajuste de la función de iluminación de escalera

Puede ajustar el tipo de función de iluminación de escalera (con/sin preaviso) y el tiempo de encendido.

Al ajustar el tiempo de encendido, especifique cuánto tiempo se va a mantener en conexión la carga conectada (sin interrupción, de 10 s a 30 min.).

El preaviso indica el final del tiempo de encendido. Las cargas se atenúan lentamente. Las cargas se desconectan una vez ha transcurrido el tiempo de preaviso (30 s, no ajustable).

- ① Seleccione el tipo de función de iluminación de escalera y ajuste el tiempo de encendido.

Función de iluminación de escalera sin preaviso

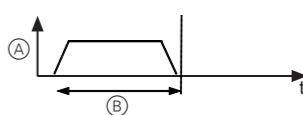

- (A) Regulación sin preaviso
- (B) Tiempo de encendido

Función de iluminación de escalera con preaviso

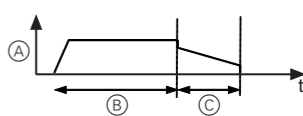
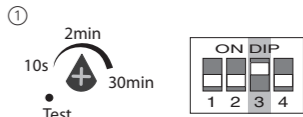

- (A) Regulación con preaviso
- (B) Tiempo de encendido
- (C) Preaviso (30 s, no ajustable)

Activación/desactivación de la función de presencia

En el caso de la detección de movimiento en función de la luminosidad, el módulo sensor controla la luminosidad de la habitación constantemente y la compara con el umbral de luminosidad ajustado. Si se dispone de luz natural suficiente, el módulo sensor apagará la iluminación aunque haya personas presentes.

La función de presencia del módulo sensor viene activada por defecto de fábrica. Puede desactivar la función ("OFF") y volver a activarla ("ON") mediante el interruptor DIP 1.



Una vez desactivada la función de presencia, el módulo sensor continua desempeñando la función de detector de movimiento.

Ajuste del circuito de iluminación de escalera las 24 h

Puede utilizar el interruptor DIP 2 para establecer un circuito de iluminación de escalera las 24 h al que podrá acceder desde otro lugar mediante PlusLink.

Para ello dispone de las siguientes opciones:

- DIP 2 "ON": **únicamente** conecta la iluminación de escalera las 24 h mediante PL
- DIP 2 "OFF": conecta/desconecta la iluminación de escalera las 24 h mediante PL



Activación/desactivación del modo semiautomático

El modo semiautomático se activa mediante la posición "OFF" deteniendo el potenciómetro con la mano derecha.

Por defecto, el modo automático viene establecido de fábrica y se activa con cualquier posición diferente de "OFF".



Activación/desactivación de la regulación de la iluminación

La regulación de la iluminación del módulo sensor viene desactivada por defecto de fábrica. Puede activar la función ("ON") y desactivarla ("OFF") mediante el interruptor DIP 4.



Regulación de la iluminación

Funciones básicas de la regulación de la iluminación

La regulación de la iluminación mantiene la iluminación de la habitación a una luminosidad constante. El módulo sensor mide la luminosidad de la habitación constantemente y la mantiene en el valor consigna ajustable. Cuando se detecta movimiento, el mecanismo regula inicialmente la iluminación de acuerdo con el valor consigna. Si la luminosidad ambiente varía, el mecanismo regulará la iluminación en consecuencia. Si se dispone de luz natural suficiente, el módulo sensor apagará la iluminación aunque haya personas presentes.

Ejemplo ilustrativo de la regulación de la iluminación:

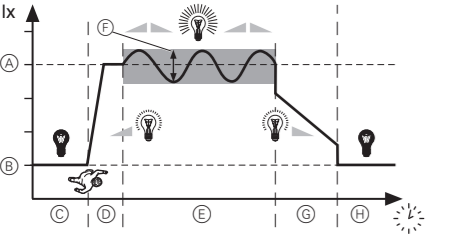

- (A) Valor nominal
- (B) Luminosidad ambiente
- (C) Iluminación desconectada
- (D) Fase de inicio
- (E) Fase de regulación
- (F) Rango de regulación
- (G) Preaviso
- (H) Iluminación desconectada

Ajuste de la regulación de la iluminación

En cuanto se activa la regulación de la iluminación mediante el interruptor DIP 4, el resto de interruptores DIP asumen una función nueva/adicional:

		Pos. ON (superior)	Pos. OFF (inferior)
DIP 1	Velocidad de respuesta	Lenta	Rápida
DIP 2	Modificación valor nominal	Bloqueado	Mediante mando a distancia por infrarrojos o módulo pulsador
	Circuito de iluminación de escalera las 24 h a través de PL	24 h "ON"	24 h "ON" o 24 h "OFF"
DIP 3	Ajuste fase de inicio	50% luminosidad de la iluminación	Valor nominal

Ajuste de la velocidad de respuesta

La velocidad a la que el módulo sensor ajusta la luz al valor consigna puede ajustarse mediante el interruptor DIP 1.

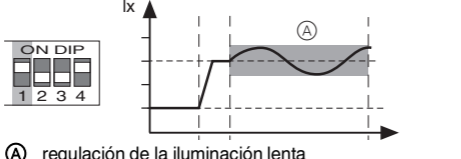

(A) regulación de la iluminación lenta

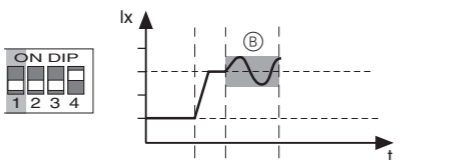

(B) regulación de la iluminación rápida

Cambiar el valor consigna

El valor de consigna es el valor de luminosidad deseado que deberá mantenerse constante en la habitación. Este valor es el resultado de la luminosidad ambiente y de la iluminación.

Es posible seleccionar si el valor de consigna se puede modificar mediante el interruptor DIP 2 o no. Se puede modificar con el mando a distancia universal por infrarrojos, con un pulsador mecánico o con el "controlador secundario Plus, 2 elementos".

La intensidad de la iluminación varía según las modificaciones efectuadas en el valor de consigna.



(A) Modificación del valor de consigna desactivada

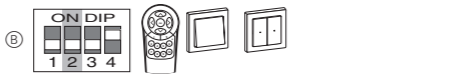

(B) Modificación del valor de consigna activada

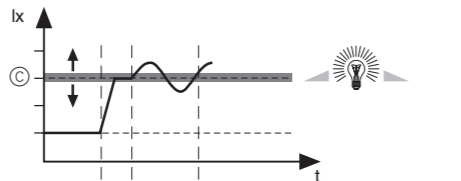

(C) Cambiar el valor de consigna

- con mando a distancia universal por infrarrojos:
 - Pulsador 8: aumenta el valor de consigna
 - Pulsador 9: disminuye el valor de consigna
- con pulsador mecánico:
 - Primera activación: aumenta el valor de consigna
 - Segunda activación: disminuye el valor de consigna
- con el controlador secundario Plus, 2 elementos:
 - Pulsador superior derecho: aumenta el valor de consigna
 - Pulsador inferior derecho: disminuye el valor de consigna

Ajuste de la fase de inicio

La fase de inicio con la que el módulo sensor conecta la luz puede ajustarse mediante el interruptor DIP 3.

Inicio al 50% de luminosidad de la iluminación

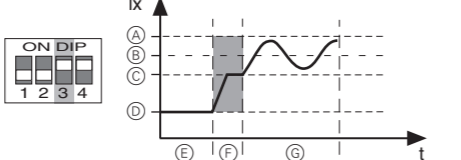

- (A) luminosidad global máx. (luminosidad ambiente e iluminación)
- (B) consigna
- (C) 50% de la luminosidad de la iluminación

- (D) luminosidad ambiente
- (E) iluminación desconectada
- (F) fase de inicio
- (G) fase de regulación

Comienzo con el valor consigna

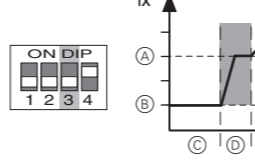

- (A) consigna
- (B) luminosidad ambiente
- (C) iluminación desconectada
- (D) fase de inicio
- (E) fase de regulación

Control del módulo sensor a través del mando a distancia por infrarrojos

Los interruptores DIP no influyen en la función de infrarrojos.

Puede conmutar entre las tres funciones del módulo sensor pulsando la tecla 10 del mando a distancia por infrarrojos (B).

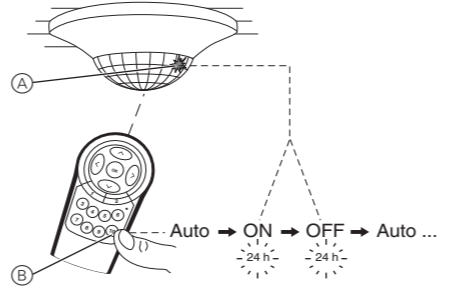

- Función **Auto**: El módulo sensor está en el modo automático, conecta las cargas cuando detecta movimiento y las vuelve a desconectar cuando se cumple el tiempo de encendido.
- **24 h "ON"**: La carga se conecta de manera permanente las 24 h (sin detección de movimiento). Se enciende el diodo LED (A) verde.
- **24 h "OFF"**: La carga se desconecta de manera permanente las 24 h (sin detección de movimiento). Se enciende el diodo LED (A) verde.

Control del módulo sensor desde otro lugar

Control de las cargas desde otro lugar a través de PlusLink con:

- Esclavo de ARGUS Presencia
- Regulador lateral Plus, 2 elementos
- Pulsador mecánico

Ejemplo de control maestro/esclavo a través del ARGUS Presencia

El control maestro/esclavo a través de PlusLink es posible con el ARGUS Presencia esclavo.

Si el ARGUS Presencia esclavo (A) detecta un movimiento, envía un comando de activación a todos los módulos sensores de las líneas PL conectadas. En este ejemplo, el comando se envía a un ARGUS Presencia maestro (B).

El ARGUS Presencia maestro (B) comprueba la luminosidad del entorno. La función de iluminación de escalera se inicia únicamente si la luminosidad es inferior al umbral de luminosidad ajustado.

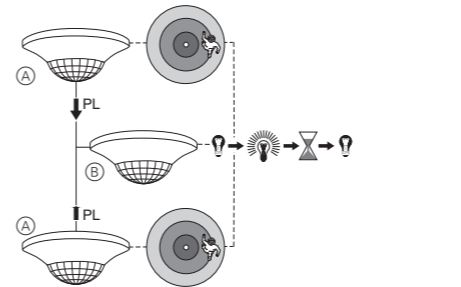

- (A) ARGUS Presencia esclavo en unidad de inserción de la unidad central
- (B) ARGUS Presencia maestro en línea PL

- Indicaciones:**
- En la unidad de inserción de la unidad central, el módulo sensor realiza siempre los envíos independientemente de la luminosidad.
 - Los interruptores y DIP los potenciómetros del módulo sensor no funcionan en la unidad de inserción unidad central (excepto para la sensibilidad).

Modos de funcionamiento y pulsadores

Puede usar la entrada PlusLink para acceder a diferentes funciones y modos de funcionamiento con un pulsador mecánico y con el pulsador derecho del "Controlador secundario Plus, 2 elementos".

Los modos de funcionamiento automático, semiautomático y de presentación podrán usarse junto con el control de la iluminación o la función de iluminación de escalera. Los siguientes ejemplos están relacionados con la función de control de la iluminación.

Modo automático

En el modo automático puede encender el control de la iluminación y la función de iluminación de escalera independientemente de la luminosidad al accionar el pulsador, incluso más allá del alcance de detección del detector de presencia.

Ejemplo del control de la iluminación en modo automático

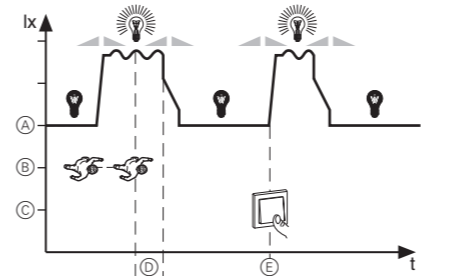

- (A) Iluminación
- (B) Movimiento
- (C) Activación del pulsador
- (D) Tiempo de encendido
- (E) Inicio manual

La activación automática depende de la luminosidad.

En el control de la iluminación, la desactivación también depende de la luminosidad. En la función de iluminación de escalera, la desconexión depende de la luminosidad únicamente si se ha seleccionado la función de presencia.

Modo semiautomático

En el modo semiautomático es necesario accionar un pulsador para iniciar la función de control de la iluminación o de iluminación de escalera. El inicio manual es independiente de la luminosidad y del movimiento.

Ejemplo del control de la iluminación en modo semiautomático

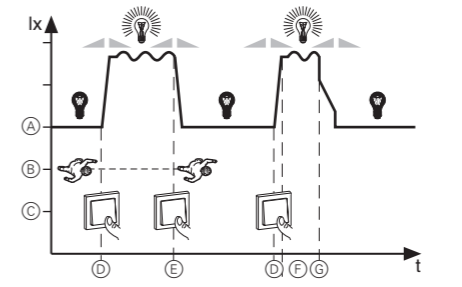

- (A) Iluminación
- (B) Movimiento
- (C) Activación del pulsador
- (D) Inicio manual
- (E) Detención manual
- (F) Tiempo de encendido
- (G) Detención automática

Después del apagado automático, la iluminación sigue apagada y únicamente podrá volver a encenderse de forma manual. Únicamente si se detecta un movimiento nuevo durante un periodo de 5 s después del apagado, se iniciará un nuevo tiempo de encendido.

Para la función de control de la iluminación o de iluminación de escalera con la función de presencia activada, la iluminación se desactiva en función de la luminosidad, como en el modo automático.

A diferencia del modo automático, el modo semiautomático se activa mediante un potenciómetro (véase el apartado "Ajuste del módulo sensor").

Modo de presentación

En el modo de presentación la iluminación se mantiene apagada incluso si se detecta movimiento.

Ejemplo del control de la iluminación en modo de presentación

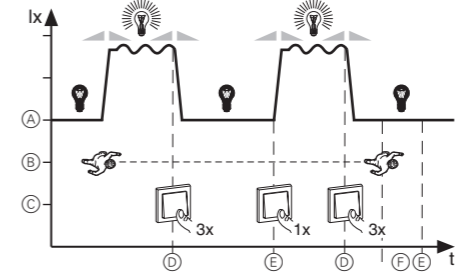

- (A) Iluminación
- (B) Movimiento
- (C) Activación del pulsador
- (D) Inicio del modo de presentación
- (E) Finalización del modo de presentación
- (F) Tiempo de encendido

Activación el modo de presentación:

Presiones brevemente el pulsador tres veces durante un tiempo de 3 s (< 0,5 s).

Activación/desactivación del modo de presentación:

Presione brevemente el pulsador (< 0,5 s).

Datos técnicos

Mecanismo

Tensión nominal:	CA 220/230 V ~, 50/60 Hz
Corriente nominal:	10 A, cosφ = 0,6
Tipo de carga:	máx. BE regulable 25 (1-10 V)
Corriente de control:	máx. 50 mA
Potencia de conexión para la fase conmutada	
Lámparas incandescentes:	2200 W
Lámparas halógenas de alta tensión:	2000 W
Lámparas halógenas de baja tensión con transformador bobinado:	500 VA

Transformadores electrónicos:	1050 W
Cargas capacitivas:	10 A, 140 µF
Conductor neutro:	necesario
Salidas:	• +, - (1-10 V) • Fase conmutada
Bornes de conexión:	Bornes a tornillo para máx. 2 x 2,5 mm ² o 2 x 1,5 mm ²

Protección:

Utilice únicamente los siguientes interruptores automáticos:

Schneider Electric	16 A	23617
ABB	16 A	S201-B16
ABL Sursum	16 A	B16S1
Hager	16 A	MBN116
Legrand	16 A	03270
Siemens	16 A	SSL61166

Módulo sensor

Ángulo de detección:	360°
Número de niveles:	6
Número de zonas:	136
Número de detectores de movimiento:	4
Altura recomendada de montaje:	2,50 m
Alcance (puede ajustarse en "Sensibilidad"):	como máximo, unos 7 m de radio de cobertura
Umbral de luminosidad:	de aprox. 10 lux hasta aprox. 1000 lux (ajustable sin escalonamientos), independiente de la luminosidad
Tiempo de encendido del canal:	de aprox. 10 s hasta aprox. 30 min (ajustable sin escalonamientos), modo de prueba (1 s)
Elementos indicadores:	1 diodo LED rojo 1 diodo LED verde
Interruptores DIP:	1: función de presencia/función de detector de movimiento 2: circuito de iluminación de escalera las 24 h 3: Preaviso 4: regulación de la iluminación
Conexión:	interfaz de módulo con 8 pines de contacto

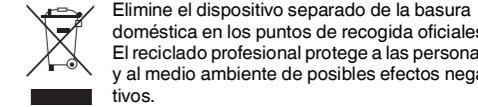

Merten GmbH

Fritz-Kotz-Str. 8
51674 Wiehl - Germany
se.com/contact

