

Mecanismo de regulador universal

Guía del usuario

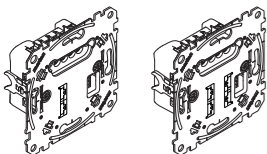

Mecanismo de regulador universal

Art. n.º MEG5171-0000, MTN5171-0000

Mecanismo de regulador universal, 2 elementos

N.º art. MEG5172-0000

Accesorios necesarios

- A completar con:
- módulos correspondientes (ver resumen de funcionamiento).

Accesorios

- Expansor PlusLink (art. n.º MEG5130-0000)
- Distribuidor PlusLink (3 ciclos) (art. n.º MEG5130-0001)

Por tu seguridad

⚠ ⚠ PELIGRO

PELIGRO DE DESCARGA ELÉCTRICA, EXPLOSIÓN O ARCO ELÉCTRICO

La instalación eléctrica solo debe ser realizada de forma segura por profesionales cualificados. Los profesionales capacitados deben demostrar un amplio conocimiento en las siguientes áreas:

- Conexión a redes de instalación
- Conexión de varios dispositivos eléctricos
- Tendido de cables eléctricos
- Normas de seguridad, normativas locales y reglamentos sobre cableado

El incumplimiento de estas instrucciones provocará la muerte o lesiones graves.

⚠ ⚠ PELIGRO

RIESGO DE DESCARGA ELÉCTRICA

El PlusLink transporta una corriente eléctrica y las salidas pueden transportar corriente eléctrica incluso cuando el dispositivo está desconectado.

- Antes de realizar trabajos en el dispositivo o las cargas, desconecte siempre el dispositivo de la alimentación a través del fusible preconectado.

Si una o varias líneas PlusLink están protegidas con fusibles independientes en su instalación, no estarán aisladas unas de otras.

- En este caso, deberá utilizar el extensor PlusLink.

El incumplimiento de estas instrucciones provocará la muerte o lesiones graves.

Aviso

RIESGO DE DAÑOS EN EL EQUIPO



- Conecte todos los dispositivos conectados de una o varias líneas PlusLink a la misma fase o utilice un terminal PlusLink para la instalación entre fases.

- Asegúrese de que el dispositivo esté desconectado de su circuito durante la prueba de resistencia de aislamiento.

El incumplimiento de estas instrucciones puede dañar el dispositivo.

Información sobre el mecanismo de regulador universal

Puede usar el mecanismo de regulador universal (en lo sucesivo denominado **mecanismo**) para conectar y regular cargas óhmicas, inductivas o capacitivas por canal:

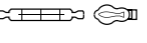
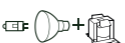
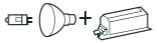
	Lámparas LED atenuables
	Lámparas incandescentes (carga óhmica)
	Lámparas halógenas de 230 V (carga óhmica)
	Lámparas halógenas de bajo voltaje con transformadores bobinados atenuables (carga inductiva)
	Lámparas de bajo voltaje con transformador electrónico (carga capacitiva)

El regulador reconoce de forma automática la carga conectada. Es resistente a la sobrecarga y al cortocircuito.

El mecanismo viene acompañado de una (mecanismo de 1 elemento) o de dos (mecanismo de 2 elementos) unidades **PlusLink**, con las que puede controlar los canales desde otro lugar. La unidad, completada con un módulo (ver el resumen de funcionamiento), es el dispositivo receptor y se controla con el dispositivo transmisor a través de **PlusLink (PL)**.

Los dispositivos transmisores son, por ejemplo:

- Unidades centrales (completos con los módulos relevantes)
- Controlador secundario Plus, 1 elemento/2 elementos
- Pulsadores mecánicos
- Sensores externos

Para poder utilizar el PlusLink, necesita disponer de un conductor independiente en su instalación.

i La longitud total de secciones de cable en una línea PL no debe exceder los 100 m (cuando se utiliza un cable de 3 conductores).

La función de memoria con función de encendido/apagado (consulte el manual del módulo para obtener instrucciones para el funcionamiento) permite a la unidad memorizar y volver a activar el valor de luminosidad ajustado más reciente.

Aviso

RIESGO DE DAÑOS EN EL EQUIPO

- Si conecta al mismo tiempo cargas mixtas (inductivas y capacitivas) a un canal, los dispositivos conectados podrían sufrir daños.

- Ponga la unidad en funcionamiento únicamente con una tensión de red sinusoidal.

- Si se usan transformadores, conecte solo transformadores regulables al mecanismo.

- La regulación de enchufes está prohibida. El riesgo de sobrecarga y de conexión de dispositivos inapropiados es demasiado elevado.

- Si se utiliza un terminal para la puesta en bucle, el mecanismo debe protegerse con un interruptor automático de 6 A.

El incumplimiento de estas instrucciones puede dañar el dispositivo.

Resumen de funcionamiento del mecanismo de 1 elemento, completo con los módulos correspondientes

Módulo:	Función:
Módulo para pulsador Básico, 1 elemento	<ul style="list-style-type: none"> • conexión/desconexión • Atenuación
Módulo para pulsador Básico, 2 elementos	<ul style="list-style-type: none"> • conexión/desconexión • Atenuación • Activar y guardar escenas de iluminación
Módulo para pulsador conectado, 1 elemento	<ul style="list-style-type: none"> • conexión/desconexión • atenuación Funciones adicionales de la aplicación ¹
Módulo para pulsador conectado, 2 elementos	<ul style="list-style-type: none"> • conexión/desconexión • Atenuación Funciones adicionales de la aplicación ¹
Módulo giratorio	<ul style="list-style-type: none"> • conexión/desconexión • Atenuación • Activar y guardar escenas de iluminación
Módulo sensor empotrado ARGUS 180	<ul style="list-style-type: none"> • Función de iluminación de la escalera en función de la luminosidad
Módulo sensor empotrado ARGUS 180 con interruptor	<ul style="list-style-type: none"> • Función de iluminación de la escalera en función de la luminosidad • Encender/apagar permanentemente la luz de la escalera
Módulo sensor empotrado ARGUS Presence 180/2,20 m	<ul style="list-style-type: none"> • Función de iluminación de la escalera en función de la luminosidad
Módulo sensor ARGUS Presence con IR	<ul style="list-style-type: none"> • Función de iluminación de la escalera en función de la luminosidad • Función IR • Control de la iluminación
Módulo temporizador con indicador estándar	<ul style="list-style-type: none"> • Conmutación y atenuación manuales • Conmutación temporizada
Módulo temporizador con indicador	<ul style="list-style-type: none"> • Conmutación y atenuación manuales • Conmutación temporizada • Evaluación de temporizador DCF

¹ Para obtener más información sobre la aplicación y sus funciones, lea las instrucciones del dispositivo correspondiente.

Resumen de funcionamiento del mecanismo de 2 elementos, completo con los módulos correspondientes

Módulo:	Función:
Módulo para pulsador Básico, 1 elemento	<ul style="list-style-type: none"> • Encender/apagar ambos canales conjuntamente • Atenuar ambos canales conjuntamente
Módulo para pulsador Básico, 2 elementos	<ul style="list-style-type: none"> • Encender/apagar ambos canales por separado • Atenuar ambos canales por separado
Módulo para pulsador conectado, 1 elemento	<ul style="list-style-type: none"> • Conexión/desconexión conjunta de ambos canales • Atenuación conjunta de ambos canales Funciones adicionales de la aplicación ¹
Módulo para pulsador conectado, 2 elementos	<ul style="list-style-type: none"> • Encender/apagar ambos canales por separado • Atenuar ambos canales por separado Funciones de aplicación adicionales (ambos canales juntos) ¹
Módulo giratorio	<ul style="list-style-type: none"> • conexión/desconexión • Atenuación
Módulo sensor empotrado ARGUS 180	<ul style="list-style-type: none"> • Función de iluminación de la escalera en función de la luminosidad • Función de iluminación de la escalera independiente de la luminosidad
Módulo sensor empotrado ARGUS 180 con interruptor	<ul style="list-style-type: none"> • Función de iluminación de la escalera en función de la luminosidad • Función de iluminación de la escalera independiente de la luminosidad • Encender/apagar permanentemente la luz de la escalera
Módulo sensor empotrado ARGUS Presence 180/2,20 m	<ul style="list-style-type: none"> • Función de iluminación de la escalera en función de la luminosidad • Función de iluminación de la escalera independiente de la luminosidad
Módulo sensor ARGUS Presence con IR	<ul style="list-style-type: none"> • Función de iluminación de la escalera en función de la luminosidad • Función de iluminación de la escalera independiente de la luminosidad • Función IR • Control de la iluminación
Módulo temporizador con indicador estándar	<ul style="list-style-type: none"> • Conmutar y atenuar ambos canales conjuntamente de forma manual • Conmutación temporizada de ambos canales por separado o conjuntamente
Módulo temporizador con indicador	<ul style="list-style-type: none"> • Conmutar y atenuar ambos canales conjuntamente de forma manual • Conmutación temporizada de ambos canales por separado o conjuntamente • Evaluación de temporizador DCF

¹ Para obtener más información sobre la aplicación y sus funciones, lea las instrucciones del dispositivo correspondiente.

Instalación del mecanismo

Cableado del mecanismo (1 elemento) requerido para la aplicación

Unidad como aparato único

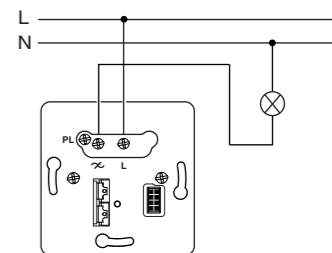

Mecanismo con pulsador mecánico a través de PlusLink

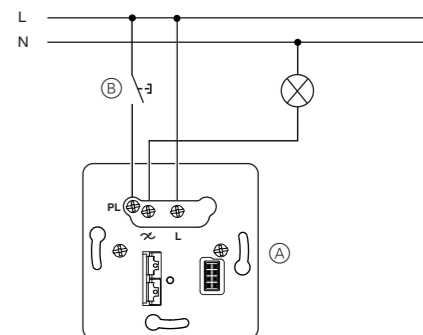

- (A) Mecanismo de regulador universal
- (B) Pulsador mecánico (modo de conmutación)

Mecanismo en combinación con transmisor a través de PlusLink (mostrado aquí con controlador secundario Plus)

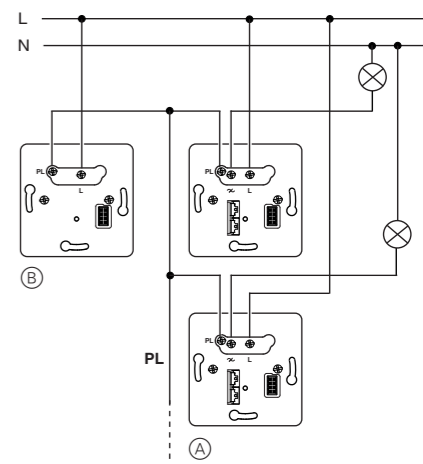

- (A) Mecanismo de regulador universal
- (B) Controlador secundario Plus, 1 elemento/2 elementos (transmisor)

Cableado del mecanismo (2 elementos) requerido para la aplicación

i En caso de conectar cargas en un único canal de un mecanismo de 2 elementos, debe usarse el canal 1.

Unidad como aparato único

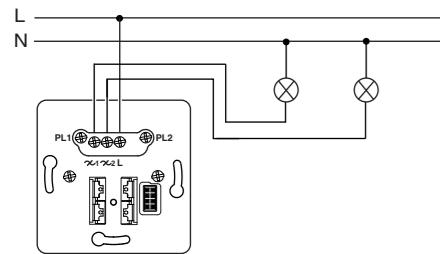

Mecanismo con pulsadores mecánicos a través de PlusLink

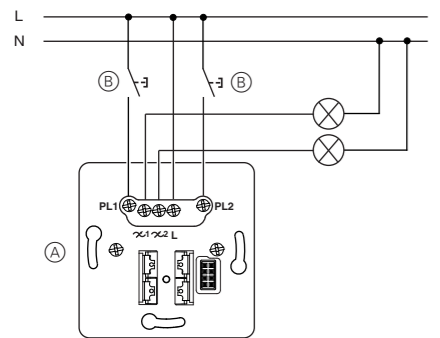

- A** Mecanismo de regulador universal, 2 elementos
- B** Pulsadores mecánicos (modo de conmutación)

Mecanismo en combinación con transmisor a través de PlusLink (mostrado aquí con controlador secundario Plus)

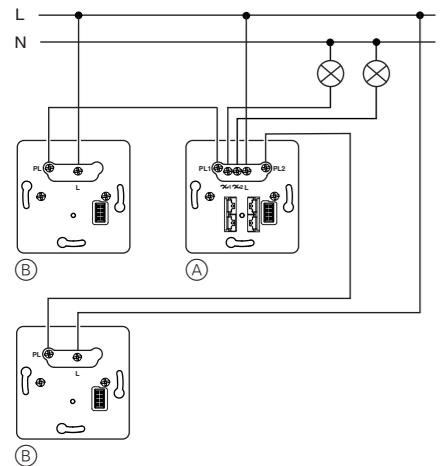

- A** Mecanismo de regulador universal, 2 elementos
- B** Controlador secundario Plus, 1 elemento/2 elementos (transmisor)

Instalación del dispositivo

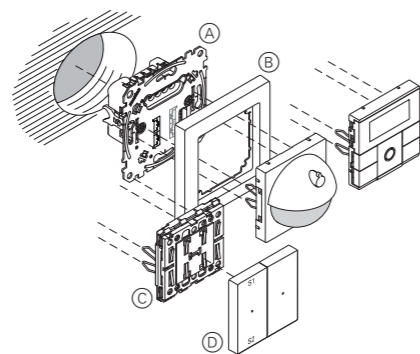

- A** Mecanismo de regulador universal, 1 elemento/2 elementos
- B** Bastidor
- C** Módulo (ver resumen de funcionamiento)
- D** Teclas basculantes para módulo

i Si no instala el dispositivo en una caja para empotrar estándar, la carga máxima permitida puede reducirse debido a la restricción en la disipación de calor:

Reducción de carga por	si está instalado
25 %	en paredes huecas * Varios dispositivos instalados juntos*
30 %	en caja de superficie de 1 o 2 elementos
50 %	en caja de superficie de 3 elementos

* Si concurren varios factores, sume las reducciones de carga.

Funcionamiento del dispositivo

i El mecanismo se muestra aquí operando en combinación con un módulo para pulsador. Puede encontrar más información sobre cómo operar los diversos módulos en las instrucciones de funcionamiento relevantes.

Conexión/desconexión de cargas (mecanismo de 1 elemento)

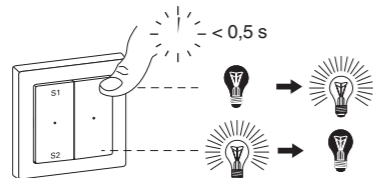

Atenuación de cargas (mecanismo de 1 elemento)

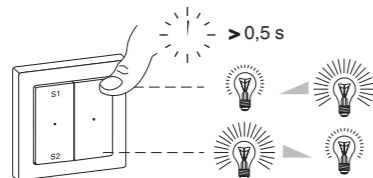

Conexión/desconexión de cargas (mecanismo de 2 elementos)

- Pulsador derecho: Canal 1
- Pulsador izquierdo: Canal 2

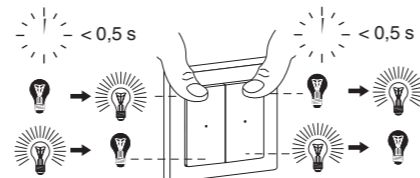

Atenuación de cargas (mecanismo de 2 elementos)

- Pulsador derecho: Canal 1
- Pulsador izquierdo: Canal 2

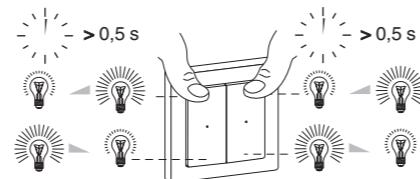

Activación de escenas de iluminación (mecanismo de 1 elemento)

(solo para módulo para pulsador, 2 elementos)

Escenas estándar

Todos los dispositivos se suministran de fábrica con ajustes predeterminados para una escena de iluminación.

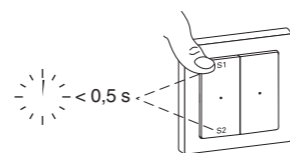

- S1: Iluminación encendida (100 %)
- S2: Iluminación apagada

Control de las cargas desde otro lugar con transmisores a través de PlusLink. Por ejemplo:

- Unidad central con módulo
- Controlador secundario Plus, 1 elemento/2 elementos
- Pulsador mecánico
- Sensor externo

Ejemplo de operación 1:

Cuando está pulsado el módulo para pulsador de la unidad central, todas las cargas de la línea PL se controlan juntas.

- Pulsación corta (< 0,5 s): encender/apagar
- Pulsación larga (> 0,5 s): atenuar

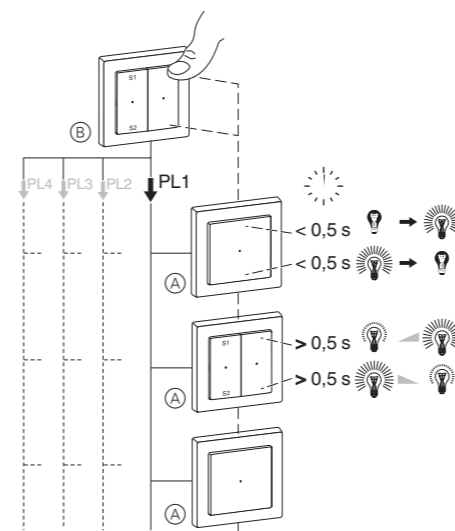

- A** Mecanismo de regulador universal en línea PL 1
- B** Unidad central con módulo

Ejemplo de operación 2:

i Cuando se usa un pulsador mecánico, recomendamos conectar solamente un mecanismo. Con dos o más mecanismos, ya no queda garantizada la atenuación simultánea de las cargas.

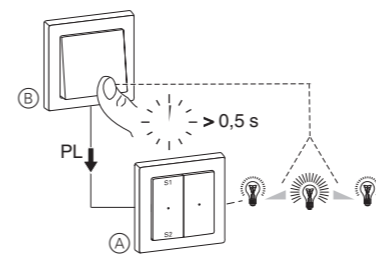

- A** Mecanismo de regulador universal
- B** Pulsador mecánico

Procedimiento en caso de avería

El dispositivo suele atenuarse durante el funcionamiento.

- Deje enfriar el dispositivo y reduzca la carga conectada.

La carga no puede volver a conectarse.

- Deje enfriar el dispositivo y reduzca la carga conectada.
- Elimine cualquier posible cortocircuito.
- Cambie las cargas defectuosas.

La carga se regula al mínimo de luminosidad.

- El circuito está sobrecargado. -> Reduzca la carga.
- El circuito no alcanza la carga mínima. -> Aumente la carga.

Solo en conexión con el módulo para pulsador Basic (desde la versión 0B), el módulo para pulsador Confort (desde la versión 0B), el módulo para pulsador Confort Plus (desde la versión 0B), módulo para pulsador Connected y módulo giratorio (desde la versión 0B)

La carga parpadea sin interrupción.

Lámpara LED ajustada al modo de funcionamiento incorrecto.

- Conmute el modo de funcionamiento a «corte de fase ascendente para lámparas LED» (modo RL LED).

La carga solo puede regularse ligeramente.

Lámpara LED ajustada al modo de funcionamiento incorrecto.

- Conmute el modo de funcionamiento a «corte de fase ascendente para lámparas LED» (modo RL LED).

Exclusivamente en combinación con el módulo para pulsador Connected

La carga se regula al mínimo de luminosidad.

- El rango de regulación es incorrecto. -> Reduzca el valor de luminosidad máxima.

La carga parpadea a la luminosidad mínima.

El circuito no alcanza el valor mínimo de luminosidad.

- Aumente el valor mínimo de luminosidad (ajuste del rango de regulación).

La carga solo puede regularse ligeramente.

- Ajuste el rango de regulación.

Datos técnicos

Tensión nominal: 220/230 V CA ~, 50/60 Hz

Potencia de conexión

MEG5171-0000, MTN5171-0000 en combinación con: - Módulo para pulsador Basic

Lámparas LED (modo RC)*: 7-210 W

Lámparas LED (modo RL LED)*: 7-50 W

Lámparas incandescentes: 10-420 W

Lámparas halógenas de 230 V: 10-420 W

Lámparas halógenas de baja tensión con transformador bo- 30-420 VA

binado regulable:

Lámparas halógenas de baja tensión con transformador elec- 10-420 W

trónico:

MEG5171-0000, MTN5171-0000 en combinación con:

- Módulo para pulsador Connected

- Módulo giratorio

- Módulo ARGUS

- Módulo temporizador con indicador

Lámparas LED (modo RC)*: 14-210 W

Lámparas LED (modo RL LED)*: 14-50 W

Lámparas incandescentes: 20-420 W

Lámparas halógenas de 230 V: 20-420 W

Lámparas halógenas de baja tensión con transformador bo- 40-420 VA

binado regulable:

Lámparas halógenas de baja tensión con transformador elec- 20-420 W

trónico:

MEG5172-0000 (por canal)

Lámparas incandescentes: 50-200 W

Lámparas halógenas de 230 V: 50-200 W

Lámparas halógenas de baja tensión con transformador bo- 50-200 VA

binado regulable:

Lámparas halógenas de baja tensión con transformador elec- 50-200 W

trónico:

Salidas MEG5171-0000, MTN5171-0000: 1 contacto NA

MEG5172-0000: 2 contactos NA

Conductor neutro: no requerido

Terminales de conexión: Bornes a tornillo para máx. de 2 x 2,5 mm²

Protección: Interruptor automático de 16 A

Propiedades:

- Protegido contra cortocircuitos
- Protegido contra sobrecarga
- Arranque suave
- función de memoria

* Los valores mínimo y máximo de las lámparas LED dependen en gran medida del fabricante y la lámpara.

Deseche el dispositivo separado de la basura doméstica en los puntos de recogida oficiales. Un reciclaje profesional protege a las personas y al medioambiente de potenciales efectos negativos.

Merten GmbH

Fritz-Kotz-Str. 8
51674 Wiehl - Alemania
se.com/contact

Schneider
Electric