

Unidad universal de control de temperatura con display táctil

Instrucciones de uso

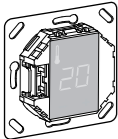

MEG5775-0000 / MTN5775-0000

Accesorios

- Sensor de suelo MEG5775-0003

Para utilizar el termostato en modo de suelo y modo dual.

Por su propia seguridad



PELIGRO

PELIGRO DE DESCARGA ELÉCTRICA, EXPLOSIÓN O ARCO ELÉCTRICO.

Solo profesionales especializados deben llevar a cabo una instalación eléctrica segura. Los profesionales especializados deben demostrar un amplio conocimiento en las siguientes áreas:

- Conexión a redes de instalación
- Conexión de varios dispositivos eléctricos
- Tendido de cables eléctricos
- Normas de seguridad, normativas y reglamentos sobre cableado

El incumplimiento de estas instrucciones puede causar la muerte o lesiones graves.

Presentación del termostato

Con la unidad universal de control de temperatura provista de display táctil (denominada **termostato** en el resto de este documento), usted puede regular la temperatura de la habitación o la temperatura del suelo. Esta unidad se maneja con un display táctil.

El termostato se puede conectar a sistemas de calefacción por suelo radiante, radiadores o sistemas de calefacción ambiental.

Modos de funcionamiento

El termostato se puede utilizar en tres modos diferentes:

- **Modo de aire ambiental:**
El sensor de temperatura interno detecta la temperatura de la habitación. El termostato controla la carga tomando como base la temperatura de la habitación.
- **Modo de suelo:**
El sensor de suelo detecta la temperatura del suelo. El termostato controla la carga tomando como base la temperatura del suelo.
- **Modo dual:**
El sensor de temperatura interno monitoriza la temperatura de la habitación y controla la carga tomando como base la temperatura de la habitación. Al mismo tiempo, el sensor de suelo monitoriza la temperatura del suelo y la limita mediante un valor de temperatura máxima predefinido ("max Temp"). Este modo está especialmente recomendado para suelos de parqué y laminado.

En todos los modos de funcionamiento, usted puede conectar un temporizador externo de reducción de la temperatura (TR). La entrada de TR también se puede utilizar para diversas funciones de acuerdo con la especificación "PilotWire":

Media onda:	Función:
Ninguna	Sin reducción
Ambas	Reducción
Positiva	Regulador apagado
Negativa	Protección contra heladas
Ambas (impulso corto)	valor de consigna: 1 °C
Ambas (impulso largo)	valor de consigna: 2 °C

Instalación del termostato

Instalación del termostato

Para poder utilizar el termostato en modo de aire ambiental o en modo dual, debe instalarlo lo más protegido posible de las influencias externas y las fluctuaciones de temperatura. De ese modo garantizará una detección fiable de la temperatura de la habitación.

Así pues, tenga en cuenta los siguientes aspectos a la hora de elegir el lugar de instalación:

- Altura mínima de instalación: 1.5 m por encima del suelo.
- No lo instale demasiado cerca de ventanas, puertas o aberturas de ventilación.

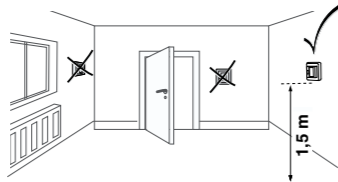

- No lo instale encima de calefactores u otras fuentes de calor.
- No lo cubra ni lo instale detrás de cortinas.
- Evite la luz solar directa y la luz de las lámparas.

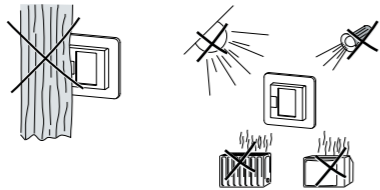

Instalación del sensor para el suelo

A fin de garantizar un funcionamiento fiable tanto en el modo de suelo como en el modo dual, el sensor de suelo debe estar protegido contra las influencias externas y las fluctuaciones de temperatura.

Así pues, tenga en cuenta los siguientes aspectos a la hora de elegir el lugar de instalación:

- Si puede, mantenga una distancia de 1.0 m con respecto a las paredes y las puertas.
- Instale el sensor en el centro de las ondulaciones (observe la imagen que aparece más abajo).
- Coloque el sensor de suelo dentro de un tubo de plástico con un diámetro interior de 16 mm.

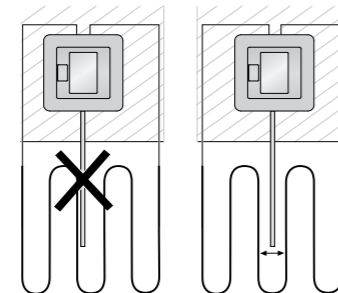

Cableado del termostato

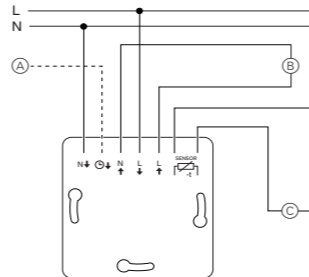

- (A) Temporizador externo (TR) o "PilotWire"
- (B) Carga térmica/mando de válvula termoelectrica
- (C) Sensor de suelo

Montaje del termostato y las tapas

- 1 Instale el termostato dentro de una caja para empotrar.
- 2 Coloque el marco sobre la unidad.
- 3 Apriete hacia dentro el anillo encajable hasta que éste haga presión contra el marco.

- i** Seleccionar una placa central con interruptores le permitirá desconectar de la red, en ambos terminales, tanto el dispositivo como la carga conectada.

- i** Después de haber instalado una placa central sin placa de interruptores, el interruptor del termostato (S) estará cubierto y no será posible accionarlo. Asegúrese por tanto de apretar el interruptor (S) hacia dentro (posición "ON") antes de instalar la placa central.

- 4 Haga presión sobre la placa central hasta que quede encajada en su lugar.

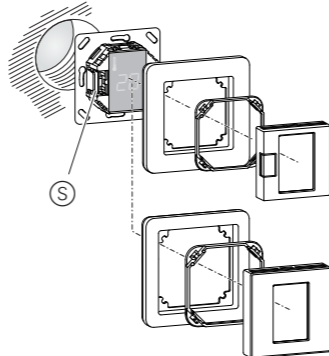

Retirada de las tapas

- 1 Utilizando un destornillador adecuado, haga presión sobre los puntos marcados para aflojar la placa central.

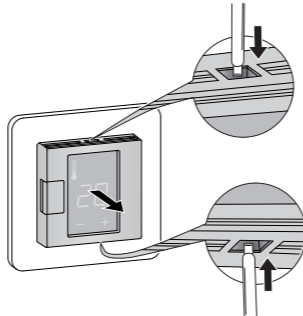

- 2 Incline la placa central hacia delante y retírela.
- 3 Levante y retire el anillo encajable utilizando un destornillador adecuado.

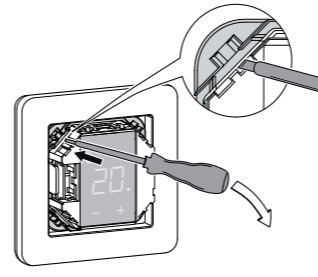

- 4 Retire el marco.

Inicio

Conexión del termostato por vez primera

- Placa central **con** interruptor: El termostato se puede encender y apagar mediante la desconexión por software y mediante el interruptor.
- Placa central **sin** interruptor: El termostato se puede encender y apagar mediante la desconexión por software.

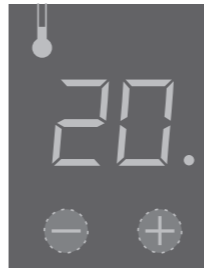

Para apagar mediante la desconexión por software,

- 1 pulse simultáneamente "+" y "-".
- 2 manténgalos pulsados 3 segundos,
- 3 continúe pulsándolos cuando se solicite "COdE",
- 4 el termostato se apagará.

El termostato se recupera de la desconexión por software pulsando "+" o "-".

- i** Todos los ajustes predeterminados que se muestran al encender el dispositivo por primera vez se pueden establecer más tarde en el menú de ajustes (véase "Manejo del termostato").

Solicitud del código PIN del idioma

Al encender el dispositivo por primera vez, el display solicita la introducción del código PIN (o código de identificación) correspondiente al idioma. Así se garantiza que los mensajes se visualicen en el idioma correcto.

Display	Significado	Símbolo
COdE	Introduzca el código PIN del idioma	COdE

Pulse "+" hasta que visualice el código PIN correcto.

Los códigos PIN de idioma son los siguientes:

Idioma	PIN	Idioma	PIN
EN	11	NL	14
DE	12	ES	15
FR	13	PT	16
		Símbolo	17

Confirme su elección pulsando simultáneamente "+" y "-".

Indicación del modo de funcionamiento

El termostato detecta automáticamente si un sensor de suelo está conectado, en cuyo caso pasa al modo de suelo ("tSUELo"). Si el sensor de suelo no está conectado, el termostato pasa al modo de aire ambiental ("tAIR").

Ahora también se visualizan otros ajustes de fábrica.

- i** Si hay un sensor de suelo conectado, usted podrá cambiar del modo de suelo al modo dual en un momento posterior (véase "Manejo del termostato").

Manejo del termostato

Ajuste de la temperatura

- i** Para calentar el suelo o la habitación hasta la temperatura deseada pueden ser necesarias varias horas. Por lo tanto, debe esperar un rato antes de aumentar la temperatura.



- Seleccione la temperatura deseada para su habitación pulsando "+" o "-".
- La temperatura deseada para la habitación aparece en el display.
- El punto azul (A) indica que la carga térmica se está calentando.

Cambio de los ajustes básicos

- i** El termostato regresa automáticamente al display normal si, durante un minuto, no se efectúa ninguna entrada en el menú de ajustes.

- i** Los ajustes se muestran uno después del otro cuando el usuario selecciona el menú de ajustes.
 - Seleccione el valor deseado pulsando "+" o "-".
 - Confirme su selección pulsando simultáneamente "+" y "-".

- 1 Mantenga pulsados "+" y "-" juntos durante tres segundos para activar el **Menú de ajustes**.
- 2 Introduzca el **código PIN de idioma** y confírmelo.

- i** Los códigos PIN de idioma figuran en el capítulo "Inicio".

Display	Significado	Símbolo
COdE	Introduzca el código PIN del idioma	COdE

- 3 Seleccione el **modo de funcionamiento** deseado y confírmelo.

Display	Significado	Símbolo
tSUELo		F1
tAIR	Seleccionar el modo de funcionamiento	F2
dUAL		F3

- 4 Ajuste la **temperatura máxima** y confírmela.

- i** Usted puede ajustar la temperatura máxima en el modo de aire ambiental y en el modo de suelo. En modo dual, este valor limita la temperatura del suelo para proteger los materiales que son sensibles a las temperaturas extremas.

La temperatura máxima ajustada en fábrica es de

- 35 °C en el modo de aire
- 40 °C en el modo de suelo y
- 27 °C en el modo dual (máx. de suelo).

Display	Significado	Símbolo
SAFE	Ajuste la temperatura máxima en °C.	SAFE
35		35

- 6 Ajuste la **temperatura reducida** y confírmela.

- i** La reducción de temperatura (TR) solamente se produce si se encuentra conectado un temporizador externo (p. ej. PilotWire).

Display	Significado	Símbolo
SEtbAC	Ajuste la temperatura reducida en °C.	SE
-5		-5

La reducción de temperatura ajustada en fábrica es de -4 °C.

Cómo proceder en caso de problemas

Visualización de errores en el display

Display	Significado	Símbolo
Error	Entrada incorrecta, error general	EE
Error HEAt	Sobrecalentamiento interno del termostato	E1
Error SUELo	Sensor de suelo no reconocido	E2

La carga conectada no calienta

- Observe el mensaje del display: Si aparece "Error HEAt" o "Error SUELo", la carga no está conectada. Investigue la causa de este error.
- Compruebe la fuente de alimentación.
- Apague y vuelva a encender el termostato.
- Compruebe el ajuste del valor "SAFE". Puede que el valor sea demasiado bajo.
- Compruebe la carga.
- Si está utilizando un dispositivo externo para controlar el tiempo, compruebe la tensión de control.

El display está en blanco:

- Compruebe la fuente de alimentación.
- Apague y vuelva a encender el termostato.

Datos técnicos

Tensión nominal:	230 V CA, 50 Hz
Carga nominal (óhmica):	16 A
Carga nominal (inductiva):	1 A, cos φ = 0.6
Modo de operación:	1 C
Clase energética:	IV = 2%
Estándar:	DIN 60730-2-9
Tipo de protección que ofrece la caja:	IP 20
Protección contra sobretensión/ sobrecalentamiento:	electrónica
Sobretensión transitoria nominal:	4 kV
Temperatura de funcionamiento:	de -10 °C a +35°C
Rango de ajuste	
Temperatura de la habitación:	de +5°C a +35°C
Temperatura del suelo:	de +5°C a +50 °C
Reducción:	+/- 0...9 °C de la temperatura de consigna
Precisión del display:	1 °C

- Elimine el dispositivo separado de la basura doméstica en los puntos de recogida oficiales. El reciclado profesional protege a las personas y al medio ambiente de posibles efectos negativos.

Merten GmbH

Fritz-Kotz-Str. 8
51674 Wiehl - Germany
se.com/contact

Schneider
Electric