

Módulo sensor empotrado ARGUS 180

Guía del usuario

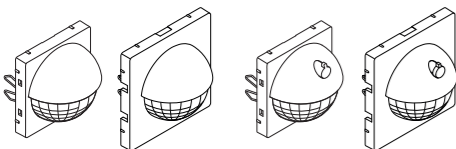

System M

Módulo sensor empotrado ARGUS 180

Art. n.º MEG5710-03../04..

Módulo sensor empotrado ARGUS 180 con interruptor

Art. n.º MEG5711-03../04..

System D

Módulo sensor empotrado ARGUS 180

Art. n.º MEG5710-60..

Módulo sensor empotrado ARGUS 180 con interruptor

Art. n.º MEG5711-60..

Aquadesign

Módulo sensor empotrado ARGUS 180

Art. n.º MEG5710-72..

Antique

Módulo sensor empotrado ARGUS 180

Art. n.º MEG5710-47..

Accesorios necesarios

- A completar con:
- mecanismos correspondientes (ver resumen de funcionamiento)
- Marco en el diseño correspondiente.

Por su propia seguridad



PELIGRO

PELIGRO DE DESCARGA ELÉCTRICA, EXPLOSIÓN O ARCO ELÉCTRICO.

Solo profesionales especializados deben llevar a cabo una instalación eléctrica segura. Los profesionales especializados deben demostrar un amplio conocimiento en las siguientes áreas:

- Conexión a redes de instalación
- Conexión de varios dispositivos eléctricos
- Tendido de cables eléctricos
- Normas de seguridad, normativas y reglamentos sobre cableado

El incumplimiento de estas instrucciones puede causar la muerte o lesiones graves.

Conocimiento del módulo sensor

El módulo sensor empotrado ARGUS 180 (denominado **módulo sensor** en lo sucesivo) es un detector de movimiento para la instalación en interiores. El módulo sensor detecta fuentes de calor en movimiento (p. ej., personas) dentro de un área ajustable de cobertura y activa una función de iluminación de escalera.

La cobertura máxima del módulo sensor es de aprox. 8 m a la izquierda/derecha y aprox. 12 m hacia delante a un ángulo de detección de 180°. Mientras se detecte movimiento, la carga conectada se mantendrá en conexión. El tiempo de encendido ajustable solo comienza cuando ya no se detecta ningún movimiento (función de disparo).

El módulo sensor está equipado con un sensor de luz con umbral de luminosidad ajustable, que permite que la iluminación se encienda únicamente cuando el entorno se halla por debajo del umbral de luminosidad especificado (función de detector de movimiento).

Si hay luz natural suficiente, la función conmutable de presencia permite que el módulo sensor desconecte la iluminación aunque haya personas presentes.

i La cobertura y el umbral de luminosidad especificados se basan en condiciones normales a la altura de montaje recomendada de aprox. 1,10 m, por lo que deberán considerarse valores orientativos. El alcance puede variar significativamente si la temperatura fluctúa.

Si el módulo sensor dispone de interruptor, el interruptor de función podrá usarse para cambiar entre «Modo automático», permanentemente en «ON» y permanentemente en «OFF».

Resumen de funcionamiento del módulo sensor con los mecanismos receptores

Complete el módulo con los mecanismos receptores para conmutar o regular, a fin de ejercer un control **local** de iluminación y realizar otras funciones.

Conexión/regulación	
<ul style="list-style-type: none"> • Interruptor electrónico • Relé electrónico • Dimmer universal • Unidad de 1-10 V • Unidad Dali 	Módulo sensor: función de iluminación de la escalera en función de la luminosidad
<ul style="list-style-type: none"> • Interruptor electrónico • Relé electrónico • Dimmer universal • Unidad de 1-10 V • Unidad Dali 	Módulo sensor con interruptor: función de iluminación de la escalera en función de la luminosidad, encendido/apagado permanente
<ul style="list-style-type: none"> • Interruptor electrónico, 2 elementos • Relé electrónico, 2 elementos • Dimmer universal, 2 elementos 	Módulo sensor: Canal 1: función de iluminación de la escalera en función de la luminosidad, canal 2: función de iluminación de la escalera independiente de la luminosidad
<ul style="list-style-type: none"> • Interruptor electrónico, 2 elementos • Relé electrónico, 2 elementos • Dimmer universal, 2 elementos 	Módulo sensor con interruptor: Canal 1: función de iluminación de la escalera en función de la luminosidad, encendido/apagado permanente Canal 2: función de iluminación de la escalera independiente de la luminosidad, encendido/apagado permanente

Resumen de funcionamiento del módulo sensor con mecanismo emisor

Complete el módulo sensor con el mecanismo emisor de unidad central para llevar a cabo un control de iluminación **global** a través del **PlusLink (PL)**.

Control global de la iluminación:

- Unidad central **Módulo sensor / módulo sensor con interruptor:** función de iluminación de la escalera independiente de la luminosidad

Utilización del módulo sensor con sistemas de alarma

i Los detectores de movimiento/presencia no son aptos para utilizarse como componentes de un sistema de alarma.

i Los detectores de movimiento/presencia pueden disparar falsas alarmas si el lugar de instalación no se selecciona adecuadamente.

Los detectores de movimiento/presencia se encienden cuando detectan una fuente de calor en movimiento. Puede tratarse de una persona, aunque también de animales, árboles, automóviles o diferencias de temperatura en ventanas. Para evitar falsas alarmas, en el lugar de instalación seleccionado no debería ser posible detectar fuentes de calor no deseadas (véase el apartado "Selección del lugar de instalación").

Conexiones, indicadores y elementos de mando

Parte delantera:

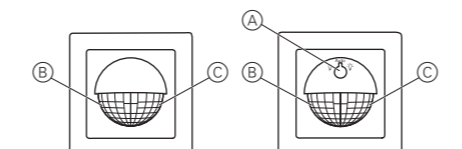

- A** Interruptor de función:
- : permanentemente apagado («OFF»)
 - Auto: «Modo automático»
 - : permanentemente encendido («ON»)
- B** LED verde (durante el encendido/apagado permanente a través del interruptor de función / circuito de iluminación de escalera las 24 h)
- C** LED rojo (en modo de prueba)

Parte trasera:

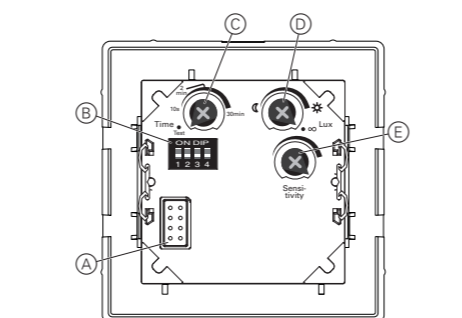

- A** Interfaz de módulo
- B** Interruptores DIP
- 1: Función de presencia/función de detector de movimiento
 - 2: Tiempo de encendido doble para el canal 2
 - 3: Preaviso para el canal 1
 - 4: Circuito de iluminación de escalera las 24 h
- C** Potenciómetro para tiempo de encendido
- D** Potenciómetro para umbral de luminosidad
- E** Potenciómetro para la sensibilidad

Selección del lugar de montaje

- Monte el módulo sensor únicamente en aquellas posiciones que permitan un control óptimo del área en concreto.

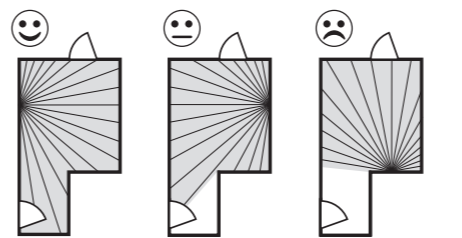

- Instale el módulo sensor en la pared a una altura de aprox. 1,10 m por encima del suelo. Cualquier otra altura de montaje que difiera de este valor afectará a la cobertura.
- Instale el módulo sensor lateralmente respecto a la dirección del movimiento, de modo que los haces se crucen tan verticalmente como sea posible.
- Área máxima de cobertura del módulo sensor: Ángulo de detección de 180°, aprox. 12 m hacia delante, aprox. 8 m a izquierda y derecha.

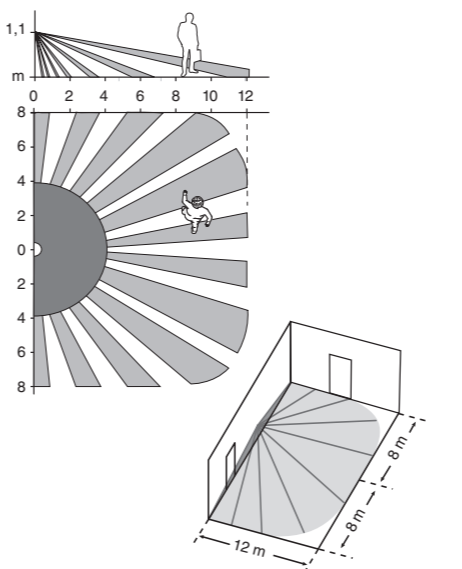

- Para garantizar un control continuo, por ejemplo en un vestíbulo largo, las áreas de cobertura de los módulos sensores individuales tienen que entrecruzarse.
- Los detectores de movimiento/presencia detectan objetos que irradian calor. Debería seleccionar un lugar de montaje libre de fuentes no deseadas de calor que puedan provocar detecciones no deseadas, como por ejemplo:
 - Lámparas conectadas en el área de cobertura
 - Fuegos abiertos (como en chimeneas)
 - Cortinas en movimiento y similares que causen diferencias de temperatura en el entorno inmediato provocadas por una radiación solar fuerte.
 - Ventanas en las que la alternancia de radiación solar y sombras influye provocando rápidos cambios de temperatura.
 - Fuentes grandes de calor (por ejemplo, coches), detectadas a través de las ventanas.
 - Habitaciones inundadas de luz en las que esta se refleja sobre objetos (por ejemplo, el suelo), que pueden provocar cambios rápidos de temperatura.
 - Cristales de ventanas calentados por la radiación solar
 - Perros, gatos, etc.
- A fin de prevenir un funcionamiento con interferencias, el mecanismo debe instalarse en una caja de conmutación resistente al viento. Con las cajas de conmutación y los sistemas de cableado y tubos, una corriente de aire en la parte trasera del equipamiento puede activar el módulo.
- Evitar la radiación solar directa. En casos extremos, puede destruir el sensor.

Montaje del módulo sensor

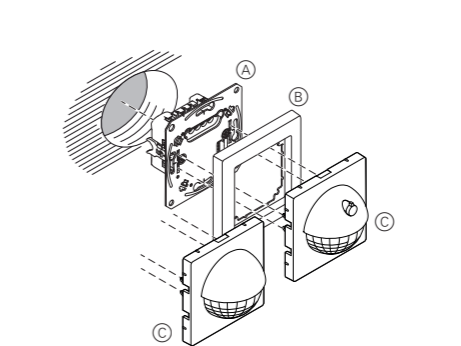

- A** Mecanismo (ver resumen de funcionamiento)
- B** Marco
- C** Módulo sensor con/sin interruptor

i Si la tensión de red está activada, el módulo sensor conecta el canal 1 durante 30 s y después lo desconecta. El canal 2 permanece desconectado. En los 2 s siguientes, el módulo sensor no reacciona a ningún movimiento. Una vez concluido este periodo de inicialización, el módulo sensor estará listo para el funcionamiento.

Ajuste del módulo sensor

Situado en la parte trasera del módulo sensor, el potenciómetro se puede utilizar para ajustar la sensibilidad del módulo, el umbral de luminosidad y el tiempo de encendido.

Ajustes adicionales posibles gracias a los interruptores DIP:

		Pos. ON (superior)	Pos. OFF (inferior)
DIP 1	Función de presencia	Activa	Inactiva
DIP 2	Tiempo de encendido doble para el canal 2	Activo	Inactivo
DIP 3	Preaviso para el canal 1	Activo	Inactivo
DIP 4	Circuito de iluminación de escalera las 24 h a través de PlusLink	24 h «ON»	24 h «ON» u «OFF»

Ajuste de la sensibilidad

- 1 2 min, 10s, 30min, Test
- 2 ∞
- 3 ∞

1 Active el modo de prueba y ajuste el umbral de luminosidad a «máximo».

El LED rojo se enciende al detectarse un movimiento.

2 Ajuste la sensibilidad sin escalonamientos.

3 Camine por el área de cobertura y compruebe si el módulo sensor se activa del modo deseado. En caso necesario, ajuste la sensibilidad.

Ajuste del umbral de luminosidad

- 4 ∞
- 4 Ajuste indefinido del umbral de luminosidad deseado. El módulo sensor se conmuta por debajo del umbral ajustado de luminosidad.
 - Detecta movimiento cuando está oscuro (aprox. 10 lux)
 - Detecta movimiento con luz diurna (aprox. 1000 lux)
 - Detecta movimiento independientemente de la luminosidad

5 Compruebe que el módulo se conecta con la luminosidad deseada/ajustada. En caso necesario, ajuste el umbral de luminosidad.

i En combinación con un mecanismo de 2 elementos, el umbral de luminosidad solo se aplica al canal 1. El canal 2 siempre se conecta independientemente de la luminosidad.

Ajuste de la función de iluminación de escalera

Puede ajustar el tipo de función de iluminación de escalera (con/sin preaviso) y el tiempo de encendido.

Al ajustar el tiempo de encendido, especifique cuánto tiempo se va a mantener en conexión la carga conectada (sin interrupción, de 10 s a 30 min.)

El preaviso indica el final del tiempo de encendido. Las cargas se desactivan brevemente y después se vuelven a activar (en combinación con mecanismos de conmutación), o se atenúan lentamente (en combinación con mecanismos regulables). Las cargas se desconectan una vez ha transcurrido el tiempo de preaviso (30 s, no ajustable).

1 Seleccione el tipo de función de iluminación de escalera y ajuste el tiempo de encendido

Función de iluminación de escalera sin preaviso

- 1 2 min, 10s, 30min, Test

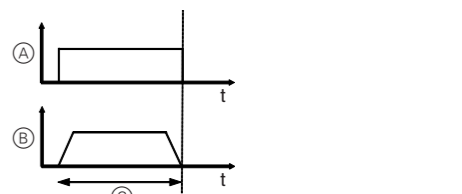

- A** Conmutación sin preaviso
- B** Atenuación sin preaviso
- C** Tiempo de encendido

i En caso de una unidad de 2 elementos, el tiempo de encendido para ambos canales se establece por medio del potenciómetro. Para doblar el tiempo de encendido del canal 2, deslice el interruptor DIP 2 a la posición «ON».

Función de iluminación de escalera con preaviso

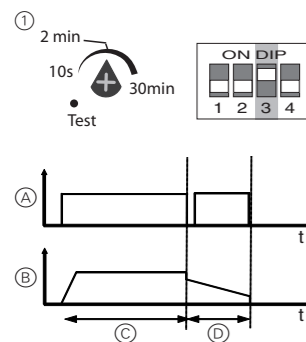

- A) Conmutación con preaviso
- B) Atenuación con preaviso
- C) Tiempo de encendido
- D) Preaviso (30 s, no ajustable)



En caso de una unidad de 2 elementos, el tiempo de encendido para ambos canales se establece por medio del potenciómetro. Para doblar el tiempo de encendido del canal 2, deslice el interruptor DIP 2 a la posición «ON».

El preaviso únicamente se aplica al canal 1.

Activación/desactivación de la función de presencia

En el caso de la detección de movimiento en función de la luminosidad, el módulo sensor controla la luminosidad de la habitación constantemente y la compara con el umbral de luminosidad ajustado. Si se dispone de luz natural suficiente, el módulo sensor apagará la iluminación aunque haya personas presentes.

La función de presencia del módulo sensor viene desactivada por defecto de fábrica. Puede activar la función («ON») y desactivarla («OFF») mediante el interruptor DIP 1.



Una vez desactivada la función de presencia, el módulo sensor continúa desempeñando la función de detector de movimiento.

Ajuste del circuito de iluminación de escalera las 24 h

Puede utilizar el interruptor DIP 4 para establecer un circuito de iluminación de escalera las 24 h al que podrá acceder desde otro lugar mediante PlusLink.

Para ello dispone de las siguientes opciones:

- DIP 4 «ON»: únicamente conecta la iluminación de escalera las 24 h mediante PL
- DIP 4 «OFF»: conecta/desconecta la iluminación de escalera las 24 h mediante PL

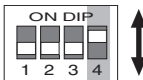

Ocultación de zonas

(No disponible para referencias de Aquadesign MEG5710-72 ..)

Si existen fuentes de interferencia (como fuentes de luz) que encienden accidentalmente las luminarias conectadas, puede bloquear estas áreas. Ajuste el área del módulo sensor aplicando, moviendo o acortando los segmentos de máscara proporcionados:

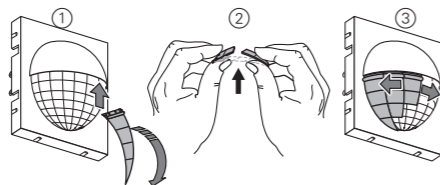

- 1) Sitúe el segmento de máscara en el centro de la lente y asegúrelo en su sitio en la parte superior, entre la tapa y la lente.
- 2) Si es necesario, acorte los segmentos de máscara por las posiciones marcadas, de modo que solo se use el alcance corto de la lente.
- 3) Desplace los segmentos de máscara con precisión hasta el área cuya detección desea bloquear.



El uso de segmentos de máscara afecta al umbral de luminosidad del módulo sensor. Reajuste el umbral de luminosidad.

Manejo del módulo sensor con interruptor

(Exclusivamente para módulo sensor empotrado ARGUS 180 con interruptor)

Puede establecer tres funciones mediante el interruptor de función A del módulo sensor.

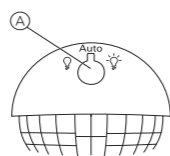

- Posición **Auto**: El módulo sensor está en el modo automático: conecta las cargas cuando detecta movimiento y las vuelve a desconectar cuando se cumple el tiempo de encendido (función de detector de movimiento).
- Posición (permanentemente en «ON»): la carga queda encendida de forma permanente (sin detección de movimiento). Se enciende el LED verde.
- Posición (permanentemente en «OFF»): la carga queda apagada de forma permanente (sin detección de movimiento). Se enciende el LED verde.



- Indicaciones:
 - El interruptor de función tiene **prioridad máxima**. Todos los comandos PlusLink se ignoran cuando el interruptor se encuentra en las posiciones y .
 - En combinación con un mecanismo de 2 elementos, el interruptor de función controla ambos canales de modo conjunto.

Control del módulo sensor desde otro lugar

Control de las cargas desde otro lugar a través de PlusLink con:

- Módulo para pulsador en la unidad central
- Módulo sensor en la unidad central
- Controlador secundario Plus, 1 elemento/2 elementos
- Pulsador mecánico

Ejemplo de control global con módulo para pulsador en la unidad central

Inicio de la función de iluminación de escalera

Cuando se acciona el módulo para pulsador de la unidad central A, todos los módulos sensores locales B de las líneas PL inician la función de minuterero de escalera establecida independientemente de la luminosidad.

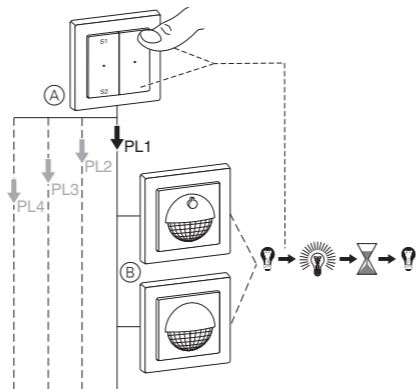

- A) Módulo para pulsador en la unidad central (como alternativa, controlador secundario Plus para una línea PL)
- B) Módulo sensor en línea PL

Circuito de iluminación de escalera las 24 h

- Pulsador superior izquierdo: conecta la iluminación de escalera durante 24 h. Se ilumina el LED verde.
- Pulsador inferior izquierdo: desconecta la iluminación de escalera durante 24 h (requisito previo: DIP 4 en «OFF»). Se enciende el LED verde.



En caso de que DIP 4 esté ajustado en «ON», no se podrá desconectar la iluminación durante 24 h.

- Pulsador superior/inferior derecho: desactiva el circuito 24 h de la iluminación de escalera.

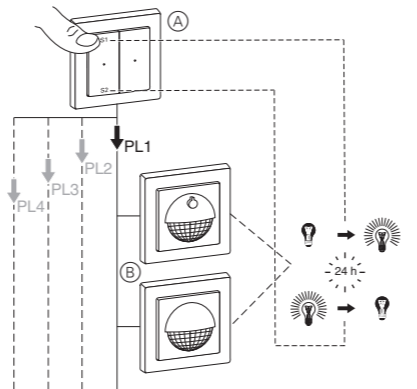

- A) Módulo para pulsador en unidad central (como alternativa, controlador secundario Plus para una línea PL)
- B) Módulo sensor en línea PL

Ejemplo de control global con pulsador mecánico

Cuando se acciona el pulsador mecánico A, todos los módulos sensores locales B de las líneas PL inician la función de minuterero de escalera establecida independientemente de la luminosidad.

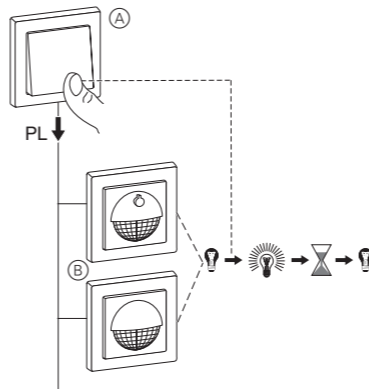

- A) Pulsador mecánico
- B) Módulo sensor en línea PL

Ejemplo de control global con botón de pánico en la unidad central

Cuando se acciona el botón de pánico B, todos los módulos sensores locales C de las líneas PL inician un tiempo fijo de encendido que dura 30 minutos (escena de pánico) independientemente de la luminosidad. Si el módulo sensor dispone de interruptor, el interruptor de función debe ajustarse en «Auto» para esto.



Si se usa un módulo para pulsador en la unidad central, la función puede detenerse antes de tiempo. Para ello, presione el pulsador derecho. Si la de unidad central se emplea en combinación con un módulo sensor, la función de pánico no estará disponible.

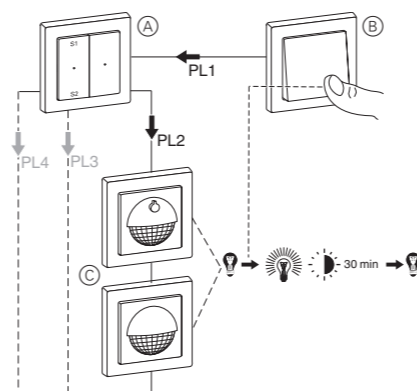

- A) Módulo para pulsador en la unidad central
- B) Pulsador mecánico (botón de pánico)
- C) Módulo sensor en línea PL

Funcionamiento del módulo sensor: función global de minuterero de escalera vía PlusLink



El control global a través de PlusLink es posible con la combinación de una unidad central y un módulo sensor.

Ejemplo de control global a través de módulo en la de unidad central

Si el módulo sensor A de la unidad central detecta un movimiento, envía un comando de activación a todos los módulos sensores B locales de las líneas PL.

Los módulos sensores B locales comprueban la luminosidad ambiente. La función de iluminación de escalera se inicia únicamente si la luminosidad es inferior al umbral de luminosidad ajustado.

También puede iniciar la función de iluminación de escalera de los módulos de pulsador Confort y Wiser en las líneas PL.

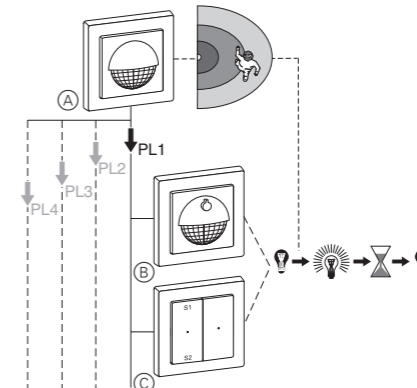

- A) Módulo sensor en unidad central (como alternativa, controlador secundario Plus para una línea PL)
- B) Módulo sensor en línea PL 1
- C) Módulos de pulsador Confort o Wiser con función de iluminación de escalera establecida



- Indicaciones:
 - Los módulos de pulsador C sin función de iluminación de escalera establecida ignoran los comandos a través de PlusLink.
 - En la unidad central, el módulo sensor realiza siempre los envíos independientemente de la luminosidad.
 - El interruptor de función del módulo sensor no funciona en la unidad central.
 - Los interruptores DIP del módulo sensor no funcionan en la unidad central.

Ejemplo de dos módulos sensores en unidades centrales en la línea PL

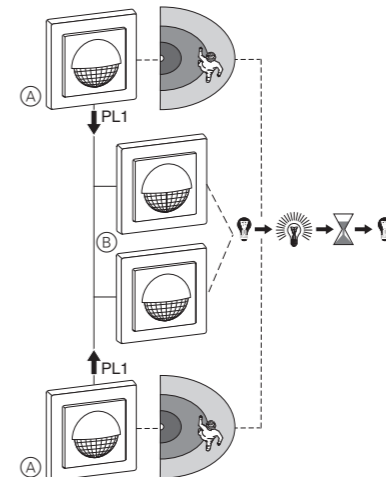

- A) Módulo sensor en unidad central (como alternativa, controlador secundario Plus para una línea PL)
- B) Módulos sensores en línea PL

Procedimiento en caso de avería

La carga no se conecta.

- El ajuste de la sensibilidad es demasiado bajo.
 - Restablezca la sensibilidad.
- El ajuste del umbral de luminosidad es demasiado bajo.
 - Restablezca el umbral de luminosidad.
- Si el módulo sensor dispone de interruptor, el interruptor de función está ajustado en .
 - Ajuste el interruptor de función en «Auto».

La carga está permanentemente conectada.

- El ajuste del tiempo de encendido es demasiado alto. El módulo sensor detecta constantemente movimientos nuevos y reinicia el tiempo de encendido.
 - Reduzca el tiempo de encendido o la sensibilidad.
- Si el módulo sensor dispone de interruptor, el interruptor de función está ajustado en .
 - Ajuste el interruptor de función en «Auto».

El módulo no reacciona. El LED rojo parpadea rápidamente.

- El módulo sensor y el mecanismo no son compatibles (p. ej. mecanismo de control de persianas de lamas)
 - Conecte el módulo sensor a un mecanismo compatible (consulte el resumen de funcionamiento).

Datos técnicos

Ángulo de detección:	180°
Número de niveles:	6
Número de zonas:	46
Número de detectores de movimiento:	2
Altura recomendada de montaje:	1,10 m
Alcance (puede ajustarse en «Sensibilidad»):	máx. aprox. 8 m a la derecha/izquierda, aprox. 12 m hacia delante
Umbral de luminosidad:	de aprox. 10 lux hasta aprox. 1000 lux (ajustable sin escalonamientos), independiente de la luminosidad
Tiempo de encendido:	de aprox. 10 s hasta aprox. 30 min (ajustable sin escalonamientos), modo de prueba (1 s)
Elementos indicadores:	1 LED rojo 1 LED verde
Elementos de mando	
Interruptor de función (solo para módulos con interruptor):	, Automático,
Interruptores DIP:	1: Función de presencia/función de detector de movimiento 2: Tiempo de encendido doble para el canal 2 3: Preaviso para el canal 1 4: Circuito de iluminación de escalera las 24 h
Conexión:	interfaz de módulo con 8 clavijas de contacto
Clasificación del IP:	IP44 (para referencias de Aquadesign MEG5710-72 ..)



Elimine el dispositivo separado de la basura doméstica en los puntos de recogida oficiales. El reciclado profesional protege a las personas y al medioambiente de posibles efectos negativos.