

ARGUS Presencia maestro con infrarrojos, relé

Instrucciones de uso

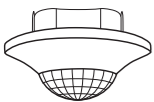

ARGUS Presencia maestro con infrarrojos, relé de 1 elemento
Ref. MEG5510-1119

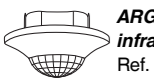

ARGUS Presencia maestro con infrarrojos, relé de 2 elementos
Ref. MEG5510-1219

Accesorios

- Caja de superficie para ARGUS Presencia (Ref. 550619)
- Mando a distancia universal por infrarrojos (Ref. MEG5761-0000)
- PlusLink extensor (Ref. MEG5130-0000)

Por su propia seguridad

▲ ▲ PELIGRO

PELIGRO DE DESCARGA ELÉCTRICA, EXPLOSIÓN O ARCO ELÉCTRICO

Solo profesionales especializados deben llevar a cabo una instalación eléctrica segura. Los profesionales especializados deben demostrar un amplio conocimiento en las siguientes áreas:

- Conexión a redes de instalación
- Conexión de varios dispositivos eléctricos
- Tendido de cables eléctricos
- Normas de seguridad, normativas y reglamentos sobre cableado

Si no se siguen estas instrucciones, se producirán lesiones graves o la muerte.

▲ ▲ PELIGRO

PELIGRO DE DESCARGA ELÉCTRICA, EXPLOSIÓN O ARCO ELÉCTRICO

PlusLink transporta una corriente eléctrica y las salidas pueden transportar corriente eléctrica incluso cuando el dispositivo está desconectado:

- Antes de realizar trabajos en el dispositivo o las cargas, desconecte siempre el dispositivo de la alimentación a través de la protección en miniatura preconectada.
- Si una o varias líneas PlusLink están protegidas por separado en su instalación, no estarán aisladas eléctricamente las unas de otras. En este caso, deberá utilizar el extensor PlusLink.

Si no se siguen estas instrucciones, se producirán lesiones graves o la muerte.

AVISO

PELIGRO DE DAÑOS EN EL EQUIPO

- El diferencial de voltaje entre las diferentes fases puede dañar el dispositivo. Todos los dispositivos conectados a una o varias líneas PlusLink deben conectarse a la misma fase.

El incumplimiento de estas instrucciones puede dañar el equipo.

AVISO
PELIGRO DE DAÑOS EN EL EQUIPO
• Asegúrese de que el dispositivo esté desconectado de su circuito durante la prueba de resistencia de aislamiento.
El incumplimiento de estas instrucciones puede dañar el equipo.

Información acerca del maestro de ARGUS Presencia

El master de ARGUS Presencia con infrarrojos, relé (a continuación denominado **ARGUS**) es un detector de presencia para montaje interior en el techo. El ARGUS incluye un módulo sensor y un relé electrónico (a continuación denominado **mecanismo**). El ARGUS se puede montar en un caja universal o en una caja de superficie (disponible como accesorio). Detecta fuentes de calor en movimiento (por ejemplo, personas) dentro de un área ajustable de cobertura y activa una función de iluminación de escalera.

El radio máximo de cobertura es de aprox. 7 m. El ángulo de cobertura es de 360°. Mientras se detecte algún movimiento, la carga conectada se mantendrá encendida. El tiempo de encendido ajustable solo comienza cuando ya no se detecta ningún movimiento (función de disparo).

El módulo sensor está equipado con un sensor de luz con umbral de luminosidad ajustable que permite que la iluminación se encienda únicamente cuando se halla por debajo del umbral de luminosidad especificado (función de detector de movimiento). Si hay luz natural suficiente, la función de presencia permite que el módulo sensor desconecte la iluminación aunque haya personas presentes.

Ejemplo para ilustrar la función de presencia:

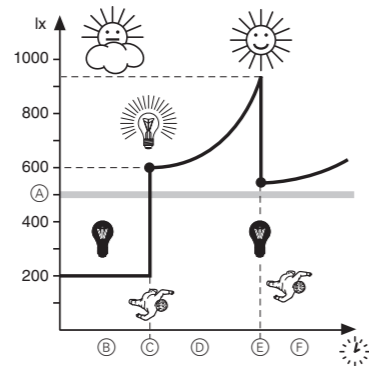

- (A) Umbral de luminosidad ajustado a 500 lx.
- (B) La iluminación se apaga si la luminosidad sobrepasa los 200 lux.
- (C) El módulo del sensor detecta movimiento: la iluminación (400 lux) está encendida. La iluminación general de la habitación es ahora de 600 lux.
- (D) Aumenta la luz natural y, por lo tanto, la luminosidad general de la habitación.
- (E) La luminosidad general es de más de 900 lux. En estos momentos la luz natural ya supera por sí misma el umbral de luminosidad de 500 lux. La iluminación está apagada (una vez transcurrida la duración de conmutación).
- (F) A pesar de haberse detectado movimiento, el módulo del sensor no enciende la iluminación porque aún hay suficiente luz natural.

- (i) El radio de cobertura y el umbral de luminosidad especificados se basan en condiciones normales y en una altura de montaje recomendada de aprox. 2,50 m, por lo que deberán considerarse valores orientativos. El alcance pueden variar significativamente si la temperatura fluctúa.

Puede conmutar entre las diferentes funciones "modo automático", "24 h ON" y "24 h OFF" utilizando un mando a distancia por infrarrojos.

La unidad permite conectar una función de iluminación de escalera.

- Unidad de relé electrónica, 1 elemento
Módulo sensor: función de iluminación de la escalera en función de la luminosidad (modo automático o semiautomático)
- Unidad de relé electrónica, 2 elementos
Módulo sensor: Canal 1: función de iluminación de la escalera en función de la luminosidad (modo automático) Canal 2: función de iluminación de la escalera independiente de la luminosidad (automático)

La unidad le permite conectar cargas óhmicas, inductivas y capacitivas para cada canal.

La unidad viene acompañada de una (unidad de 1 elemento) o de dos (unidad de 2 elementos) unidades **PlusLink**, con las que puede controlar los canales desde otro lugar. La unidad, junto con el módulo sensor, es el dispositivo receptor y se controla con los dispositivos transmisores a través de **PlusLink (PL)**.

Los dispositivos transmisores son, por ejemplo:

- ARGUS Presencia esclavo
- Controlador secundario Plus, 2 elementos
- pulsadores mecánicos

Puede usar la entrada PlusLink para acceder a diferentes funciones y modos de funcionamiento con un pulsador mecánico o con el "controlador secundario Plus, 2 elementos".

- **Modo automático:** El sistema de control de la iluminación se inicia y se detiene automáticamente. Puede, además, accionarse manualmente un pulsador para poner las funciones en marcha y activar el tiempo de encendido.

- **Modo semiautomático:** El sistema de control de la iluminación únicamente se inicia de modo manual al activa el pulsador. Las funciones se detiene en función de los niveles de movimiento y luminosidad o bien cuando se activa el pulsador. El modo semiautomático solo se puede emplear para el funcionamiento con un canal.

- **Modo de presentación:** p. ej. cuando se muestra un video, la iluminación se mantiene apagada incluso si se detecta movimiento. Las funciones se activan siempre manualmente (accionar tres veces el pulsador). Las funciones están siempre desactivadas, dependiendo del movimiento o manualmente (pulsador accionado una vez).

Puede usar el "control secundario Plus, 2 elementos" para cambiar entre los modos automático, "24 h ON" y "24 h OFF". Si el modo semiautomático está activado, también es posible encender el "circuito de iluminación de escalera las 24 h".

Para poder utilizar PlusLink, necesita un núcleo independiente en su instalación.

Cables recomendados para la instalación de PL	Número máximo de secciones de cable en una línea PL
NYM-J 4x1,5 mm ²	80 m
NYM-J 5x1,5 mm ²	65 m

AVISO

PELIGRO DE DAÑOS EN EL EQUIPO

- Ponga la unidad en funcionamiento únicamente con una tensión de red sinusoidal. Puede sufrir daños si se utiliza en combinación con reductores o capacitores

El incumplimiento de estas instrucciones puede dañar el equipo.

Utilización del módulo sensor con sistemas de alarma

- (i) Los detectores de movimiento/presencia no son aptos para utilizarse como componentes de un sistema de alarma.

- (i) Los detectores de movimiento/presencia pueden disparar falsas alarmas si el lugar de instalación no se selecciona adecuadamente.

Los detectores de movimiento/presencia se encienden cuando detectan una fuente de calor en movimiento. Puede tratarse de una persona, aunque también de animales, árboles, automóviles o diferencias de temperatura en ventanas. Para evitar falsas alarmas, en el lugar de instalación seleccionado no debería ser posible detectar fuentes de calor no deseadas (véase el apartado "Selección del lugar de instalación").

Conexiones, indicadores y elementos de mando

Parte delantera:

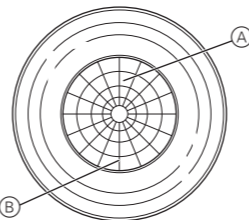

- (A) Diodo LED rojo (en modo de prueba)
- (B) Diodo LED verde (para circuito de iluminación de escalera las 24 h)

Parte trasera:

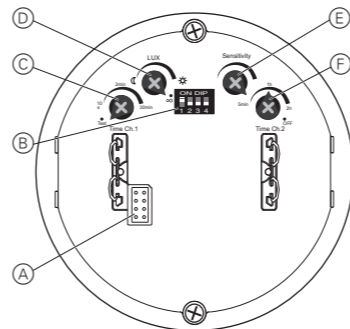

- (A) Interfaz de módulo:
- (B) Interruptores DIP
 - 1: Función de presencia/función del detector de movimiento
 - 2: circuito de iluminación de escalera las 24 h
 - 3: preaviso para canal 1
 - 4: ninguna función
- (C) Potenciómetro para el tiempo de encendido del canal 1
- (D) Potenciómetro para umbral de luminosidad
- (E) Potenciómetro para la sensibilidad
- (F) Potenciómetro para el tiempo de encendido del canal 2 / activación del modo semiautomático del canal 1 (posición "OFF")

Selección del lugar de montaje

- Monte el módulo sensor únicamente en aquellas posiciones que permitan un control efectivo del área en

concreto.

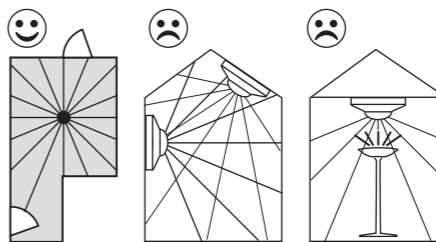

- Instale el módulo sensor en el techo, a ser posible, en el centro de la habitación.
- No instale el módulo sensor en zonas inclinadas o paredes.
- Instale el módulo sensor a, por lo menos, 0,5 m de las luces.
- La altura de montaje recomendada es de 2,50 m. Cualquier otra altura de montaje que difiera de este valor, afectará al área de cobertura.
- Área máxima de cobertura del módulo sensor: Ángulo de cobertura de 360°, aprox. 7 m de radio de cobertura.

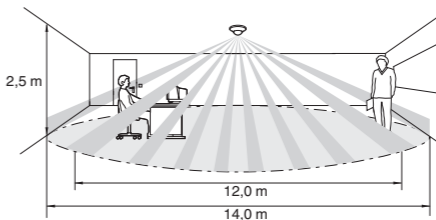

- Área de cobertura interna/externa
 - Área de cobertura interna (aprox. 6 m de radio): detección de movimiento de una persona sentada debido a poco movimiento
 - Área de cobertura externa (aprox. 7 m de radio): detección de movimiento de una persona andando debido a mucho movimiento
- Para garantizar un control continuo, por ejemplo en un vestíbulo largo, las áreas de cobertura de los módulos sensores individuales tienen que entrecruzarse.

- Los detectores de movimiento/presencia detectan objetos que irradian calor. Debería seleccionar un lugar de montaje libre de fuentes no deseadas de calor que puedan provocar detecciones no deseadas, como por ejemplo:
 - Lámparas conectadas en el área de cobertura
 - Fuegos (como en chimeneas)
 - Cortinas en movimiento, y similares que causen diferencias de temperatura en el entorno inmediato provocadas por una radiación solar fuerte
 - Ventanas en las que la alternancia de radiación solar y sombras influye provocando rápidos cambios de temperatura
 - Fuentes grandes de calor (por ejemplo, coches), detectadas a través de las ventanas
 - Habitaciones soleadas con objetos reflectantes (por ejemplo, el suelo) que pueden provocar cambios rápidos de temperatura.
 - Cristales de ventanas calentados por la radiación solar
 - Perros, gatos, etc.
- A fin de prevenir un funcionamiento con interferencias, el mecanismo debe instalarse en una caja de montaje empotrado resistente al viento. Con as cajas de montaje empotrado y los sistemas de cableado y tubos, una corriente de aire en la parte trasera del equipamiento puede activar el módulo sensor.
- Evitar la radiación solar directa. En casos extremos, puede destruir el sensor.

Ubicación de la instalación para funcionamiento maestro/esclavo

- Para garantizar que la habitación esté lo mejor iluminada posible, coloque el maestro en la zona más os-

cura del área de uso. Esto implica que la iluminación vaya a encenderse cuando aún quede suficiente luminosidad ambiente en algunas zonas.

- Cuando el funcionamiento se establezca con varios dispositivos maestro en una misma habitación (multimaestro), las diferentes áreas de iluminación tendrán delimitaciones comunes. Existe el riesgo de que unas influyan en las otras (retroalimentación óptica). Intente evitar el funcionamiento multi-maestro. Si no fuese posible, coloque el maestro en el área que guarde la mayor distancia posible a las zonas de delimitación.

Instalación del ARGUS

Cableado de la unidad (1 elemento) para la aplicación requerida

Unidad como aparato único

(opcionalmente con pulsador mecánico a través de PlusLink)

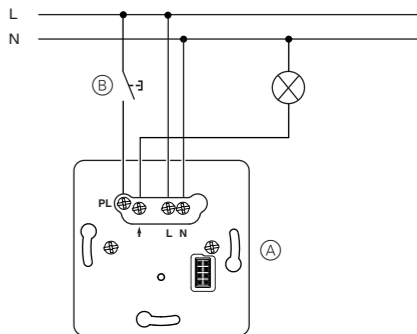

- (A) Unidad de relé electrónica, 1 elemento
- (B) Pulsador mecánico (modo de activación), opcional

Cableado de la unidad (2 elementos) para la aplicación requerida

Unidad como aparato único

(opcionalmente con pulsador mecánico a través de PlusLink)

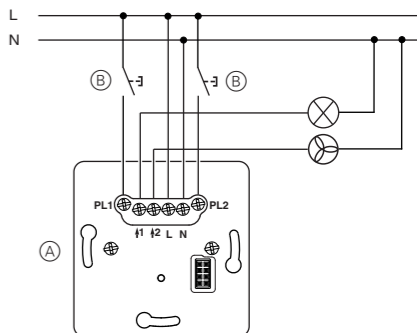

- (A) Unidad de relé electrónica, 2 elementos
- (B) Pulsadores mecánicos (modo de activación), opcionales

Montaje del ARGUS

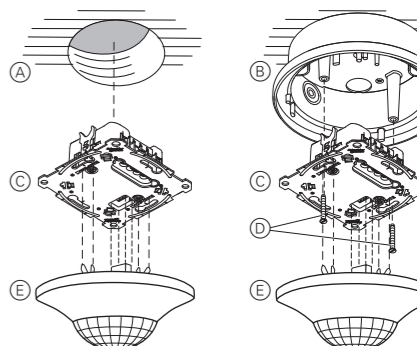

- A** Caja de montaje empotrado
- B** Caja de superficie para ARGUS Presencia (accesorio)
- C** Mecanismo
- D** Tornillos (incluidos con la caja de superficie)
- E** Módulo sensor

i Si la tensión de red está conectada, el módulo sensor conecta el canal 1 durante 30 s y, después, lo vuelve a desconectar. El canal 2 permanece desconectado. En los 2 s siguientes, el módulo sensor no reacciona a ningún movimiento. Una vez concluido este periodo de inicialización, el dispositivo estará listo para el funcionamiento.

Ajuste del módulo sensor

Situado en la parte trasera del módulo sensor, el potenciómetro se puede utilizar para ajustar la sensibilidad del módulo sensor, el umbral de luminosidad y el tiempo de encendido.

Ajustes adicionales posibles gracias a los interruptores DIP:

DIP	Función de presencia	Pos. ON (superior)	Pos. OFF (inferior)
DIP 1	Función de presencia	Activo	Inactivo
DIP 2	Circuito de iluminación de escalera las 24 h a través de PlusLink	24 h "ON"	24 h "ON" o 24 h "OFF"
DIP 3	Preaviso para canal 1	Activo	Inactivo
DIP 4	Ninguna función		

Ajuste de la sensibilidad

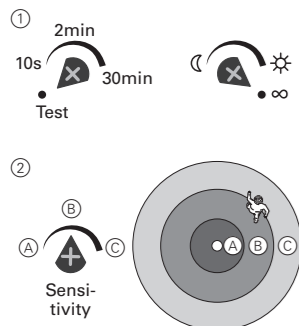

- 1 Active el modo test y ajuste la luminosidad a "infinito". El diodo LED rojo se enciende al detectarse un movimiento.
- 2 Ajustar sin escalonamientos la sensibilidad (máx. 7 m de radio de cobertura).
- 3 Camine por el área de cobertura y compruebe si el módulo sensor se activa del modo deseado. En caso necesario, ajuste la sensibilidad.

Ajuste del umbral de luminosidad



- 4 Ajuste sin escalonamientos del umbral de luminosidad deseado. El módulo sensor conmuta por debajo del umbral ajustado de luminosidad.
- Detecta movimiento cuando está oscuro (aprox. 10 lux)
 - Detecta movimiento con luz diurna (aprox. 1000 lux)
 - Detecta movimiento independiente de la luminosidad
- 6 Compruebe que el módulo sensor se conecta con la luminosidad deseada/ajustada. En caso necesari-

rio, ajuste el umbral de luminosidad.

i En combinación con un mecanismo de 2 elementos, el umbral de luminosidad solo se aplica al canal 1. El canal 2 siempre se conecta independiente de la luminosidad.

Ajuste de la función de iluminación de escalera

Puede ajustar el tipo de función de iluminación de escalera (con/sin preaviso) y el tiempo de encendido.

Al ajustar el tiempo de encendido, especifique cuánto tiempo se va a mantener en conexión la carga conectada (sin interrupción, de 10 s a 30 min). En caso de una unidad de 2 elementos, el tiempo de encendido para ambos canales puede ajustarse por separado.

El preaviso indica el final del tiempo de encendido. Las cargas se desconectan durante poco tiempo y se vuelven a conectar. Las cargas se desconectan una vez ha transcurrido el tiempo de aviso (30 s, no ajustable).

- 1 Seleccione el tipo de función de iluminación de escalera y ajuste el tiempo de encendido.

Función de iluminación de escalera sin preaviso

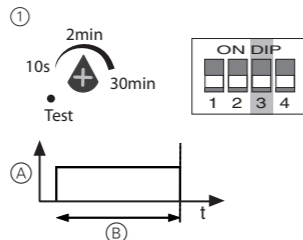

- A** Conexión sin preaviso
- B** tiempo de encendido

Función de iluminación de escalera con preaviso

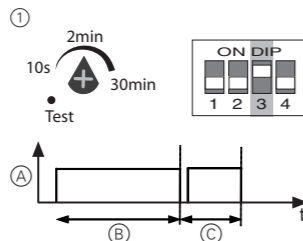

- A** Conexión con preaviso
- B** tiempo de encendido
- C** Tiempo de preaviso (30 s, no ajustable)

i El preaviso únicamente se aplica al canal 1.

Ajuste del tiempo de encendido del canal 2

Al utilizar una unidad de 2 elementos, el tiempo de encendido para el canal 2 se puede ajustar usando un potenciómetro independiente. El periodo de tiempo ajustable es diferente al del canal 1. Por defecto, el ajuste para el canal 2 es de 1 hora. La posición "OFF" también activa el modo semiautomático en el canal 1.

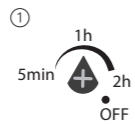

Activación/desactivación de la función de presencia

En el caso de la detección de movimiento en función de la luminosidad, el módulo sensor controla la luminosidad de la habitación constantemente y la compara con el umbral de luminosidad ajustado. Si se dispone de luz natural suficiente, el módulo sensor apagará la iluminación aunque haya personas presentes.

La función de presencia del módulo sensor viene activada por defecto de fábrica. Puede desactivar la función ("OFF") y volver a activarla ("ON") mediante el interrup-

tor DIP 1.



Una vez desactivada la función de presencia, el módulo sensor continua desempeñando la función de detector de movimiento.

Ajuste del circuito de iluminación de escalera las 24 h

Puede utilizar el interruptor DIP 2 para establecer un circuito de iluminación de escalera las 24 h al que podrá acceder desde otro lugar mediante PlusLink.

Para ello dispone de las siguientes opciones:

- DIP 2 "ON": únicamente conecta la iluminación de escalera las 24 h mediante PL
- DIP 2 "OFF": conecta/desconecta la iluminación de escalera las 24 h mediante PL

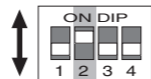

Activación/desactivación del modo semiautomático

El modo semiautomático para canal 1 se activa mediante la posición "OFF" deteniendo el potenciómetro con la mano derecha.

El modo automático se activa si se selecciona un tiempo de encendido. El modo automático viene activado de fábrica por defecto.

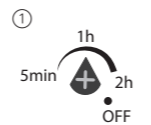

El potenciómetro también se usa para ajustar el tiempo de encendido para el canal 2.

Control del módulo sensor a través del mando a distancia por infrarrojos

i Los interruptores DIP no influyen en la función de infrarrojos.

Puede conmutar entre las tres funciones del módulo sensor pulsando la tecla 10 del mando a distancia por infrarrojos **B**.

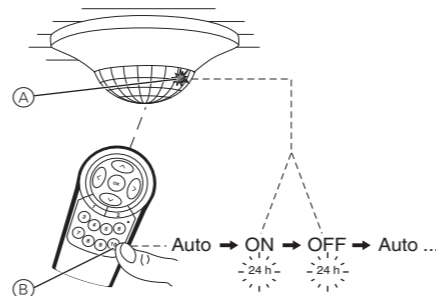

- Función **Auto**: El módulo sensor está en el modo automático, conecta las cargas cuando detecta movimiento y las vuelve a desconectar cuando se cumple el tiempo de encendido.
- **24 h "ON"**: La carga se conecta de manera permanente las 24 h (sin detección de movimiento). Se enciende el diodo LED **A** verde.
- **24 h "OFF"**: La carga se desconecta de manera permanente las 24 h (sin detección de movimiento). Se enciende el diodo LED **A** verde.

Control del módulo sensor desde otro lugar

Control de las cargas desde otro lugar a través de PlusLink con:

- Esclavo de ARGUS Presencia

- Regulador lateral Plus, 2 elementos
- Pulsador mecánico

Ejemplo de control maestro/esclavo a través del ARGUS Presencia

i El control maestro/esclavo a través de PlusLink es posible con el ARGUS Presencia esclavo.

Si el ARGUS Presencia esclavo **A** detecta un movimiento, envía un comando de activación a todos los módulos sensores de las líneas PL conectadas. En este ejemplo, el comando se envía a un ARGUS Presencia maestro **B**.

El ARGUS Presencia maestro **B** comprueba la luminosidad del entorno. La función de iluminación de escalera se inicia únicamente si la luminosidad es inferior al umbral de luminosidad ajustado.

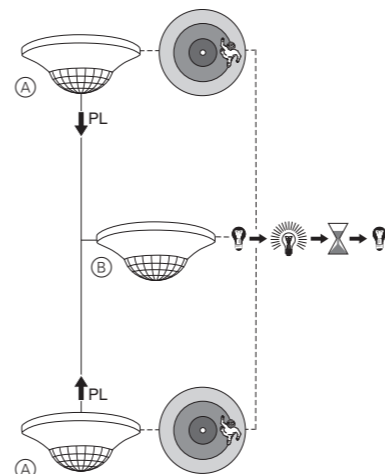

- A** ARGUS Presencia esclavo en unidad de inserción de la unidad central
- B** ARGUS Presencia maestro en línea PL

i Indicaciones:

- En la unidad de inserción de la unidad central, el módulo sensor realiza siempre los envíos independientemente de la luminosidad.
- Los interruptores y DIP potenciómetros del módulo sensor no funcionan en la unidad de inserción unidad central (excepto para la sensibilidad).

Modos de funcionamiento y pulsadores

Puede usar la entrada PlusLink para acceder a diferentes modos de funcionamiento con un pulsador mecánico y con el pulsador derecho del "Controlador secundario Plus, 2 elementos".

Modo automático

En el modo automático puede encender la iluminación e iniciar un tiempo de encendido independientemente de la luminosidad al accionar el pulsador, incluso más allá del alcance de detección del detector de presencia.

Ejemplo del modo automático

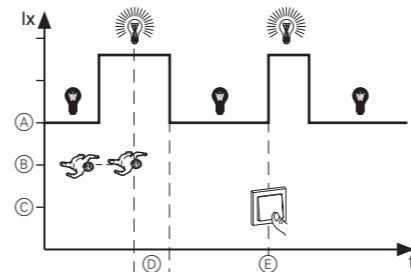

- A** Iluminación
- B** Movimiento
- C** Activación del pulsador
- D** Tiempo de encendido
- E** Activación manual

La activación automática depende de la luminosidad. Si está activada la función de presencia, la iluminación también se desactiva en función de la luminosidad.

Modo semiautomático

En el modo semiautomático es necesario accionar un pulsador para iniciar la función de iluminación de escalera. La activación manual es independiente de la luminosidad y del movimiento.

Ejemplo del modo semiautomático

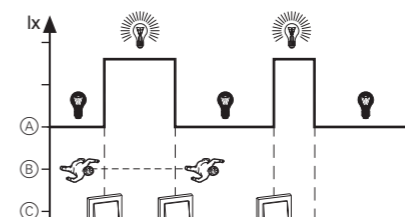

- A** Iluminación
- B** Movimiento
- C** Activación del pulsador
- D** Activación manual
- E** Desactivación manual
- F** Tiempo de encendido
- G** Desactivación automática

Después del apagado automático, la iluminación sigue apagada y únicamente podrá volver a encenderse de forma manual. Únicamente si se detecta un movimiento nuevo durante un periodo de 5 s después del apagado, se iniciará un nuevo tiempo de encendido.

Si está activada la función de presencia, la iluminación se desactiva en función de la luminosidad, como en el modo automático.

A diferencia del modo automático, el modo semiautomático se activa mediante un potenciómetro (véase el apartado "Ajuste del módulo sensor").

Modo de presentación

En el modo de presentación la iluminación se mantiene apagada incluso si se detecta movimiento.

Ejemplo del modo de presentación

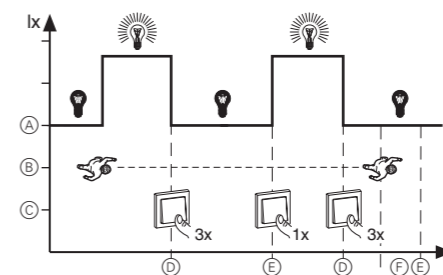

- A** Iluminación
- B** Movimiento
- C** Activación del pulsador
- D** Inicio del modo de presentación
- E** Finalización del modo de presentación
- F** Duración de conmutación

Activación el modo de presentación:

Presiones brevemente el pulsador tres veces durante un tiempo de 3 s (< 0,5 s).

Activación/desactivación del modo de presentación:

Presione brevemente el pulsador (< 0,5 s)

Datos técnicos

Mecanismo

Tensión nominal: CA 220/230 V ~, 50/60 Hz
Corriente nominal: 10 AX, cosφ = 0,6

Potencia de conexión por canal

Lámparas incandescentes: 2200 W
Lámparas halógenas de alta tensión: 2000 W
Lámparas halógenas de baja tensión con transformador bobinado: 500 VA

Mecanismo

Transformadores electrónicos: 1050 W
Carga capacitiva: 10 A, 140 µF
Lámparas de bajo consumo: 100 VA
Carga de motor: 1000 VA

MEG5510-1219: En caso de que el canal 1 se cargue con 10 A, el canal 2 solo se podrá cargar con 4 A. La carga total en ambos canales no debe superar los 14 A.

Conductor neutro: Requerido
Salidas
MEG5510-1119: 1 contacto n. a.
MEG5510-1219: 2 contactos n. a.
Bornes de conexión: Bornes a tornillo para máx. 2 x 2,5 mm² o 2 x 1,5 mm²

Protección:

Utilice únicamente los siguientes interruptores automáticos:

	MEG5510-1119	MEG5510-1219
Schneider Electric	10 A 23614	16 A 23617
ABB	10 A S201-B10	16 A S201-B16
ABL Sursum	10 A B10S1	16 A B16S1
Hager	10 A MBN110	16 A MBN116
Legrand	10 A 03268	16 A 03270
Siemens	10 A 5SL61106	16 A 5SL61166

Módulo sensor

Ángulo de cobertura: 360°
Número de niveles: 6
Número de zonas: 136
Número de detectores de movimiento: 4
Altura recomendada de montaje: 2,50 m
Alcance ajustarse en "Sensibilidad": como máximo, unos 7 m de radio de cobertura
Umbral de luminosidad: de aprox. 10 lux hasta aprox. 1000 lux (ajustable), independiente de la luminosidad
Tiempo de encendido del canal 1: de aprox. 10 s hasta aprox. 30 min (ajustable), modo de prueba (1 s)
Tiempo de encendido del canal 2: de aprox. 5 min. hasta aprox. 2 h (ajustable), OFF
Elementos indicados: 1 diodo LED rojo
1 diodo LED verde
Interruptores DIP: 1: función de presencia/función de detector de movimiento
2: circuito de iluminación de escalera las 24 h
3: preaviso para canal 1
4: ninguna función
Conexión: interfaz de módulo con 8 pines de contacto

Elimine el dispositivo separado de la basura doméstica en los puntos de recogida oficiales. El reciclado profesional protege a las personas y al medio ambiente de posibles efectos negativos.

Merten GmbH

Fritz-Kotz-Str. 8
51674 Wiehl - Germany
se.com/contact

