

Mécanisme d'interrupteur à relais

Guide d'utilisation

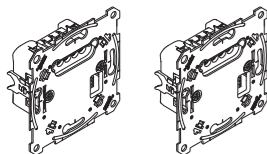

Mécanisme d'interrupteur à relais

Réf. MEG5161-0000

Mécanisme d'interrupteur à relais double

Réf. MEG5162-0000

Accessoires nécessaires

- À compléter avec :
- modules correspondants (voir l'aperçu des fonctions).

Accessoires

- Extenseur PlusLink (réf. MEG5130-0001)
- Distributeur PlusLink (3 cycles) (réf. MEG5130-0001)

Pour votre sécurité

DANGER RISQUE DE DÉCHARGE ÉLECTRIQUE, D'EXPLOSION OU DE COUP D'ARC.

Une installation électrique répondant aux normes de sécurité doit exclusivement être réalisée par des professionnels compétents. Les professionnels compétents doivent justifier de connaissances approfondies dans les domaines suivants :

- Raccordement aux réseaux d'installation
- Raccordement de plusieurs appareils électriques
- Pose de câbles électriques
- Normes de sécurité, règles et réglementations locales pour le câblage

Le non-respect de ces instructions entraînera des blessures graves ou mortelles.

DANGER Risque de mort par choc électrique.

Le PlusLink est sous tension électrique même lorsque l'appareil est éteint. Avant de travailler sur l'appareil, déconnectez impérativement le dispositif de l'alimentation électrique à l'aide du fusible du circuit d'entrée. Si une ou plusieurs lignes PlusLink sont dotées de fusibles distincts dans votre installation, elles ne sont pas isolées électriquement les unes des autres. Dans ce cas, vous devez utiliser l'extenseur PlusLink.

ATTENTION Risque d'endommagement de l'appareil.

La différence de tension entre les différentes phases peut endommager l'appareil. Connectez tous les appareils connectés d'une ou plusieurs lignes PlusLink à la même phase ou utilisez une borne PlusLink pour une installation interphase.

Se familiariser avec le mécanisme d'interrupteur à relais

Vous pouvez utiliser le mécanisme d'interrupteur à relais (dénommé ci-après le **mécanisme**) pour commuter des charges ohmiques, inductives ou capacitives par canal.

Le mécanisme est disponible en deux versions : avec un (mécanisme simple) ou deux (mécanisme double) mécanismes **PlusLink** qui permettent de contrôler les canaux depuis un autre lieu. Le mécanisme, complété par un module (voir l'aperçu des fonctions) est l'appareil récepteur et il est contrôlé via **PlusLink (PL)** par l'appareil émetteur.

Exemples d'émetteurs :

- Mécanismes d'unité centrale (complétés par les modules correspondants)
- Régulateur latéral Plus, simple/double
- Boutons-poussoirs mécaniques
- Capteurs externes

Pour pouvoir utiliser PlusLink, un fil de câble distinct est nécessaire dans l'installation.

i La longueur totale des sections de câble dans une ligne PL ne doit pas dépasser 100 m (lorsqu'un câble à 3 conducteurs est utilisé).

ATTENTION Le mécanisme risque d'être endommagé.

- N'utilisez le mécanisme que conformément aux caractéristiques techniques spécifiées.
- N'utilisez le mécanisme qu'avec une tension secteur sinusoïdale. Il peut être endommagé s'il est utilisé avec des variateurs ou condensateurs.

Aperçu des fonctions du mécanisme simple complété par les modules correspondants

Module :	Fonction :		
Module à bouton-poussoir Basic, simple	• Commutation Marche/Arrêt		
Module à bouton-poussoir Basic, double	• Commutation Marche/Arrêt	• Appel et enregistrement de scénarios d'éclairage	
Module à bouton-poussoir Comfort, simple	• Commutation Marche/Arrêt	• Fonction minuterie de cage d'escalier	
Module à bouton-poussoir Comfort, double	• Commutation Marche/Arrêt	• Appel et enregistrement de scénarios d'éclairage	
Module à bouton-poussoir connecté, simple	• Commutation Marche/Arrêt	• Fonctions d'application supplémentaires ¹	
Module à bouton-poussoir connecté, double	• Commutation Marche/Arrêt	• Appel et enregistrement de scénarios d'éclairage	
Module capteur encastré ARGUS 180	• Fonction minuterie de cage d'escalier selon la luminosité		
Module de temporisation à affichage	• Commutation Marche/Arrêt manuelle des deux canaux en même temps	• Commutation Marche/Arrêt temporisée des deux canaux, séparément ou ensemble	• Évaluation de la minuterie DCF
Module capteur encastré ARGUS 180	• Fonction minuterie de cage d'escalier selon la luminosité		

Module capteur encastré ARGUS 180 avec interrupteur	• Fonction minuterie de cage d'escalier selon la luminosité	• Commutation Marche/Arrêt permanente de la minuterie de cage d'escalier	
Module de temporisation à affichage	• Commutation Marche/Arrêt manuelle	• Commutation Marche/Arrêt temporisée	• Évaluation de la minuterie DCF

¹ Pour plus d'informations au sujet de l'application et des fonctions d'application, veuillez lire les instructions du module correspondant.

Aperçu des fonctions du mécanisme double complété par les modules correspondants

Module :	Fonction :		
Module à bouton-poussoir Basic, simple	• Commutation Marche/Arrêt simultanée des deux canaux		
Module à bouton-poussoir Basic, double	• Commutation Marche/Arrêt distincte des deux canaux		
Module à bouton-poussoir Comfort, simple	• Commutation Marche/Arrêt simultanée des deux canaux	• Fonction minuterie de cage d'escalier	
Module à bouton-poussoir Comfort, double	• Commutation Marche/Arrêt distincte des deux canaux	• Minuterie (p. ex. éclairage de cage d'escalier)	
Module à bouton-poussoir connecté, simple	• Commutation Marche/Arrêt simultanée des deux canaux	• Fonctions d'application supplémentaires ¹	
Module à bouton-poussoir connecté, double	• Commutation Marche/Arrêt distincte des deux canaux	• Fonctions d'application supplémentaires ¹	
Module capteur encastré ARGUS 180	• Fonction minuterie de cage d'escalier selon la luminosité	• Fonction minuterie de cage d'escalier in dépendante de la luminosité	
Module capteur encastré ARGUS 180 avec interrupteur	• Fonction minuterie de cage d'escalier selon la luminosité	• Fonction minuterie de cage d'escalier in dépendante de la luminosité	• Commutation Marche/Arrêt permanente de la minuterie de cage d'escalier
Module de temporisation à affichage	• Commutation Marche/Arrêt manuelle des deux canaux en même temps	• Commutation Marche/Arrêt temporisée des deux canaux, séparément ou ensemble	• Évaluation de la minuterie DCF

¹ Pour plus d'informations au sujet de l'application et des fonctions d'application, veuillez lire les instructions du module correspondant.

Installation du mécanisme

Câblage du mécanisme (simple) pour l'application requise

Mécanisme en tant qu'équipement autonome

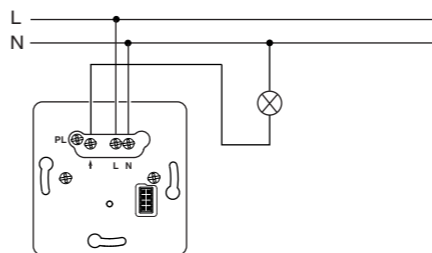

Mécanisme avec bouton-poussoir mécanique via PlusLink

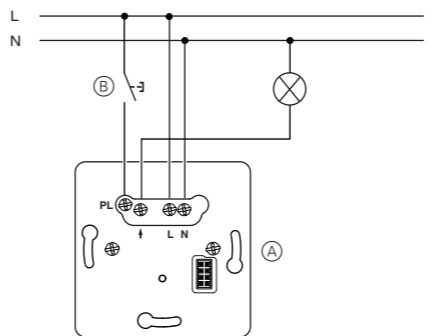

- (A) Mécanisme d'interrupteur à relais
- (B) Bouton-poussoir mécanique (mode bascule)

Utilisation en combinaison avec l'appareil émetteur via PlusLink (représenté ici avec le régulateur latéral Plus)

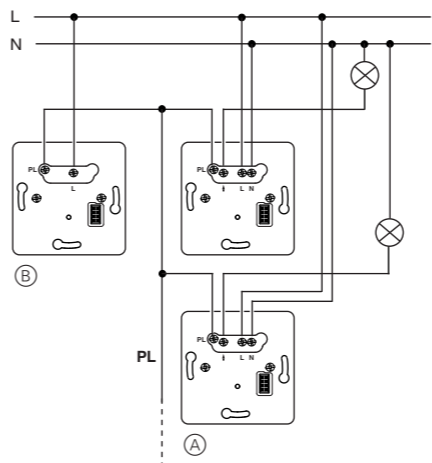

- (A) Mécanisme d'interrupteur à relais
- (B) Régulateur latéral Plus, simple/double (appareil émetteur)

Câblage du mécanisme (double) pour l'application requise

Mécanisme en tant qu'équipement autonome

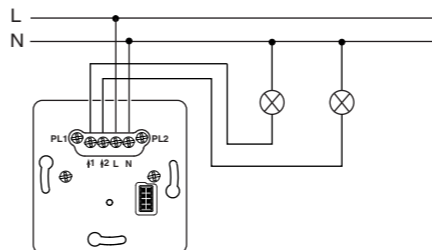

Mécanisme avec boutons-poussoirs mécaniques via PlusLink

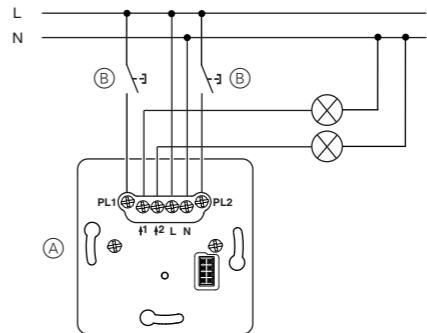

- (A) Mécanisme d'interrupteur à relais double
- (B) Boutons-poussoirs mécaniques (mode bascule)

Utilisation en combinaison avec l'appareil émetteur via PlusLink (représenté ici avec le régulateur latéral Plus)

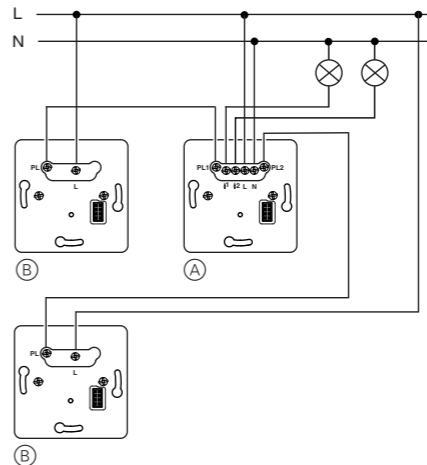

- (A) Mécanisme d'interrupteur à relais double
- (B) Régulateur latéral Plus, simple/double (appareil émetteur)

Installation de l'appareil

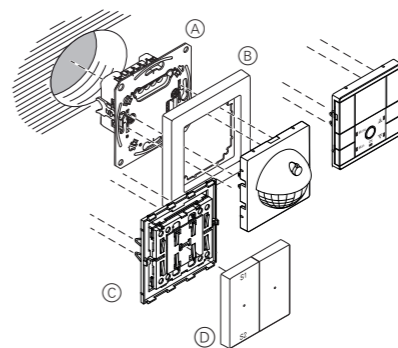

- (A) Mécanisme d'interrupteur à relais, simple/double
- (B) Cadre
- (C) Module (voir l'aperçu des fonctions)
- (D) Enjoliveurs pour module

Utilisation du mécanisme

i Le mécanisme est représenté ici pendant son fonctionnement en combinaison avec un module à bouton-poussoir. Pour plus d'informations sur l'utilisation des différents modules, reportez-vous aux instructions d'utilisation correspondantes.

Commutation Marche/Arrêt de charges (mécanisme simple)

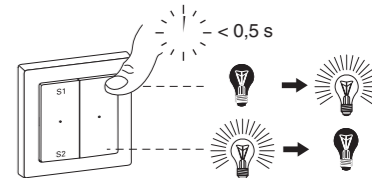

Commutation Marche/Arrêt de charges (mécanisme double)

- Bouton-poussoir droit : Canal 1
- Bouton-poussoir gauche : Canal 2

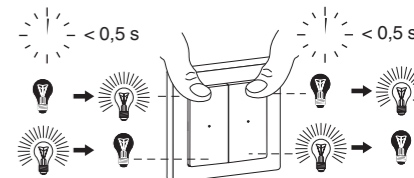

Appel de scénarios d'éclairage (mécanisme simple)

(uniquement pour module à bouton-poussoir, double)

Scénarios standard

Tous les appareils sont livrés avec des préreglages d'usine pour un scénario d'éclairage.

- S1 : Lumière activée
- S2 : Lumière désactivée

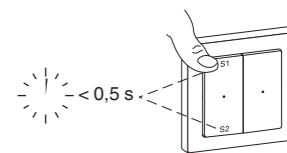

Contrôle des charges depuis un autre site avec des appareils émetteurs via PlusLink. Par exemple :

- Mécanisme d'unité centrale avec module
- Régulateur latéral Plus, simple/double
- Bouton-poussoir mécanique
- Capteur externe

Exemple d'opération 1 :

Lorsque le module à bouton-poussoir du mécanisme d'unité centrale est actionné, toutes les charges des lignes PL sont contrôlées ensemble :

- Appui bref sur le bouton-poussoir (<math>< 0,5 \text{ s}</math>) : commutation Marche/Arrêt

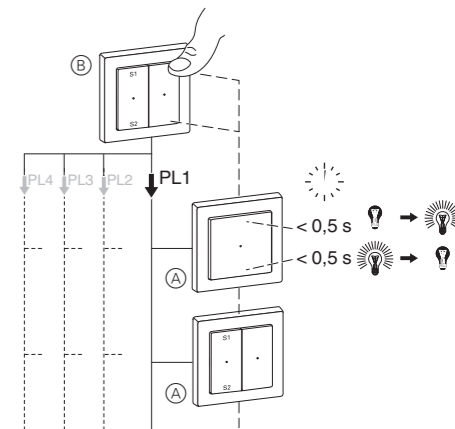

- (A) Mécanisme d'interrupteur à relais dans la ligne PL 1
- (B) Mécanisme d'unité centrale avec module

Exemple d'opération 2 :



Lorsqu'un bouton-poussoir mécanique est utilisé, nous recommandons de ne connecter qu'un seul mécanisme. Avec deux mécanismes ou plus, la commutation simultanée des charges n'est plus garantie.



Points de collecte sur www.quefairedemesdechets.fr
Privilégiez la réparation ou le don de votre appareil !

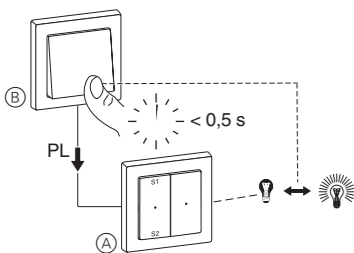

- Ⓐ Mécanisme d'interrupteur à relais
- Ⓑ Bouton-poussoir mécanique

Caractéristiques techniques

Tension nominale : CA 220/230 V ~, 50/60 Hz

Courant nominal : 10 AX, $\cos\phi = 0,6$

Puissance de commutation par canal

Ampoules : 2 200 W

Lampes halogènes HT : 2 000 W

Lampes BT avec transformateur enroulé :

500 VA

Transformateurs électroniques :

1 050 W

Charge capacitive : 10 A, 140 μF

Lampes à économie d'énergie :

100 VA

Puissance du moteur : 1 000 VA

MEG5162-0000 : Si la charge du canal 1 est de 10 A, alors la charge du canal 2 ne peut être que de 4 A. La charge totale des deux canaux ne peut pas excéder 14 A.

Conducteur neutre : requis

Sorties :

MEG5161-0000 1 contact NO

MEG5162-0000 2 contacts NO

Bornes de raccordement : bornes à vis pour max. 2x 2,5 mm² ou 2x 1,5 mm²

Fonction protection

Utiliser uniquement les disjoncteurs suivants :

	MEG5161-0000		MEG5162-0000	
Schneider Electric	10 A	23614	16 A	23617
ABB	10 A	S201-B10	16 A	S201-B16
ABL Sursum	10 A	B10S1	16 A	B16S1
Hager	10 A	MBN110	16 A	MBN116
Legrand	10 A	03268	16 A	03270
Siemens	10 A	5SL61106	16 A	5SL61166



Ne jetez pas l'appareil avec les déchets ménagers, mais déposez-le dans un centre de collecte officiel. Un recyclage professionnel protège les personnes et l'environnement contre de potentiels effets négatifs.

Merten GmbH

Fritz-Kotz-Str. 8
51674 Wiehl - Germany
se.com/contact

