

MEG5161-0000
MTN5161-0000

MEG5162-0000

V5161-561-06 06/2024



MEG5161-0000

MEG5162-0000

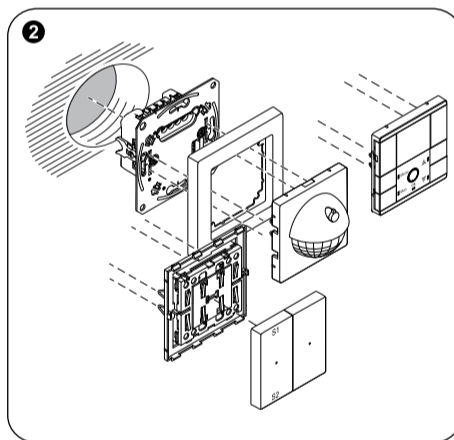
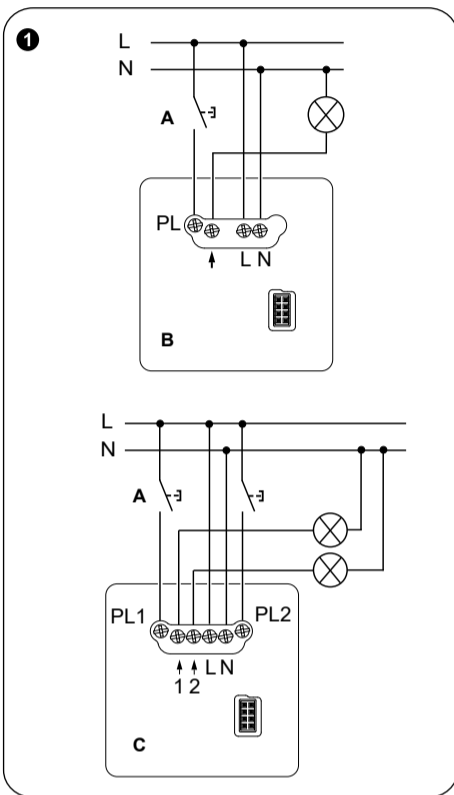

en Relay switch insert

▲ ▲ DANGER

HAZARD OF ELECTRIC SHOCK, EXPLOSION, OR ARC FLASH

Safe electrical installation must be carried out only by skilled professionals. Skilled professionals must prove profound knowledge in the following areas:

- Connecting to installation networks
- Connecting several electrical devices
- Laying electric cables
- Safety standards, local wiring rules and regulations

Failure to follow these instructions will result in death or serious injury.

▲ ▲ DANGER

HAZARD OF ELECTRIC SHOCK

The PlusLink carries an electrical current even when the device is switched off.

- Before working on the device, always disconnect the device from the supply via the upstream fuse.

If one or more PlusLink lines are separately fused in your installation then they are not electrically isolated from one another. In this case, you should use the PlusLink Expander.

Failure to follow these instructions will result in death or serious injury.

NOTICE

HAZARD OF EQUIPMENT DAMAGE

- The voltage difference between different phases can damage the device.
 - Connect all connected devices of one or several PlusLink lines to the same phase or use a PlusLink terminal for cross-phase installation
- Operate the insert only on a sinusoidal mains voltage. It can be damaged if it is used with dimmers or capacitors.
- Switching socket-outlets is prohibited. The risk of overloading and the risk of unsuitable loads being connected is too high.
- Ensure that the device is disconnected from its circuit during the insulation resistance test.

Failure to follow these instructions can damage the device.

To be completed with

- Corresponding modules

Accessories

- PlusLink Expander MEG5130-0000
- PlusLink Distributor (3 cycles) MEG5130-0001

About this product

You can use the relay switch insert (referred to below as the **insert**) to switch ohmic, inductive or capacitive loads per channel.

The insert also comes with 1 (MEG5161-0000) or 2 (MEG5162-0000) PlusLink inputs, with which you can control the channels from a different location.

To be able to use the PlusLink, you require a separate core in your installation.

Note The total length of cable sections in a PL line is not allowed to exceed 100 m (when a 3-core cable is used).

Further product information -> QR-Code

1 Connect the insert

Standard single operation and extension unit operation with mechanical push-button

- A Push-button (toggle mode)
- B Insert MEG5161-0000
- C Insert MEG5162-0000

2 Mounting the insert

Technical Data

Nominal voltage: AC 220/230 V, 50/60 Hz
Nominal current: 10 AX, cosφ = 0.6

Switching capacity per channel

Incandescent lamps: 2200 W
HV halogen lamps: 2000 W
LV halogen lamps with wound transformer: 500 VA
Electronic transformers: 1050 W
Capacitive load: 10 A, 140 µF
Energy-saving lamps: 100 VA
Motor load: 1000 VA

Note MEG5162-0000: If channel 1 is loaded with 10 A, then channel 2 may only be loaded with 4 A. The total load on both channels may not exceed 14 A.

Neutral conductor: required

Outputs:

MEG5161-0000 1 make contacts
MEG5162-0000 2 make contacts

Connecting terminals: Screw terminals for max. 2x 2.5 mm² or 2x 1.5 mm²

Protection: Only use the following circuit breakers

	MEG5161-0000	MEG5162-0000
Schneider Electric	10 A 23614	16 A 23617
ABB	10 A S201-B10	16 A S201-B16
ABL Sursum	10 A B10S1	16 A B16S1
Hager	10 A MBN110	16 A MBN116
Legrand	10 A 03268	16 A 03270
Siemens	10 A 5SL61106	16 A 5SL61166

Dispose of the device separately from household waste at an official collection point. Professional recycling protects people and the environment against potential negative effects.

de Relais-Schalt-Einsatz

▲ ▲ GEFAHR

LEBENSGEFAHR DURCH ELEKTRISCHEN SCHLAG, EXPLOSION ODER LICHTBOGEN.

Eine sichere Elektroinstallation muss von qualifizierten Fachkräften ausgeführt werden. Qualifizierte Fachkräfte müssen fundierte Kenntnisse in folgenden Bereichen nachweisen:

- Anschluss an Installationsnetze
- Verbindung mehrerer elektrischer Geräte
- Verlegung von Elektroleitungen
- Sicherheitsnormen, örtliche Anschlussregeln und Vorschriften.

Die Nichtbeachtung dieser Anweisungen führt zum Tod oder zu schweren Verletzungen.

▲ ▲ DANGER

LEBENSGEFAHR DURCH ELEKTRISCHEN SCHLAG

Auch bei ausgeschaltetem Gerät liegt am PlusLink Spannung an.

- Bevor Sie am Gerät arbeiten, schalten Sie es immer über die vorgeschaltete Sicherung spannungsfrei.

Ist eine oder sind mehrere PlusLink-Linien in Ihrer Installation separat abgesichert, sind diese nicht galvanisch voneinander getrennt. Verwenden Sie in diesem Fall die PlusLink-Erweiterung.

Die Nichtbeachtung dieser Anweisungen führt zum Tod oder zu schweren Verletzungen.

HINWEIS

GEFAHR VON GERÄTESCHÄDEN

- Die Spannungsdifferenz unterschiedlicher Phasen kann das Gerät beschädigen.
 - Schließen Sie alle verbundenen Geräte einer oder mehrerer PlusLink-Linien an dieselbe Phase an oder verwenden Sie PlusLink-Verteiler für phasenübergreifende Installationen.
- Betreiben Sie den Einsatz nur an sinusförmiger Netzspannung. Der Betrieb an Dimmern oder Wechselschaltern kann ihn beschädigen.
- Das Schalten von Steckdosen ist verboten. Die Gefahr der Überlastung und des Anschlusses ungeeigneter Lasten ist zu groß.
- Stellen Sie sicher, dass das Gerät während der Isolationswiderstandsprüfung vom Stromkreis getrennt ist.

Die Nichtbeachtung dieser Anweisungen kann das Gerät beschädigen.

Zu komplettieren mit

- Entsprechenden Modulen

Zubehör

- PlusLink-Erweiterung MEG5130-0000
- PlusLink Verteiler (3 Phasen) MEG5130-0001

Über dieses Produkt

Mit dem Relais-Schalt-Einsatz (im Folgenden **Einsatz** genannt) können Sie ohmsche, induktive und kapazitive Lasten je Kanal schalten.

Der Einsatz verfügt zusätzlich über 1 (MEG5161-0000) oder 2 (MEG5162-0000) PlusLink-Eingänge, mit denen Sie die Kanäle des Einsatzes von anderer Stelle steuern können.

Um den PlusLink nutzen zu können, benötigen Sie eine separate Ader in Ihrer Installation.

Hinweis Die Summe der Leitungsabschnitte einer PL-Linie darf 100 m nicht überschreiten (bei Verwendung einer 3-adrigen Leitung).

Weitere Produktinformationen -> QR-Code

1 Einsatz anschließen

Standard Einzelbetrieb und Nebenstellenbetrieb mit mechanischen Tastern

- A Mechanischer Taster (Umschaltbetrieb)
- B Einsatz MEG5161-0000
- C Einsatz MEG5162-0000

2 Einsatz montieren

Technische Daten

Nennspannung: AC 220/230 V, 50/60 Hz
Nennstrom: 10 AX, cosφ = 0,6

Schaltleistung pro Kanal

Glühlampen: 2200 W
HV-Halogenlampen: 2000 W
NV-Halogenlampen mit gewickeltem Trafo: 500 VA
elektronische Trafos: 1050 W
Kapazitive Last: 10 A, 140 µF
Energiesparlampen: 100 VA
Motorlast: 1000 VA

Hinweis MEG5162-0000: Wenn Kanal 1 mit 10 A belastet ist, darf Kanal 2 nur mit 4 A belastet werden. Die Gesamtablastung beider Kanäle darf 14 A nicht überschreiten.

Neutralleiter: erforderlich

Ausgänge:

MEG5161-0000 1 Schließer
MEG5162-0000 2 Schließer
Anschlussklemmen: Schraubklemmen für max. 2x 2,5 mm² oder 2x 1,5 mm²

Absicherung: Nur folgende Leitungsschutzschalter verwenden

	MEG5161-0000	MEG5162-0000
Schneider Electric	10 A 23614	16 A 23617
ABB	10 A S201-B10	16 A S201-B16
ABL Sursum	10 A B10S1	16 A B16S1
Hager	10 A MBN110	16 A MBN116
Legrand	10 A 03268	16 A 03270
Siemens	10 A 5SL61106	16 A 5SL61166

Entsorgen Sie das Gerät getrennt vom Hausmüll bei einer offiziellen Sammelstelle. Fachgerechtes Recycling schützt Mensch und Umwelt vor möglichen negativen Auswirkungen.

fr Insert de commutateur à relais

▲ ▲ DANGER

RISQUE DE DÉCHARGE ÉLECTRIQUE, D'EXPLOSION OU DE COUP D'ARC

Une installation électrique répondant aux normes de sécurité doit exclusivement être réalisée par des professionnels compétents. Les professionnels compétents doivent justifier de connaissances approfondies dans les domaines suivants :

- Raccordement aux réseaux d'installation
- Raccordement de plusieurs appareils électriques
- Pose de câbles électriques
- Normes de sécurité, règles et réglementations locales pour le câblage

Le non-respect de ces instructions entraînera la mort ou de graves blessures.

▲ ▲ DANGER

RISQUE DE DÉCHARGE ÉLECTRIQUE

Le PlusLink est sous tension électrique même lorsque l'appareil est éteint.

- Avant de travailler sur l'appareil, débranchez toujours l'appareil de l'alimentation via le fusible en amont.

• Si une ou plusieurs lignes PlusLink sont dotées de fusibles distincts dans votre installation, elles ne sont pas isolées électriquement les unes des autres. Dans ce cas, vous devez utiliser l'extenseur PlusLink.

Le non-respect de ces instructions entraînera la mort ou de graves blessures.

AVERTISSEMENT

RISQUE D'ENDOMMAGEMENT DE L'EQUIPEMENT

- La différence de tension entre les différentes phases peut endommager l'appareil.
 - Connectez tous les appareils connectés d'une ou plusieurs lignes PlusLink à la même phase ou utilisez une borne PlusLink pour une installation interphase
- N'utilisez l'insert qu'avec une tension secteur sinusoïdale. Il peut être endommagé s'il est utilisé avec des variateurs ou condensateurs.
- Il est interdit de commuter une prise de courant. Le risque de surcharge et le risque de connexion de charges inappropriées sont trop élevés.
- Assurez-vous que l'appareil est déconnecté de son circuit pendant le test de résistance d'isolement.

Le non-respect de ces instructions peut endommager l'appareil.

À compléter avec

- Modules correspondants

Accessoires

- Extenseur PlusLink MEG5130-0000
- Distributeur PlusLink (3 cycles) MEG5130-0001

Au sujet de ce produit

Vous pouvez utiliser l'insert de commutateur à relais (dénommé ci-après **l'insert**) pour commuter des charges ohmiques, inductives ou capacitives par canal.

L'insert est également fourni avec 1 (MEG5161-0000) ou 2 (MEG5162-0000) entrées PlusLink qui permettent de contrôler les canaux depuis un autre lieu.

Pour pouvoir utiliser le PlusLink, il vous faut un câble distinct dans votre installation.

Remarque La longueur totale des sections de câble dans une ligne PL ne doit pas dépasser 100 m (lorsqu'un câble à 3 conducteurs est utilisé).

Informations supplémentaires sur le produit -> code QR

1 Connexion de l'insert

Fonctionnement unique standard et unité d'extension avec bouton-poussoir mécanique

- A Bouton-poussoir (mode bascule)
- B Insert MEG5161-0000
- C Insert MEG5162-0000

2 Montage de l'insert

Caractéristiques techniques

Tension nominale : 220/230 V CA, 50/60 Hz
Courant nominal : 10 AX, cosφ = 0,6

Puissance de commutation par canal

Lampes incandescentes : 2 200 W
Lampes halogènes HT : 2000 W
Lampes halogènes BT avec transformateur enroulé : 500 VA
Transformateurs électroniques : 1050 W
Charge capacitive : 10 A, 140 µF
Lampes économiques : 100 VA
Puissance du moteur : 1 000 VA

Remarque MEG5162-0000 : Si la charge du canal 1 est de 10 A, alors la charge du canal 2 ne peut être que de 4 A. La charge totale des deux canaux ne peut pas excéder 14 A.

Conducteur neutre : requis

Sorties :

MEG5161-0000 1 contact NO
MEG5162-0000 2 contact NO

Bornes de raccordement : Bornes à vis pour max. 2x 2,5 mm² ou 2x 1,5 mm²

Protection : Utiliser uniquement les disjoncteurs suivants

	MEG5161-0000	MEG5162-0000
Schneider Electric	10 A 23614	16 A 23617
ABB	10 A S201-B10	16 A S201-B16
ABL Sursum	10 A B10S1	16 A B16S1
Hager	10 A MBN110	16 A MBN116
Legrand	10 A 03268	16 A 03270
Siemens	10 A 5SL61106	16 A 5SL61166

Ne jetez pas l'appareil avec les déchets ménagers, mais déposez-le dans un centre de collecte officiel. Un recyclage professionnel protège les personnes et l'environnement contre d'éventuels effets négatifs.



Points de collecte sur www.quefairedemesdechets.fr
Privilégiez la réparation ou le don de votre appareil !

es Mecanismo de relé electrónico

⚠ ⚠ PELIGRO
PELIGRO DE DESCARGA ELÉCTRICA, EXPLOSIÓN O ARCO ELÉCTRICO <p>La instalación eléctrica solo debe ser realizada por profesionales cualificados de forma segura. Los profesionales especializados deben demostrar un amplio conocimiento en las siguientes áreas:</p> <ul style="list-style-type: none">Conexión a redes Conexión de varios dispositivos eléctricos Tendido de cables eléctricos Normas de seguridad, normativas y reglamentos locales sobre cableado El incumplimiento de estas instrucciones causará la muerte o lesiones graves.

⚠ ⚠ PELIGRO
PELIGRO DE DESCARGA ELÉCTRICA <p>PlusLink transporta corriente eléctrica incluso cuando el dispositivo está desconectado.</p> <ul style="list-style-type: none">Antes de realizar trabajos en el dispositivo, desconecte siempre el dispositivo de la alimentación a través del fusible preconectado. Si una o varias líneas PlusLink están protegidas con fusibles independientes en su instalación, no estarán aisladas unas de otras. En este caso, deberá utilizar el extensor PlusLink. El incumplimiento de estas instrucciones puede causar la muerte o lesiones graves.

AVISO
PELIGRO DE DAÑOS EN EL EQUIPO <ul style="list-style-type: none">La diferencia de tensión entre las diferentes fases puede dañar el dispositivo. <ul style="list-style-type: none">Conecte todos los dispositivos conectados de una o varias líneas PlusLink a la misma fase o utilice un terminal PlusLink para la instalación entre fases. Ponga el mecanismo en funcionamiento únicamente con una tensión de red sinusoidal. Puede sufrir daños si se utiliza en combinación con reguladores o capacitores. Está prohibido conmutar cajas de conexión. El peligro de sobrecarga y el peligro que conlleva la conexión de cargas inapropiadas es demasiado elevado. Asegúrese de que el dispositivo esté desconectado de su circuito durante la prueba de resistencia de aislamiento. El incumplimiento de estas instrucciones puede dañar el equipo.

A completar con
<ul style="list-style-type: none">Módulos correspondientes

Accesorios
<ul style="list-style-type: none">Extensor PlusLink MEG5130-0000 Distribuidor PlusLink (3 ciclos) MEG5130-0001

Acerca de este producto
<p>Puede usar el mecanismo de relé electrónico (en lo sucesivo denominado mecanismo) para conmutar cargas óhmicas, inductivas o capacitivas por canal. El mecanismo también se suministra con 1 (MEG5161-0000) o 2 (MEG5162-0000) entradas PlusLink, con las que puede controlar los canales desde una ubicación diferente.</p> <p>Para poder utilizar el PlusLink, necesita disponer de un conductor independiente en su instalación.</p> <p>Nota La longitud total de secciones de cable en una línea PL no debe exceder los 100 m (cuando se utiliza un cable de 3 conductores).</p>

Para más información sobre el producto -> código QR

ⓘ Conexión del mecanismo
<p>Funcionamiento estándar con una sola unidad y con unidad de extensión con pulsador mecánico</p> <div>A Pulsador (modo de conmutación)</div> <div>B Mecanismo MEG5161-0000</div> <div>C Mecanismo MEG5162-0000</div>

ⓘ Montaje del mecanismo

Datos técnicos	
Tensión nominal:	CA 220/230V, 50/60Hz
Corriente nominal:	10 AX, cosφ = 0,6
Potencia de conexión por canal	
Lámparas incandescentes:	2200 W
Lámparas halógenas de alta tensión:	2000 W
Lámparas halógenas de baja tensión con transformador bobinado:	500 VA
Transformadores electrónicos:	1050 W
Carga capacitiva:	10 A, 140 µF
Lámparas de bajo consumo:	100 VA
Carga de motor:	1000 VA

Nota MEG5162-0000: En caso de que el canal 1 se cargue con 10 A, el canal 2 solo se podrá cargar con 4 A. La carga total en ambos canales no debe superar los 14 A.

Conductor neutro:	requerido
Salidas:	
MEG5161-0000	1 contacto NA
MEG5162-0000	2 contacto NA
Bornes de conexión:	Bornes a tornillo para máx. 2 x 2,5 mm² o 2 x 1,5 mm²

Protección: Utilice únicamente los siguientes interruptores automáticos		
	MEG5161-0000	MEG5162-0000
Schneider Electric	10 A 23614	16 A 23617
ABB	10 A S201-B10	16 A S201-B16
ABL Sursum	10 A B10S1	16 A B16S1
Hager	10 A MBN110	16 A MBN116
Legrand	10 A 03268	16 A 03270
Siemens	10 A 5SL61106	16 A 5SL61166

	Elimine el dispositivo separado de la basura doméstica en los puntos de recogida oficiales. El reciclado profesional protege a las personas y al medio ambiente de posibles efectos negativos.
---------------	------------------------------------------------------------------------------------------------------------------------------------------------------------------------------------------------

pt Dispositivo de interruptor

⚠ ⚠ PERIGO
PERIGO DE CHOQUE ELÉTRICO, EXPLOSÃO OU ARCO ELÉTRICO <p>A instalação elétrica segura deve ser realizada unicamente por profissionais qualificados. Os profissionais especializados devem provar que possuem conhecimentos aprofundados nas seguintes áreas:</p> <ul style="list-style-type: none">Ligação a redes de instalação Ligação de vários dispositivos elétricos Instalação de cabos elétricos Normas de segurança, regras e regulamentos locais de instalações elétricas O incumprimento destas instruções terá como conseqüências a morte ou ferimentos graves.

⚠ ⚠ PERIGO
PERIGO DE CHOQUE ELÉTRICO <p>O PlusLink carrega uma corrente elétrica inclusive quando o dispositivo está desligado.</p> <ul style="list-style-type: none">Antes de trabalhar no dispositivo, desligue-o sempre da alimentação através do fusível a montante. Se uma ou mais linhas PlusLink forem ligadas a fusíveis em separado na sua instalação, então não estão eletricamente isoladas umas das outras. Neste caso, deverá utilizar o Expansor PlusLink. O incumprimento destas instruções terá como conseqüências a morte ou ferimentos graves.

AVISO
PERIGO DE DANOS NO PRODUTO <ul style="list-style-type: none">A diferença de tensão entre fases diferentes pode danificar o dispositivo. <ul style="list-style-type: none">Ligue todos os dispositivos conectados com uma ou mais linhas PlusLink para a mesma fase ou utilize um terminal PlusLink para uma instalação multifásica Utilize o mecanismo apenas numa tensão de rede sinusoidal. Este pode ser danificado, se for utilizado com reguladores da intensidade da luz ou condensadores. É proibido ligar tomadas. O risco de sobrecarga e o risco de serem ligadas cargas inadequadas é muito elevado. Certifique-se de que o dispositivo está desligado do seu circuito durante o teste de resistência de isolamento. O não cumprimento destas instruções pode danificar o equipamento.

A completar com
<ul style="list-style-type: none">Módulos correspondentes

Acessórios
<ul style="list-style-type: none">Expansor PlusLink MEG5130-0000 Distribuidor PlusLink (3 ciclos) MEG5130-0001

Acerca deste produto
<p>Pode utilizar o dispositivo de interruptor (adiante designado mecanismo) para alternar cargas óhmicas, indutivas ou capacitivas por canal. O dispositivo também inclui uma entrada (MEG5161-0000) ou duas entradas (MEG5162-0000) PlusLink, com as quais é possível controlar os canais a partir de outro local.</p> <p>Para poder usar a PlusLink, a sua instalação necessita de um fio condutor adicional.</p> <p>Nota O comprimento total das secções de cabos numa linha PL não pode exceder 100 m (quando é utilizado um cabo de 3 fios condutores).</p>

Mais informações do produto -> Código QR

ⓘ Ligar o dispositivo
<p>Operação simples padrão e operação de unidade extensora com botão de pressão mecânico</p> <div>A Botão de pressão (modo de alternância)</div> <div>B Mecanismo MEG5161-0000</div> <div>C Mecanismo MEG5162-0000</div>
ⓘ Montar o mecanismo

Informações técnicas	
Tensão nominal:	CA 220/230 V, 50/60 Hz
Corriente nominal:	10 AX, cosφ = 0,6
Capacidade de comutação por canal	
Lâmpadas incandescentes:	2200 W
Lâmpadas de halogéneo HV:	2000 W
Lâmpadas de halogéneo LV com transformador de enrolamento:	500 VA
Transformadores eletrônicos:	1050 W
Carga capacitiva:	10 A, 140 µF
Lâmpadas economizadoras:	100 VA
Carga do motor:	1000 VA

Nota MEG5162-0000: Se o canal 1 for carregado com 10 A, então o canal 2 só pode ser carregado com 4 A. A carga total nos dois canais não pode exceder 14 A.

Conductor neutro:	necessário
Saídas:	
MEG5161-0000	1 contacto de fecho
MEG5162-0000	2 contactos de fecho
Terminais de ligação:	Terminais de parafuso para no máx. 2x 2,5 mm² ou 2x 1,5 mm²

Proteção: Utilizar apenas os seguintes disjuntores		
	MEG5161-0000	MEG5162-0000
Schneider Electric	10 A 23614	16 A 23617
ABB	10 A S201-B10	16 A S201-B16
ABL Sursum	10 A B10S1	16 A B16S1
Hager	10 A MBN110	16 A MBN116
Legrand	10 A 03268	16 A 03270
Siemens	10 A 5SL61106	16 A 5SL61166

	Separar o dispositivo do restante lixo doméstico colocando-o num ponto de recolha oficial. A reciclagem profissional protege o ambiente e as pessoas de possíveis efeitos prejudiciais.
---------------	-----------------------------------------------------------------------------------------------------------------------------------------------------------------------------------------

nl Sokkel relais-schakelaar

⚠ ⚠ GEVAAR
GEVAAR VAN ELEKTRISCHE SCHOK, EXPLOSIE, OF OVERSLAG <p>Een veilige elektrische installatie mag alleen worden uitgevoerd door ervaren deskundigen. Ervaren deskundigen moeten een grondige kennis hebben van het volgende:</p> <ul style="list-style-type: none">Aansluiten op elektriciteitsnetwerken Aansluiten van meerdere elektrische apparaten Leggen van elektrische leidingen Veiligheidsnormen, lokale bedravingsvoorschriften Als deze instructies niet worden opgevolgd, heeft dit de dood of ernstige verwondingen tot gevolg.

⚠ ⚠ GEVAAR
GEVAAR VAN ELEKTRISCHE SCHOK <p>De PlusLink voert een elektrische stroom, zelfs wanneer het apparaat uitgeschakeld is.</p> <ul style="list-style-type: none">Voordat u aan het apparaat werkt, moet u het apparaat altijd loskoppelen van de voeding via de stroomopwaartse zekering. Als één of meer PlusLink-lijnen een afzonderlijke zekering hebben in uw installatie, zijn ze niet elektrisch van elkaar geïsoleerd. In zulk geval moet u de PlusLink Expander gebruiken. Als deze instructies niet worden opgevolgd, heeft dit de dood of ernstige verwondingen tot gevolg.

OPMERKING
GEVAAR VAN BESCHADIGING VAN APPARATUUR <ul style="list-style-type: none">Het spanningsverschil tussen de verschillende fasen kan het apparaat beschadigen. <ul style="list-style-type: none">Sluit alle aangesloten apparaten van een of meerdere PlusLink-lijnen aan op dezelfde fase of gebruik een PlusLink-klem voor installatie op meerdere fasen Gebruik de sokkel alleen op een sinusvormige netspanning. De sokkel kan beschadigd raken als deze wordt gebruikt met dimmers of condensatoren. Het schakelen van wandcontactdozen is niet toegestaan. Het gevaar van overbelasting en van het aansluiten van ongeschikte lasten is te groot. Vergewis u ervan dat het apparaat tijdens de isolatieweerstandstest niet is aangesloten op zijn circuit. Niet opvolgen van deze instructies kan het apparaat beschadigen.

Aan te vullen met
<ul style="list-style-type: none">Bijbehorende modules

Accessoires
<ul style="list-style-type: none">PlusLink Expander MEG5130-0000 PlusLink Distributor (3 cycli) MEG5130-0001

Over dit product
<p>Met de sokkel relais-schakelaar (hierna de sokkel) kunt u ohmse, inductieve of capacitieve lasten per kanaal schakelen.</p> <p>De sokkel heeft ook 1 (MEG5161-0000) of 2 (MEG5162-0000) PlusLink-ingangen, waarmee u de kanalen van op een andere locatie kunt bedienen.</p> <p>Om de PlusLink te kunnen gebruiken, hebt u een aparte ader in uw installatie nodig.</p> <p>Opmerking De totale lengte van de kabelsegmenten in een PL-lijn mag niet groter zijn dan 100 m (bij gebruik van een 3-aderige kabel).</p>

Meer productinformatie -> QR-code
ⓘ Sluit de sokkel aan
<p>Standaard bediening met één bediening en bediening van uitbreidingseenheid met mechanische impulsdrukker</p> <div>A Impulsdrukker (tuimelschakelaarmodus)</div> <div>B Sokkel MEG5161-0000</div> <div>C Sokkel MEG5162-0000</div>

ⓘ De sokkel monteren

Technische gegevens	
Nominale spanning:	AC 220/230 V, 50/60 Hz
Nominale stroom:	10 AX, cosφ = 0,6
Schakelvermogen per kanaal	
Gloeilampen:	2200 W
Hoogspanningshaloogenlampen:	2000 W
Laagspanningshaloogenlampen met gewikkelde transformator:	500 VA
Elektronische spanningsvormers:	1050 W
Capacitieve last:	10 A, 140 µF
Spaarlampen:	100 VA
Motorlast:	1000 VA

Opmerking MEG5162-0000: Als kanaal 1 belast is met 10 A, dan mag kanaal 2 slechts met 4 A worden belast. De totale last op beide kanalen mag niet meer zijn dan 14 A.

Nulgeleider:	vereist
Uitgangen:	
MEG5161-0000	1 maakcontact
MEG5162-0000	2 maakcontact
Aansluitklemmen:	Schroefklemmen voor max. 2x 2,5 mm² of 2x 1,5 mm²

Bescherming: Gebruik alleen de volgende contactverbrekers		
	MEG5161-0000	MEG5162-0000
Schneider Electric	10 A 23614	16 A 23617
ABB	10 A S201-B10	16 A S201-B16
ABL Sursum	10 A B10S1	16 A B16S1
Hager	10 A MBN110	16 A MBN116
Legrand	10 A 03268	16 A 03270
Siemens	10 A 5SL61106	16 A 5SL61166

	Het apparaat niet met het huishoudelijk afval afvoeren maar naar een officieel verzamelpunt brengen. Professionele recycling beschermt mens en milieu tegen potentiële negatieve effecten.
---------------	--------------------------------------------------------------------------------------------------------------------------------------------------------------------------------------------

da Relækontaktindsats

⚠ ⚠ FARE
FARE FOR ELEKTRISK STØD, EKSPLOSION ELLER LYSBUER <p>Af hensyn til sikkerheden må den elektriske installation kun udføres af kvalificerede fagfolk. Kvalificerede fagfolk skal kunne dokumentere omfattende viden inden for følgende områder:</p> <ul style="list-style-type: none">Tilslutning til fast el-installation Tilslutning af forskellige elektriske enheder Trækning af elektriske kabler Sikkerhedsstandarder, regler og regulativer for lokal ledningsføring Hvis disse instruktioner ikke følges, vil det medføre dødsfald eller alvorlige kvæstelser.

⚠ ⚠ FARE
FARE FOR ELEKTRISK STØD <p>PlusLink er strømførende, selvom enheden er slukket.</p> <ul style="list-style-type: none">Før du arbejder på enheden, skal du altid afbryde enheden fra forsyningen via den forkoblede sikring. Hvis en eller flere PlusLink-forbindelser er separat forsynet med sikring i din installation, er de ikke elektrisk isoleret fra hinanden. I så fald skal du bruge PlusLink Expander. Hvis disse instruktioner ikke følges, vil det medføre dødsfald eller alvorlige kvæstelser.

BEMÆRK
FARE FOR SKADER PÅ Udstyret <ul style="list-style-type: none">Spændingsforskellen mellem de forskellige faser kan ødelægge enheden. <ul style="list-style-type: none">Tilslut alle tilsluttede enheder på en eller flere PlusLink-forbindelser til den samme fase, eller brug en PlusLink-terminal til tværfaseinstallation Tilslut kun indsatsen til en sinusformet netspænding. Den kan beskadiges, hvis den bruges med lysdæmpere eller kondensatore. Der må ikke bruges koblende stikudgange. Risikoen for overbelastning og for, at der tilsluttes uegnede belastninger, er for stor. Sørg for, at enheden er afbrudt fra kredsløbet under isoleringsmodstandstesten. Hvis du ikke følger denne vejledning, kan enheden blive beskadiget.

Installeres med
<ul style="list-style-type: none">Tilsvarende moduler

Tilbehør
<ul style="list-style-type: none">PlusLink Expander MEG5130-0000 PlusLink Distributor (3 cyklusser) MEG5130-0001

Om dette produkt
<p>Du kan anvende relækontaktindsatsen (betegnes nedenfor som indsats) til at koble ohmske, induktive eller kapacitive belastninger pr. kanal.</p> <p>Indsatsen kommer også med 1 (MEG5161-0000) eller 2 (MEG5162-0000) PlusLink-ingange, som du kan styre kanalerne med fra et andet sted.</p> <p>For at kunne bruge PlusLink kræves der en separat leder i installationen.</p> <p>Bemærk Den samlede længde af kabelsektioner i en PL-forbindelse må ikke overstige 100 m (når et 3-led-er-kabel anvendes).</p>

Yderligere produktoplysninger -> QR-kode

ⓘ Tilslut indsatsen
<p>Enkelt standardbetjening og udvidelsesenhedsdrift med mekanisk trykknop</p> <div>A Trykknop (omskiftningstilstand)</div> <div>B Indsats MEG5161-0000</div> <div>C Indsats MEG5162-0000</div>
ⓘ Montering af indsatsen

Tekniske data	
Mærkespænding:	220/230 V ac., 50/60 Hz
Nominel strøm:	10 AX, cosφ = 0,6
Koblingskapacitet pr. kanal	
Glødelamper:	2200 W
HV-halogenlamper:	2000 W
Lavspændingshaloogenlamper med viklet transformor:	500 VA
Elektroniske transformere:	1050 W
Kapacitiv belastning:	10 A, 140 µF
Energisparepærer:	100 VA
Motoreffekt:	1000 VA

Bemærk MEG5162-0000: Hvis kanal 1 er belastet med 10 A, kan kanal 2 kun belastes med 4 A. Den totale belastning på begge kanaler må ikke overstige 14 A.

Nullleder:	Påkrævet
Udgange:	
MEG5161-0000	1 sluttekontakt
MEG5162-0000	2 sluttekontakt
Tilslutningsterminaler:	Skruteterminaler til maks. 2x 2,5 mm² eller 2x 1,5 mm²

Beskyttelse: Brug kun følgende brydekontakter		
	MEG5161-0000	MEG5162-0000
Schneider Electric	10 A 23614	16 A 23617
ABB	10 A S201-B10	16 A S201-B16
ABL Sursum	10 A B10S1	16 A B16S1
Hager	10 A MBN110	16 A MBN116
Legrand	10 A 03268	16 A 03270
Siemens	10 A 5SL61106	16 A 5SL61166

	Bortskaf enheden separat fra husholdningsaffaldet på et officielt deponeringssted. Professionelt genbrug beskytter personer og miljøet mod potentielle negative effekter.
---------------	---------------------------------------------------------------------------------------------------------------------------------------------------------------------------

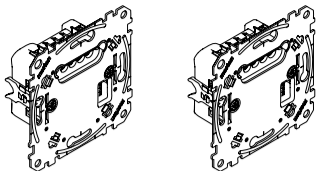

MEG5161-0000 MEG5162-0000
MTN5161-0000

V5161-561-06 06/2024



MEG5161-0000 MEG5162-0000

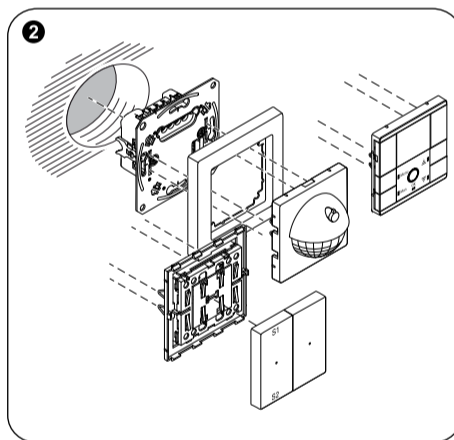
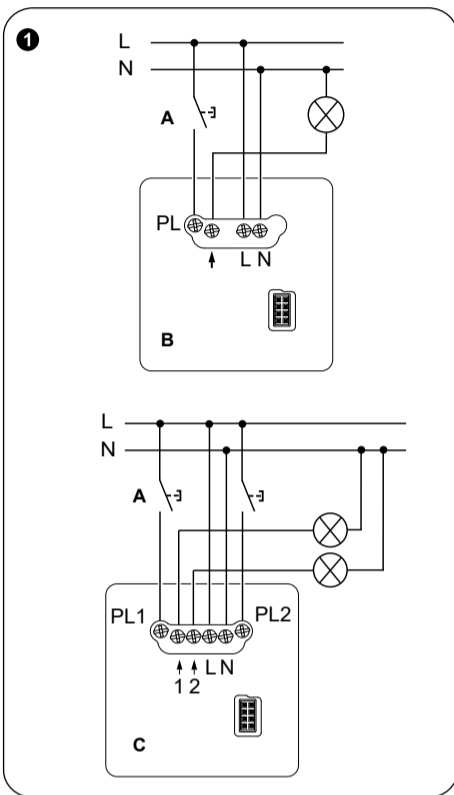

CS Mechanismus reléového spínače PlusLink

▲▲ NEBEZPEČÍ

NEBEZPEČÍ ÚRAZU ELEKTRICKÝM PROUDEM, EXPLOZE NEBO ZÁBLESKU

Bezpečnou elektromontáž smí provádět pouze kvalifikovaný technik. Kvalifikovaný technik musí prokázat dobré znalosti v následujících oblastech:

- Připojování k instalačním sítím
- Připojení několika elektrických přístrojů
- Rozvody elektrické kabeláže
- Bezpečnostní normy, místní pravidla a nařízení týkající se elektroinstalace

Nedodržení těchto pokynů může mít za následek smrt nebo vážné zranění.

▲▲ NEBEZPEČÍ

NEBEZPEČÍ ÚRAZU ELEKTRICKÝM PROUDEM

Zařízením PlusLink protéká elektrický proud, i když je zařízení vypnuto.

- Před zahájením práce na zařízení vždy odpojte zařízení od napájení pomocí nadřazené pojistky/jističe.
- Pokud je ve vaší instalaci jedna nebo více linek PlusLink samostatně jištěno, nejsou od sebe elektricky odděleny. V tomto případě byste měli použít PlusLink Expander.

Nedodržení těchto pokynů může mít za následek smrt nebo vážné zranění.

UPOZORNĚNÍ

NEBEZPEČÍ POŠKOZENÍ ZAŘÍZENÍ

- Rozdíl v napětí mezi různými fázemi může zařízení poškodit.
 - Všechna připojená zařízení jednoho nebo několika linek PlusLink připojte do stejné fáze nebo použijte svorku PlusLink pro vícefázovou instalaci
- Mechanismus provozujte pouze při střídavém síťovém napětí. Může dojít k jeho poškození, pokud je použit se stnívači nebo kondenzátory.
- Spínání silové zásuvky je zakázáno. Nebezpečí přetížení a nebezpečí připojení nevhodných zátěží je příliš vysoké.
- Ujistěte se, že zařízení je během zkoušky izolačního odporu odpojeno od obvodu

Nedodržování těchto pokynů může poškodit zařízení.

Je nutné doplnit o

- Odpovídající moduly

Příslušenství

- PlusLink Expander MEG5130-0000
- PlusLink Distributor (3 cykly) MEG5130-0001

O tomto výrobku

Pomocí mechanismu reléového spínače (dále jen **mechanismu**) můžete spínat ohmické, indukční nebo kapacitní zátěže na kanál.

Mechanismus je dodáván s 1 (MEG5161-0000) nebo 2 (MEG5162-0000) vstupy PlusLink, se kterými můžete ovládat výstupy i z jiného místa.

Abyste mohli PlusLink používat, potřebujete v instalaci samostatnou žilu (vodič).

Poznámka Celková délka kabelových úseků v lince PL nesmí přesáhnout 100 m (je-li použit 3žilový kabel).

Další informace o produktu -> QR kód

1 Připojení mechanismu

Standardní jednoduchý provoz s rozšířením pomocí mechanických tlačítek

- A** Tlačítko (přepínací režim)
- B** Mechanismus MEG5161-0000
- C** Mechanismus MEG5162-0000

2 Montáž mechanismu

Technické údaje

Jmenovitá napětí:	AC 220/230 V, 50/60 Hz
Jmenovitý proud:	10 AX, cosφ = 0,6
Spínací kapacita na kanál	
Žárovky:	2200 W
Vysokonapětové halogenové žárovky:	2000 W
Nízkonapětové halogenové žárovky s vinutým transformátorem:	500 VA
Elektronické transformátory:	1050 W
Kapacitní zátěž:	10 A, 140 µF
Úsporné žárovky:	100 VA
Motory:	1000 VA

Poznámka MEG5162-0000: Pokud je kanál 1 zatížen 10 A, může být kanál 2 zatížen pouze 4 A. Celkové zatížení obou kanálů nesmí přesáhnout 14 A.

Neutrální vodič:	je vyžadován
Výstupy:	
MEG5161-0000	1 spínací kontakt
MEG5162-0000	2 spínací kontakty
Připojovací svorky:	Šroubové svorky pro max. 2x 2,5 mm ² nebo 2x 1,5 mm ²

Ochrana Používejte pouze následující jističe

	MEG5161-0000	MEG5162-0000
Schneider Electric	10 A 23614	16 A 23617
ABB	10 A S201-B10	16 A S201-B16
ABL Sursum	10 A B10S1	16 A B16S1
Hager	10 A MBN110	16 A MBN116
Legrand	10 A 03268	16 A 03270
Siemens	10 A 5SL61106	16 A 5SL61166

Zařízení nelikvidujte spolu s domovním odpadem, nýbrž předejte je oficiálnímu sběrnému místu. Odborná recyklace chrání člověka i životní prostředí před potenciálními škodlivými účinky.

hu Relé kapcsolóbetét

▲▲ VESZÉLY

ÁRAMÚTÉS, ROBBANÁS VAGY ÍVKISÜLÉS VESZÉLY

Bizonyosodjon meg arról, hogy az elektromos készülékek esetében a munkálatokat kizárólag szakképzett szakember végzi. A képzett szakembereknek igazolniuk kell, hogy alapos ismeretekkel rendelkeznek a következő területeken:

- Csatlakozás a telepítőhálózatokhoz
- Több elektromos eszköz csatlakoztatása
- Villamos vezetékek fektetése
- Biztonsági szabványok, helyi huzalozási előírások és rendeletek

Az említett utasítások figyelmen kívül hagyása halált vagy súlyos sérülést okozhat.

▲▲ VESZÉLY

ÁRAMÚTÉS VESZÉLYE

A PlusLink-ben akkor is lehet elektromos áram, amikor az eszköz ki van kapcsolva.

- Az eszközön való munkavégzés előtt mindig válassza le az eszközt a feszültségellátásról a betáplálási biztosítókkal.
- Ha a rendszerben egy vagy több PlusLink vezeték külön biztosítókkal rendelkezik, akkor ezek nincsenek elektromosan elválasztva egymástól. Ebben az esetben a PlusLink Expander kell használnia.

Az említett utasítások figyelmen kívül hagyása halált vagy súlyos sérülést okozhat.

MEGJEGYZÉS

A BERENDEZÉSEK KÁROSODÁSÁNAK VESZÉLYE

- A különböző fázisok közötti feszültségkülönbség károsíthatja az eszközt.
 - Csatlakoztassa egy vagy több PlusLink betáplát uyanarra a fázisra, vagy használjon PlusLink terminált a fázisok közötti telepítéshez.
- A betétet csak szinuszos hálózati feszültségellátással működtesse. A betét károsodhat, ha fényerőszabályzókhöz vagy kondenzátorokhoz használják.
- Tilos megcserélni a csatlakozókimeneteket. Nagy a túlterhelésnek és a nem megfelelő terhelések csatlakoztatásának veszélye.
- A szigetelés ellenállás vizsgálatára során győződjön meg arról, hogy az eszköz le van választva az áramköréről.

Ezeknek az utasításoknak a figyelmen kívül hagyása károsíthatja az eszközt.

Az alábbiakkal kell kiegészíteni

- Hozzá tartozó modulok

Tartozékok

- PlusLink Expander MEG5130-0000
- PlusLink Distributor (3 ciklus) MEG5130-0001

Tudnivalók a termékéről

A relé kapcsolóbetét (a továbbiakban: **betét**) az ohmos vagy indukív terhelések csatornánkénti kapcsolására használható.

A betétet egy (MEG5161-0000) vagy két (MEG5162-0000) PlusLink bemenettel szállítjuk, amelyeknek segítségével más helyről vezérelhetők a csatornák. A PlusLink használatához a berendezésben külön központot kell kialakítani.

Megjegyzés A PL vezeték kábelszakaszainak teljes hossza nem haladhatja meg a 100 m-t (3-eres kábel használat esetén).

További termékinformációk -> QR-kód

1 Csatlakoztassa a betétet

Szabványos egyszeres működés és bővítő egységes működés, mechanikus nyomógombbal

- A** Nyomógomb (váltó üzemmód)
- B** Betét MEG5161-0000
- C** Betét MEG5162-0000

2 A betét felszerelése

Műszaki adatok

Névleges feszültség:	AC 220/230 V, 50/60 Hz
Névleges áram:	10 AX, cosφ = 0,6
Csatornánkénti kapcsolási képesség	
Izzólámpák:	2200 W
Nagyfeszültségű halogénlámpák:	2000 W
Kisfeszültségű halogénlámpák tekercselt transzformátorral:	500 VA
Elektronikus transzformátorok:	1050 W
Kapacitív terhelés:	10 A, 140 µF
Energiatakarékos lámpák:	100 VA
Motorterhelés:	1000 VA

Megjegyzés MEG5162-0000: Ha az 1. csatorna 10 A-rel van terhelve, akkor a 2. csatornát csak 4 A-rel lehet terhelni. A két csatorna összerhelése nem haladhatja meg a 14 A-t.

Nulla vezeték:	szükséges
Kimenetek:	
MEG5161-0000	1 záróérintkező
MEG5162-0000	2 záróérintkező
Csatlakozóterminálok:	Csavaros érintkezők max. 2x 2,5 mm ² vagy 2x 1,5 mm ²

Védelem: Lehetőség szerint csak a következő megszakítókat használja

	MEG5161-0000	MEG5162-0000
Schneider Electric	10 A 23614	16 A 23617
ABB	10 A S201-B10	16 A S201-B16
ABL Sursum	10 A B10S1	16 A B16S1
Hager	10 A MBN110	16 A MBN116
Legrand	10 A 03268	16 A 03270
Siemens	10 A 5SL61106	16 A 5SL61166

A készüléket a háztartási hulladéktól elkülönítve, hivatalos gyűjtőhelyen ártalmatlanítsa. A szakszerű újrahasznosítással kerülhetők az emberek és a környezetet érintő, esetleges negatív hatások.

sk Reléová spínacia vložka PlusLink

▲▲ NEBEZPEČENSTVO

NEBEZPEČENSTVO ZÁSAHU ELEKTRICKÝM PRÚDOM, VÝBUCHU ALEBO ELEKTRICKÉHO OBLÚKA

Bezpečnú elektrickú inštaláciu smú vykonávať len kvalifikovaní odborníci. Kvalifikovaní odborníci musia disponovať dôkladnými znalosťami v nasledujúcich oblastiach:

- Pripojenie do inštalovaných sietí
- Pripojenie niekoľkých elektrických zariadení
- Uloženie elektrických káblov
- Bezpečnostné normy, miestne elektroinstalačné smernice a predpisy

Nerešpektovanie týchto pokynov bude mať za následok smrteľné alebo vážne zranenia.

▲▲ NEBEZPEČENSTVO

NEBEZPEČENSTVO ZÁSAHU ELEKTRICKÝM PRÚDOM

Na zariadení PlusLink je elektrické napätie prítomné aj vtedy, keď je zariadenie vypnuté.

- Pred vykonávaním prác na zariadení ho vždy prostredníctvom predradenej pojistky/jističa odpojte od zdroja napätia.
- Ak sú jedna alebo viaceré linky PlusLink vo vašej inštalácii zaistené samostatne, tak nie sú navzájom galvanicky oddelené. V takomto prípade použite rozšírenie PlusLink Expander.

Nerešpektovanie týchto pokynov môže mať za následok smrteľné alebo vážne zranenia.

UPOZORNENIE

NEBEZPEČENSTVO POŠKODENIA ZARIADENIA

- Rozdiel napätí medzi rôznymi fázami môže poškodiť zariadenie.
 - Všetky prepojené zariadenia jednej alebo viacerých linek PlusLink pripojte k rovnakej fáze, alebo použite rozdeľovač PlusLink na inštalácie s viacerými fázami
- Mechanizmus prevádzkuje len s použitím striedavého sieťového napätia. Ak sa používa so stmievačmi alebo kondenzátormi, môže sa poškodiť.
- Spínanie zásuviek je zakázané. Nebezpečenstvo preťaženia a pripojenia nevhodných zariadení je príliš vysoké.
- Zabezpečte, aby bol prístroj počas skúšky izolačného odporu odpojený od svojho obvodu.

Nerešpektovanie týchto pokynov môže mať za následok poškodenie zariadenia.

Na kompletizáciu sú potrebné nasledujúce komponenty

- Odpovedajúce moduly

Příslušenstvo

- Rozšírenie PlusLink Expander MEG5130-0000
- Rozdeľovač PlusLink (3 fázy) MEG5130-0001

O tomto produkte

Pomocou reléového spínacieho mechanismu (ďalej len **mechanizmus**) môžete spínať ohmické, indukčné a kapacitné zariadenia pre každý kanál.

Mechanismus navyše disponuje 1 (MEG5161-0000) alebo 2 (MEG5162-0000) vstupmi PlusLink, pomocou ktorých môžete z iného miesta riadiť výstupy mechanismu.

Pre umožnenie používania PlusLink potrebujete vo vašej inštalácii samostatnú žilu.

Poznámka Súčet úsekov vedení linky PL nesmie prekročiť dĺžku 100 m (pri použití 3-žilového vedenia).

Ďalšie informácie o produkte -> QR kód

1 Pripojenie mechanismu

Štandardná jednotlivá prevádzka a prevádzka rozšírujúcej jednotky s mechanickým tlačidlom

- A** Mechanické tlačidlo (prepínacia prevádzka)
- B** Mechanizmus MEG5161-0000
- C** Mechanizmus MEG5162-0000

2 Montáž mechanismu

Technické údaje

Menovitá napätie:	AC 220/230 V, 50/60 Hz
Menovitý prúd:	10 AX, cosφ = 0,6
Spínací výkon na jeden kanál	
Žiarovky:	2 200 W
Vysokonapätové halogénové žiarovky:	2 000 W
Nízkonapätové halogénové žiarovky s vinutým transformátorom:	500 VA
Elektronické transformátory:	1 050 W
Kapacitné zataženie:	10 A, 140 µF
Kompaktné žiarivky:	100 VA
Motory:	1 000 VA

Poznámka MEG5162-0000: Ak je kanál 1 zaťažený hodnotou 10 A, tak kanál 2 smie byť zaťažený len hodnotou 4 A. Celkové zaťaženie oboch kanálov nesmie presiahnuť 14 A.

Neutrálny vodič:	potrebný
Výstupy:	
MEG5161-0000	1 spájací kontakt
MEG5162-0000	2 spájacie kontakty
Pripájacie svorky:	Skrutkové svorky pre max. 2 x 2,5 mm ² alebo 2 x 1,5 mm ²

Ochrana: Používajte len nasledujúce ističe

	MEG5161-0000	MEG5162-0000
Schneider Electric	10 A 23614	16 A 23617
ABB	10 A S201-B10	16 A S201-B16
ABL Sursum	10 A B10S1	16 A B16S1
Hager	10 A MBN110	16 A MBN116
Legrand	10 A 03268	16 A 03270
Siemens	10 A 5SL61106	16 A 5SL61166

Zariadenie je nutné zlikvidovať oddelene od odpadu z domácnosti na oficiálnom zbernom mieste. Odborná recyklácia chráni osoby a životné prostredie pred možnými negatívnymi vplyvmi.

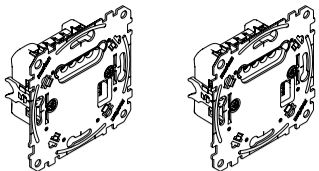

MEG5161-0000
MTN5161-0000

MEG5162-0000

V5161-561-06 06/2024



MEG5161-0000

MEG5162-0000

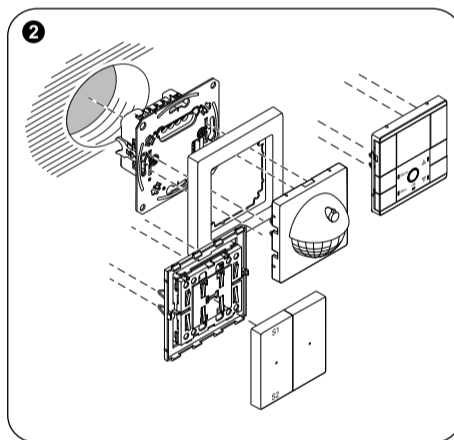
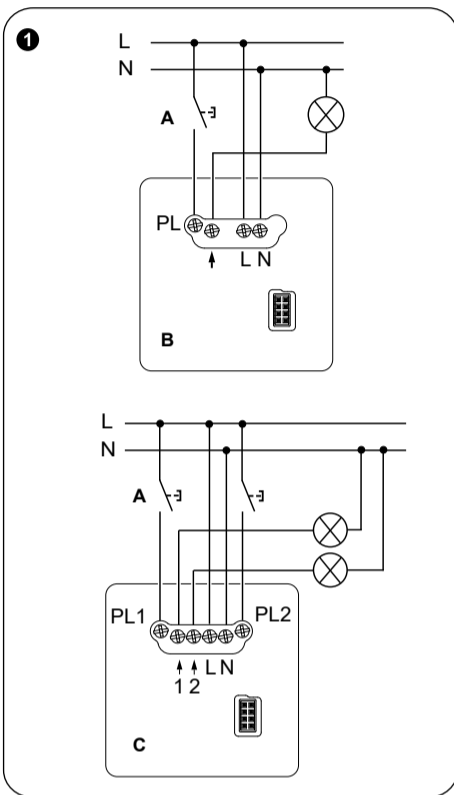

ro Dispozitiv intrerupator cu releu

▲ ▲ PERICOL

PERICOL DE ELECTROCUTARE, EXPLOZIE SAU ARCURI ELECTRICE

Instalarea electrica in conditii de siguranta se va executa doar de catre personal calificat. Personalul calificat trebuie sa dispuna de cunostinte aprofundate in urmatoarele domenii:

- conectarea la retelele de instalare
- conectarea mai multor dispozitive electrice
- montarea cablurilor electrice
- standarde de siguranta, norme si reglementari locale privind cablarea

Nerespectarea acestor instructiuni poate cauza deces sau leziuni grave.

▲ ▲ PERICOL

PERICOL DE ELECTROCUTARE

PlusLink poate avea curent electric chiar si atunci cand sarcina este oprita.

- Inainte de a lucra cu dispozitivul, deconectati intotdeauna dispozitivul de la sursa de alimentare, prin intermediul sigurantei din amonte.
- Daca una sau mai multe linii PlusLink sunt fuzionate separat in instalatia dumneavoastra, atunci nu sunt izolate electric unele de altele. In acest caz, trebuie sa utilizati modulul de extindere PlusLink.

Nerespectarea acestor instructiuni poate cauza deces sau leziuni grave.

NOTIFICARE

PERICOL DE DETERIORARE A ECHIPAMENTELOR

- Diferenta de tensiune dintre diferitele faze poate deteriora dispozitivul.
 - Conectati toate dispozitivele conectate de la una sau mai multe linii PlusLink la aceeași fază sau utilizati un terminal PlusLink pentru instalarea transfazica
- Dispozitivul este proiectat numai pentru tensiune sinusoidală. El se poate defecta daca este utilizat cu variatoare sau condensatori.
- Schimbarea prizelor este interzisa. Pericolul de suprasarcina la conectarea unor sarcini necorespunzatoare este foarte ridicat.
- Asigurati-va ca dispozitivul este deconectat de la circuitul sau in timpul testarii rezistentei de izolare.

Nerespectarea acestor instructiuni poate deteriora dispozitivul.

Se va completa cu

- Module corespunzatoare

Accesorii

- Modul de extensie PlusLink MEG5130-0000
- Distribuitor PlusLink (3 cicluri) MEG5130-0001

Despre acest produs

Puteti utiliza dispozitivul de intrerupator cu releu (denumit in continuare **dispozitivul**) pentru a comuta sarcini ohmice, inductive sau capacitive pentru fiecare canal.

Dispozitivul este echipat cu 1 intrare (MEG5161-0000) sau 2 intrari (MEG5162-0000) PlusLink, cu care puteti controla canalele dintr-o alta locatie.

Pentru a putea utiliza PlusLink, este nevoie de un conductor separat in instalatia dumneavoastra.

Nota Lungimea totala a sectiunilor de cablu dintr-o linie PL nu poate depasi 100 m (atunci cand se utilizeaza un cablu cu 3 conductori).

Mai multe informatii despre produs -> Cod QR

1 Conectati dispozitivul

Functionare standard unica si unitate de extensie cu buton de actiune mecanic

- A** Buton de actiune (mod de comutare)
- B** Dispozitiv MEG5161-0000
- C** Dispozitiv MEG5162-0000

2 Montarea dispozitivului

Date tehnice

Tensiune nominala: 220/230 V c.a., 50/60 Hz
Curent nominal: 10 AX, cos φ = 0,6

Capacitate de comutare pentru fiecare canal

Lampi cu incandescenta: 2200 W
Lampi cu halogen HV: 2000 W
Lampi cu halogen LV cu transformator cu bobina: 500 VA
Transformatoare electronice: 1050 W
Sarcina capacitiva: 10 A, 140 μF
Lampi economice: 100 VA
Sarcina motor: 1000 VA

Nota MEG5162-0000: In cazul in care canalul 1 dispune de o sarcina de 10 A, canalul 2 poate dispune doar de o sarcina de 4 A. Sarcina totala la ambele canale nu poate depasi 14 A.

Conductor neutru: cerut

Iesiri:
MEG5161-0000 1 contact normal deschis
MEG5162-0000 2 contacte normal deschise
Borne de conectare: Suruburi de fixare pentru max. 2x 2,5 mm² sau 2x 1,5 mm²

Protectie: Se vor utiliza numai urmatoarele disjunctoare

	MEG5161-0000	MEG5162-0000
Schneider Electric	10 A 23614	16 A 23617
ABB	10 A S201-B10	16 A S201-B16
ABL Sursum	10 A B10S1	16 A B16S1
Hager	10 A MBN110	16 A MBN116
Legrand	10 A 03268	16 A 03270
Siemens	10 A 5SL61106	16 A 5SL61166



Depozitati aparatul separat de gunoii menajer, la un punct oficial de colectare. Reciclarea profesionala protejeaza oamenii si mediul inconjurator de eventualele efecte negative.

bg Гнездо за релеен прекъсвач

▲ ▲ ОПАСНОСТ

ОПАСНОСТ ОТ ТОКОВ УДАР, ЕКСПЛОЗИЯ ИЛИ ЕЛЕКТРИЧЕСКА ДЪГА

Електрическият монтаж трябва да се провежда само от опитни професионалисти. Опитните професионалисти трябва да имат доказани задълбочени познания в следните области:

- Свързване към инсталационни мрежи
- Свързване на няколко електрически устройства
- Полагане на електрически кабели
- Стандарти за безопасност, местни правила и разпоредби за окабеляване

Неспазването на тези инструкции ще доведе до смърт или сериозно нараняване.

▲ ▲ ОПАСНОСТ

ОПАСНОСТ ОТ ТОКОВ УДАР

PlusLink провежда електрически ток дори когато устройството е изключено.

- Преди да работите с устройството, винаги го изключвайте от захранването чрез предпазител нагоре по веригата.
- Ако една или повече вериги PlusLink са свързани към различни предпазители в инсталацията, то те не са електрически изолирани една от друга. В този случай трябва да използвате PlusLink Expander.

Неспазването на тези инструкции ще доведе до смърт или сериозно нараняване.

ЗАБЕЛЕЖКА

ОПАСНОСТ ОТ ПОВРЕДА НА ОБОРУДВАНЕТО

- Разликата в напрежението между различните фази може да повреди устройството.
 - Свържете всички свързани устройства на една или няколко вериги PlusLink към една и съща фаза или използвайте терминал PlusLink за инсталация с пресечени фази
- Включвайте гнездото само към синусоидално захранващо напрежение. При употреба с димери или кондензатори са възможни повреди.
- Смяната на контакти е забранена. Рискът от претоварване и рискът от свързване на неподходящи мощности е прекалено висок.
- Уверете се, че устройството е изключено от неговата верига по време на изпитването на изолационното съпротивление.

Неспазването на тези инструкции може да повреди устройството.

Да се комбинира със

- Съответни модули

Акcesoари

- PlusLink Expander MEG5130-0000
- PlusLink Distributor (3 цикъла) MEG5130-0001

Относно този продукт

Може да използвате гнездото за релеен прекъсвач (наричано по-долу **гнездо**), за да превключвате омични, индуктивни или capacitivни натоварвания. Гнездото се доставя с 1 (MEG5161-0000) или 2 (MEG5162-0000) ключа PlusLink, с които можете да управлявате каналите от различно местоположение. За използването на PlusLink е необходимо отделно жили в инсталацията.

Забележка Общата дължина на кабелните секции в PL веригата не трябва да превишава 100 m (когато се използва 3-жилен кабел).

Допълнителна информация за продукта -> QR код

1 Свързване на гнездото

Стандартна единична работа и работа с разширителен модул с механичен бутон

- A** Бутон (режим на превключване)
- B** Гнездо MEG5161-0000
- C** Гнездо MEG5162-0000

2 Монтиране на гнездото

Технически данни

Номинално напрежение: AC 220/230 V, 50/60 Hz
Номинален ток: 10 AX, cos φ = 0,6

Капацитет на превключване на всеки канал

Лампи с нежежаема жичка: 2200 W
Високоволтови halогенни лампи: 2000 W
Нисковолтови halогенни лампи с навит трансформатор: 500 VA
Електронни трансформатори: 1050 W
Капацитивен товар: 10 A, 140 μF
Енергоспестяващи лампи: 100 VA
Натоварване на двигателя: 1000 VA

Забележка MEG5162-0000: Ако канал 1 управлява товар 10 A, канал 2 може да управлява товар до 4 A. Общият товар на двата канала не трябва да превишава 14 A.

Неутрален проводник: задължителен

Изходи:
MEG5161-0000 1 отворен контакт
MEG5162-0000 2 отворени контакта
Свързващи клеми: Винтови клеми за макс. 2 x 2,5 mm² или 2 x 1,5 mm²

Защита: Използвайте единствено следните предпазители

	MEG5161-0000	MEG5162-0000
Schneider Electric	10 A 23614	16 A 23617
ABB	10 A S201-B10	16 A S201-B16
ABL Sursum	10 A B10S1	16 A B16S1
Hager	10 A MBN110	16 A MBN116
Legrand	10 A 03268	16 A 03270
Siemens	10 A 5SL61106	16 A 5SL61166



Изхвърляйте устройството отделно от битовите отпадъци в официален пункт за събиране. Професионалното рециклиране предпазва лицата и околната среда от потенциални негативни последици.

ru Механизм релейного выключателя

▲ ▲ ОПАСНО

ОПАСНОСТЬ ПОРАЖЕНИЯ ЭЛЕКТРИЧЕСКИМ ТОКОМ, ВЗРЫВА ИЛИ ВСПЫШКИ ДУГОВОГО РАЗРЯДА

Установка электрооборудования должна выполняться только квалифицированными специалистами с соблюдением правил техники безопасности. Квалифицированные специалисты должны иметь подтвержденную квалификацию в следующих областях:

- подключение к электрическим сетям;
- соединение электрических устройств;
- прокладка электрических кабелей;
- правила техники безопасности, местные нормы и правила электромонтажа.

Несоблюдение этих указаний приводит к смерти или серьезным травмам.

▲ ▲ ОПАСНО

ОПАСНОСТЬ ПОРАЖЕНИЯ ЭЛЕКТРИЧЕСКИМ ТОКОМ

PlusLink проводит электрический ток даже при отключенном устройстве.

- Перед выполнением работ с устройством всегда отключать устройство от источника питания через вышестоящий предохранитель.
- Если одна или несколько линий PlusLink защищены отдельными предохранителями, то они электрически не изолированы друг от друга. В этом случае следует использовать расширитель PlusLink.

Несоблюдение этих указаний приводит к смерти или серьезным травмам.

УВЕДОМЛЕНИЕ

Разность напряжений между различными фазами может привести к повреждению устройства.

- Подсоединить все подключенные устройства одной или нескольких линий PlusLink к одной и той же фазе или использовать клемму PlusLink для межфазного монтажа.

Подключать механизм можно только к сети переменного тока. При использовании со светорегуляторами или конденсаторами механизм может быть поврежден.

Невыполнение этих инструкций может привести к повреждению устройства.

Комплектация

- Соответствующие модули

Принадлежности

- Расширитель PlusLink MEG5130-0000
- Распределитель PlusLink (3 цикла) MEG5130-0001

Об этом продукте

Можно использовать механизм релейного выключателя (далее — **механизм**) для переключения омической, индуктивной или ёмкостной нагрузок на каждый канал. Механизм также поставляется с 1 (MEG5161-0000) или 2 (MEG5162-0000) входами PlusLink, с помощью которых можно управлять каналами из другого места. Для использования PlusLink необходима отдельная жила.

Примечание Общая длина отрезков кабеля в линии PL не должна превышать 100 м (при использовании 3-жильного кабеля).

Дополнительная информация об изделии -> QR-код

1 Подключение механизма

Стандартная единичная операция и управление блоком расширения с помощью механической кнопки

- A** Кнопка (режим переключения)
- B** Механизм MEG5161-0000
- C** Механизм MEG5162-0000

2 Монтаж механизма

Технические характеристики

Номинальное напряжение: 220/230 В перем. тока, 50/60 Гц

Номинальный ток: 10 AX, cos φ = 0,6

Подключаемая мощность на канал

Лампы накаливания: 2200 Вт
Галогенные лампы высокого напряжения: 2000 Вт
Галогенные лампы низкого напряжения с обмоточным трансформатором: 500 ВА
Электронные трансформаторы: 1050 Вт
Ёмкостная нагрузка: 10 А, 140 мкФ
Энергосберегающие лампы: 100 ВА
Нагрузка электродвигателя: 1000 ВА

Примечание MEG5162-0000: Если нагрузка канала 1 составляет 10 А, то нагрузка канала 2 может составлять только 4 А. Суммарная нагрузка двух каналов не может превышать 14 А.

Нейтральный проводник: требуется

Выходы:
MEG5161-0000 1 замыкающий контакт
MEG5162-0000 2 замыкающий контакт
Соединительные клеммы: Клемма с винтовым зажимом под макс. сечение провода 2x2,5 мм² или 2x1,5 мм²

Защита: Использовать только следующие автоматические выключатели

	MEG5161-0000	MEG5162-0000
Schneider Electric	10 A 23614	16 A 23617
ABB	10 A S201-B10	16 A S201-B16
ABL Sursum	10 A B10S1	16 A B16S1
Hager	10 A MBN110	16 A MBN116
Legrand	10 A 03268	16 A 03270
Siemens	10 A 5SL61106	16 A 5SL61166

Schneider Electric SE

Информацио о дате изготовления и стране происхождения можно найти на этикетке упаковки.
Дополнительную информацию о продукте и его переработке можно найти на веб-сайте Schneider-Electric.

Назначение - для бытового применения.
Дата изготовления: смотрите на общей упаковке: год/неделя/день недели.
Страна-изготовитель: Латвия
Срок хранения: 3 года.
Гарантийный срок: 18 месяцев.

Условия хранения, транспортирования и эксплуатации – при температуре от 0 °С до +40 °С и относительной влажности 60%.

Реализация осуществляется в соответствии с законодательством страны поставки.

Порядок утилизации – не подлежит утилизации в качестве бытовых отходов, для утилизации передать в специализированное предприятие для переработки вторичного сырья в соответствии с законодательством.

При обнаружении неисправности во время гарантийного срока и после его окончания обращаться в региональный Центр Поддержки Клиентов Schneider Electric.

Уполномоченное изготовителем лицо: ТОО «Шнейдер Электрик» 050010, Республика Казахстан, г. Алматы, пр. Достык, 38, 5 этаж.
Тел. +7 (727) 357 23 57
e-mail: ccc.kz@se.com



ҚК Қосқыштың релелік кірістірмесі

⚠ ⚠ ҚАУІП
ТОҚ СОҒУ, ЖАРЫЛУ НЕМЕСЕ ЭЛЕКТР ДОҒАСЫНЫҢ ТҰТАНУ ҚАУПІ БАР <p>Электр жабдықтарын орнату тек білікті мамандар тарапынан жүзеге асырылуы тиіс. Білікті мамандар мына салаларды жетік білуі керек:</p> <ul style="list-style-type: none">Орнату желілеріне жалғау Бірнеше электр құрылғыны жалғау Электр кабельдерін жүргізу Қауіпсіздік стандарттары, жергілікті электр сымдарын жалғау ережелері мен қағидалары Осы нұсқауларды орындамаған жағдайда, адам өліп кетеді немесе ауыр жарақат алады.

⚠ ⚠ ҚАУІП
ЭЛЕКТР ТОҒЫНЫҢ СОҒУ ҚАУПІ <p>PlusLink датчигі өшіп тұрғанның өзінде онда электр тоғы болады.</p> <ul style="list-style-type: none">Құрылғымен жұмыс істемес бұрын, негізгі сақтандырғыш арқылы құрылғыны қуат көзінен ажыратыңыз. Қондырғыңызда бір немесе бірнеше PlusLink желісі бөлек сақтандырылған болса, оларды бір-бірінен ажыратып тұратын электр оқшаулағышы болмайды. Ондай жағдайда PlusLink кеңейткішін пайдалануыңыз керек. Осы нұсқауларды орындамаған жағдайда, адам өліп кетеді немесе ауыр жарақат алады.

<i>ЕСКЕРТПЕ</i>
Түрлі фазалар арасындағы кернеу айырмашылығы құрылғыны зақымдауы мүмкін. <ul style="list-style-type: none">Бір немесе бірнеше PlusLink желісінің барлық жалғанған құрылғысын бір фазаға жалғаңыз немесе фазааралық қондырма үшін PlusLink клеммасын қолданыңыз. <p>Ендірмені тек синусоидалық электр желісінің кернеуіне қолданыңыз. Жарықты көмескілеуші немесе конденсаторлармен қолданылса, зақымдалуы мүмкін.</p> Осы нұсқауларды орындамасаңыз, құрылғы зақымдалуы мүмкін.

Орындау құралы
<ul style="list-style-type: none">Тиісті модульдер

Керек-жарақтар
<ul style="list-style-type: none">MEG5130-0000 PlusLink кеңейткіші MEG5130-0001 PlusLink таратқышы (3 цикл)

Өнім туралы
<p>Әр арнаға шаққандағы оمدық, индуктивтік немесе сыйымдылықты жүктемелерді ауыстыру үшін релелік қосқыш кірістірмесін пайдалануыңызға болады (бұл құжатта кірістірме) деп аталады. Сонымен қатар кірістірмеде 1 (MEG5161-0000) немесе 2 (MEG5162-0000) PlusLink кіріс клеммасы болады, сол арқылы басқа жерден арналарды басқарып отыра аласыз.</p> <p>PlusLink датчигін пайдалана алу үшін қондырмаңызда бөлек өзек болуы керек.</p> <p>Ескертпе PL желісіндегі кабель бөліктерінің жалпы ұзындығы 100 м-ден асып кетпеуі керек (3 өзекті кабель қолданылғанда).</p>

Өнімнің қосымша ақпараты -> QR коды

❶ Кірістірмені жалғаңыз
Стандартты жалғыз басқару және механикалық түйменің көмегімен қосымша блокты басқару
A Түйме (ауыстырып қосу режимі)
B MEG5161-0000 кірістірмесі
C MEG5162-0000 кірістірмесі

❷ Кірістірмені орнату

Техникалық деректер	
Номиналды кернеу:	220/230 В айнымалы ток, 50/60 Гц
Номиналды тогы:	10 АХ, cosφ = 0,6
Әр арнаға шаққандағы коммутациялық мүмкіндігі	
Қызу шамдары:	2200 Вт
HV галоген шамдары:	2000 Вт
Орамды трансформаторы бар төмен кернеулі галоген шамдары:	500 ВА
Электрондық трансформаторлар:	1050 Вт
Сыйымдылықты жүктеме:	10 А, 140 мкФ
Қуат үнемдейтін шамдар:	100 ВА
Мотор жүктемесі:	1000 ВА

Ескертпе MEG5162-0000: Егер 1-арнаға 10 А берілетін болса, 2-арнаға тек 4 А беруге болады. Екі арнадағы жалпы жүктеме 14 А-дан асып кетпеуі керек.

Нейтралды өткізгіш:	керек
Шығысы:	
MEG5161-0000	1 тұйықтағыш контакт
MEG5162-0000	2 тұйықтағыш контакт
Клеммаларды жалғау:	Макс. 2 x 2,5 мм² немесе 2 x 1,5 мм² үшін бұрандалы клеммалар

Қорғаныс: Төк мына автоматты ажыратқыштарды ғана пайдаланыңыз		
	MEG5161-0000	MEG5162-0000
Schneider Electric	10 А 23614	16 А 23617
ABB	10 А S201-B10	16 А S201-B16
ABL Sursum	10 А B10S1	16 А B16S1
Hager	10 А MBN110	16 А MBN116
Legrand	10 А 03268	16 А 03270
Siemens	10 А 5SL61106	16 А 5SL61166

Schneider Electric SE
Өндірілген күні мен шыққан елі туралы ақпаратты қаптамадағы жапсырмадан табуға болады. Өнім мен қайта өңдеу туралы қосымша ақпаратты «Schneider-Electric» компаниясының веб-сайтынан таба аласыз.

Дайындалған мерзімі: жалпы орамдағы мерзімді қараңыз: жыл/апта/аптаның күні
Жасалған: Латвия
Сақтау мерзімі: 3 года
Кепілдік мерзімі: 18 ай
Сақтау, тасымалдау және пайдалану шарттары – 0 °С -тен +40 °С дейінгі температура және 60% салыстырмалы ылғалдылық жағдайында.

Өткізу жеткізетін елдің заңнамасына сәйкес жүзеге асырылады

Көдеге жарату тәртібі – тұрмыстық қалдықтар ретінде көдеге жаратуға жатпайды, көдеге жарату үшін заңнамаға сәйкес қайталама шикізатты өңдейтін мамандандырылған кәсіпорынға тапсыру қажет.

Кепілдік мерзімі барысында және ол аяқталғаннан кейін ақау анықталған жағдайда, Schneider Electric Аймақтық тұтынушыларды қолдау орталығына жүгіну керек

Импорттаушы/шағым қабылдаушы тарап: «Шнейдер Электрик» ЖШС, 050010, Қазақстан Республикасы, Алматы қ-сы, Достык даңғ. 38, 5 қабат.
Тел: +7 (727) 357 27 57
e-mail: ccc.kz@se.com

