

Mecanismo de regulador giratorio para carga inductiva

Manual de funcionamiento

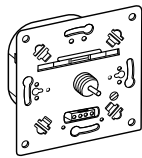

MEG5135-0000

Por su propia seguridad

⚠️ PELIGRO

PELIGRO DE DESCARGA ELÉCTRICA, EXPLOSIÓN O ARCO ELÉCTRICO

La instalación eléctrica solo debe ser realizada de forma segura por profesionales cualificados. Los profesionales capacitados deben demostrar un amplio conocimiento en las siguientes áreas:

- Conexión a redes de instalación
- Conexión de varios dispositivos eléctricos
- Tendido de cables eléctricos
- Normas de seguridad, normativas locales y reglamentos sobre cableado

El incumplimiento de estas instrucciones causará la muerte o lesiones graves.

⚠️ PELIGRO

RIESGO DE DESCARGA ELÉCTRICA

Las salidas pueden transportar corriente eléctrica incluso cuando el dispositivo está desconectado.

- Antes de realizar trabajos con las cargas, desconectar siempre el dispositivo de la alimentación a través del interruptor automático en miniatura preconectado.

El incumplimiento de estas instrucciones causará la muerte o lesiones graves.

Aviso

RIESGO DE DAÑOS EN EL EQUIPO

- Proteger el circuito de este dispositivo siempre con un interruptor automático en miniatura de 10 A.
- Conectar solo cargas regulables.
- Los enchufes no deben atenuarse.
- Asegurarse de que el dispositivo esté desconectado de su circuito durante la prueba de resistencia de aislamiento.

El incumplimiento de estas instrucciones puede dañar el dispositivo.

Mecanismo de regulador giratorio – Introducción

Con el mecanismo regulador giratorio (en los sucesivos denominado "regulador") se puede utilizar un botón giratorio para activar y regular cargas óhmicas e inductivas, tales como:

- Lámparas halógenas de bajo voltaje con transformadores inductivos regulables
- Lámparas incandescentes y lámparas halógenas de 230 V
- Motores eléctricos monofásicos.

El regulador tiene una salida de conmutación adicional que permite encender y apagar una carga adicional.

Instalación del regulador

i La carga máxima permitida se reduce debido a la disminución de la disipación de calor cuando el dispositivo no está instalado en una sola caja de montaje empotrado estándar:

Reducción de carga al	Montaje en paredes huecas*	Varios dispositivos instalados juntos*	En caja de superficie de 1 o 2 elementos	En caja de superficie de 3 elementos
25 %	x	x		
30 %			x	
50 %				x

* Si concurren varios factores, sume las reducciones de carga.

Cableado del regulador para la aplicación deseada.

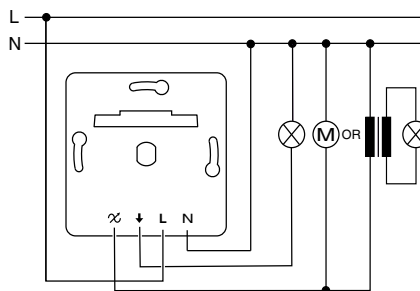

Ajuste del brillo mínimo de las lámparas.

i Las lámparas conectadas deben iluminarse con un brillo mínimo cuando se enciende el regulador y cuando se atenúa el interruptor rotatorio. Ajustar el brillo mínimo antes de colocar las tapas.

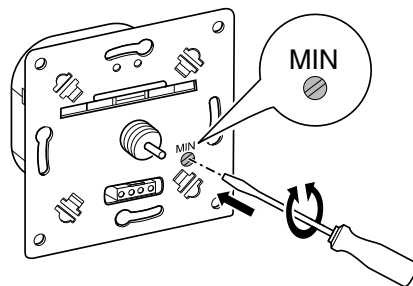

- 1 Ajustar el regulador.
- 2 Atenuar el brillo hasta el nivel más bajo utilizando el botón giratorio.
- 3 Ajustar el brillo mínimo utilizando el tornillo de ajuste (MIN).

Instalación del regulador y las cubiertas.

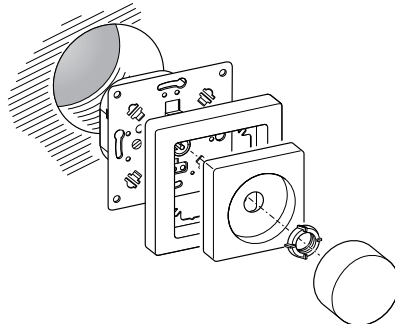

Funcionamiento del regulador

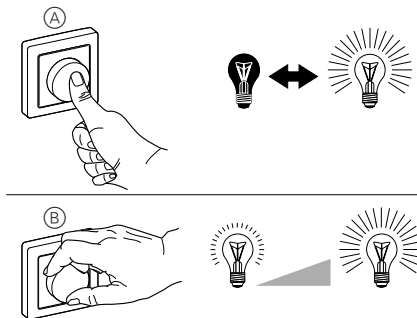

- Las lámparas conectadas se encienden y apagan con solo pulsar el botón giratorio (A).
- Al girar el botón giratorio (B), las lámparas se regulan a mayor o menor luminosidad.

Procedimiento en caso de avería

El brillo del regulador disminuye por sí solo.

- Dejar enfriar el regulador y reducir la carga conectada.
- La lámpara conectada no se enciende.
- Si se produce una sobrecarga extrema debido a una temperatura de funcionamiento excesivamente alta, el regulador no se podrá volver a conectar y deberá sustituirse.

Datos técnicos

Tensión de red:	AC 230 V, 50 Hz
Carga óhmica nominal:	40 - 1000 W
Carga óhmica mínima:	40 W
Carga inductiva nominal:	60 - 1000 VA
Carga inductiva mínima:	60 VA
Carga nominal del motor:	60 - 600 W
Carga del motor mínima:	60 W
Tipo de carga:	Carga óhmica, inductiva y de motor

Carga en la salida del conmutador: máx. 2 A, $\cos\phi$ 0.6 dor:



Desechar el dispositivo por separado de la basura doméstica en un punto de recogida oficial. Un reciclaje profesional protege a las personas y al medioambiente de potenciales efectos negativos.

Merten GmbH

Fritz-Kotz-Str. 8
51674 Wiehl - Alemania
se.com/contact

Schneider
Electric