



# Sistemi **autoalimentati e connessi** per l'illuminazione di sicurezza

Exiway DiCube | Dali

[se.com/it](https://se.com/it)

Life Is 

**Schneider**  
 Electric



Sistemi autoalimentati  
**Exiway DiCube/Dali**

Exiway **DiCube**

---

Exiway **Dali**

---

**Prodotti**

---

# I vantaggi dell'autodiagnosi

## Sistemi di sicurezza ad alta efficienza

Aumentano la sicurezza delle persone grazie ad una migliore affidabilità e prontezza di risposta dell'impianto di illuminazione d'emergenza



Semplificano e migliorano la gestione operativa

> Unico sistema di gestione remota



Rafforzano la sicurezza per le persone, i beni mobili e gli immobili

> Gestione automatica dei test e notifica dei guasti, reporting automatico e digitale, flussi per la risoluzione di problemi



**Sistemi ATS**  
monitorati centralmente

Consentono di assolvere in maniera più semplice, veloce e precisa agli obblighi legislativi e di stabilire l'efficienza dell'impianto in tempo reale, garantendo così maggior sicurezza e praticità economica e di gestione.



**Soluzioni con apparecchi autoalimentati**

Ogni apparecchio è autonomo nell'intervento in emergenza e grazie alle batterie LiFePO consentono una vita attesa 10 anni fino a 40°C. Sono soluzioni semplici e flessibili grazie all'utilizzo di cavi standard e all'assenza di tensioni pericolose.



**Sistemi connessi e Protocolli aperti**

Con l'ausilio di sistemi dotati di diagnosi automatica, connessi ed integrati digitalmente attraverso protocolli aperti con piattaforme di gestione e controllo degli edifici (BMS), è possibile superare i limiti sulla sicurezza offerti dalle tecnologie, e relative soluzioni impiantistiche.

# I vantaggi dell'autodiagnosi

## Sicurezza garantita

L'illuminazione di sicurezza, poiché assolve a un ruolo chiave ed essenziale nel garantire la sicurezza delle persone all'interno degli edifici deve essere sottoposta a verifiche e manutenzioni periodiche che ne assicurino sempre il corretto funzionamento

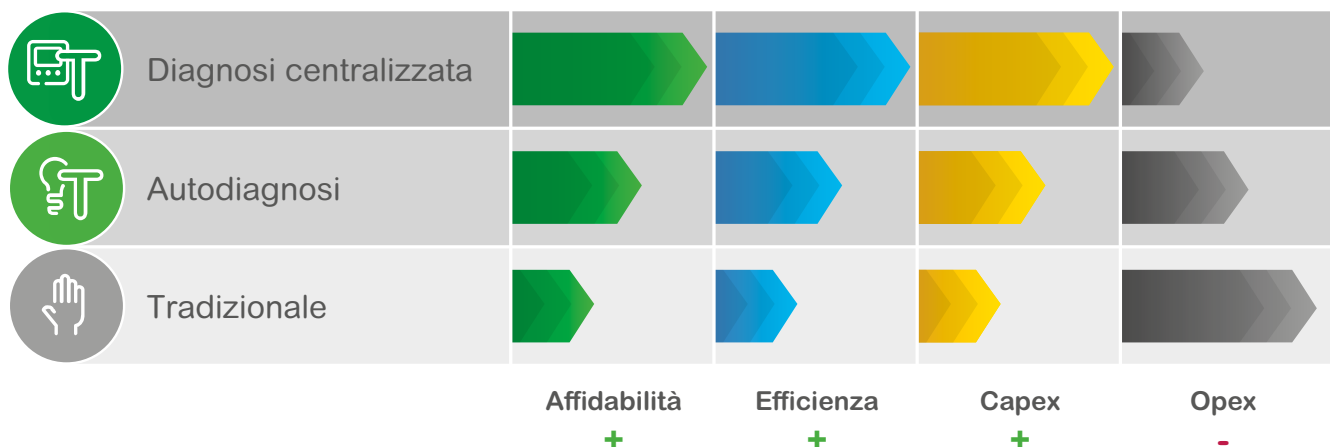

### Normativa

L'obbligatorietà di tali controlli è espressa da un quadro di leggi, che definiscono ruoli e responsabilità, e di norme tecniche, come CEI EN 50172-24, che descrive nel dettaglio le attività richieste, in termini di verifiche di funzionamento e di autonomia, verifiche generali, manutenzione e compilazione del Registro dei Controlli Periodici. **Attività che, se eseguite del tutto manualmente, richiedono un significativo impiego di tempo e risorse, oltre al fatto che possono essere soggette a dimenticanze e/o errori.**

### Automatismo ATS

In tale scenario, l'impiego di architetture costituite da sistemi con verifiche automatiche del funzionamento (ATS) e monitorati centralmente, consente **una riduzione dei costi operativi**, garantendo al contempo la certezza della **conformità alle disposizioni normative** e di una maggiore affidabilità ed efficienza rispetto alle soluzioni standard. Le verifiche automatiche garantiscono che il sistema sia sempre pronto per l'uso in situazioni di emergenza, riducendo il rischio di malfunzionamenti e consentendo un **tempestivo intervento** in caso di guasto per ripristinare il corretto funzionamento.

### Sistema BMS

Se si amplifica l'integrazione del monitoraggio dell'impianto di illuminazione di sicurezza nel sistema BMS di gestione complessiva degli impianti tecnologici dell'edificio, si beneficia di una **visione unificata e centralizzata** per i diversi servizi, che consente lo svolgimento efficiente delle operazioni e "l'intelligence situazionale" per supportare i processi decisionali anche in tempo reale, aiutando la mitigazione dei rischi e fronteggiando rapidamente gli eventi critici.

## Sistema con apparecchi autoalimentati

Idoneo per **installazioni medio-grandi**, che esegue la diagnosi automatica degli apparecchi di illuminazione di sicurezza ad esso connessi, e permette la centralizzazione di tutte le informazioni a livello di unità di controllo. Il sistema Exiway DiCube si adatta perfettamente alla piattaforma EcoStruxure.



### Funzionalità

Il sistema permette un commissioning semplice e personalizzato grazie ai **3 livelli di messa in funzione** e alla **programmazione libera** dei test. Comunicazione dell'esito dei test da remoto **via e-mail** o attraverso allarmi e visualizzazioni via **EcoStruxure**.

### Unità di controllo

Il nuovo sistema Exiway Smart System è composto dalla **centralina Exiway Smart Hub** e dal **driver DALI Exiway Smart Console**. Ogni Smart Console può gestire 128 apparecchi DiCube. Consente di creare gruppi di apparecchi, per gestire numerose funzioni e comandi. Installazione semplice, livello di sicurezza sempre elevato. E' possibile estendere il sistema collegando fino a un **massimo di 10 Smart Console e 1280 apparecchi**.

### Caratteristiche

La **gamma completa** di apparecchi DiCube/ DALI **mantiene in memoria numerazione** e dati tecnici interrogabili con **sistema VLC** basato su un **foto-ricettore**. L'utilizzo di **batterie Li-Fe-PO4** estende la vita media attesa a **10 anni**. Tale sistema esegue automaticamente le **verifiche di routine in conformità alla CEI EN 62034**.

## Monitoraggio e Gestione

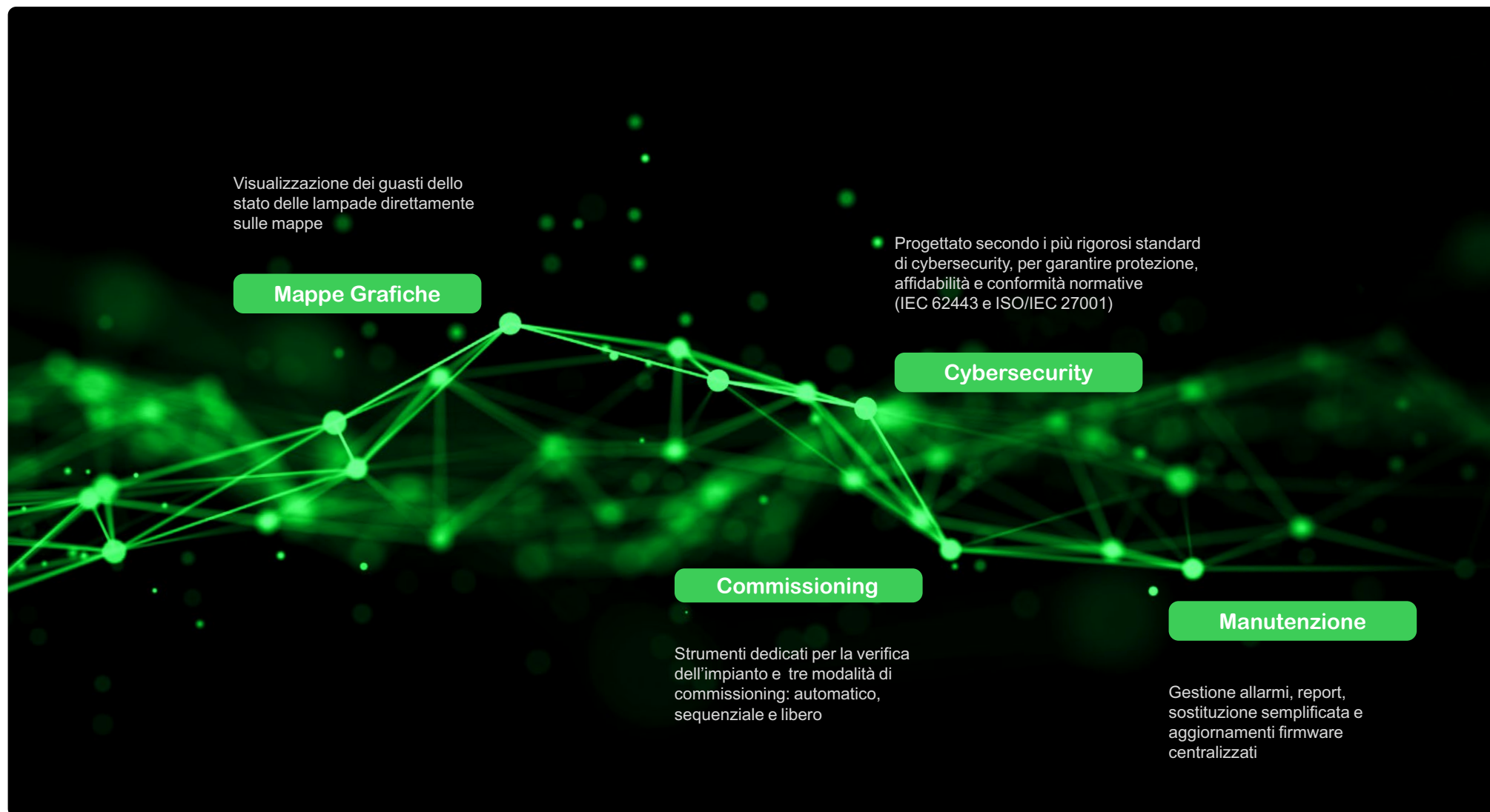

# Exiway DiCube

Architettura modulare e scalabile, massima flessibilità di installazione



PC / Tablet / Smartphone / Web Server

Ethernet1

Ecostruxure  
Innovation At Every Level

o BMS di terze parti  
via Ethernet Modbus

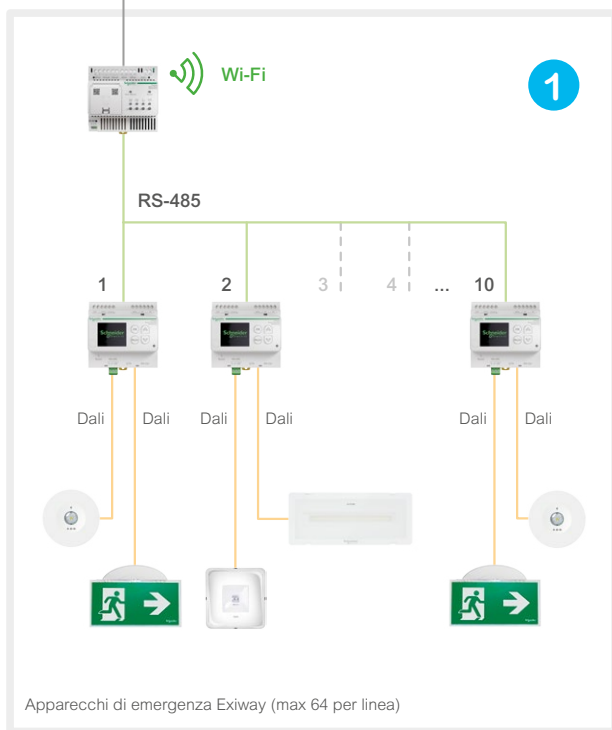

## Protocollo RS-485

- 1280 apparecchi di illuminazione di emergenza con 9 Console aggiuntive.
- Distanza massima tra Smart Hub e Smart Console 1200 metri.

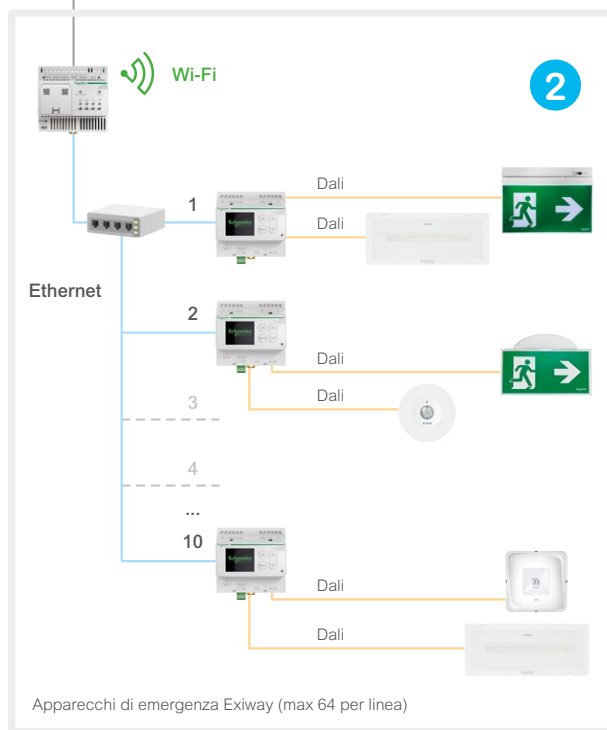

## Ethernet

- 1280 apparecchi di illuminazione di emergenza, con 9 Console aggiuntive.
- La distanza tra Smart Hub e Console dipende dall'infrastruttura Ethernet disponibile.

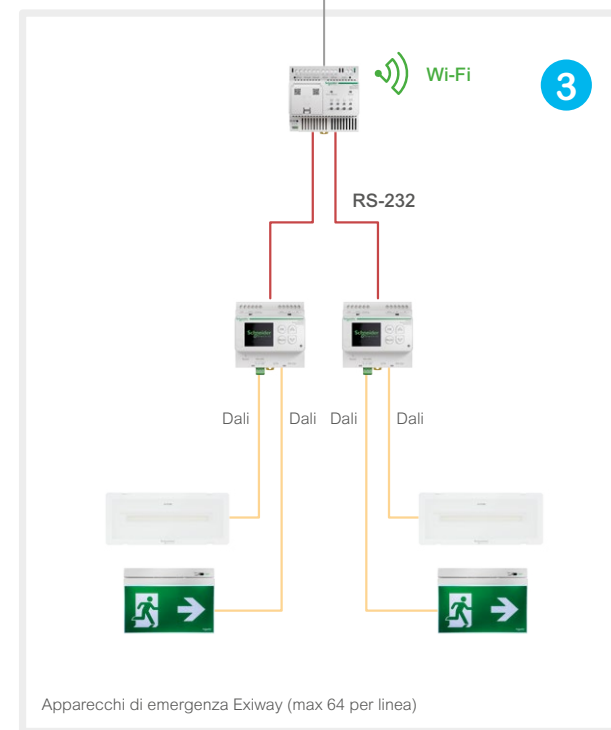

## Protocollo RS-232

- 256 apparecchi di illuminazione di emergenza, con 1 Console aggiuntiva.
- Distanza massima tra Smart Hub e Console è di 0,3 metri.
- Retrocompatibile con Exiway Smart Control Unit 128.

## Componenti

### Apparecchi di illuminazione



#### Exiway Smartled DiCube/Dali

IP65 a incasso / soffitto / parete  
SE / SA  
120-1400 lm  
1-1,5-2-3 h  
Trasformabile in segnalazione



#### Exiway Smartbeam DiCube/Dali

IP42 a incasso / IP65 a soffitto  
SE e SA  
220-550 lm con ottiche dedicate  
1,5-3 h  
Trasformabile in segnalazione



#### Exiway Smartduo DiCube/Dali

IP65  
SE  
2400 lm  
1 h  
Idoneo ad applicazioni alto rischio

### Apparecchi di segnalazione



#### Exiway Smartexit DiCube/Dali

IP40 a soffitto / parete / bandiera  
SE e SA  
26-32 m  
1,5-3 h

### Controllore



#### Exiway Smart System

2 linee bus  
Max 64 apparecchi/linea  
Installazione su guida DIN (5+5 moduli)  
Alimentazione 230 Vac

### Estensione Controllore



#### Exiway Smart Console

2 linee bus  
Max 64 apparecchi/linea  
Installazione su guida DIN (5 moduli)  
Alimentazione 230 Vac

### Batterie LiFePO4



Tutta la gamma DiCube/Dali utilizza **batterie LiFePO4** che permettono di avere una vita media attesa di 10 anni a 40°C\* e condizioni di utilizzo più flessibili e meno stringenti, in termini di temperatura, umidità relativa e cicli di utilizzo.

\* Valore tipico di riferimento della vita media attesa di batterie con tecnologia LiFePO4.

## Protocolli di comunicazione



### Comunicazione

## Comunicazione prodotti-controllore

I dispositivi di illuminazione e segnalazione DiCube/Dali sono collegati al Smart System tramite un bus di comunicazione Dali (semplice cavo bipolare, non schermato, non intrecciato) e consentono limiti di lunghezza che dipendono dalla sezione del cavo:

Sezione del cavo [mm <sup>2</sup> ]	Lunghezza massima del cavo tra apparecchio DiCube e Control Unit [m]
2x0.50	100
2x0.75	150
2x1.50	300
2x2.50	500

Sono ammesse tutte le **topologie di cablaggio** (stella, albero, lineare, mista), eccetto che per la configurazione ad anello.

Exiway Smart System è composto dall'Exiway Smart Hub e dall'Exiway Smart Console, consentendo la gestione fino a 128 apparecchi di illuminazione suddivisi in due linee. Il sistema può essere ampliato aggiungendo altre Smart Console, con il numero massimo che dipende dal protocollo di comunicazione scelto (fino a 10 Smart Console per un totale di 1280 apparecchi di illuminazione con i protocolli di comunicazione RS-485 ed Ethernet).



### Progettazione

## Step di progettazione

Il progetto di un impianto di illuminazione di sicurezza DiCube prevede i seguenti passi:

1	Definizione degli apparecchi di illuminazione di sicurezza	Definizione di tipologia, quantità e posizione degli apparecchi come da calcolo illuminotecnico e da disposizioni normative
2	Alimentazione	Alimentazione indipendente a 230Vac per ogni singolo apparecchio
3	Dimensionamento del network DiCube	Dimensionamento del network tenendo conto congiuntamente di: <ul style="list-style-type: none"><li>■ quantità e posizionamento degli apparecchi</li><li>■ posa e distribuzione del bus DiCube nel rispetto dei limiti indicati al paragrafo precedente</li><li>■ punti di installazione delle Control Unit e definizione di eventuali Line Controller aggiuntivi</li></ul>

Il sistema Exiway Smart System, attraverso le sue unità di controllo, consente di supervisionare un numero teoricamente "infinito" di apparecchi. Infatti, gli Smart Hub possono essere in una rete Ethernet, con l'associazione univoca di un indirizzo IP, permettendo un'elevata scalabilità del sistema.

## Commissioning

Il commissioning del sistema, ossia l'indirizzamento degli apparecchi collegati e quindi la messa in funzione dell'impianto, è disponibile in tre diverse modalità, con grado di personalizzazione crescente. Tutte le modalità non richiedono personale particolarmente qualificato e permettono di ridurre in maniera significativa il tempo necessario, nonché i possibili errori di configurazione, se confrontati con sistemi simili.

- **Plug&Play:** indirizzamento automatico degli apparecchi collegati, tramite comando inviato direttamente dalla centralina.
- **Sequenziale:** scelta della numerazione da assegnare in sequenza agli apparecchi, con possibilità di prevedere anche "salti" nella numerazione stessa. Realizzabile tramite un semplice puntatore laser, il quale agisce sul foto-ricettore (led) presente in tutti gli apparecchi DiCube/Dali.
- **Libera:** possibilità di creare gruppi di dispositivi (massimo 16) per gestire numerose funzioni e comandi, come l'accensione o lo spegnimento dei dispositivi in modalità di funzionamento permanente (SA), anche in combinazione con sensori di presenza e crepuscolari.



Le informazioni legate alla fase di produzione, di messa in servizio e di funzionamento (come lotto di produzione, modello del dispositivo, tipo di batteria impiegata, numerazione impostata durante il commissioning, eventuale codice di errore e stato), utili per effettuare efficientemente le operazioni di manutenzione, vengono continuamente mantenute in memoria da parte degli apparecchi DiCube/Dali, i quali eseguono il trasferimento di tali informazioni tramite VLC (Visual Light Communication). VLC è un innovativo sistema di comunicazione che avviene attraverso il led di stato dell'apparecchio, e che, attraverso un apposito sensore di lettura denominato VLPD (Visual Light Pulling Device), permette di ricevere i dati direttamente sullo smartphone per poterli visualizzare e analizzare.

## Supervisione in BMS

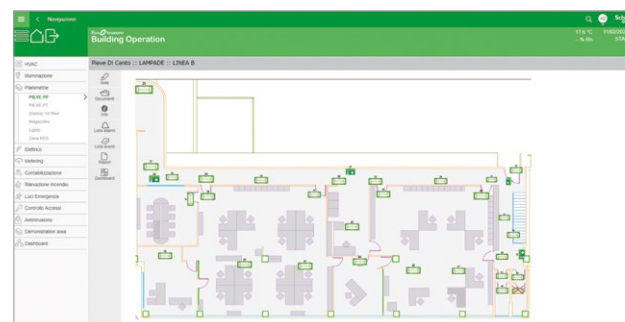

L'Exiway Smart Hub utilizza il protocollo di comunicazione Modbus TCP-IP, che consente la sua integrazione nei sistemi di Building Automation e all'interno della piattaforma EcoStruxure di Schneider Electric.

## Sistema alternativo a Exiway DiCube con apparecchi autoalimentati

Rappresenta la migliore soluzione per integrare la gestione dei sistemi di illuminazione ordinaria Dali e di sicurezza nell'infrastruttura di automazione KNX dell'edificio di cui compete. **Il sistema Exiway Dali si adatta perfettamente alla piattaforma EcoStruxure.**

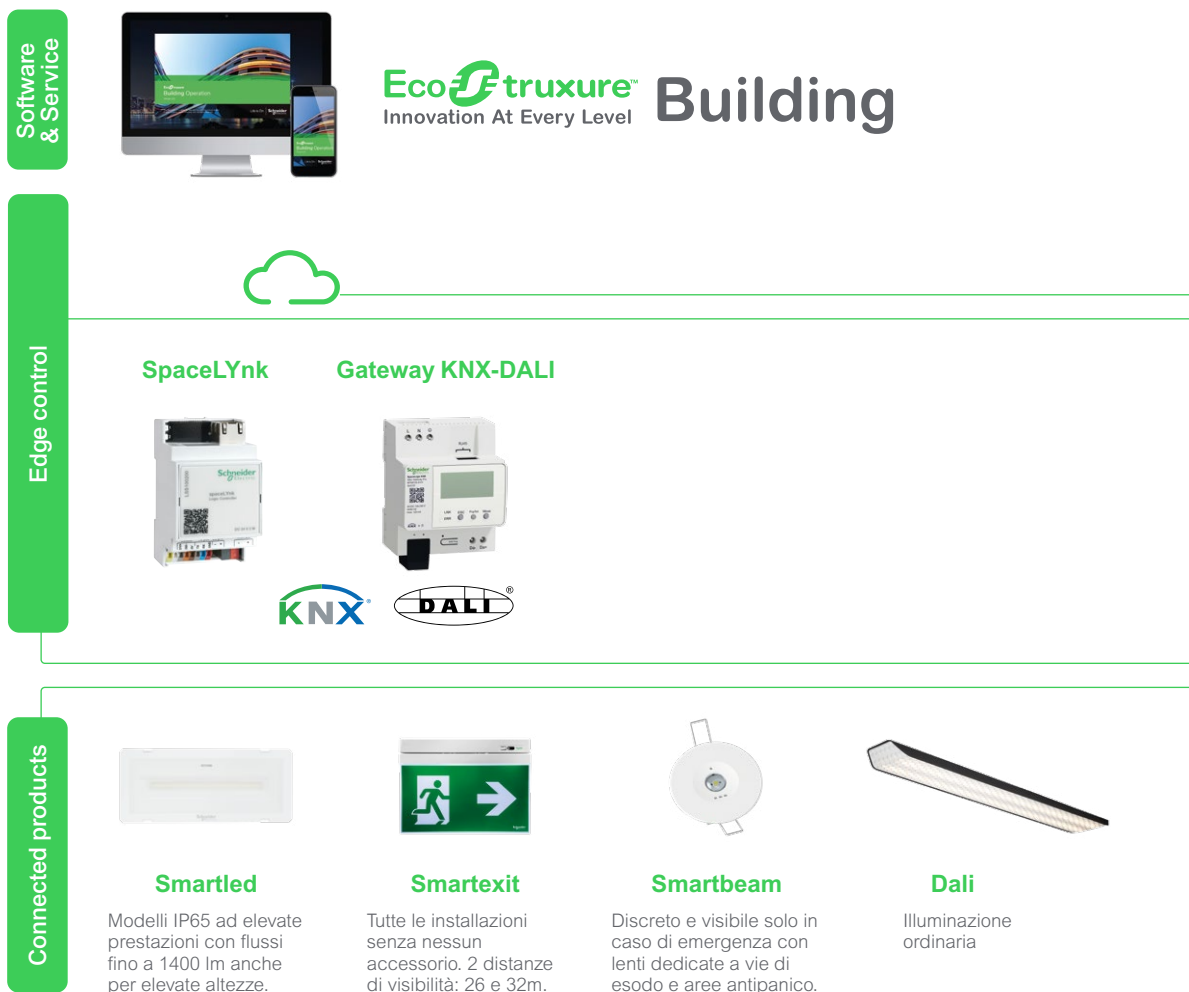

### Funzionalità

Il controllore dell'intera rete KNX-DALI è SpaceLYnk sul quale viene implementato uno speciale applicativo «EL Application» per la conformità alla **CEI EN 62034**. La gestione remota avviene via Web server o EcoStruxure. Il report digitale dell'impianto di illuminazione di sicurezza è disponibile direttamente dallo SpaceLYnk, con una grafica preimpostata.

### Architettura

Il gateway KNX-DALI rappresenta il bridge tra il mondo DALI (illuminazione ordinaria e di sicurezza) ed il sistema KNX utilizzato da diversi impianti tecnologici. Possibilità di collegare **fino a 64 apparecchi sotto lo stesso gateway** e più gateway sotto lo stesso SpaceLYnk. Installazione ancora più semplice e livello di sicurezza sempre elevato.

### Caratteristiche

Apparecchi di **illuminazione ordinaria DALI** e di **sicurezza DiCube** collegate sullo **stesso bus DALI** e gestite dalla stessa unità di controllo (SpaceLYnk). Gli apparecchi di illuminazione di sicurezza sono in versione DiCube/Dali con diagnosi centralizzata e prevedono l'utilizzo di batterie Li-Fe-PO4 con vita media attesa di 10 anni.

## Sistema autoalimentato Exiway Dali

Exiway Dali è un sistema con **apparecchi autoalimentati**, idoneo per **installazioni medio-grandi**, nato appositamente per semplificare la **progettazione impiantistica congiunta dell'illuminazione ordinaria**, prevista con protocollo **Dali**, e **dell'illuminazione di sicurezza**, continuando a garantire l'esecuzione delle verifiche automatiche in conformità alla CEI EN 62034. Il sistema ricorre a **un'architettura KNX-DALI** in cui sia gli apparecchi di illuminazione ordinaria che gli apparecchi di

illuminazione di sicurezza sono collegati allo stesso bus di comunicazione Dali e vengono gestiti dal medesimo controllore, inserito nella rete KNX. Tale sistema consente evidenti vantaggi sui costi di installazione e di cablaggio, con un utilizzo più razionale dei cavi di comunicazione, e sui costi di gestione, con un unico dispositivo di controllo per l'illuminazione ordinaria e di sicurezza, che consente quindi il monitoraggio degli impianti utilizzando un'unica interfaccia web server.

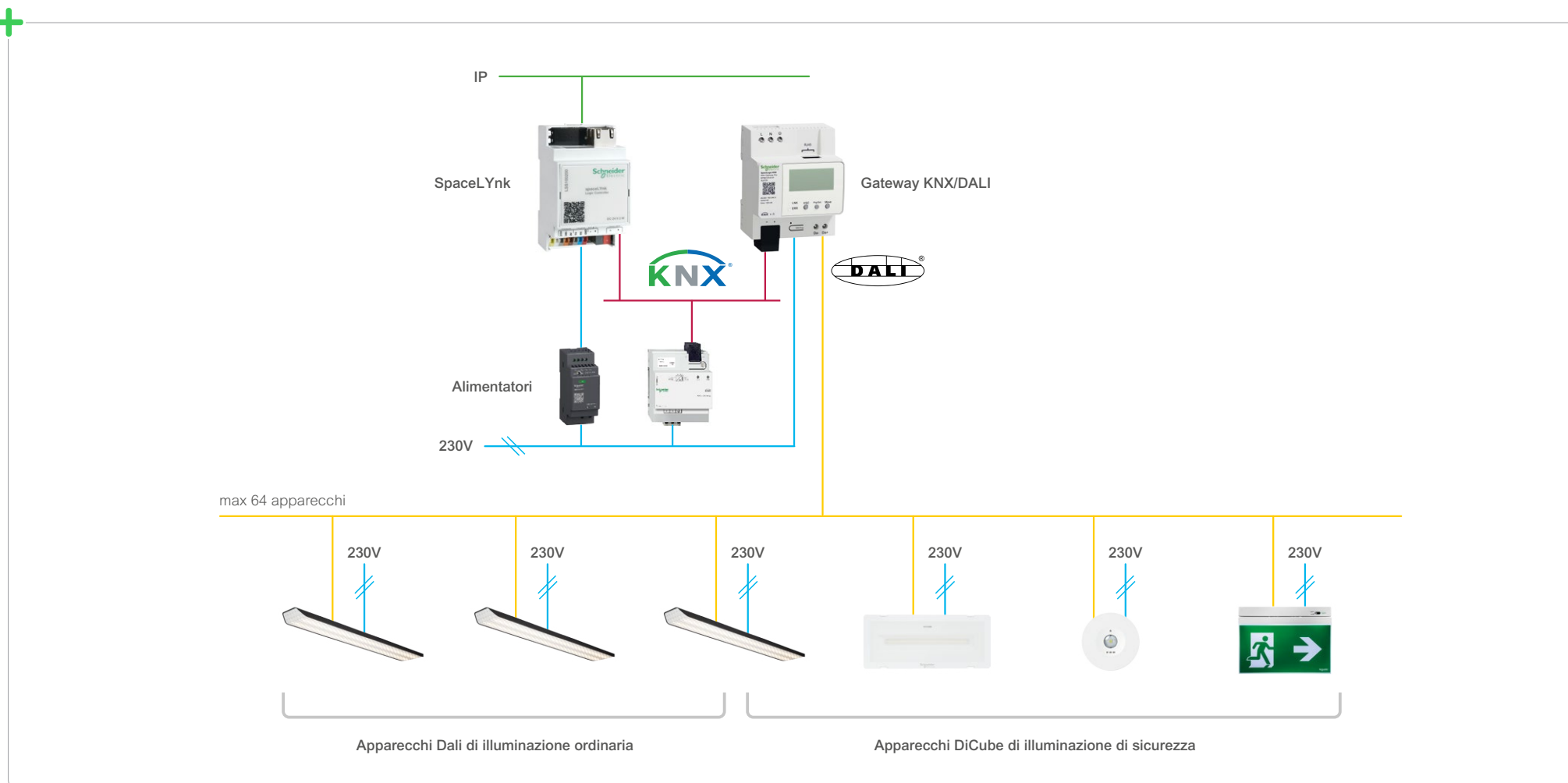

## Componenti

### Apparecchi di illuminazione



#### Exiway Smartled DiCube/Dali

IP65 a incasso / soffitto / parete  
SE / SA  
120-1400 lm  
1-1,5-2-3 h  
Trasformabile in segnalazione



#### Exiway Smartbeam DiCube/Dali

IP42 a incasso / IP65 a soffitto  
SE e SA  
220-550 lm con ottiche dedicate  
1,5-3 h  
Trasformabile in segnalazione



#### Exiway Smartduo DiCube/Dali

IP65  
SE  
2400 lm  
1 h  
Idoneo ad applicazioni alto rischio

### Apparecchi di segnalazione



#### Exiway Smartexit DiCube/Dali

IP40 a soffitto / parete / bandiera  
SE e SA  
26-32 m  
1,5-3 h

### Controllore



#### SpaceLYnk webserver

Installazione su guida DIN (3 moduli)  
Alimentazione 24 Vdc

### Gateway KNX/DALI



#### Gateway SpaceLogic KNX DALI2 1 canale

1 linea bus  
Max 64 apparecchi  
Installazione su guida DIN (4 moduli)  
Alimentazione 230 Vac

### Batterie LiFePO4



Tutta la gamma DiCube/Dali utilizza **batterie LiFePO4** che permettono di avere una vita media attesa di 10 anni a 40°C\* e condizioni di utilizzo più flessibili e meno stringenti, in termini di temperatura, umidità relativa e cicli di utilizzo.

\* Valore tipico di riferimento della vita media attesa di batterie con tecnologia LiFePO4.

L'utente ha la responsabilità nel verificare che gli apparecchi di illuminazione ordinaria integrati nel sistema siano conformi alla IEC 62386. Schneider-Electric declina ogni responsabilità su eventuali malfunzionamenti imputabili alla non conformità alla suddetta norma. La scelta degli apparecchi di illuminazione ordinaria DALI conformi alla norma IEC 62386 e il corretto utilizzo all'interno del sistema Exiway Dali secondo quanto specificato dalla documentazione ufficiale di Schneider-Electric, resta di esclusiva responsabilità dell'utilizzatore.

## Monitoraggio e Gestione

Le informazioni trasmesse dagli apparecchi di illuminazione di sicurezza (stato, esito dei test e allarmi) vengono raccolte dal Gateway KNX/DALI e quindi inviate al controllore SpaceLYnk, la cui interfaccia **web server** permette:

- Download del report complessivo, allegabile al Registro dei Controlli Periodici.
- Download del log eventi.
- Programmazione dei test e del safe time, ossia della fascia oraria in cui è ammessa l'esecuzione dei test.
- Comandi: start/stop test di funzionamento e di autonomia.

Il System Integrator che configura il sistema può in autonomia sfruttare le ampie possibilità di configurazione proprie di SpaceLYnk, per realizzare una grafica user-friendly per l'utente finale, con la possibilità di inserire anche una visualizzazione degli apparecchi su planimetria.



Il comando di **inhibit** degli apparecchi di illuminazione di sicurezza, utile, qualora sia necessario interrompere l'alimentazione ordinaria (es. durante interventi di manutenzione), per impedire che gli apparecchi commutino alla modalità di emergenza e si scarichino, può essere inviato solo dal **Gateway KNX/DALI** (tramite i pulsanti e il display sul dispositivo o da suo web server) e ha una durata di 15 minuti.

Report of Emergency lights installed	Info
Plant name	Pieve di Cento
IP Spacelynk	10.136.8.174
Brand	Schneider Electric
Installation	Test zone
Total EL installed	3
Total EL with duration test failed	none
Total EL with functional test failed	none
Total EL without mains power	none
Total EL waiting to perform duration test	none
Total EL waiting to perform functional test	none
Datetime of last functional test Group 1	15/4/2021
Datetime of last duration test Group 1	15/4/2021
Datetime of last functional test Group 2	Not performed yet
Datetime of last duration test Group 2	Not performed yet

Print

OK

Life Is On | Schneider Electric

Name and Surname: \_\_\_\_\_  
Signature and date: \_\_\_\_\_

Report dello stato d'impianto

## Protocolli di comunicazione



### Comunicazione

## Comunicazione prodotti-controllore

### Dali

Gli apparecchi di illuminazione di sicurezza, così come gli apparecchi di illuminazione ordinaria, sono connessi al Gateway KNX/DALI tramite **bus di comunicazione Dali** (semplice cavo bipolare, non schermato, non twistato). Sono ammesse tutte le **topologie** di cablaggio (stella, albero, lineare, mista), eccetto che per la configurazione ad anello. Indipendentemente dal tipo di collegamento, si deve garantire che tra due dispositivi Dali non venga superata una caduta di tensione di 2 V, considerando la massima corrente erogata dall'alimentatore (250 mA), ottenendo i seguenti **limiti di lunghezza**:

Sezione del cavo [mm <sup>2</sup> ]	Lunghezza massima del cavo tra apparecchio Dali e Gateway [m]		
	25 °C	50 °C	75 °C
2x0.50	112	102	93
2x0.75	168	153	140
2x1.00	224	204	187
2x1.50	300	300	281
2x2.50	300	300	300

In genere solo privilegiate soluzioni che integrano il bus nei principali collegamenti elettrici di potenza, piuttosto che una distribuzione separata con un cavo dedicato (soluzione comunque utilizzabile, magari per alcune parti del collegamento). Al Gateway KNX/DALI possono essere collegati al più **64 apparecchi**. Se il progetto prevede un numero superiore di apparecchi, sarà necessario realizzare ulteriori segmenti Dali, ciascuno dei quali avrà origine da un Gateway KNX/DALI.

### KNX

Il Gateway KNX/DALI, a sua volta, veicola le informazioni nel network KNX. Per il dimensionamento di quest'ultimo, vanno innanzitutto considerati i sensori e i pulsanti previsti per la gestione dell'illuminazione ordinaria, oltre che eventuali ulteriori dispositivi KNX afferenti ad altri domini impiantistici all'interno dell'edificio (oscuranti, HVAC, ...). A differenza del bus Dali, per il **cablaggio KNX** deve essere utilizzato un **cavo certificato** conforme allo standard, tipicamente di colore verde, nelle versioni da una o due coppie twistate\*. Anche in questo caso, sono ammesse tutte le **topologie di cablaggio** (stella, albero, lineare, mista), a eccezione della configurazione ad anello. Ciascun segmento elementare KNX deve essere dotato di un Alimentatore KNX (PSU - Power Supply Unit) che produce una tensione di 30Vdc, la quale costituisce sia la portante del segnale che l'alimentazione per i singoli dispositivi KNX, i quali possono essere al più 256. I **limiti di lunghezza** di un segmento KNX sono i seguenti:

Massima distanza tra un dispositivo KNX e l'Alimentatore	350 m
Massima distanza tra due dispositivi KNX	700 m
Massima estensione complessiva di tutti i collegamenti del segmento	1000 m

\* La seconda coppia non serve per la comunicazione ma può essere utilizzata per la distribuzione di una tensione di alimentazione ausiliaria. Comunque si utilizza il cavo a una coppia.



### Progettazione

## Step di progettazione

Il progetto di un impianto di illuminazione di sicurezza Exiway Dali prevede i seguenti passi:

1	Definizione degli apparecchi di illuminazione di sicurezza	Definizione di tipologia, quantità e posizione degli apparecchi come da calcolo illuminotecnico e da disposizioni normative
2	Alimentazione	Alimentazione indipendente a 230Vac per ogni singolo apparecchio
3	Dimensionamento del network Dali	Dimensionamento del network Dali tenendo conto congiuntamente di: <ul style="list-style-type: none"> <li>■ quantità e posizionamento degli apparecchi di illuminazione di sicurezza DiCube/Dali</li> <li>■ quantità e posizionamento degli apparecchi di illuminazione ordinaria Dali</li> <li>■ posa e distribuzione del bus Dali nel rispetto dei limiti indicati al paragrafo precedente</li> <li>■ punti di installazione dei Gateway KNX/DALI</li> </ul>
3	Dimensionamento del network KNX	

Grazie al ricorso all'infrastruttura KNX, il sistema gode di un elevato livello di scalabilità.

## Commissioning



Il commissioning del sistema richiede l'attività di un **System Integrator certificato KNX**, che si occuperà di:

- Indirizzamento e configurazione dei dispositivi Dali (sia di illuminazione ordinaria che di illuminazione di sicurezza) e KNX tramite software ETS.
- Configurazione di SpaceLYnk in conformità alla CEI EN 62034.

Il tutto, utilizzando l'applicativo Schneider Electric **"EL application\_Exiway DiCube Dali & Dali Ordinary Lighting"**, il quale contiene:

- Il documento che descrive nel dettaglio l'intera procedura.
- Gli script per la programmazione secondo CEI EN 62034.
- I file per la creazione del report complessivo, allegabile al Registro dei Controlli Periodici.

## Supervisione in BMS

Il controllore SpaceLYnk ha protocollo di comunicazione **BACnet IP** in modalità **Server**, che ne permette l'integrazione nei sistemi di Building Automation.

In questo contesto, la quantità di SpaceLYnk necessari è definita sapendo che ogni controllore gestisce fino a 2000 variabili BACnet e che, relativamente all'illuminazione di sicurezza, sono impiegate:

- **14 variabili** per ogni apparecchio di illuminazione di sicurezza DiCube/Dali.
- **60 variabili** per la conformità alla EN 62034.

In particolare, parlando della piattaforma EcoStruxure di Schneider Electric, è disponibile un widget per facilitare il lavoro del System Integrator nell'integrazione del sistema EcoStruxure Building Operation.

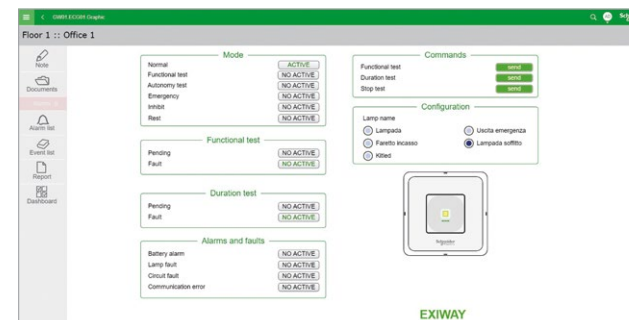
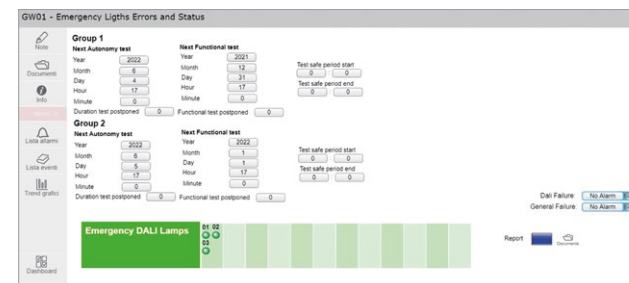



IP	Funzionamento	Flusso in emerg. (lm)*				Flusso S.A. (lm)	Codice
		1 h	1,5 h	2 h	3 h		
<b>Attiva / DiCube / Dali**</b>							
IP65	SE-SA	250	200	150	120	110	<b>OVA48524</b>
		500	400	300	250	250	<b>OVA48525</b>
		800	560	450	330	500	<b>OVA48527</b>
		1250	880	660	530	500	<b>OVA48528</b>
		1400	1100	800	600	500	<b>OVA48529</b>
<b>Attiva / DiCube / Dali** -25°C</b>							
IP65	SE-SA	800	560	450	330	500	<b>OVA48526</b>
<b>Attiva / DiCube / Dali Modello a parete (wall)</b>							
IP65	SE-SA	750	600	500	350	400	<b>OVA48531</b> <i>new</i>

\* Flusso conforme alla norma CEI EN 60598-2-22.

\*\* Se non collegati ad un controllore (DiCube o SpaceLYnk) funzionano in versione Attiva.

## Accessori di segnalazione

cod. **OVA53158**



Schermo di segnalazione  
Destra, Sinistra, Basso. 24m.

cod. **OVA53165**



4 Pittogrammi a 45°  
da abbinare allo schermo  
**OVA53159**. 24m.

cod. **OVA53159**



Kit Vetrosignal  
Destra, Sinistra Basso,  
Alto e Neutro. 30m.

cod. **OVA53164**



4 Pittogrammi a 45°  
da abbinare allo schermo  
**OVA53159**. 30m.

## Centraline

cod. **OVA53235**



**Exiway Smart System**  
Sistema di illuminazione di emergenza  
composto da 1 Exiway Smart Hub  
e 1 Exiway Smart Console  
(2 linee da 64 apparecchi).

cod. **LSS100200**  
SpaceLYnk



**SpaceLYnk**  
Controllore per integrare l'illuminazione ordinaria  
e di emergenza tramite **Gateway** KNX-DALI.

cod. **MTN6725-0101**  
Gateway



## Accessori di installazione

cod. **OVA53157**



Scatola incasso a muro  
296x120x47 mm.

cod. **OVA59823**

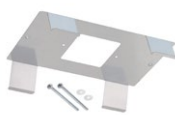

Kit incasso per  
cartongesso.

cod. **OVA53163**



Raccordo tubo per utilizzo con  
un tubo dal diametro di 20 mm.

cod. **OVA53160**



Griglia di protezione.

TBS da abbinare  
ai modelli Attiva.

cod. **OVA53161**  
(150 apparecchi)  
cod. **OVA53162**  
(250 apparecchi)

# Exiway Smartbeam incasso



IP	Funzionamento	Autonomia (h)	Installazione	Flusso in emerg. (lm)*	Flusso S.A. (lm)	Codice	
<b>Attiva / DiCube / Dali**</b>							
IP42	SE-SA	1,5	Vie di esodo	220	220	<b>OVA48952</b>	
		1,5	Aree antipanico	220	220	<b>OVA48953</b>	
		1	Vie di esodo	550	220	<b>OVA48980</b>	
		1	Aree antipanico	550	220	<b>OVA48981</b>	
		2	Vie di esodo	380	220	<b>OVA48982</b>	
		2	Aree antipanico	380	220	<b>OVA48983</b>	
		3	Vie di esodo	220	220	<b>OVA48954</b>	
		3	Aree antipanico	220	220	<b>OVA48955</b>	
		SE-SA	3	5 lux	220	220	<b>OVA48956</b>

\* Flusso conforme alla norma CEI EN 60598-2-22.

\*\* Se non collegati ad un controllore (DiCube o SpaceLYnk) funzionano in versione Attiva.

## Accessori di segnalazione

cod. **OVA53180**



**Kit Vetrosignal** con schermo in policarbonato e 5 pittogrammi per la segnalazione inclusi: Destra, Sinistra, Basso, Alto, Neutro. Distanza di visibilità **20m**.

cod. **OVA53183**



**4 Pittogrammi** opzionali con freccia a 45° per la segnalazione di scale e dislivelli: Destra, Sinistra, Basso, Alto (da abbinare al kit cod. **OVA53180**). Distanza di visibilità **20m**.

## Centraline

cod. **OVA53235**



**Exiway Smart System**  
Sistema di illuminazione di emergenza composto da 1 Exiway Smart Hub e 1 Exiway Smart Console (2 linee da 64 apparecchi).

cod. **LSS100200**  
SpaceLYnk



cod. **MTN6725-0101**  
Gateway



**SpaceLYnk** è il controllore logico per integrare l'illuminazione ordinaria e di emergenza tramite il **Gateway KNX-DALI**.

# Exiway Smartbeam soffitto



IP	Funzionamento	Autonomia (h)	Installazione	Flusso in emerg. (lm)*	Flusso S.A. (lm)	Codice
<b>Activa / DiCube / DALI**</b>						
IP65	SE-SA	3	Vie di esodo	220	220	<b>OVA48984</b> <span style="color: green;">new</span>
		3	Aree antipanico	220	220	<b>OVA48985</b> <span style="color: green;">new</span>

\* Flusso conforme alla norma CEI EN 60598-2-22. \*\*Se non collegati ad un controllore (DiCube o SpaceLYnk) funzionano in versione Activa.

## Centraline

cod. **OVA53235**



### Exiway Smart System

Sistema di illuminazione di emergenza composto da 1 Exiway Smart Hub e 1 Exiway Smart Console (2 linee da 64 apparecchi).

cod. **LSS100200**  
SpaceLYnk



cod. **MTN6725-0101**  
Gateway



**SpaceLYnk** è il controllore logico per integrare l'illuminazione ordinaria e di emergenza tramite il **Gateway KNX-DALI**.

# Exiway Smartduo



IP	Funzionamento	Autonomia (h)	Flusso in emerg. (lm)*	Codice
<b>DiCube / Dali</b>				
IP65	SE	1	2400	<b>OVA48060</b>

\* Flusso conforme alla norma CEI EN 60598-2-22.

## Centraline

cod. **OVA53235**

### Exiway Smart System

Sistema di illuminazione di emergenza composto da 1 Exiway Smart Hub e 1 Exiway Smart Console (2 linee da 64 apparecchi).

cod. **LSS100200**  
SpaceLYnk

cod. **MTN6725-0101**  
Gateway

**SpaceLYnk** è il controllore logico per integrare l'illuminazione ordinaria e di emergenza tramite il **Gateway KNX-DALI**.



IP	Funzion.	Autonomia (h)	Distanza di visibilità (m)	Codice
<b>DiCube/Dali</b>				
		1,5	26	<b>OVA48604</b>
IP40	SE-SA	1,5	32	<b>OVA48606</b>
		3	26	<b>OVA48605</b>
		3	32	<b>OVA48607</b>

## Accessori di installazione

cod. **OVA53175**

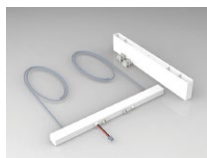

Kit sospensione.

cod. **OVA53177**



Griglia di protezione.

+

TBS da abbinare ai modelli Activa; con i modelli Activa, rende disponibile un feedback su eventuali anomalie: il TBS 150 in modo manuale, il TBS 250 in modo automatico ogni 12h.

cod. **OVA53161**  
(150 apparecchi)

cod. **OVA53162**  
(250 apparecchi)

## Centraline

cod. **OVA53235**



**Exiway Smart System**

Sistema di illuminazione di emergenza composto da 1 Exiway Smart Hub e 1 Exiway Smart Console (2 linee da 64 apparecchi).

cod. **LSS100200**  
SpaceLYnk



SpaceLYnk è il controllore logico per integrare l'illuminazione ordinaria e di emergenza tramite il **Gateway KNX-DALI**.

cod. **MTN6725-0101**  
Gateway



## Accessori di segnalazione

In dotazione



**6 Pittogrammi plastici**

in dotazione: Destra, Sinistra, Basso, Alto, Bandiera, Neutro. Distanza di visibilità di **26 e 32 m**.

cod. **OVA53173** M26  
cod. **OVA53174** M32



**7 Pittogrammi plastici opzionali**

con segnalazioni a bandiera e 45° per scale e dislivelli. Distanza di visibilità di **26 e 32 m**.



# Supporto tecnico e servizi post vendita

Schneider Electric il partner più affidabile per aiutarti a gestire il tuo impianto nella maniera più efficiente e sicura

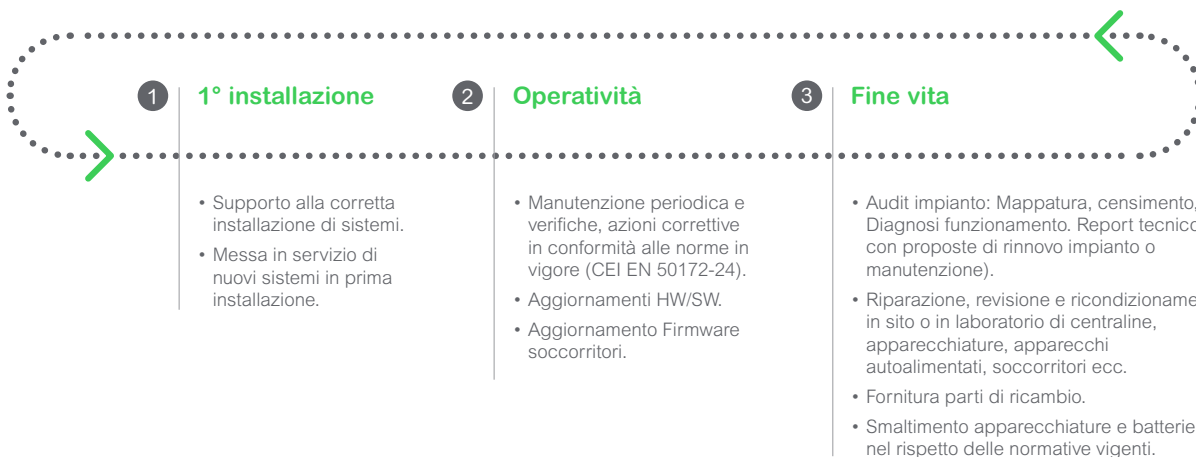

## Come chiedere supporto?

Supporto clienti  
Telefono: 011 7089100

## Chi interviene

Centri di assistenza tecnica autorizzati: partner qualificati ed opportunamente formati

Partner qualificato Emergency Lighting

Life Is On | **Schneider**  
Electric

# L'organizzazione commerciale Schneider Electric

## Aree

### Nord Ovest

- Piemonte (escluse Novara e Verbania)  
- Valle d'Aosta  
- Liguria (esclusa La Spezia)  
- Sardegna

### Lombardia Ovest

- Milano, Varese, Como  
- Lecco, Sondrio, Novara  
- Verbania, Pavia, Lodi

### Lombardia Est

- Bergamo, Brescia, Mantova  
- Cremona, Piacenza

### Nord Est

- Veneto  
- Friuli Venezia Giulia  
- Trentino Alto Adige

### Emilia Romagna - Marche

(esclusa Piacenza)

### Toscana - Umbria

(inclusa La Spezia)

### Centro

- Lazio  
- Abruzzo  
- Molise  
- Basilicata (solo Matera)  
- Puglia

### Sud

- Calabria  
- Campania  
- Sicilia  
- Basilicata (solo Potenza)

## Sedi

Str. Pianezza, 289  
10151 TORINO  
Tel. 0117081230

Via Stephenson, 73  
20157 MILANO  
Tel. 0238586650

Via Circonvallazione Est, 1  
24040 STEZZANO (BG)  
Tel. 0350920701

Centro Direzionale Padova 1  
Via Savelli, 120  
35100 PADOVA  
Tel. 0499180321

Via del Lavoro, 47  
40033 CASALECCHIO  
DI RENO (BO)  
Tel. 0510500100

Via Pratese, 167  
50145 FIRENZE  
Tel. 0559970150

Via Vincenzo Lamaro, 13  
00173 ROMA  
Tel. 0696741900

SP Circumv. Esterna di Napoli  
80020 CASAVATORE (NA)  
Tel. 0810800810

Via Trinacria, 7  
95030 TREMESTIERI ETNEO (CT)  
Tel. 0958820120

## Agenzie

### Nord Ovest (escl. Sardegna)

**R.E.P. S.r.l.**  
Via Ferroggio, 22 - 10151 TORINO  
Tel. 0114531118  
info@repsrl.com

### Ramel Rappresentanze S.r.l.

Via Grandi, 26/28  
20060 PESSANO CON BORNAGO (MI)  
Tel. 0295740341  
commerciale@ramelsrl.it

### APC ElettroRappresentanze srl

Via Enrico Fermi, 14 - 24035 Curno (BG)  
Tel. 0350075411  
info@apcelettroRappresentanze.it

### Trentino Alto Adige e Province di VR-VI-RO FRANCHINI S.r.l.

Via Spagnole, 2/B  
37015 DOMEGLIARA (VR)  
Tel. 0456888691  
info@franchinisrl.net

### Emilia Romagna (inclusa PC)

**MTM Rapp. Elettriche S.r.l.**  
Via del Lavoro, 71  
40033 Casalecchio di Reno (BO)  
Tel. 0516167116  
commerciale@mtmagenzia.it

### CE.COM. SAS DI PALANDRI G.&C.

Via Grotta delle fate, 41 - 57128 LIVORNO (LI)  
Tel. 586504700 - info@cecomsas.it

### Lazio

**RIMES GROUP S.r.l.**  
Via Arturo Mercanti, 2/6  
00148 ROMA  
Tel. 3462557705  
info@rimesgroup.it

### Calabria

**REA Rappresentanze S.r.l.**  
Via Roberta Lanzino, 55  
88046 LAMEZIA TERME (CZ)  
Tel. 3299020547-3299020921  
info@rea-srl.com

### Sardegna

**LEAR di Aramu e Leinardi**  
Via Ferraris, sn - 09092 ARBOREA (OR)  
Tel. 0783800300  
info@learsnc.it

### Friuli Venezia Giulia e Province di TV-BL-PD-VE SEED Rappresentanze S.n.c.

Via R. Lombardi, 14  
30020 MARCON (VE)  
Tel. 0412670201  
info@seedrappresentanze.it

### Marche

**Omega Rappresentanze Snc**  
Via Gandhi, 17  
63821 Porto Sant'Elpidio (FM)  
Tel. 0734277129  
info@omegarappresentanze.com

### Abruzzo e Molise

**CBR S.a.a.**  
Via Po, 58 - Zona Comm.le Dragonara  
66020 S. GIOVANNI TEATINO (CH)  
Tel. 0854460182  
ordini@cbrpe.it

### Campania

**CAREL S.r.l.**  
Via Ferrante Imparato, 495  
80146 NAPOLI  
Tel. 0813995191  
carel@infocarel.it

### Schneider Electric S.p.A.

Sede Legale e Direzione Centrale  
Via Circonvallazione Est, 1  
24040 STEZZANO (BG)  
[www.se.com/it](http://www.se.com/it)

#### Home Page Supporto Clienti

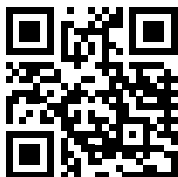

**Centro Supporto Cliente**  
Tel. 011 708 9100



**Centro Formazione Tecnica**  
email: [it-formazione-tecnica@se.com](mailto:it-formazione-tecnica@se.com)



In ragione dell'evoluzione delle Norme e dei materiali, le caratteristiche riportate nei testi e nelle illustrazioni del presente documento si potranno ritenere impegnative solo dopo conferma da parte di Schneider Electric.