

# LXMMC12MS06S100

Lexium™ MC12 long stator motor segment straight

# LXMMC12MS06S10L

Lexium™ MC12 long stator motor segment straight for automated lubrication

# LXMMC12MA02S100

Lexium™ MC12 long stator motor segment arc



JYT8131304

www.se.com



## DANGER / DANGER / GEFAHR / PELIGRO / PERICOLO / 危险

### HAZARD OF ELECTRIC SHOCK, EXPLOSION OR ARC FLASH

- Disconnect all power from all equipment including connected devices prior to removing any covers or doors, or installing or removing any accessories, hardware, cables, or wires except under the specific conditions specified in the appropriate hardware guide for this equipment.
- Always use a properly rated voltage sensing device to confirm the power is off where and when indicated.
- Replace and secure all covers, accessories, hardware, cables, and wires and confirm that a proper ground connection exists before applying power to this unit.
- Use only the specified voltage when operating this equipment and any associated equipment.

Failure to follow these instructions will result in death or serious injury.

### RISQUE D'ELECTROCUTION, D'EXPLOSION OU D'ARC ELECTRIQUE

- Veillez à mettre hors tension tous les équipements, y compris les périphériques connectés, avant de retirer des caches de protection ou portes d'accès et avant d'installer ou de retirer des accessoires, du matériel, des câbles ou des fils, excepté dans les situations spécifiques indiquées dans le guide de référence du matériel de cet équipement.
- Utilisez toujours un appareil de mesure de tension réglé correctement pour vous assurer que l'alimentation est coupée conformément aux indications.
- Remettez en place et fixez tous les caches de protection, accessoires, matériels, câbles et fils et vérifiez que l'appareil est bien relié à la terre avant de le remettre sous tension.
- Utilisez uniquement la tension indiquée pour faire fonctionner cet équipement et les produits associés.

Le non-respect de ces instructions provoquera la mort ou des blessures graves.

### GEFAHR EINES ELEKTRISCHEN SCHLAGS, EINER EXPLOSION ODER EINES LICHTBOGENS

- Trennen Sie die gesamte Spannungsversorgung des Systems, einschließlich aller angeschlossenen Geräte, bevor Sie Abdeckungen oder Türen des Systems abnehmen, sowie vor der Installation oder Deinstallation von Zubehör, Hardware, Kabeln oder Drähten, ausgenommen unter besonderen Bedingungen, die im Hardwarehandbuch dieses Geräts beschrieben werden.
- Verwenden Sie stets ein genormtes Spannungsprüfgerät, um festzustellen, ob die Spannungsversorgung wirklich abgeschaltet ist.
- Bringen Sie alle Abdeckungen, Zubehörteile, Hardware, Kabel und Drähte wieder an, sichern Sie sie und vergewissern Sie sich, dass eine ordnungsgemäße Erdung vorhanden ist, bevor Sie die Spannungszufuhr zum Gerät einschalten.
- Betreiben Sie dieses Gerät und alle zugehörigen Produkte nur mit der angegebenen Spannung.

Die Nichtbeachtung dieser Anweisungen hat Tod oder schwere Verletzungen zur Folge.

### RIESGO DE DESCARGA ELÉCTRICA, EXPLOSIÓN O DESTELLO DE ARCO VOLTAICO

- Desconecte la alimentación de todos los equipos, incluidos los dispositivos conectados, antes de retirar cualquier cubierta o compuerta, o bien antes de instalar o retirar cualquier accesorio, hardware, cable o conductor, salvo en las condiciones específicas indicadas en la guía de hardware de este equipo.
- Utilice siempre un dispositivo de detección de tensión nominal adecuado para confirmar la ausencia de alimentación eléctrica cuando y donde se indique.
- Vuelva a montar y fijar todas las cubiertas, accesorios, elementos de hardware, cables y conductores y compruebe que haya una conexión a tierra adecuada antes de aplicar alimentación eléctrica a la unidad.
- Aplique solo la tensión especificada cuando utilice este equipo y los productos asociados.

Si no se siguen estas instrucciones, se producirán lesiones graves o la muerte.

### RISCHIO DI SHOCK ELETTRICO, ESPLOSIONE O ARCO ELETTRICO

- Mettere fuori tensione tutte le apparecchiature, inclusi i dispositivi collegati, prima di rimuovere qualunque coperchio o sportello, o prima di installare/disinstallare accessori, hardware, cavi o fili, tranne che per le condizioni specificate nell'apposta Guida hardware per questa apparecchiatura.
- Per verificare che il sistema sia fuori tensione, usare sempre un voltmetro correttamente tarato al valore nominale della tensione.
- Prima di rimettere l'unità sotto tensione rimontare e fissare tutti i coperchi, i componenti hardware, i cavi e verificare la presenza di un buon collegamento di terra.
- Utilizzare quest'apparecchiatura e tutti i prodotti collegati solo alla tensione specificata.

Il mancato rispetto di queste istruzioni provocherà morte o gravi infortuni.

### 存在电击、爆炸或电弧闪烁危险

- 在卸除任何护盖，或安装或卸除任何附件、硬件、电缆或导线之前，先断开所有设备的电源连接（包括已连接设备），此设备的相应硬件指南中另有指定的特定情况除外。
- 在有需要的地方和时间，务必使用具有合适额定电压的设备来检测是否断电。
- 更换并紧固所有护盖、附件、硬件、电缆与电线，并确认接地连接正确后再对设备通电。
- 在操作本设备及相关产品时，必须使用指定电压。

未按说明操作将导致人身伤亡等严重后果。



## DANGER / DANGER / GEFAHR / PELIGRO / PERICOLO / 危险

### POTENTIAL FOR EXPLOSION

Install and use this equipment in non-hazardous locations only.

Failure to follow these instructions will result in death or serious injury.

### RISQUE D'EXPLOSION

Ne montez et n'utilisez cet équipement que dans des zones non dangereuses.

Le non-respect de ces instructions provoquera la mort ou des blessures graves.

### EXPLOSIONSGEFAHR

Installieren und verwenden Sie dieses Gerät ausschließlich in Ex-freien Bereichen.

Die Nichtbeachtung dieser Anweisungen hat Tod oder schwere Verletzungen zur Folge.

### POTENCIAL EXPLOSIVO

Instale y utilice el equipo únicamente en ubicaciones no peligrosas.

Si no se siguen estas instrucciones, se producirán lesiones graves o la muerte.

### RISCHIO DI ESPLOSIONE

Installare ed utilizzare questa apparecchiatura solo in luoghi non a rischio.

Il mancato rispetto di queste istruzioni provocherà morte o gravi infortuni.

### 潜在爆炸危险

请只在非危险场所安装和使用此设备。

未按说明操作将导致人身伤亡等严重后果。

**en** Electrical equipment should be installed, operated, serviced, and maintained only by qualified personnel. No responsibility is assumed by Schneider Electric for any consequences arising out of the use of this material.

**fr** Les équipements électriques doivent être installés, exploités et entretenus par un personnel qualifié. Schneider Electric décline toute responsabilité quant aux conséquences de l'utilisation de ce matériel.

**de** Elektrische Geräte dürfen nur von Fachpersonal installiert, betrieben, gewartet und instand gesetzt werden. Schneider Electric haftet nicht für Schäden, die aufgrund der Verwendung dieses Materials entstehen.

**es** Sólo el personal de servicio cualificado podrá instalar, utilizar, reparar y mantener el equipo eléctrico. Schneider Electric no asume las responsabilidades que pudieran surgir como consecuencia de la utilización de este material.

**it** Le apparecchiature elettriche devono essere installate, usate e riparate solo da personale qualificato. Schneider Electric non assume nessuna responsabilità per qualunque conseguenza derivante dall'uso di questo materiale.

**zh** 电气设备的安装、操作、维修和维护工作仅限于合格人员执行。Schneider Electric 不承担由于使用本资料所引起的任何后果。专业人员是指掌握与电气设备的制造和操作及其安装相关的技能和知识的人员，他们经过安全培训能够发现和避免相关的危险。

© 2025 Schneider Electric. All rights reserved.

JYT81313 04  
10-2025

**Lexium™ MC12 long stator motor segment straight**

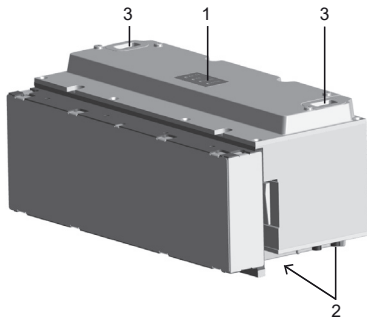

**Lexium™ MC12 long stator motor segment arc**

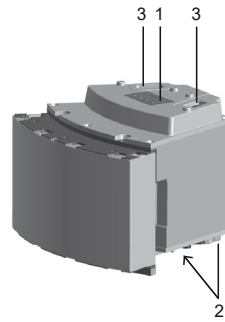

**Lexium™ MC12 long stator motor segment straight for automated lubrication**

Front view / Vue de face / Vorderansicht / Vista delantera / Vista anteriore / 正面视图

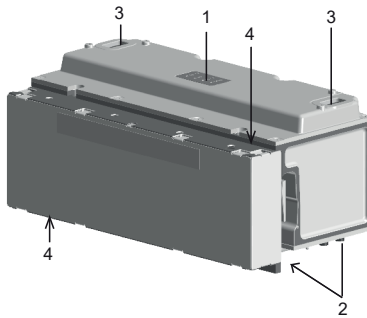

Rear view / Vue arrière / Rückansicht / Vista trasera / Vista posteriore / 背面视图

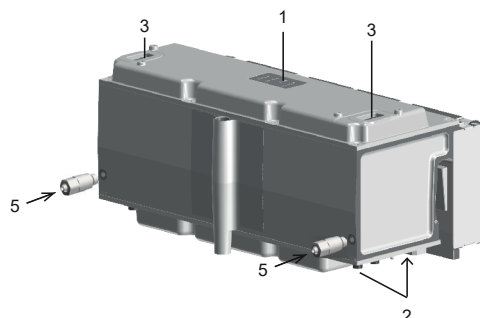

- en** 1 LED indicators  
- State: Segment state  
- S3 P1: Port status Sercos bus  
- S3: Network status Sercos bus  
- S3 P2: Port status Sercos bus
- 2 Connector for Lexium™ MC Power Interconnects  
3 Connector for Lexium™ MC Communication Interconnects  
4 O-ring  
5 Threaded connector

- fr** 1 LED indicateurs  
- État : État Segment  
- S3 P1: État Port Sercos bus  
- S3: État Réseau Sercos bus  
- S3 P2: État Port Sercos bus
- 2 Connecteur pour Lexium™ MC Power Interconnects  
3 Connecteur pour Lexium™ MC Communication Interconnects  
4 Joint torique  
5 Connecteur fileté

- de** 1 LED-Anzeigen  
- Zustand: Zustand des Segments  
- S3 P1: Anschlusszustand Sercos-Bus  
- S3: Netzwerkstatus Sercos-Bus  
- S3 P2: Anschlusszustand Sercos-Bus
- 2 Anschluss für Lexium™ MC Power Interconnects  
3 Anschluss für Lexium™ MC Communication Interconnects  
4 O-Ring  
5 Gewindeanschluss

- es** 1 Indicadores LED  
- Estado: estado del segmento  
- S3 P1: estado del puerto Sercos-bus  
- S3: estado de la red Sercos-bus  
- S3 P2: estado del puerto Sercos-bus
- 2 Conector para Lexium™ MC Power Interconnects  
3 Conector para Lexium™ MC Communication Interconnects  
4 Junta tórica  
5 Conector roscado

- it** 1 Indicatori LED  
- Stato: Stato del segmento  
- S3 P1: Stato della porta Sercos bus  
- S3: Stato della rete Sercos bus  
- S3 P2: Stato della porta Sercos bus
- 2 Connettore per Lexium™ MC Power Interconnects  
3 Connettore per Lexium™ MC Communication Interconnects  
4 O-Ring  
5 Connettore filettato

- zh** 1 LED指示灯  
- 状态: 节段状态  
- S3 P1: Sercos总线端口状态  
- S3: Sercos总线网络状态  
- S3 P2: Sercos总线端口状态
- 2 用于电源互联的连接器  
3 用于通信互联的连接器  
4 O型圈  
5 螺纹接口

For details on mounting, refer to the Lexium™ MC12 multi carrier Hardware Guide. / Pour plus de détails sur le montage, voir le guide de référence du matériel du Lexium™ MC12 multi carrier. / Einzelheiten zur Montage finden Sie im Lexium™ MC12 multi carrier Hardwarehandbuch. / Detalle sobre el montaje se encuentran en la guía de hardware del Lexium™ MC12 multi carrier. / Per i dettagli di montaggio, consultare il Lexium™ MC12 multi carrier guida hardware. / 有关安装的详细信息, 请参阅Lexium™ MC12 multi carrier 体硬件指南。

**Lexium™ MC Power Interconnects**

Presentation / Présentation / Darstellung / Presentación / Presentazione / 图示	Reference / Référence / Referenz / Referencia / Riferimento / 参考号	Description / Description / Beschreibung / Descripción / Descrizione / 说明
	LXMMC BPA001S100 LXMMC BPA00XS100	Power interconnect between segments / Interconnexion électrique entre les segments / Stromverbindung zwischen den Segmenten / Interconexión eléctrica entre segmentos / Interconnessione di alimentazione tra i segmenti / 节段与节段之间的电源互联
	LXMMC BPAB01S100	Power disconnect between segments (used to separate power groups or at the end of a track) / Déconnexion de l'alimentation entre les segments (utilisée pour séparer les groupes d'alimentation ou à la fin d'une piste) / Stromunterbrechung zwischen Segmenten (zur Trennung von Stromgruppen oder am Ende eines Tracks) / Interrupción de corriente entre segmentos (para la separación de grupos de corriente o al final de una pista) / Interruzione dell'alimentazione tra i segmenti (per separare i gruppi di alimentazione o alla fine di un circuito) / 节段与节段之间的电源断开(用于分离电源组或在轨道的末端)
	LXMMC BPAP01S100	Power interconnect between segments with power infeed connector / Interconnexion électrique entre les segments avec connecteur alimentation électrique / Stromverbindung zwischen den Segmenten mit Stromspeisungssteckverbindern / Interconexión eléctrica entre segmentos con conector enchufable de alimentación de corriente / Interconnessione di alimentazione tra i segmenti con connettore di alimentazione in entrata / 节段与节段之间的电源互联, 带电源输入连接器

Lexium™ MC Communication Interconnects

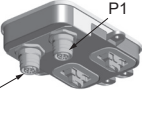
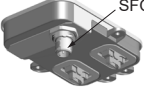
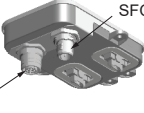
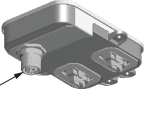
Presentation / Présentation / Darstellung / Presentación / Presentazione / 图示	Reference / Référence / Referenz / Referencia / Riferimento / 参考号	Description / Description / Beschreibung / Descripción / Descrizione / 说明
	LXMMCBCA001S100 LXMMCBCA00XS100	Communication interconnect between segments / Interconnexion de communication entre les segments / Kommunikationsverbindung zwischen den Segmenten / Interconexión de comunicación entre segmentos / Interconnessione di comunicazione tra i segmenti / 节段与节段之间的通信互联
	LXMMCBCAS01S100	Communication interconnect between segments with two additional Sercos connectors: Sercos port P1 (infeed) and Sercos port P2 (outfeed) / Interconnexion de communication entre les segments avec deux connecteurs Sercos supplémentaires : Port Sercos P1 (entrée) et port Sercos P2 (sortie) / Kommunikationsverbindung zwischen den Segmenten mit zwei zusätzlichen Sercos-Anschlüssen: Sercos-Anschluss P1 (Eingang) und Sercos-Anschluss P2 (Ausgang) / Interconexión de comunicación entre segmentos con dos conectores Sercos adicionales: puerto Sercos P1 (entrada) y puerto Sercos P2 (salida) / Interconnessione di comunicazione tra i segmenti con due connettori Sercos aggiuntivi: porta Sercos P1 (ingresso) e porta Sercos P2 (uscita) / 节段与节段之间的通信互联，带两个附加的Sercos连接器：Sercos端口P1(输入)和Sercos端口P2(输出)
	LXMMCBCAF01S100	Communication interconnect between segments with one additional SFO connector (SFO = Safe Force Off) / Interconnexion de communications entre les segments avec un connecteur SFO supplémentaire (SFO = Safe Force Off) / Kommunikationsverbindung zwischen den Segmenten mit einem zusätzlichen SFO-Anschluss (SFO = Safe Force Off) / Interconexión de comunicación entre segmentos con un conector adicional SFO (SFO = Safe Force Off) / Interconnessione di comunicazione tra i segmenti con un connettore SFO aggiuntivo (SFO = Safe Force Off) / 节段与节段之间的通信互联，带一个附加的SFO连接器(SFO = Safe Force Off: 安全力关闭)
	LXMMCBDASF1S100	Communication interconnect at the beginning of an open track with one additional Sercos connector (Sercos port P1 (infeed)) and one SFO connector / Interconnexion de communication au début d'une voie ouverte avec un connecteur Sercos supplémentaire (port Sercos P1 (entrée)) et un connecteur SFO / Kommunikationsverbindung am Anfang eines offenen Tracks mit einem zusätzlichen Sercos-Anschluss (Sercos Port P1 (Eingang)) und einem SFO-Anschluss / Interconexión de comunicación al principio de un circuito abierto con un conector Sercos adicional (puerto Sercos P1 (entrada)) y un conector SFO / Interconnessione di comunicazione all'inizio di un circuito aperto con un connettore Sercos aggiuntivo (porta Sercos P1 (ingresso)) e un connettore SFO / 在一个开放轨道始端的通信互联，带一个附加的Sercos连接器(Sercos端口P1(输入))和一个SFO连接器
	LXMMCBDAS01S100	Communication interconnect at the end of an open track with one additional Sercos connector (Sercos port P2 (outfeed)) / Interconnexion de communication à la fin d'une voie ouverte avec un connecteur Sercos supplémentaire (port Sercos P2 (sortie)) / Kommunikationsverbindung am Ende eines offenen Tracks mit einem zusätzlichen Sercos-Anschluss (Sercos Port P2 (Ausgang)) / Interconexión de comunicación al final de un circuito abierto con un conector Sercos adicional (puerto Sercos P2 (salida)) / Interconnessione di comunicazione alla fine di un circuito aperto con un connettore Sercos aggiuntivo (porta Sercos P2 (uscita)) / 在一个开放轨道末端的通信互联，带一个附加的Sercos连接器(Sercos端口P2(输出))

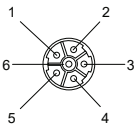
Cable / Câble / Kabel / Cable / Cavo / 电缆	Reference / Référence / Referenz / Referencia / Riferimento / 参考号	Pin	Description / Description / Beschreibung / Descripción / Descrizione / 说明
Power cable / Câble alimentation / Stromkabel / Cable eléctrico / Cavo di alimentazione / 电源电缆 	LXMMCAPC***S100	1	Not connected / Non connecté / Nicht verbunden / No conectado / Non collegato / 未连接
		2	48 Vdc DC bus voltage + / 48 Vdc DC bus tension + / 48 Vdc DC-Busspannung + / Tensión bus DC + 48 Vdc / Voltaggio + del bus 48 Vdc DC / 48 Vdc DC 总线电压+
		3	Protective ground (earth) / Mise à la terre / Schutzleiter (Erde) / Conductor protector (tierra) / Massa di protezione (terra) / 保护接地(earth)
		4	48 Vdc DC bus voltage - / 48 Vdc DC bus tension - / 48 Vdc DC-Busspannung - / Tensión bus DC - 48 Vdc / Voltaggio - del bus 48 Vdc DC / 48 Vdc DC 总线电压-
		5	Not connected / Non connecté / Nicht verbunden / No conectado / Non collegato / 未连接
		6	Not connected / Non connecté / Nicht verbunden / No conectado / Non collegato / 未连接

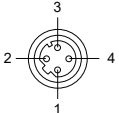
Sercos communication cable / Câble communication Sercos / Sercos Kommunikationskabel / Cable de comunicación Sercos / Cavo di comunicazione Sercos / Sercos通信电缆	Reference / Référence / Referenz / Referencia / Riferimento / 参考号	Pin	Description / Description / Beschreibung / Descripción / Descrizione / 说明
	VW3E3065R***	1	Tx+ (Output transmit data +) / Tx+ (sortie données de transmission +) / Tx+ (Ausgang Senddaten +) / Tx+ (salida datos de transmisión +) / Tx+ (uscita di trasmissione dati +) / Tx+ (输出传送数据+)
		2	Rx+ (Input receive data +) / Rx+ (entrée données de transmission +) / Rx+ (Eingang Empfangsdaten +) / Rx+ (entrada datos de recepción +) / Rx+ (entrata di ricezione dati +) / Rx+ (输入接收数据+)
		3	Tx- (Output transmit data -) / Tx- (sortie données de transmission -) / Tx- (Ausgang Senddaten -) / Tx- (salida datos de transmisión -) / Tx- (uscita di trasmissione dati -) / Tx- (输出传送数据-)
		4	Rx- (Input receive data -) / Rx- (entrée données de transmission -) / Rx- (Eingang Empfangsdaten -) / Rx- (entrada datos de recepción -) / Rx- (entrata di ricezione dati -) / Rx- (输入接收数据-)

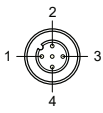
SFO communication cable / Câble communication SFO / SFO-Kommunikationskabel / Cable de comunicación SFO / Cavo di comunicazione SFO / SFO通信电缆	Reference / Référence / Referenz / Referencia / Riferimento / 参考号	Pin	Description / Description / Beschreibung / Descripción / Descrizione / 说明
	XZCP1241L**	1	Not connected / Non connecté / Nicht verbunden / No conectado / Non collegato / 未连接
		2	SFO+ (Positive SFO signal) / SFO+ (Signal SFO Positif) / SFO+ (Positives SFO-Signal) / SFO+ (señal SFO positiva) / SFO+ (segnale SFO positivo) / SFO+ (正SFO信号)
		3	SFO- (Negative SFO signal) / SFO- (Signal SFO Négatif) / SFO- (Negatives SFO-Signal) / SFO- (señal SFO negativa) / SFO- (segnale SFO negativo) / SFO- (负数SFO信号)
		4	Not connected / Non connecté / Nicht verbunden / No conectado / Non collegato / 未连接

Use 60/75 °C (140/167 °F) copper conductors only. / Utilisez uniquement des conducteurs en cuivre 60/75 °C (140/167 °F). / Verwenden Sie ausschließlich Kupferleiter für 60/75 °C (140/167 °F). / Use solo conductores de cobre de 60/75 °C (140/167 °F). / Utilizzare solo conduttori in rame da 60/75 °C (140/167 °F). / 仅使用 60/75 °C (140/167 °F) 铜导线。



**WARNING / AVERTISSEMENT / WARNUNG / ADVERTENCIA / AVVERTIMENTO / 警告**

<p><b>UNINTENDED EQUIPMENT OPERATION</b></p> <ul style="list-style-type: none"> <li>Use appropriate protective devices (functional safety devices) in compliance with local and national standards.</li> <li>Ensure that a risk assessment is conducted and respected according to EN/ISO 12100 during the design of your machine.</li> <li>Refer to the Lexium™ MC12 multi carrier Hardware Guide for residual risks.</li> <li>Install and operate the device only in the intended environment.</li> <li>The equipment must be wired and fused in compliance with local and national regulatory requirements for the rated current and voltage of the particular equipment.</li> <li>Do not disassemble, repair, or modify this equipment.</li> <li>Do not connect wires to unused terminals and/or terminals indicated as "No Connection (N.C.)".</li> </ul> <p><b>Failure to follow these instructions can result in death, serious injury, or equipment damage.</b></p>	<p><b>COMPORTEMENT INATTENDU DE L'EQUIPEMENT</b></p> <ul style="list-style-type: none"> <li>Portez des dispositifs de protection appropriés (dispositifs de sécurité fonctionnelle) conformément aux normes locales et nationales.</li> <li>Assurez-vous qu'une évaluation des risques est réalisée et respectée conformément à la norme EN/ISO 12100 lors de la conception de votre machine.</li> <li>Voir le guide de référence du matériel du Lexium™ MC12 multi carrier pour connaître les risques résiduels.</li> <li>N'installez et n'utilisez l'appareil que dans l'environnement prévu.</li> <li>L'équipement doit être câblé et protégé par des fusibles conformément aux exigences réglementaires locales et nationales pour le courant et la tension nominale de l'équipement en question.</li> <li>Ne désassemblez pas, ne réparez pas et ne modifiez pas cet équipement.</li> <li>Ne raccordez pas de câbles à des bornes inutilisées ou désignées comme "non connectées (N.C.)".</li> </ul> <p><b>Le non-respect de ces instructions peut provoquer la mort, des blessures graves ou des dommages matériels.</b></p>	<p><b>UNBEABSICHTIGTER BETRIEBSZUSTAND DES GERÄTS</b></p> <ul style="list-style-type: none"> <li>Verwenden Sie geeignete Schutzvorrichtungen (funktionale Sicherheitsvorrichtungen), die den örtlichen und nationalen Normen entsprechen.</li> <li>Stellen Sie sicher, dass bei der Konstruktion Ihrer Maschine eine Risikobewertung gemäß EN/ISO 12100 durchgeführt und eingehalten wird.</li> <li>Informationen zu Restrisiken finden Sie im Lexium™ MC12 multi carrier Hardwarehandbuch.</li> <li>Installieren und betreiben Sie das Gerät nur in der vorgesehenen Umgebung.</li> <li>Das Gerät muss gemäß den örtlichen und nationalen Vorschriften für den Nennstrom und die Nennspannung des jeweiligen Geräts verdrahtet und abgesichert werden.</li> <li>Das Produkt darf weder zerlegt noch repariert oder verändert werden.</li> <li>Verdrahten Sie keine nicht verwendeten bzw. als "Nicht angeschlossen (N.C.)" ausgewiesenen Klemmen.</li> </ul> <p><b>Die Nichtbeachtung dieser Anweisungen kann Tod, schwere Verletzungen oder Sachschäden zur Folge haben.</b></p>
<p><b>FUNCIONAMIENTO INESPERADO DEL EQUIPO</b></p> <ul style="list-style-type: none"> <li>Utilice dispositivos de protección apropiados (dispositivos de seguridad funcionales) que cumplan las normas locales y nacionales.</li> <li>Cerciórese que en el diseño de su máquina se realice y respete una evaluación de riesgos según la norma EN/ISO 12100.</li> <li>Consulte el guía de hardware del Lexium™ MC12 multi carrier para informarse sobre riesgos residuales.</li> <li>Instale y opere el dispositivo exclusivamente en el entorno previsto.</li> <li>El equipo se ha de cablear y proteger por fusibles de conformidad con las normativas locales y nacionales para la corriente y la tensión nominales el equipo en cuestión.</li> <li>No desmonte, repare ni modifique este equipo.</li> <li>No conecte ningún cable a terminales que no se utilicen ni a terminales con la indicación "Sin conexión (N.C.)".</li> </ul> <p><b>Si no se siguen estas instrucciones, pueden producirse lesiones graves, muerte o daños en el equipo.</b></p>	<p><b>FUNZIONAMENTO ANOMALO DELL'APPARECCHIATURA</b></p> <ul style="list-style-type: none"> <li>Utilizzare dispositivi di protezione adeguati (dispositivi di sicurezza funzionali) in conformità alle norme locali e nazionali.</li> <li>Assicuratevi che una valutazione dei rischi sia condotta e rispettata secondo la norma EN/ISO 12100 durante la progettazione della vostra macchina.</li> <li>Per i rischi residui, consultare il Lexium™ MC12 multi carrier guida hardware.</li> <li>Installare e utilizzare il dispositivo solo nell'ambiente previsto.</li> <li>L'apparecchiatura deve essere cablata e protetta in conformità ai requisiti normativi locali e nazionali per corrente e tensione nominale della rispettiva apparecchiatura.</li> <li>Non smontare, riparare o modificare l'apparecchiatura.</li> <li>Non collegare fili a dei morsetti non utilizzati e/o a morsetti che riportano la dicitura "Nessuna connessione "(N.C.)".</li> </ul> <p><b>Il mancato rispetto di queste istruzioni può provocare morte, gravi infortuni o danni alle apparecchiature.</b></p>	<p><b>意外的设备操作</b></p> <ul style="list-style-type: none"> <li>使用符合当地和国家标准的适当保护装置(功能安全装置)。</li> <li>确保在设计机器的过程中进行风险评估,并遵守EN/ISO 12100的规定。</li> <li>有关剩余风险,请参考Lexium™ MC12multi carrier硬件指南。</li> <li>只在符合预定用途的环境中安装和运行本设备。</li> <li>设备的布线和熔断器必须符合当地和国家对特定设备的额定电流和电压的监管要求。</li> <li>请勿拆解、修理或改装本设备。</li> <li>请勿将电线连接到不使用的终端和/或标记为“无连接(N.C.)”的终端上。</li> </ul> <p><b>未按说明操作可能导致人身伤亡或设备损坏等严重后果。</b></p>

**Technical data / Caractéristiques techniques / Technische Daten / Datos técnicos / Dati tecnici / 技术数据**

Lexium™ MC12 long stator motor segment straight Lexium™ MC12 long stator motor segment straight for automated lubrication	Lexium™ MC12 long stator motor segment arc
Designation / Désignation / Bezeichnung / Denominación / Designazione / 名称	Designation / Désignation / Bezeichnung / Denominación / Designazione / 名称
Peak force / Force de pointe / Maximale Kraft / Fuerza máxima / Forza di picco / 峰值力	Peak force / Force de pointe / Maximale Kraft / Fuerza máxima / Forza di picco / 峰值力
Value / Valeur / Wert / Valor / Valore / 数值 120 N (27 lbf) (Only valid for carriers with 50 mm (1.97 in) length / Valable uniquement pour les carriers de 50 mm (1.97 in) de longueur / Nur gültig für Carrier mit einer Länge von 50 mm (1.97 in) / Válido solo para carriers de 50 mm (1.97 in) de largo / Valido solo per carrier con lunghezza 50 mm (1.97 in) / 仅适用于长度为 50 mm (1.97 in) 的 carrier	Value / Valeur / Wert / Valor / Valore / 数值 100 N (22.48 lbf) (Only valid for carriers with 50 mm (1.97 in) length / Valable uniquement pour les carriers de 50 mm (1.97 in) de longueur / Nur gültig für Carrier mit einer Länge von 50 mm (1.97 in) / Válido solo para carriers de 50 mm (1.97 in) de largo / Valido solo per carrier con lunghezza 50 mm (1.97 in) / 仅适用于长度为 50 mm (1.97 in) 的 carrier
Standstill force / Force d'immobilisation / Stillstandskraft / Fuerza en reposo / Forza di arresto / 静止力	Standstill force / Force d'immobilisation / Stillstandskraft / Fuerza en reposo / Forza di arresto / 静止力
Value / Valeur / Wert / Valor / Valore / 数值 30 N (6.74 lbf) (Only valid for carriers with 50 mm (1.97 in) length / Valable uniquement pour les carriers de 50 mm (1.97 in) de longueur / Nur gültig für Carrier mit einer Länge von 50 mm (1.97 in) / Válido solo para carriers de 50 mm (1.97 in) de largo / Valido solo per carrier con lunghezza 50 mm (1.97 in) / 仅适用于长度为 50 mm (1.97 in) 的 carrier	Value / Valeur / Wert / Valor / Valore / 数值 30 N (6.74 lbf) (Only valid for carriers with 50 mm (1.97 in) length / Valable uniquement pour les carriers de 50 mm (1.97 in) de longueur / Nur gültig für Carrier mit einer Länge von 50 mm (1.97 in) / Válido solo para carriers de 50 mm (1.97 in) de largo / Valido solo per carrier con lunghezza 50 mm (1.97 in) / 仅适用于长度为 50 mm (1.97 in) 的 carrier
Rated voltage / Tension nominale / Nennspannung / Tensión nominal / Voltaggio nominale / 额定电压	Rated voltage / Tension nominale / Nennspannung / Tensión nominal / Voltaggio nominale / 额定电压
Value / Valeur / Wert / Valor / Valore / 数值 48 Vdc	Value / Valeur / Wert / Valor / Valore / 数值 48 Vdc
Rated current / Courant nominal / Nennstrom / Corriente nominal / Corrente nominale / 额定电流	Rated current / Courant nominal / Nennstrom / Corriente nominal / Corrente nominale / 额定电流
Value / Valeur / Wert / Valor / Valore / 数值 10 A	Value / Valeur / Wert / Valor / Valore / 数值 10 A
Mass / Masse / Gewicht / Peso / Massa / 重量	Mass / Masse / Gewicht / Peso / Massa / 重量
Value / Valeur / Wert / Valor / Valore / 数值 7.9 kg (17.42 lb)	Value / Valeur / Wert / Valor / Valore / 数值 4.5 kg (9.92 lb)
Length / Longueur / Länge / Largo / Lunghezza / 长度	Radius / Rayon / Radius / Radio / Raggio / 半径
Value / Valeur / Wert / Valor / Valore / 数值 299.8 mm (11.8 in)	Value / Valeur / Wert / Valor / Valore / 数值 256 mm (10.1 in)
Width / Largeur / Breite / Ancho / Larghezza / 宽度	Width / Largeur / Breite / Ancho / Larghezza / 宽度
Value / Valeur / Wert / Valor / Valore / 数值 162.6 mm (6.4 in)	Value / Valeur / Wert / Valor / Valore / 数值 194.1 mm (7.64 in)
Height / Hauteur / Höhe / Alto / Altezza / 高度	Height / Hauteur / Höhe / Alto / Altezza / 高度
Value / Valeur / Wert / Valor / Valore / 数值 136 mm (5.35 in)	Value / Valeur / Wert / Valor / Valore / 数值 136 mm (5.35 in)
	Arc angle / Angle d'arc / Bogenwinkel / Ángulo del arco / Angolo dell'arco / 弧线角度 45 °

**Ambient conditions / Conditions ambiantes / Umgebungsbedingungen / Condiciones ambientales / Condizioni ambientali / 环境条件**

Surrounding air temperature / Température de l'air ambiant / Umgebungstemperatur / Temperatura del aire ambiente / Temperatura aia circostante / 环境空气温度	+5...+40 °C (+41...+104 °F) +55 °C (131 °F) with power derating <sup>1)</sup> / +55 °C (131 °F) avec déclassement de puissance <sup>1)</sup> / +55 °C (131 °F) mit Leistungsminderung <sup>1)</sup> / +55 °C (131 °F) con desclasificación de potencia <sup>1)</sup> / +55 °C (131 °F) con declassamento di potenza <sup>1)</sup> / 功率降额时为 +55 °C (131 °F) <sup>1)</sup>
---------------------------------------------------------------------------------------------------------------------------------------------------------	-----------------------------------------------------------------------------------------------------------------------------------------------------------------------------------------------------------------------------------------------------------------------------------------------------------------------------------------------------------------------------

Pollution degree / Degré de pollution / Verschmutzungsgrad / Grado de contaminación / Grado di inquinamento / 污染等级	2 <sup>2)</sup>
--------------------------------------------------------------------------------------------------------------------	-----------------

<sup>1)</sup> For details on de-rating, refer to the Lexium™ MC12 multi carrier Hardware Guide. / Pour plus d'informations sur le déclassement, consultez le Guide de référence du matériel Lexium™ MC12 multi carrier / Nähere Informationen zur Leistungsminderung finden Sie im Lexium™ MC12 multi carrier Hardwarehandbuch. / Para obtener más información sobre la desclasificación de potencia, consulte la Guía de hardware del multi carrier Lexium™ MC12. / Per informazioni sul declassamento, vedere Lexium™ MC12 multi carrier - Guida hardware. / 有关降额的详细信息，请参阅Lexium™ MC12 multi carrier 硬件指南

<sup>2)</sup> Install the Lexium™ MC12 multi carrier transport system only in a pollution degree 2 environment. / N'installez le système de transport Lexium™ MC12 multi carrier que dans un environnement présentant le degré de pollution 2. / Installieren Sie das Lexium™ MC12 multi carrier Transportsystem nur in einer Umgebung mit Verschmutzungsgrad 2. / Instale el sistema de transporte multi carrier Lexium™ MC12 en un entorno con grado de contaminación 2. / Installare il sistema di trasporto Lexium™ MC12 multi carrier solo in un ambiente con grado di inquinamento 2. / 仅在污染等级为 2 级的环境中安装 Lexium™ MC12 multi carrier 传送系统。

**Mounting / Montage / Montage / Montaje / Montaggio / 安装**

For details on mounting, refer to the Lexium™ MC12 multi carrier Hardware Guide. / Pour plus de détails sur le montage, voir le guide de référence du matériel du Lexium™ MC12 multi carrier. / Einzelheiten zur Montage finden Sie im Lexium™ MC12 multi carrier Hardwarehandbuch. / Detalle sobre el montaje se encuentran en la guía de hardware del Lexium™ MC12 multi carrier. / Per i dettagli di montaggio, consultare il Lexium™ MC12 multi carrier guida hardware. / 有关安装的详细信息，请参阅请参阅Lexium™ MC12 multi carrier 体硬件指南。

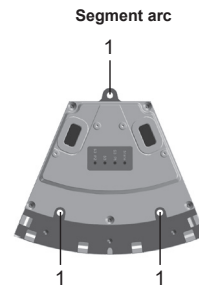
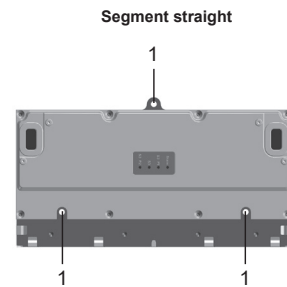
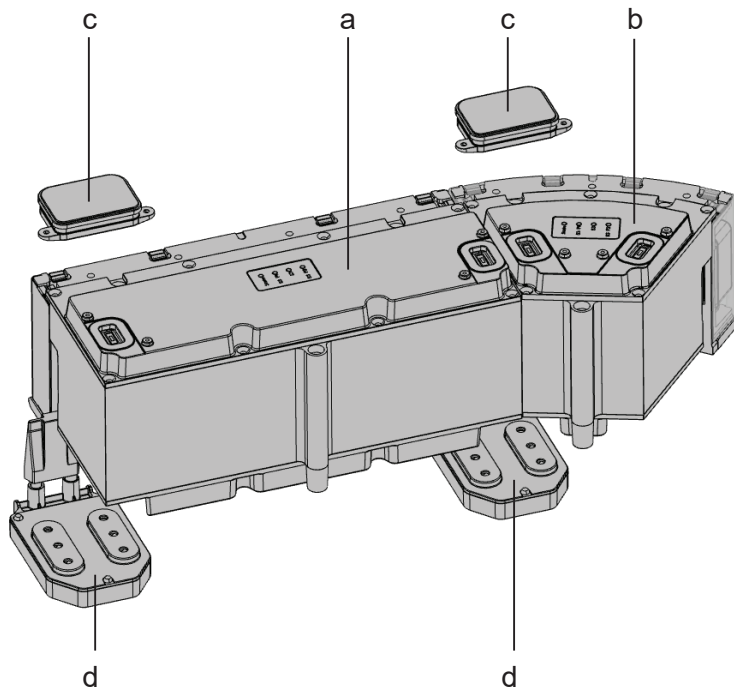

1 Screw: M6x120 class 8.8 ISO 4762, torque 10.1 Nm (89.4 lbf-in)

**Communication interconnects**

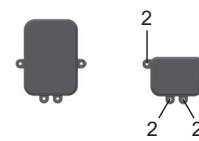

2 Screw: M3x8 ISO 14583, torque 0.6 Nm (5.31 lbf-in)

- |             |                                                                                                                        |             |                                                                                                                     |
|-------------|------------------------------------------------------------------------------------------------------------------------|-------------|---------------------------------------------------------------------------------------------------------------------|
| <b>(en)</b> | a Segment straight<br>b Segment arc<br>c Communication interconnects<br>d Power interconnects                          | <b>(fr)</b> | a Segment rectiligne<br>b Segment arrondi<br>c Interconnexions de communication<br>d Interconnexions d'alimentation |
| <b>(de)</b> | a Gerades Segment<br>b Gebogenes Segment<br>c Kommunikationsverbindungen<br>d Stromverbindungsleitungen                | <b>(es)</b> | a Segmento recto<br>b Segmento de arco<br>c Interconexiones de comunicación<br>d Interconexiones de corriente       |
| <b>(it)</b> | a Segmento diritto<br>b Segmento ad arco<br>c Interconnessioni di comunicazione<br>d Interconnessioni di alimentazione | <b>(zh)</b> | a 直线节段<br>b 弧线节段<br>c 通信互联<br>d 电源互联                                                                                |

Mounting the hard stops / Montage des butées / Montage der Endblöcke / Montaje de los topos duros / Montaggio dei fermi / 安装硬挡块

For details on mounting, refer to the Lexium™ MC12 multi carrier Hardware Guide. / Pour plus de détails sur le montage, voir le guide de référence du matériel du Lexium™ MC12 multi carrier. / Einzelheiten zur Montage finden Sie im Lexium™ MC12 multi carrier Hardwarehandbuch. / Detalle sobre el montaje se encuentran en la guía de hardware del Lexium™ MC12 multi carrier. / Per i dettagli di montaggio, consultare il Lexium™ MC12 multi carrier guida hardware. / 有关安装的详细信息, 请参阅Lexium™ MC12 multi carrier 体硬件指南。

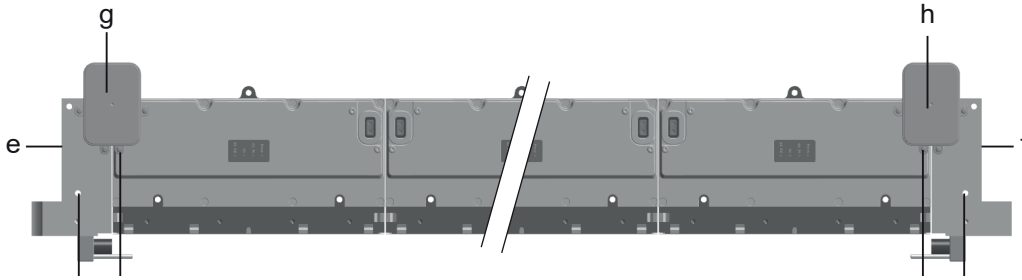

- 1 Two screws: M6x120 class 8.8 ISO 4762, torque 10.1 Nm (89.4 lbf-in)
- 2 Four screws: M3x8 ISO 14583, torque 0.6 Nm (5.31 lbf-in)

- (en)** e Hard stop at the beginning of an open track  
f Hard stop at the end of an open track  
g Communication interconnect at the beginning of an open track  
h Communication interconnect at the end of an open track
- (fr)** e Butée au début d'un track ouvert  
f Butée à la fin d'un track ouvert  
g Interconnexion de communication au début d'un track ouvert  
h Interconnexion de communication à la fin d'un track ouvert
- (de)** e Endblock am Anfang eines offenen Tracks  
f Endblock am Ende eines offenen Tracks  
g Kommunikations-Verbindungselement am Anfang eines offenen Tracks  
h Kommunikations-Verbindungselement am Ende eines offenen Tracks
- (es)** e Tope duro al principio de un track abierto  
f Tope duro al final de un track abierto  
g Interconexión de comunicación al principio de un track abierto  
h Interconexión de comunicación al final de un track abierto
- (it)** e Fermo all'inizio di un track aperto  
f Fermo alla fine di un track aperto  
g Interconnessione di comunicazione all'inizio di un track aperto  
h Interconnessione di comunicazione all'estremità di un track aperto
- (zh)** e 开式 track 起端处的硬挡块  
f 开式 track 终端处的硬挡块  
g 开式 track 起端处的通信互联  
h 开式 track 终端处的通信互联

Set of hard stops / Jeu de butées / Endblöcke-Set / Juego de topos duros / Set di fermi / 成组硬挡块

Presentation / Présentation / Darstellung / Presentación / Presentazione / 图示	Reference / Référence / Referenz / Referencia / Riferimento / 参考号	Description / Description / Beschreibung / Descripción / Descrizione / 说明
	LXMMCAHS001S00	Set of hard stops to stop carriers at the ends of an open track / Jeu de butées permettant d'arrêter les carriers aux extrémités d'un track ouvert / Endblöcke-Set, um die Carrier am Ende eines offenen Tracks anzuhalten / Juego de topos duros para detener los carriers en los extremos de un track abierto / Serie di fermi per arrestare i carrier alle estremità di un track aperto / 成组硬挡块, 用于在开式 track 终端处停止 carrier

**WARNING / AVERTISSEMENT / WARNUNG / ADVERTENCIA / AVVERTIMENTO / 警告**

<b>EQUIPMENT OPERATION HAZARD</b> Mount mechanical hard stops at both ends of an open track.  Failure to follow these instructions can result in death, serious injury, or equipment damage.	<b>RISQUE INHERENT AU FONCTIONNEMENT DE L'EQUIPEMENT</b> Montez des butées mécaniques aux deux extrémités d'un track ouvert.  Le non-respect de ces instructions peut provoquer la mort, des blessures graves ou des dommages matériels.	<b>GEFAHR BEIM GERÄTEBETRIEB</b> Montieren Sie an beiden Enden eines offenen Tracks mechanische Endblöcke.  Die Nichtbeachtung dieser Anweisungen kann Tod, schwere Verletzungen oder Sachschäden zur Folge haben.
<b>RIESGO DE FUNCIONAMIENTO DEL EQUIPO</b> Monte los topos duros mecánicos en ambos extremos de un track abierto.  Si no se siguen estas instrucciones, pueden producirse lesiones graves, muerte o daños en el equipo.	<b>RISCHI RELATIVI AL FUNZIONAMENTO DELL'APPARECCHIATURA</b> Montare arresti meccanici a entrambe le estremità di un track aperto.  Il mancato rispetto di queste istruzioni può provocare morte, gravi infortuni o danni alle apparecchiature.	<b>设备操作危险</b> 在开式 track 的两端安装机械硬挡块。  未按说明操作可能导致人员伤亡或设备损坏等严重后果。

部件名称 Part Name	有害物质 - Hazardous Substances					
	铅 (Pb)	汞 (Hg)	镉 (Cd)	六价铬 (Cr (VI))	多溴联苯 (PBB)	多溴二苯 (PBDE)
金属部件 Metal parts	X	0	0	0	0	0
电子件 Electronic	X	0	0	0	0	0

本表格依据SJ/T11364的规定编制。

O: 表示该有害物质在该部件所有均质材料中的含量均在GB/T 26572规定的限量要求以下。

X: 表示该有害物质至少在该部件的某一均质材料中的含量超出GB/T 26572规定的限量要求。

This table is made according to SJ/T 11364.

O: Concentration of hazardous substance in all of the homogeneous materials for this part is below the limit as stipulated in GB/T 26572.

X: Concentration of hazardous substance in at least one of the homogeneous materials used for this part is above the limit as stipulated in GB/T 26572

Contact Address / Adresse de contact / Kontaktadresse / Dirección de contacto / Indirizzo di contatto / 联系地址



**UK Representative:**  
Schneider Electric Limited  
Stafford Park 5  
Telford, TF3 3BL  
United Kingdom

**Manufacturer:**  
Schneider Electric Industries SAS  
35 Rue Joseph Monier  
92500 Rueil-Malmaison  
France