

JYT10400

**LVSXS2**

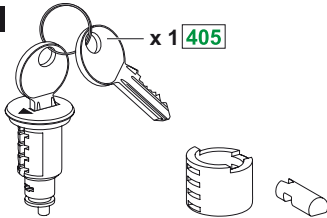

**LVSXS3**

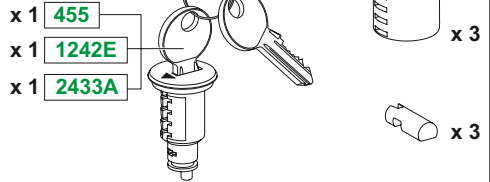

**1**

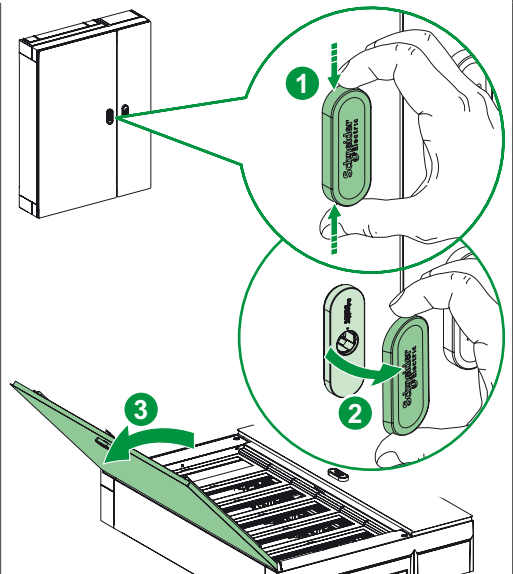
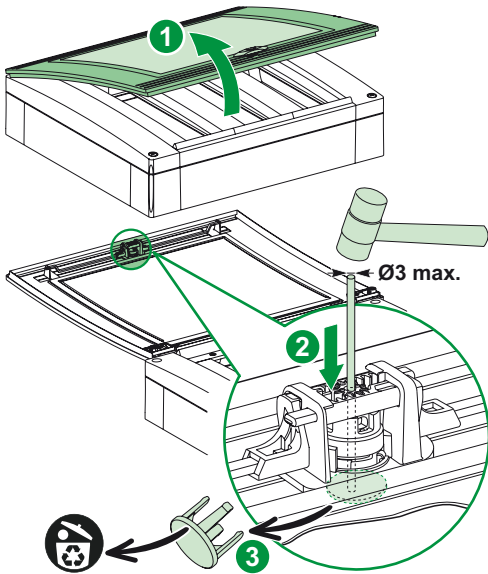

# 2

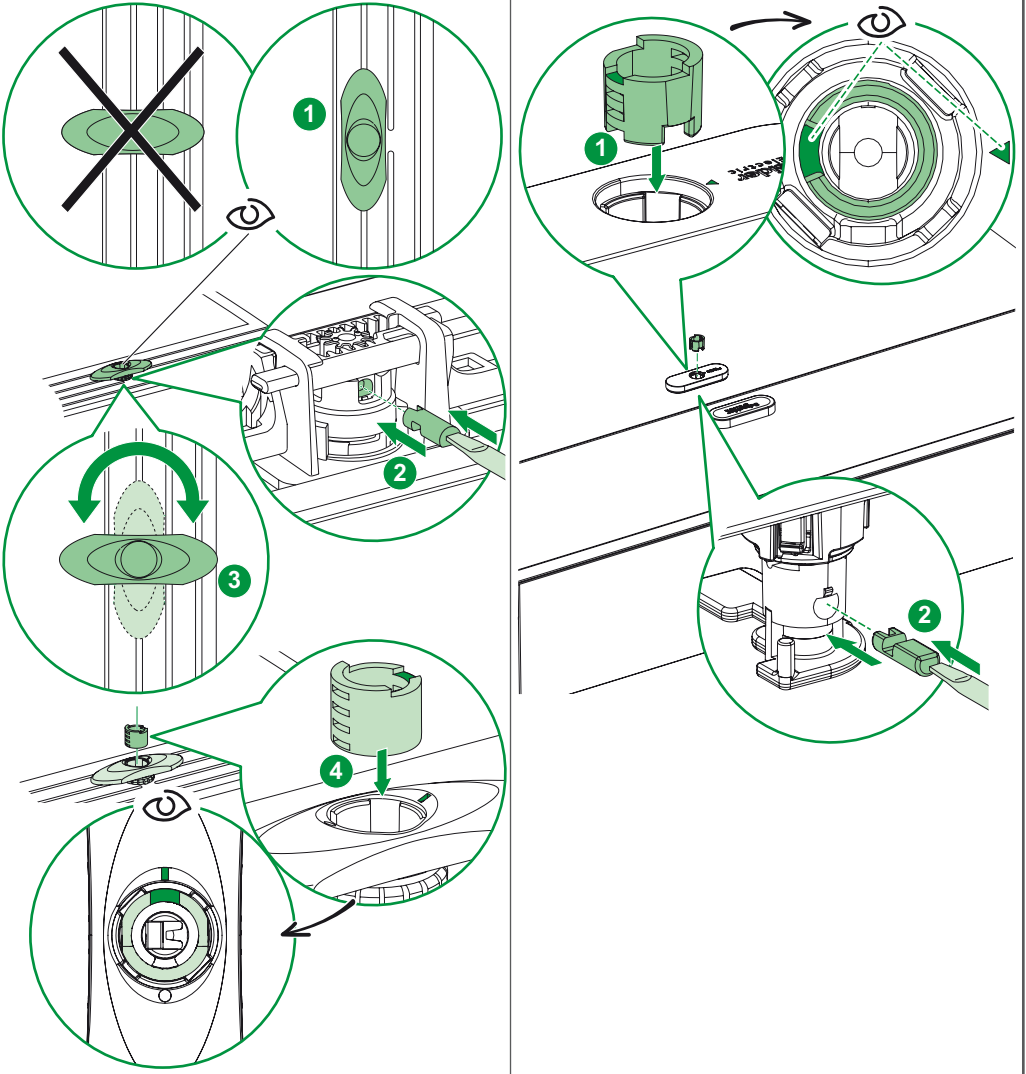

# 3

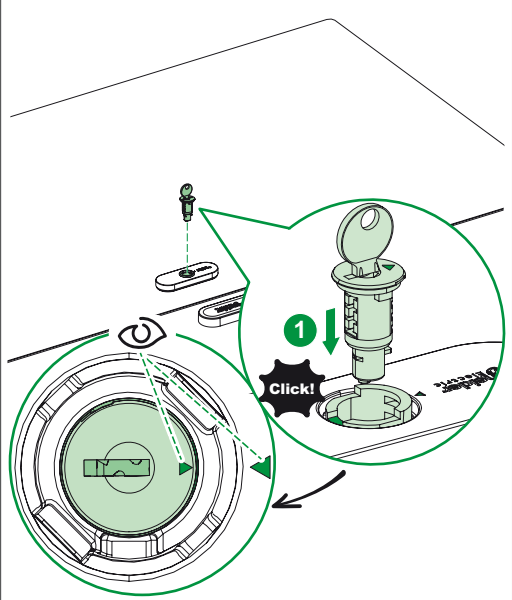
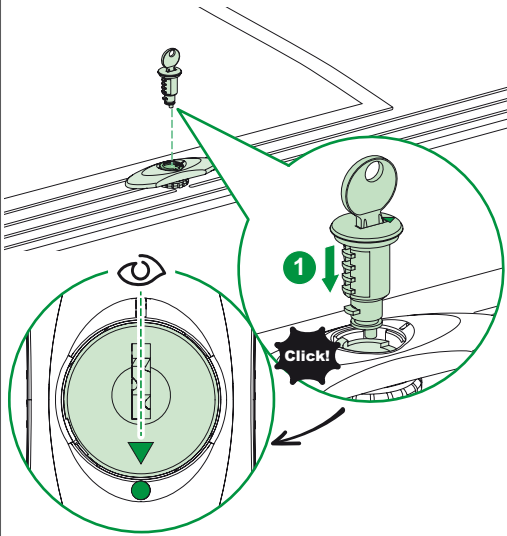



<b>EN</b>	Electrical hazard	Installation by qualified electricians only	Wear cut-resistant gloves
<b>GA</b>	Guais leictreach	Le suiteáil ag leictreoirí cáilithe amháin	Caith lámhainní gearradh-dhíonach
<b>FR</b>	Danger électrique	Montage uniquement par un électricien	Port de gants résistant aux coupures
<b>NL</b>	Elektrisch gevaar	Installatie alleen door gekwalificeerde elektriciens	Draag snijbestendige handschoenen
<b>DE</b>	Elektrische Gefahr	Installation nur durch qualifizierte Elektriker	Schnitffeste Handschuhe tragen
<b>ES</b>	Peligro eléctrico	Instalación realizada únicamente por electricistas cualificados	Use guantes anticorte
<b>PT</b>	Perigo elétrico	Instalação apenas por electricistas qualificados	Usar luvas resistentes a cortes
<b>IT</b>	Rischio elettrico	Installazione esclusivamente da parte di elettricisti qualificati	Indossare guanti resistenti ai tagli
<b>DA</b>	Fare for elektrisk spænding	Må kun installeres af autoriserede elektrikere	Brug skærefaste handsker
<b>NO</b>	Elektrisk fare	Installasjon kun utført av kvalifiserte elektrikere	Bruk kuttbestandige hansker
<b>SV</b>	Elektrisk fara	Installation endast av behörig a elektriker	Bär skärskyddshandskar
<b>FI</b>	Sähkövaara	Asennuksen saa tehdä vain pätevät sähköasentajat	Käytä villonkestäviä käsineitä
<b>ET</b>	Elektriline oht	Paigaldavad ainult kvalifitseeritud elektrikud	Kandke lõikekindlaid kindaid
<b>LT</b>	Elektros pavojus	Montuoti gali tik kvalifikuoti elektrikai	Movėkite nuo įpojimų saugančias pirštines
<b>LV</b>	Elektrotieciena risks	Drīkst uzstādīt tikai kvalificēts elektrīķis	Valkājiet pret griezumiem izturīgus cimdus
<b>PL</b>	Zagrożenie porażeniem prądem elektrycznym	Montaż należy powierzyć wykwalifikowanemu elektrykowi	Nosić rękawice odporne na przecięcia
<b>CS</b>	Nebezpečí úrazu elektrickým proudem	Instalaci smí provádět pouze kvalifikovaný elektrikář	Noste ochranné rukavice proti pořezání
<b>SK</b>	Nebezpečenstvo zásahu elektrickým prúdom	Inštaláciu môžu vykonávať len kvalifikovaní elektrikári	Noste ochranné rukavice proti porezaniu
<b>HU</b>	Áramütés veszélye	Az üzembe helyezését csak szakképzett villanyszerelő végezheti	Viseljen vágásálló védőkesztyűt
<b>SL</b>	Nevarnost električnega udara	Nameščanje mora opraviti usposobljen elektrikar	Nosite rokavice z zaščito pred rezi
<b>HR</b>	Opasnost od električnog udara	Ugradnju obavljaju samo kvalificirani električari	Nosite rukavice otporne na rezove
<b>RO</b>	Pericol electric	Se recomandă ca instalarea să fie făcută doar de electricieni calificați	Purtați mănuși anti-tăiere
<b>BG</b>	Електрическа опасност	Инсталиране само от квалифицирани електротехници	Носете противорезни ръкавици
<b>EL</b>	Ηλεκτρικός κίνδυνος	Εγκατάσταση μόνο από εξειδικευμένους ηλεκτρολόγους	Φοράτε γάντια που είναι ανθεκτικά στην κοπή
<b>TR</b>	Elektrik tehlikesi	Kurulum yalnızca yetkili elektrikçiler tarafından yapılmalıdır	Kesilmeye karşı dayanıklı eldiven giyin
<b>MT</b>	Periklu elettriku	Installazzjoni minn elettricisti kkwalfifikati biss	Ilbes ingwanti li huma rezistenti għal qtugh
<b>RU</b>	Опасность поражения электрическим током	Установку должны выполнять только квалифицированные электрики	Носите защитные перчатки от порезов
<b>KK</b>	Электр тогының соғу қаупі бар	Тек білікті маман орнатуы тиіс	Кесуге төзімді қолғап киіңіз
<b>UK</b>	Небезпека враження електричним струмом	Монтаж повинні виконувати лише кваліфіковані електрики	Одягайте стійкі до порізів рукавиц
<b>AR</b>	مخاطر كهربائية	التركيب بواسطة فني الكهرباء المؤهلين فقط	ارتداء قفازات مقاومة للقطع
<b>ZH</b>	电气危险	只能由有资质的电工进行安装	穿戴防割手套

### Уполномоченный поставщик в Республике Казахстан

ТОО «Шнейдер Электрик»  
Адрес: 050010, РК, г. Алматы, пр. Достык, 38,  
Бизнес Центр «Кен Дала», 5 этаж, левое крыло.  
Тел. +7 (727) 339 23 57

**Schneider Electric Industries SAS**  
35, rue Joseph Monier  
CS 30323  
F - 92506 Rueil Malmaison Cedex

www.se.com

JYT1040001-03

### Қазақстан Республикасында ресми жеткізуші

ЖШС «Шнейдер Электрик»  
Мекен-жайы: Қазақстан Республикасы,  
Алматы «Кен Дала» қ., Достық даң. ү. 38,  
«Кен Дала» Бизнес Орталығы, 5-ші қабат.  
Тел.: +7 (727) 339 23 57

**Schneider Electric Limited**  
Stafford Park 5  
Telford, TF3 3BL  
United Kingdom