



**DANGER / DANGER / GEFAHR / PELIGRO / PERICOLO / 危险**

**ELECTRIC SHOCK, EXPLOSION, OR ARC FLASH**

- Disconnect all power from all equipment including connected devices prior to removing any covers or doors, or installing or removing any accessories, hardware, cables, or wires except under the specific conditions specified in the appropriate hardware guide for this equipment.
- After switching off the Lexium Cobot make sure to maintain a waiting time of at least 10 seconds for discharge of the DC bus.
- Always use a properly rated voltage sensing device to confirm the power is off where and when indicated.
- Replace and secure all covers, accessories, hardware, cables, and wires and confirm that a proper ground connection exists before applying power to the unit.
- Use only the specified voltage when operating this equipment and any associated products.
- Operate electrical components only with a connected protective ground (earth) cable.
- Verify the secure connection of the protective ground (earth) cable to the electrical devices so that connection complies with the wiring diagram.
- Do not touch the electrical connection points of the components when the module is energized.
- Provide protection against indirect contact.
- Insulate any unused conductors on both ends of the motor cable.
- Ensure that the power cables are correctly connected and connectors are locked in place during the operation time of the system.

**Failure to follow these instructions will result in death or serious injury.**

**ELEKTRISCHER SCHLAG, EXPLOSION ODER LICHTBOGEN**

- Trennen Sie die komplette Spannungsversorgung von allen Geräten, einschließlich der angeschlossenen Komponenten, vor der Entfernung von Abdeckungen oder Türen sowie vor der Installation oder Entfernung von Zubehörteilen, Hardware, Kabeln oder Drähten, ausgenommen unter den im jeweiligen Hardwarehandbuch für diese Geräte angegebenen Bedingungen.
- Achten Sie nach dem Ausschalten des Lexium Cobot darauf, eine Wartezeit von mindestens 10 Sekunden für die Entladung des DC-Busses einzuhalten.
- Verwenden Sie stets ein genormtes Spannungsprüfgerät, um festzustellen, ob die Spannungsversorgung wirklich abgeschaltet ist.
- Bringen Sie alle Abdeckungen, Zubehörteile, Hardware, Kabel und Drähte wieder an, sichern Sie sie und vergewissern Sie sich, dass eine ordnungsgemäße Erdung vorhanden ist, bevor Sie die Spannungszufuhr zum Gerät einschalten.
- Dieses Gerät und jegliche zugehörigen Produkte dürfen nur mit der angegebenen Spannung betrieben werden.
- Betreiben Sie elektrische Komponenten nur mit einem verbundenen Erdschutzkabel (Schutzleiter).
- Prüfen Sie den sicheren Anschluss des Erdschutzkabels (Masse) für die elektrischen Komponenten, um die Konformität mit dem Verkabelungsplan zu gewährleisten.
- Wenn das Modul unter Spannung steht, dürfen die elektrischen Kontakte der Komponenten nicht berührt werden.
- Sorgen Sie für Schutz vor indirektem Berühren.
- Beide Seiten der nicht verwendeten Leiter des Motorkabels sind zu isolieren.
- Stellen Sie sicher, dass die Netzkabel während der Betriebszeit des Systems korrekt angeschlossen und die Stecker eingerastet sind.

**Die Nichtbeachtung dieser Anweisungen hat Tod oder schwere Verletzungen zur Folge.**

**SCOSE ELETRICHE, ESPLOSIONE O ARCO ELETTRICO**

- Scollegare completamente l'alimentazione da tutte le apparecchiature, inclusi i dispositivi connessi, prima di rimuovere qualsiasi coperchio o sportello oppure installare o rimuovere qualsiasi accessorio, hardware, cavo o filo, tranne in condizioni specifiche riportate nell'apposita guida all'hardware per questa apparecchiatura.
- Dopo avere spento il Lexium Cobot, assicurarsi di mantenere un tempo di attesa di almeno 10 secondi per lo scarico del bus CC.
- Utilizzare sempre un dispositivo di rilevamento della tensione adeguatamente calibrato per verificare che l'alimentazione sia disattivata dove e quando indicato.
- Riposizionare e fissare tutti i coperchi, gli accessori, l'hardware, i cavi e i fili e confermare che esista un corretto collegamento a terra prima di alimentare l'unità.
- Utilizzare solo la tensione specificata quando si utilizza questa apparecchiatura e qualsiasi prodotto associato.
- Utilizzare i componenti elettrici solo con un cavo di messa a terra di protezione (terra) collegato.
- Verificare il collegamento sicuro del cavo di messa a terra di protezione (terra) ai dispositivi elettrici in modo che il collegamento sia conforme allo schema elettrico.
- Non toccare i punti di connessione elettrica dei componenti quando il modulo è sotto tensione.
- Fornire protezione contro il contatto indiretto.
- Isolare eventuali conduttori non utilizzati su entrambe le estremità del cavo motore.
- Assicurarsi che i cavi di alimentazione siano collegati correttamente e che i connettori siano bloccati in posizione durante il tempo di funzionamento del sistema.

**La mancata osservanza di queste istruzioni può causare morte o gravi lesioni.**

**ÉLECTROCUTION, EXPLOSION OU ÉCLAIR D'ARC ÉLECTRIQUE**

- Coupez toutes les alimentations de tous les équipements, y compris des équipements connectés, avant de retirer les caches ou les portes d'accès, ou avant d'installer ou de retirer des accessoires, matériels, câbles ou fils, sauf dans les cas de figure spécifiquement indiqués dans le guide de référence du matériel approprié à cet équipement.
- Après avoir éteint le Lexium Cobot, veuillez à attendre au moins 10 secondes jusqu'à ce que les bus CC se déchargent.
- Utilisez toujours un appareil de mesure de tension réglé correctement pour vous assurer que l'alimentation est coupée conformément aux indications.
- Remettez en place et fixez tous les caches de protection, accessoires, matériels, câbles et fils et vérifiez que l'appareil est bien relié à la terre avant de le remettre sous tension.
- Utilisez uniquement la tension indiquée pour faire fonctionner cet équipement et les produits associés.
- Utilisez les composants électriques uniquement avec un câble de protection (mise à la terre) raccordé.
- Vérifiez que la protection (mise à la terre) est correctement raccordée à l'ensemble des appareils électriques, conformément au schéma de raccordement.
- Ne pas toucher les points de raccordement électrique des composants une fois le module sous tension.
- Fournir une protection contre les contacts directs.
- Isolez les conducteurs inutilisés aux deux extrémités du câble moteur.
- Assurez-vous que les câbles d'alimentation sont correctement connectés et que les connecteurs sont verrouillés en place pendant la durée de fonctionnement du système.

**Le non-respect de ces instructions peut entraîner la mort ou des blessures graves.**

**DESCARGA ELÉCTRICA, EXPLOSIÓN O ARCO ELÉCTRICO**

- Desconecte la alimentación de todo el equipo, incluidos los dispositivos conectados, antes de retirar cubiertas o puertas o de instalar o retirar accesorios, hardware, cables o hilos, excepto en las condiciones concretas especificadas en la guía de hardware adecuada para este equipo.
- Tras apagar el Lexium Cobot, asegúrese de mantener un tiempo de espera de al menos 10 segundos para que se descargue el bus de CC.
- Utilice siempre un dispositivo de detección de tensión con la capacidad nominal adecuada para confirmar que la alimentación está desconectada en el momento y lugar indicados.
- Vuelva a colocar y asegure todas las cubiertas, accesorios, hardware, cables e hilos y confirme que existe una conexión a tierra adecuada antes de aplicar energía a la unidad.
- Use solo la tensión especificada cuando opere este equipo y cualquier producto asociado.
- Opere los componentes eléctricos solo con un cable de tierra de protección conectado.
- Verifique la conexión segura del cable de tierra de protección a los dispositivos eléctricos para que la conexión cumpla con el diagrama de cableado.
- No toque los puntos de conexión eléctrica de los componentes mientras el módulo reciba alimentación.
- Proporcione protección contra el contacto indirecto.
- Aísle los conductores no utilizados en ambos extremos del cable del motor.
- Asegúrese de que los cables de alimentación estén conectados correctamente y que los conectores estén bloqueados en su lugar durante el tiempo de funcionamiento del sistema.

**Si no se siguen estas instrucciones, se producirán lesiones graves o la muerte.**

**电击、爆炸或电弧闪光**

- 在移除任何盖板或门之前，或者在安装或移除任何配件、硬件、电缆或电线之前，请断开全部设备（包括连接的设备）的所有电源，除非本产品相关硬件指南中额外指出某些特定情况。
- 关闭 Lexium Cobot 后，确保至少等待 10 秒的时间以供直流母线放电。
- 始终使用合适的额定电压传感设备来确认电源在指定的时间和地点关闭。
- 更换并固定所有盖板、附件、硬件、电缆和电线，并在为设备通电之前确认存在正确的接地连接。
- 操作本设备和任何相关产品时，只能使用指定的电压。
- 仅在连接了保护性接地（大地）线的情况下操作电气组件。
- 验证保护接地（接地）电缆与电气设备的安全连接，使连接符合接线图。
- 模块通电时，请勿触摸元器件的电气连接点。
- 提供防止间接接触的保护。
- 将电机电缆两端未使用的导体绝缘。
- 确保在系统运行期间正确连接电源线并将连接器锁定到位。

**不遵守这些说明可导致死亡或重伤。**

en Electrical equipment should be installed, operated, serviced, and maintained only by qualified personnel. No responsibility is assumed by Schneider Electric for any consequences arising out of the use of this material.  
fr L'équipement électrique doit être installé, opéré, entretenu et maintenu uniquement par un personnel qualifié. Schneider Electric décline toute responsabilité quant aux conséquences découlant de l'utilisation de ce matériel.  
de Elektrische Geräte sollten nur von qualifiziertem Personal installiert, betrieben, gewartet und instand gehalten werden. Schneider Electric übernimmt keinerlei Verantwortung für etwaige Folgen, die sich aus der Verwendung dieses Materials ergeben.

- (es)** Los equipos eléctricos solo deben ser instalados, operados, revisados y mantenidos por personal cualificado. Schneider Electric no asume responsabilidad alguna por las consecuencias derivadas del uso de este material.
- (it)** Gli interventi di installazione, manutenzione e assistenza e il funzionamento delle apparecchiature elettriche devono essere eseguiti esclusivamente da personale qualificato. Schneider Electric non si assume alcuna responsabilità per le conseguenze derivanti dall'uso di questo materiale.
- (zh)** 电气设备只能由合格人员进行安装、操作、维修和维护。对于因使用本品而产生的任何后果，Schneider Electric 不承担任何责任。

**DANGER / DANGER / GEFAHR / PELIGRO / PERICOLO / 危险**
**POTENTIAL FOR EXPLOSION**

Install and use this equipment in non-hazardous locations only.

**Failure to follow these instructions will result in death or serious injury.**

**RISQUE D'EXPLOSION**

Installez et utilisez cet équipement exclusivement dans des zones non dangereuses.

**Le non-respect de ces instructions peut entraîner la mort ou des blessures graves.**

**EXPLOSIONSGEFAHR**

Installieren und verwenden Sie dieses Gerät ausschließlich in Ex-freien Bereichen.

**Die Nichtbeachtung dieser Anweisungen hat Tod oder schwere Verletzungen zur Folge.**

**POTENCIAL DE EXPLOSIÓN**

Instale y utilice este equipo únicamente en ubicaciones no peligrosas.

**Si no se siguen estas instrucciones, se producirán lesiones graves o la muerte.**

**RISCHIO DI ESPLOSIONE**

Installare e utilizzare la presente apparecchiatura solo in luoghi non a rischio.

**La mancata osservanza di queste istruzioni può causare morte o gravi lesioni.**

**爆炸风险**

仅在非危险场所安装和使用该设备。

**不遵守这些说明可导致死亡或重伤。**

**DANGER / DANGER / GEFAHR / PELIGRO / PERICOLO / 危险**
**ELECTRIC SHOCK**

Verify that the input power of the Lexium Cobot Cabinet Controller is protected with an RCD (Residual Current Device).

**Failure to follow these instructions will result in death or serious injury.**

**ÉLECTROCUTION**

Vérifiez que l'alimentation d'entrée du Lexium Cobot Cabinet Controller est protégée par un disjoncteur.

**Le non-respect de ces instructions peut entraîner la mort ou des blessures graves.**

**ELEKTRISCHER SCHLAG**

Stellen Sie sicher, dass die Eingangsspannungsversorgung des Lexium Cobot Cabinet Controllers mit einer Fehlerstrom-Schutzeinrichtung (RCD) gesichert ist.

**Die Nichtbeachtung dieser Anweisungen hat Tod oder schwere Verletzungen zur Folge.**

**DESCARGA ELÉCTRICA**

Verifique que la alimentación de entrada del Lexium Cobot Cabinet Controller esté protegida por un RCD (dispositivo de corriente residual).

**Si no se siguen estas instrucciones, se producirán lesiones graves o la muerte.**

**SHOCK ELETTRICO**

Verificare che l'alimentazione di ingresso di Lexium Cobot Cabinet Controller sia protetta con un RCD (interruttore di sicurezza).

**La mancata osservanza di queste istruzioni può causare morte o gravi lesioni.**

**电击危险**

检查并确认 Lexium Cobot Cabinet Controller 的输入电源受 RCD (漏电保护装置) 保护。

**不遵守这些说明可导致死亡或重伤。**

**WARNING / AVERTISSEMENT / WARNUNG / ADVERTENCIA / AVVERTENZA / 警告**
**UNINTENDED EQUIPMENT OPERATION**

- Use appropriate protective devices (functional safety devices) in compliance with local and national standards.
- Perform a hazard and risk analysis to determine the appropriate safety integrity level, and any other safety requirements, for your specific application based on all the applicable standards.
- Ensure that the hazard and risk analysis is conducted and respected according to EN/ISO 12100 during the design of your machine.
- Apply all measures from the hazard and risk analysis before putting the system in service.
- Refer to the *Lexium Cobot Hardware Guide* for residual risks.
- Install and operate the device only in the intended environment considering the residual risks.
- Do not disassemble, repair, or modify this equipment.

**Failure to follow these instructions can result in death, serious injury, or equipment damage.**

**FONCTIONNEMENT IMPRÉVU DE L'ÉQUIPEMENT**

- Utilisez des équipements de protection appropriés (dispositifs de sécurité fonctionnelle) conformément aux normes locales et nationales.
- Réalisez une analyse des risques et des dangers pour évaluer le niveau d'intégrité de sécurité approprié et toute autre exigence de sécurité dans le cadre de votre application, d'après les normes en vigueur.
- Lors de la conception de la machine, une évaluation des risques et des dangers doit être conduite et respectée conformément à la norme EN/ISO 12100.
- Appliquez toutes les mesures de l'analyse des dangers et des risques avant de mettre le système sous tension.
- Consultez le *Lexium Cobot Hardware Guide* pour en savoir plus sur les risques résiduels.
- Installez et utilisez l'appareil uniquement dans l'environnement prévu en tenant compte des risques résiduels.
- Cet équipement ne doit être ni démonté, ni réparé, ni modifié.

**Le non-respect de ces instructions peut entraîner la mort, des blessures graves ou des dommages matériels.**

**NICHT BESTIMMUNGSGEMÄSSER GEBRAUCH**

- Verwenden Sie angemessene Schutzvorrichtungen (Geräte zur funktionalen Sicherheit), die den örtlichen, regionalen und nationalen Normen entsprechen.
- Führen Sie eine Gefahren- und Risikoanalyse durch, um das geeignete Sicherheitsintegritätslevel und andere Sicherheitsanforderungen zu bestimmen, die für Ihre spezifische Applikation gemäß der entsprechenden Standards gelten.
- Stellen Sie sicher, dass bei der Konzeption Ihrer Maschine eine Gefahren- und Risikoanalyse nach EN/ISO 12100 durchgeführt und respektiert wird.
- Führen Sie alle Maßnahmen der Gefahren- und Risikoanalyse durch, bevor Sie das System in Betrieb nehmen.
- Informationen über Restrisiken finden Sie im *Lexium Cobot Hardware Guide*.
- Installieren und betreiben Sie das Gerät ausschließlich in der dafür vorgesehenen Umgebung und unter Berücksichtigung der Restrisiken.
- Dieses Gerät darf weder zerlegt noch repariert oder verändert werden.

**Die Nichtbeachtung dieser Anweisungen kann Tod, schwere Verletzungen oder Geräteschäden zur Folge haben.**

**FUNCIONAMIENTO INVOLUNTARIO DE LOS EQUIPOS**

- Utilice dispositivos de protección apropiados (dispositivos de seguridad funcional) que cumplan la normativa local y nacional.
- Realice un análisis de peligros y riesgos para determinar el nivel de integridad de seguridad apropiado y cualquier otro requisito de seguridad para su aplicación concreta, siempre basándose en todas las normas aplicables.
- Asegúrese de que el análisis de peligros y riesgos se realiza y respeta de conformidad con la norma EN/ISO 12100 durante el diseño de su máquina.
- Aplique todas las medidas del análisis de peligros y riesgos antes de poner el sistema en servicio.
- Consulte el documento *Lexium Cobot Hardware Guide* para conocer los riesgos residuales.
- Instale y opere el dispositivo solo en el entorno previsto teniendo en cuenta los riesgos residuales.
- No desensamble, repare ni modifique este equipo.

**Si no se siguen estas instrucciones, podrían producirse lesiones graves o la muerte, así como daños en los equipos.**

**FUNZIONAMENTO INVOLONTARIO DELL'APPARECCHIATURA**

- Utilizzare dispositivi di protezione adeguati (dispositivi di sicurezza funzionali) in conformità alle norme locali e nazionali.
- Eseguire un'analisi dei rischi e dei pericoli per determinare il livello di integrità di sicurezza appropriato e qualsiasi altro requisito di sicurezza per l'applicazione specifica, sulla base di tutti gli standard applicabili.
- Assicurarsi che l'analisi dei rischi e dei pericoli sia condotta e rispettata secondo la norma EN/ISO 12100 durante la progettazione della macchina.
- Applicare tutte le misure dell'analisi dei rischi e dei pericoli prima di mettere in servizio il sistema.
- Per i rischi residui, consultare la *Lexium Cobot Hardware Guide*.
- Installare e utilizzare il dispositivo solo nell'ambiente previsto considerando i rischi residui.
- Non smontare, riparare o modificare questa apparecchiatura.

**La mancata osservanza di queste istruzioni può causare morte, lesioni gravi o danni all'apparecchiatura.**

**设备意外操作**

- 使用适当且符合当地和国家标准的保护装置 (功能安全装置)。
- 进行危害与风险分析, 并根据全部适用标准为您的特定应用确定适当的安全完整性等级及其它安全要求。
- 确保在您的机器设计期间根据 EN/ISO 12100 进行危害与风险分析并遵守评估结果。
- 在将系统投入使用之前, 落实并实施根据危害与风险分析确定的所有相关措施。
- 对于剩余风险, 请参阅 *Lexium Cobot Hardware Guide*。
- 考虑到剩余风险, 仅在预期环境中安装和操作设备。
- 请勿对此设备进行拆卸、修理或改装。

**不遵守这些说明可能会导致死亡、重伤或设备损坏。**

**en** The control system consists of several components, depending on its application. The following graphics present examples of a Lexium Cobot system.

**fr** Le système de commande comprend plusieurs composants, qui diffèrent en fonction de l'application prévue. Les graphiques suivants présentent des exemples d'un système Lexium Cobot.

**de** Das Steuerungssystem umfasst je nach Anwendung verschiedene Komponenten. Die nachstehenden Abbildungen zeigen Beispiele für ein Lexium Cobot-System.

**es** El sistema de control consta de varios componentes en función de su aplicación. El siguiente gráfico presenta ejemplos de un sistema Lexium Cobot.

**it** Il sistema di controllo è costituito da diversi componenti, a seconda dell'impiego. I seguenti schemi presentano un esempio di sistema Lexium Cobot.

**zh** 控制系统由多个部分组成，具体取决于其应用。下图为 Lexium Cobot 系统的示例。

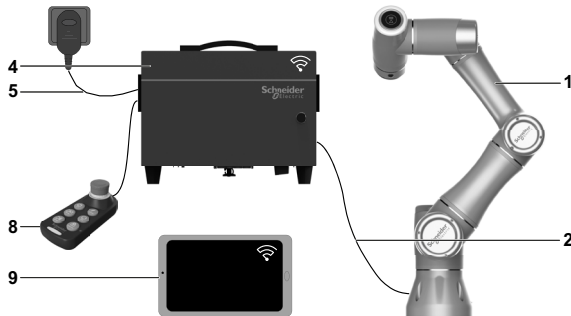

System Architecture with Lexium Cobot Cabinet Controller  
Arquitectura del sistema con un Lexium Cobot Cabinet Controller  
Architecture du système avec le Lexium Cobot Cabinet Controller  
Architettura del sistema con Lexium Cobot Cabinet Controller  
System-Architektur mit Lexium Cobot Cabinet Controller  
带 Lexium Cobot Cabinet Controller 的系统架构

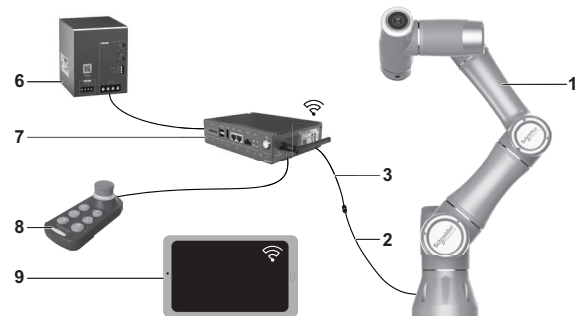

System Architecture with Lexium Cobot Compact Controller  
Arquitectura del sistema con un Lexium Cobot Compact Controller  
Architecture du système avec le Lexium Cobot Compact Controller  
Architettura del sistema con Lexium Cobot Compact Controller  
System-Architektur mit Lexium Cobot Compact Controller  
带 Lexium Cobot Compact Controller 的系统架构

- en**
- 1 Lexium Cobot Arm
  - 2 Lexium Cobot Arm connection cable
  - 3 Lexium Cobot Compact Controller adapter cable
  - 4 Lexium Cobot Cabinet Controller
  - 5 Lexium Cobot Cabinet Controller 100...240 V ac power supply<sup>1</sup>
  - 6 Modicon ABLU 48 V dc power supply (commercial reference: ABLU3A48200)
  - 7 Lexium Cobot Compact Controller
  - 8 Lexium Cobot Control Stick
  - 9 EcoStruxure Cobot Expert on Android or Windows Device
- <sup>1</sup> Consult the *Lexium Cobot Hardware Guide* for more information.

- fr**
- 1 Lexium Cobot Arm
  - 2 Câble de branchement du Lexium Cobot Arm
  - 3 Câble adaptateur du Lexium Cobot Compact Controller
  - 4 Lexium Cobot Cabinet Controller
  - 5 Lexium Cobot Cabinet Controller, alimentation électrique de 100 à 240 Vcc<sup>1</sup>
  - 6 Modicon ABLU, alimentation électrique 48 Vcc (référence commerciale : ABLU3A48200)
  - 7 Lexium Cobot Compact Controller
  - 8 Lexium Cobot Control Stick
  - 9 EcoStruxure Cobot Expert sur appareil Android ou Windows
- <sup>1</sup> Consultez le *Lexium Cobot Hardware Guide* pour plus d'informations.

- de**
- 1 Lexium Cobot Arm
  - 2 Verbindungskabel für den Lexium Cobot Arm
  - 3 Adapterkabel für den Lexium Cobot Compact Controller
  - 4 Lexium Cobot Cabinet Controller
  - 5 Spannungsversorgung mit 100...240 VAC für den Lexium Cobot Cabinet Controller<sup>1</sup>
  - 6 Spannungsversorgung mit 48 VDC für den Modicon ABLU (Handelsbezeichnung: ABLU3A48200)
  - 7 Lexium Cobot Compact Controller
  - 8 Lexium Cobot Control Stick
  - 9 EcoStruxure Cobot Expert auf Android oder Windows Gerät
- <sup>1</sup> Weitere Informationen finden Sie im *Lexium Cobot Hardware Guide*.

- es**
- 1 Lexium Cobot Arm
  - 2 Cable de conexión del Lexium Cobot Arm
  - 3 Cable adaptador del Lexium Cobot Compact Controller
  - 4 Lexium Cobot Cabinet Controller
  - 5 Fuente de alimentación<sup>1</sup> a 100...240 V CA del Lexium Cobot Cabinet Controller
  - 6 Fuente de alimentación a 48 V CC Modicon ABLU (referencia comercial: ABLU3A48200)
  - 7 Lexium Cobot Compact Controller
  - 8 Lexium Cobot Control Stick
  - 9 EcoStruxure Cobot Expert en un dispositivo Android o Windows
- <sup>1</sup> Consulte el documento *Lexium Cobot Hardware Guide* para obtener más información.

- it**
- 1 Lexium Cobot Arm
  - 2 Cavo di collegamento di Lexium Cobot Arm
  - 3 Cavo adattatore Lexium Cobot Compact Controller
  - 4 Lexium Cobot Cabinet Controller
  - 5 Alimentazione a 100...240 V CA di Lexium Cobot Cabinet Controller<sup>1</sup>
  - 6 Alimentazione a 48 V CC di Modicon ABLU (riferimento commerciale: ABLU3A48200)
  - 7 Lexium Cobot Compact Controller
  - 8 Lexium Cobot Control Stick
  - 9 EcoStruxure Cobot Expert su dispositivo Android o Windows
- <sup>1</sup> Consultare la *Lexium Cobot Hardware Guide* per maggiori informazioni.

- zh**
- 1 Lexium Cobot Arm
  - 2 Lexium Cobot Arm 连接电缆
  - 3 Lexium Cobot Compact Controller 适配器电缆
  - 4 Lexium Cobot Cabinet Controller
  - 5 Lexium Cobot Cabinet Controller 100...240 V ac 电源<sup>1</sup>
  - 6 Modicon ABLU 48 V dc 电源 (商用参考号 ABLU3A48200)
  - 7 Lexium Cobot Compact Controller
  - 8 Lexium Cobot Control Stick
  - 9 Android 或 Windows 设备上的 EcoStruxure Cobot Expert
- <sup>1</sup> 有关更多信息，请参阅 *Lexium Cobot Hardware Guide*。

## NOTICE / AVIS / HINWEISE / AVISO / AVVISO / 注意

## RADIO FREQUENCY INTERFERENCE

Do not operate EcoStruxure Cobot Expert with the WiFi wireless LAN connection in non-designated countries.

**Failure to follow these instructions can result in equipment damage.**

## INTERFÉRENCE DES FRÉQUENCES RADIO

N'utilisez pas l'EcoStruxure Cobot Expert avec la connexion LAN sans fil WiFi dans les pays non autorisés.

**Le non-respect de ces instructions peut entraîner des dommages matériels.**

## HOCHFREQUENZSTÖRUNG

Betreiben Sie den EcoStruxure Cobot Expert nicht mit der drahtlosen WiFi-LAN-Verbindung, wenn für Ihr Land keine Zertifizierung vorliegt.

**Die Nichtbeachtung dieser Anweisungen kann Geräteschäden zur Folge haben.**

## INTERFERENCIAS DE RADIOFRECUENCIA

No opere EcoStruxure Cobot Expert con la conexión wifi LAN inalámbrica en países no designados.

**Si no se siguen estas instrucciones, podrían producirse daños en los equipos.**

## INTERFERENZA DELLA RADIOFREQUENZA

Non utilizzare EcoStruxure Cobot Expert con la connessione alla LAN wireless WiFi in Paesi non designati.

**La mancata osservanza di queste istruzioni può causare danni all'apparecchiatura.**

## 射频干扰

请勿在非指定国家/地区使用 WiFi 无线 LAN 连接操作 EcoStruxure Cobot Expert.

**不遵守这些说明可能会导致设备损坏。**

**en** Designated countries are those for which the Lexium Cobot has been approved by the local administrative authority and to which the certification of that authority has been obtained. To determine the countries for which certification has been obtained, consult the product page of the Lexium Cobot on [www.se.com](http://www.se.com).

**fr** Les pays autorisés sont ceux pour lesquels le Lexium Cobot a été approuvé par l'autorité administrative locale et pour lesquels la certification de cette autorité a été obtenue. Pour déterminer les pays pour lesquels la certification a été obtenue, consultez la page produit du Lexium Cobot sur [www.se.com](http://www.se.com).

**de** Ausgewiesene Länder sind solche, für die der Lexium Cobot von der örtlichen Verwaltungsbehörde genehmigt wurde und für die eine Zertifizierung dieser Behörde vorliegt. Für welche Länder eine Zertifizierung vorliegt, erfahren Sie auf der Produktseite von Lexium Cobot auf [www.se.com](http://www.se.com).

**es** Los países designados son aquellos en los que las autoridades administrativas locales han aprobado el Lexium Cobot y le han otorgado su certificación. Para determinar los países para los que se ha obtenido la certificación, consulte la página de producto de Lexium Cobot en [www.se.com](http://www.se.com).

**it** I Paesi designati sono quelli per cui Lexium Cobot è stato approvato dall'autorità amministrativa locale e per cui è stata ottenuta una certificazione da parte di quell'autorità. Per stabilire i Paesi per i quali è stata approvata la certificazione, consultare la pagina di prodotto di Lexium Cobot su [www.se.com](http://www.se.com).

**zh** 指定国家/地区是 Lexium Cobot 已获得当地行政当局批准并获得该当局认证的国家。要确定已获得认证的国家/地区，请查阅 [www.se.com](http://www.se.com) 上的 Lexium Cobot 产品页面。

**en** **NOTE:** Refer to the *Cybersecurity Best Practices* and *Cybersecurity Guidelines* provided on the Schneider Electric website.

**fr** **REMARQUE :** Référez-vous aux *Cybersecurity Best Practices* et *Cybersecurity Guidelines* fournies sur le site Web de Schneider Electric.

**de** **HINWEIS:** Machen Sie sich mit den *Cybersecurity Best Practices* und den *Cybersecurity Guidelines* auf der Schneider Electric Website vertraut.

**es** **NOTA:** Consulte las *Cybersecurity Best Practices* y las *Cybersecurity Guidelines* que encontrará en el sitio web de Schneider Electric.

**it** **NOTA:** Consultare le *Cybersecurity Best Practices* e le *Cybersecurity Guidelines* disponibili sul sito web di Schneider Electric.

**zh** **注:** 请参阅 Schneider Electric 网站上提供的 *Cybersecurity Best Practices* 和 *Cybersecurity Guidelines*。

## Combination of Devices / Combinaison de dispositifs / Kombination von Geräten / Combinación de dispositivos / Combinazione di dispositivi / 设备组合

		Lexium Cobot Arm				
		LXMRL03S0000	LXMRL05S0000	LXMRL07S0000	LXMRL12S0000	LXMRL18S0000
Lexium Cobot Cabinet Controller	LXMRL03C1000	✓				
	LXMRL07C1000		✓	✓		
	LXMRL12C1000				✓	✓
Lexium Cobot Compact Controller	LXMRL00C2000	✓	✓	✓	✓ <sup>1</sup>	✓ <sup>1</sup>

<sup>1</sup> The combination of these two devices is possible with performance limitations. Consult the *Lexium Cobot Hardware Guide* for more information.

<sup>1</sup> Es posible combinar estos dos dispositivos, pero hay limitaciones de rendimiento. Consulte el documento *Lexium Cobot Hardware Guide* para obtener más información.

<sup>1</sup> La combinaison de ces deux appareils est possible avec des limites de performance. Consultez le *Lexium Cobot Hardware Guide* pour plus d'informations.

<sup>1</sup> La combinazione di questi due dispositivi è possibile con limitazioni di prestazioni. Consultare la *Lexium Cobot Hardware Guide* per maggior informazioni.

<sup>1</sup> Eine Kombination dieser beiden Geräte ist möglich, führt jedoch zu eingeschränkter Leistung. Weitere Informationen finden Sie im *Lexium Cobot Hardware Guide*.

<sup>1</sup> 这两种设备可以结合使用，但在性能上会有一定限制。有关更多信息，请参阅 *Lexium Cobot Hardware Guide*。

**Mounting / Montage / Montage / Montaje / Montaggio / 安装**

**en** The Lexium Cobot Arm is intended to be mounted in various installation positions as ground, ceiling or wall mounting. Fasten the Lexium Cobot Arm base to the mounting surface by using the four through holes. For additional fixing, centering pins can be added.

**NOTE:** Dual dimensions are indicated in metric system and U.S. customary units system. The U.S. dimensions are given in parentheses, for example 8.4 mm (0.33 in). The values in parentheses are rounded and are for reference only.

Tightening torque and size:

● At LXMRL03S0000:

Four through holes: Ø 6.6 mm (0.26 in)

Bolt size: M6

Tightening torque: 15 Nm (132.8 lbf-in)

**NOTE:** Property class of the screws 12.9 or greater.

Two centering pins: Ø 5 mm (0.197 in)

● At LXMRL05S0●●● / LXMRL07S0●●● / LXMRL12S0●●● / LXMRL18S0●●●:

Four through holes: Ø 9 mm (0.354 in)

Bolt size: M8

Tightening torque: 40 Nm (354.0 lbf-in)

**NOTE:** Property class of the screws 12.9 or greater.

Two centering pins: Ø 8 mm (0.31 in)

**fr** Le Lexium Cobot Arm est prévu pour être monté dans différentes positions d'installation, notamment au sol, au plafond ou au mur. Installez la base du Lexium Cobot Arm sur la surface de montage en utilisant les quatre trous de fixation traversants. Pour une meilleure fixation, des goupilles de centrage peuvent être ajoutées.

**REMARQUE :** Les dimensions doubles sont indiquées en unités métriques et en unités américaines standard. Les dimensions en unités américaines sont présentées entre parenthèses, par exemple : 8,4 m (0,33 po).

Les valeurs entre parenthèses sont arrondies et ne sont qu'à titre indicatif.

Taille et couple de serrage :

● Pour LXMRL03S0000 :

Quatre trous de fixation traversants : Ø 6,6 mm (0,26 in)

Taille des boulons : M6

Couple de serrage : 15 Nm (132,8 lbf-in)

**REMARQUE :** Classe de qualité des vis : 12,9 ou plus.

Deux goupilles de centrage : Ø 5 mm (0,197 in)

● Pour LXMRL05S0●●● / LXMRL07S0●●● / LXMRL12S0●●● / LXMRL18S0●●● :

Quatre trous de fixation traversants : Ø 9 mm (0,354 in)

Taille des boulons : M8

Couple de serrage : 40 Nm (354,0 lbf-in)

**REMARQUE :** Classe de qualité des vis : 12,9 ou plus.

Deux goupilles de centrage : Ø 8 mm (0,31 in)

**de** Der Lexium Cobot Arm kann an verschiedenen Stellen montiert werden, wie beispielsweise am Boden, an der Decke oder an der Wand. Verwenden Sie die vier Bohrungslöcher, um die Basis des Lexium Cobot Arm auf der Montagefläche zu befestigen. Für eine zusätzliche Befestigung können Zentrierstifte hinzugefügt werden.

**HINWEIS:** Die Dualbemaßungen sind im metrischen System und im US-Einheitensystem angegeben. Die US-spezifischen Bemaßungen sind in Klammern gesetzt, z. B. 8,4 mm (0,33 in). Die Werte in Klammern sind gerundet und dienen lediglich als Referenz.

Anzugsmoment und Größe:

● Bei LXMRL03S0000:

Vier Bohrungslöcher: Ø 6,6 mm (0,26 in)

Schraubengröße: M6

Anzugsmoment: 15 Nm (132,8 lbf-in)

**HINWEIS:** Festigkeitsklasse der Schrauben: 12.9 oder höher.

Zwei Zentrierstifte: Ø 5 mm (0,197 in)

● Bei LXMRL05S0●●● / LXMRL07S0●●● /

LXMRL12S0●●● / LXMRL18S0●●●:

Vier Bohrungslöcher: Ø 9 mm (0,354 in)

Schraubengröße: M8

Anzugsmoment und Größe: 40 Nm (354,0 lbf-in)

**HINWEIS:** Festigkeitsklasse der Schrauben: 12.9 oder höher.

Zwei Zentrierstifte: Ø 8 mm (0,31 in)

**es** El Lexium Cobot Arm se ha concebido para su montaje en distintas posiciones de instalación, tales como suelo, techo o pared. Fije la base del Lexium Cobot Arm a la superficie de montaje utilizando los cuatro orificios pasantes. Para una mayor fijación, pueden añadirse pasadores de centrado.

**NOTA:** Las medidas dobles se indican en el sistema métrico y en el sistema de unidades habitual de los EE. UU. Las medidas del sistema estadounidense se indican entre paréntesis, por ejemplo, 8,4 mm (0,33 in).

Los valores entre paréntesis están redondeados y se ofrecen solo de referencia.

Par de apriete y medida:

● En LXMRL03S0000:

Cuatro orificios pasantes: Ø 6,6 mm (0,26 in)

Tamaño de perno: M6

Par de apriete: 15 Nm (132,8 pies-libra)

**NOTA:** Clase de calidad de los tornillos: 12.9 o superior.

Dos pasadores de centrado: Ø 5 mm (0,197 in)

● At LXMRL05S0●●● / LXMRL07S0●●● / LXMRL12S0●●● / LXMRL18S0●●●:

Cuatro orificios pasantes: Ø 9 mm (0,354 in)

Tamaño de perno: M8

Par de apriete: 40 Nm (354,0 pies-libra)

**NOTA:** Clase de calidad de los tornillos: 12.9 o superior.

Dos pasadores de centrado: Ø 8 mm (0,31 in)

**it** Lexium Cobot Arm è destinato a essere montato in diverse posizioni di installazione, come a terra, sul soffitto o a parete. Fissare la base di Lexium Cobot Arm alla superficie di montaggio utilizzando i quattro fori passanti. Per un ulteriore fissaggio, è possibile aggiungere dei perni di centraggio.

**NOTA:** Le dimensioni doppie sono indicate nel sistema metrico decimale e nel sistema unitario tipico degli Stati Uniti. Le dimensioni degli Stati Uniti sono tra parentesi, ad esempio: 8,4 mm (0,33 in). I valori tra parentesi sono arrotondati e sono da intendersi solo come riferimento.

Coppia di serraggio e dimensioni:

● In LXMRL03S0000:

Quattro fori passanti: Ø 6,6 mm (0,26 in)

Dimensioni dei bulloni: M6

Coppia di serraggio: 15 Nm (132,8 lbf-in)

**NOTA:** Classe di proprietà delle viti: 12,9 o superiore.

Due perni di centraggio: Ø 5 mm (0,197 in)

● In LXMRL05S0●●● / LXMRL07S0●●● / LXMRL12S0●●● / LXMRL18S0●●●:

Quattro fori passanti: Ø 9 mm (0,354 in)

Dimensioni dei bulloni: M8

Coppia di serraggio: 40 Nm (354,0 lbf-in)

**NOTA:** Classe di proprietà delle viti: 12,9 o superiore.

Due perni di centraggio: Ø 8 mm (0,31 in)

**zh** Lexium Cobot Arm 可安装在各种位置上, 如地面、天花板或墙壁安装。使用四个通孔将 Lexium Cobot Arm 底座固定到安装表面。如需额外固定, 可另外使用定心销。

**注:** 双重尺寸以公制和美国习惯单位制表示。美国尺寸在括号中给出, 例如 8.4 mm (0.33 in)。括号中的数值为四舍五入值, 仅供参考。

拧紧扭矩和尺寸:

● At LXMRL03S0000:

四个通孔: Ø 6.6 mm (0.26 in)

螺栓尺寸: M6

拧紧扭矩: 15 Nm (132.8 lbf-in)

**注:** 螺钉性能等级: 12.9 或更高。

两个定心销: Ø 5 mm (0.197 in)

● LXMRL05S0●●● / LXMRL07S0●●● / LXMRL12S0●●● / LXMRL18S0●●●:

四个通孔: Ø 9 mm (0.354 in)

螺栓尺寸: M8

拧紧扭矩: 40 Nm (354.0 lbf-in)

**注:** 螺钉性能等级: 12.9 或更高。

两个定心销: Ø 8 mm (0.31 in)

Dimensions of Base LXMRL03S0•••

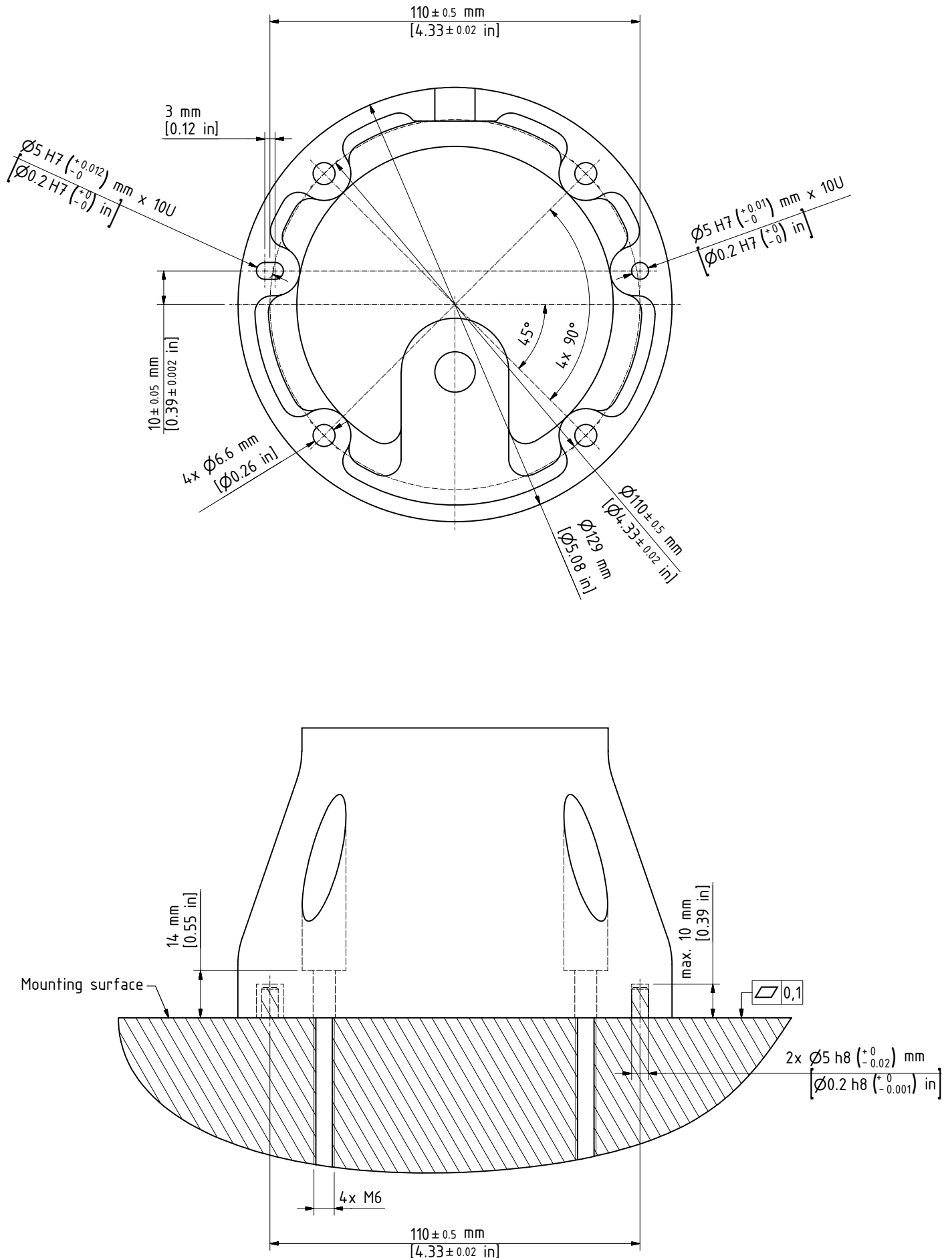

Dimensions of Base LXMRL05S0... / LXMRL07S0...

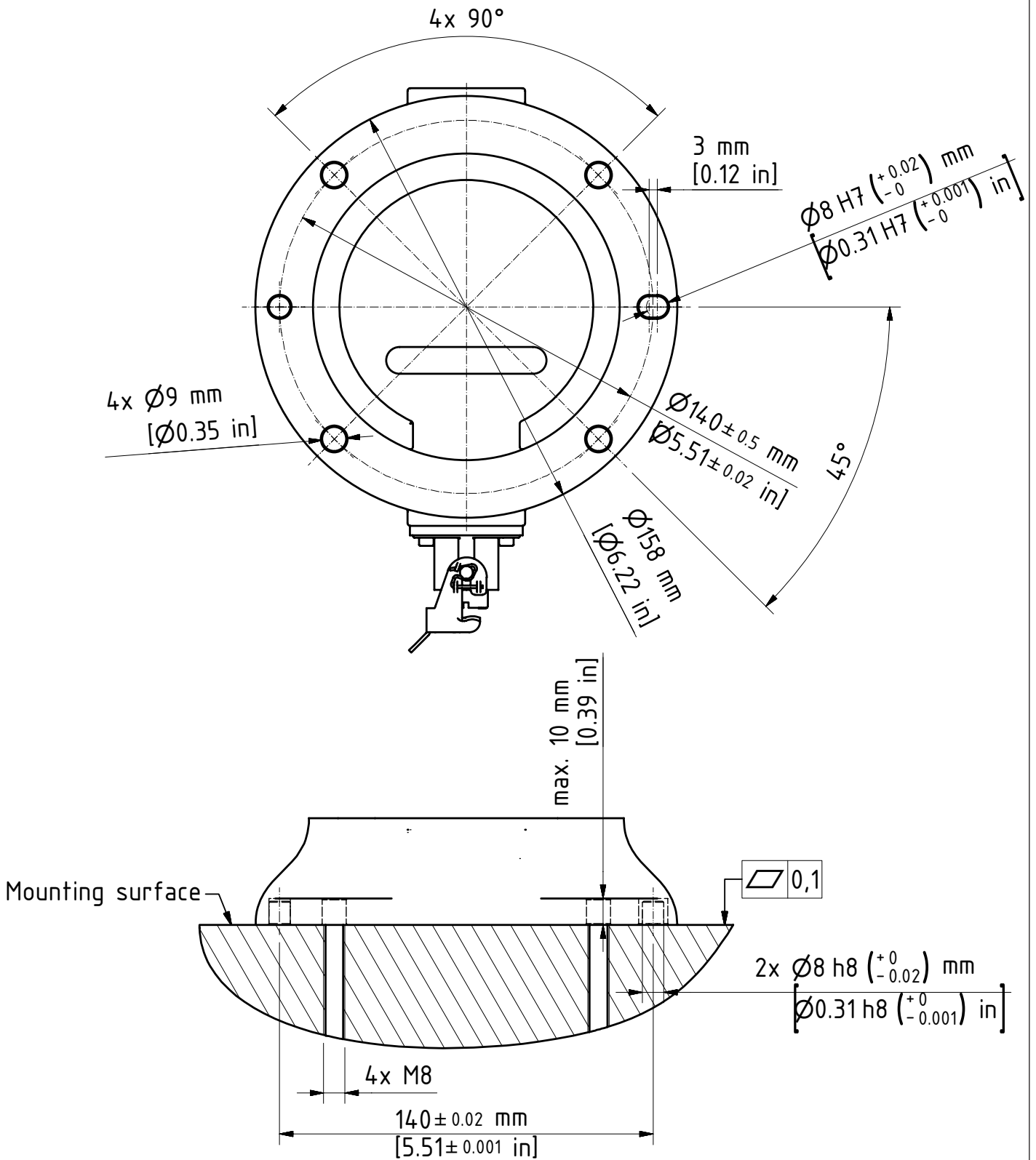

## Dimensions of Base LXMRL12S0... / LXMRL18S0...

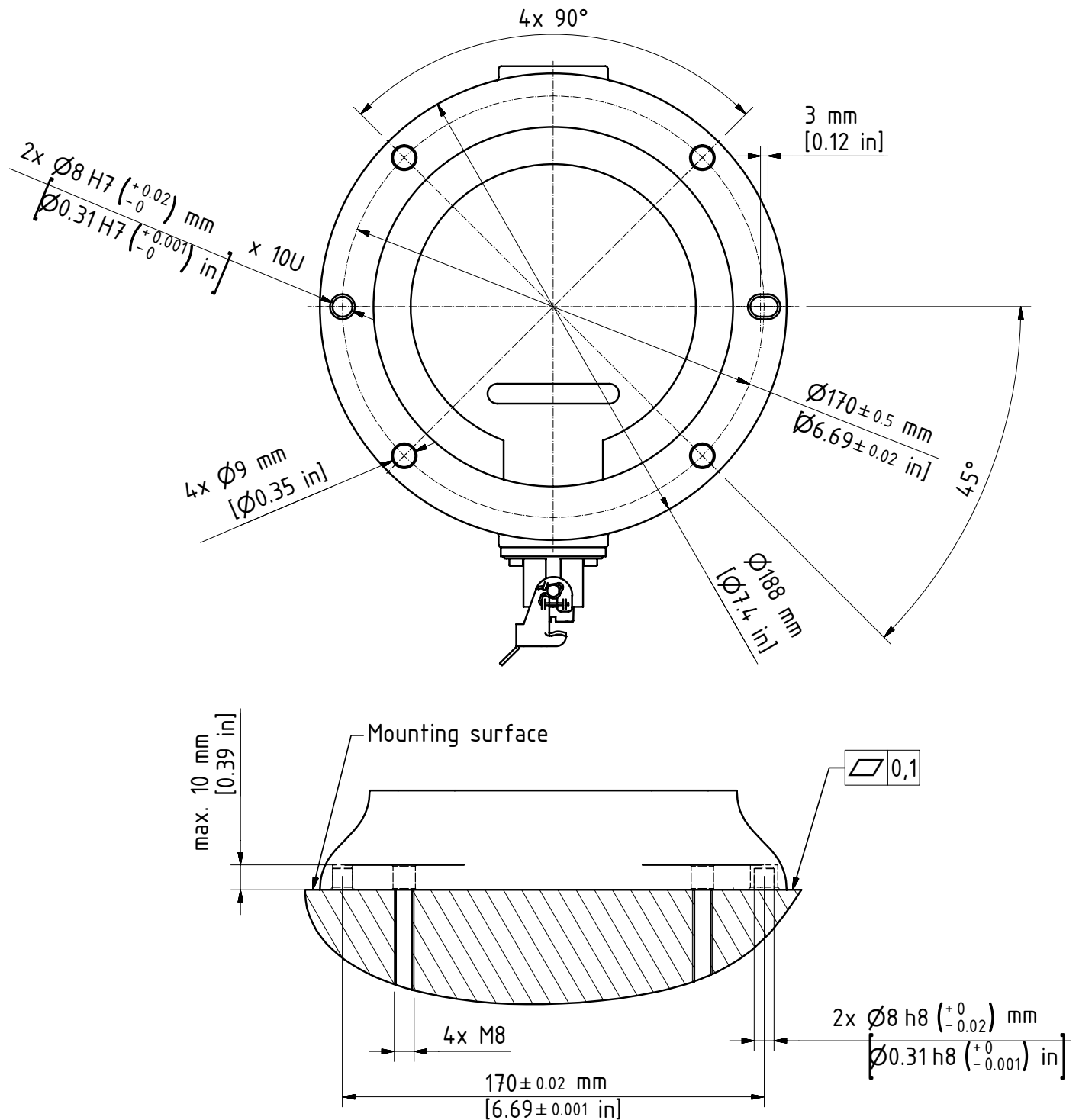

**en** The Lexium Cobot Cabinet Controller is intended to be placed on a plane surface. Ensure that a clearance of 100 mm (3.9 in) is respected on each side of the Lexium Cobot Cabinet Controller for sufficient airflow.

**fr** Le Lexium Cobot Cabinet Controller est prévu pour être placé sur une surface plane. Veillez à respecter un dégagement de 100 mm (3,9 in) de chaque côté du Lexium Cobot Cabinet Controller pour permettre une circulation d'air suffisante.

**de** Der Lexium Cobot Cabinet Controller muss auf eine ebene Oberfläche gestellt werden. Stellen Sie sicher, dass auf jeder Seite des Lexium Cobot Cabinet Controllers eine Freifläche von 100 mm (3,9 in) gegeben ist, um genügend Luftstrom zu ermöglichen.

**es** El Lexium Cobot Cabinet Controller se ha concebido para su colocación sobre una superficie plana. Asegúrese de respetar un espacio libre de 100 mm (3,9 in) a cada lado del Lexium Cobot Cabinet Controller para permitir un flujo de aire suficiente.

**it** Lexium Cobot Cabinet Controller deve essere posizionato su una superficie piana. Assicurarsi che su ogni lato di Lexium Cobot Cabinet Controller sia rispettata una distanza di 100 mm (3,9 in) per garantire un flusso d'aria sufficiente.

**zh** Lexium Cobot Cabinet Controller 应置于平面上。确保在 Lexium Cobot Cabinet Controller 的每一侧留出 100 mm (3.9 in) 的间隙，以保证足够的气流。



**en** The Lexium Cobot Cabinet Controller is intended to be placed on a plane surface.  
The following figure presents the installation dimensions:  
**NOTE:** For information on the clearance distance, refer to the *Lexium Cobot Hardware Guide*.

**fr** Le Lexium Cobot Cabinet Controller est prévu pour être placé sur une surface plane.  
La figure suivante présente les dimensions d'installation :  
**REMARQUE :** Pour plus d'informations sur la distance de dégagement, reportez-vous au *Lexium Cobot Hardware Guide*.

**de** Der Lexium Cobot Cabinet Controller muss auf eine ebene Oberfläche gestellt werden.  
Die folgende Abbildung zeigt die Einbaumaße:  
**HINWEIS:** Informationen über den Sicherheitsabstand finden Sie im *Lexium Cobot Hardware Guide*.

**es** El Lexium Cobot Cabinet Controller se ha concebido para su colocación sobre una superficie plana.  
La siguiente figura muestra las dimensiones de instalación de la base:  
**NOTA:** Para más información acerca de la distancia de separación, consulte el documento *Lexium Cobot Hardware Guide*.

**it** Lexium Cobot Cabinet Controller deve essere posizionato su una superficie piana.  
La figura seguente mostra le dimensioni di installazione:  
**NOTA:** Per informazioni sulla distanza di sicurezza, consultare la *Lexium Cobot Hardware Guide*.

**zh** Lexium Cobot Cabinet Controller 应置于平面上。  
下图为安装尺寸：  
**注：**有关间隙距离的信息，请参阅 *Lexium Cobot Hardware Guide*。

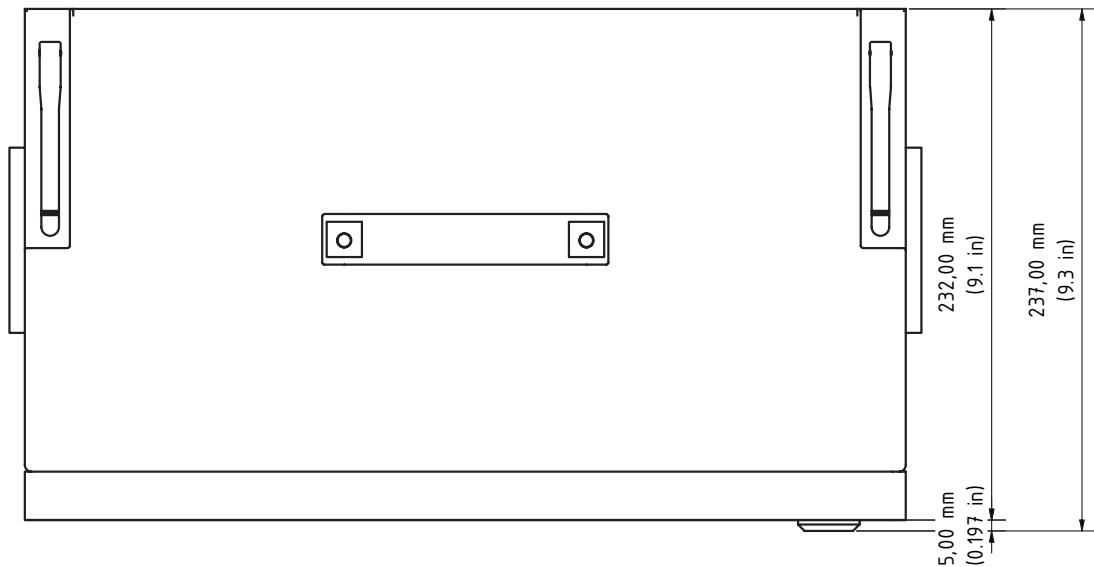
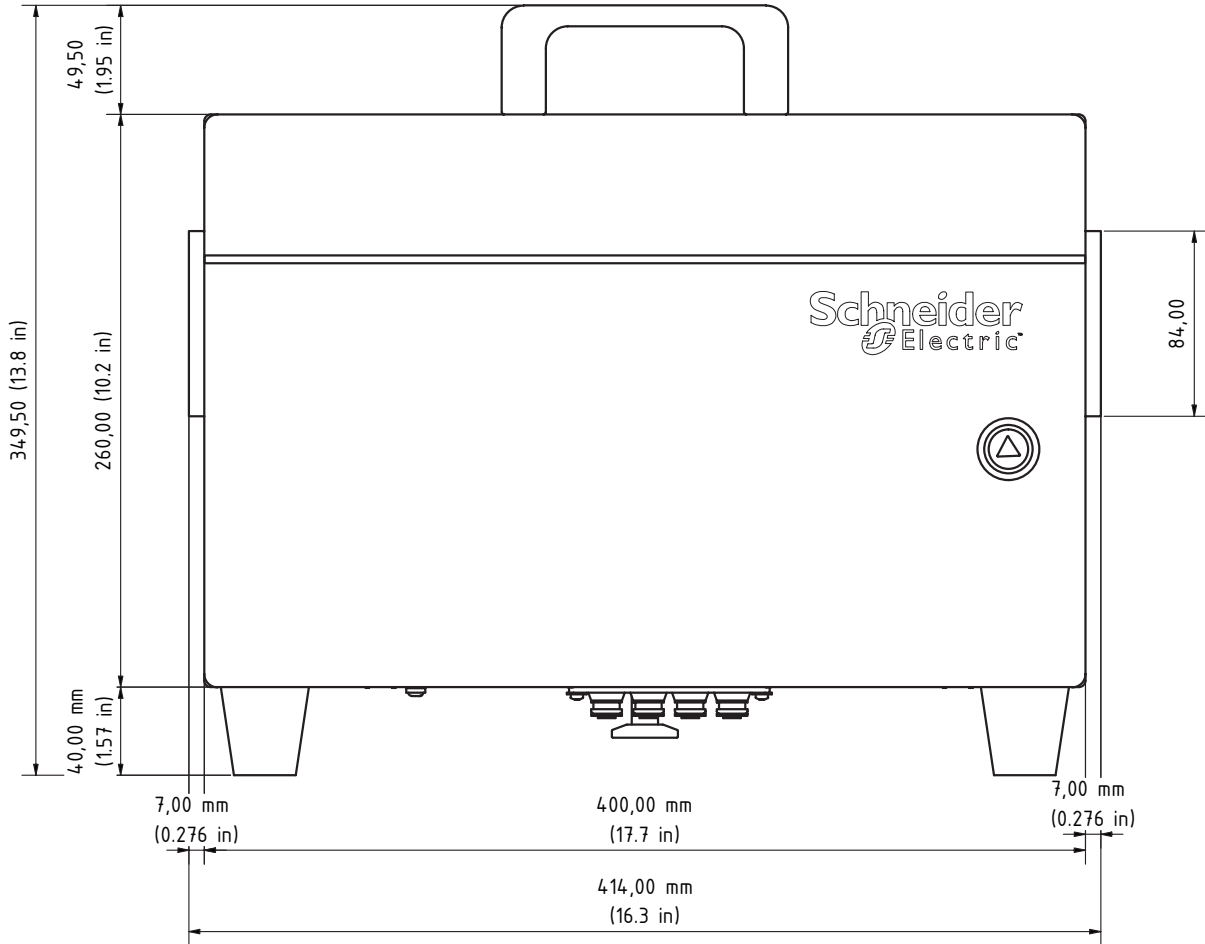

**en** The Lexium Cobot Compact Controller is intended to be placed on a mounting plate inside an electrical cabinet. There are two installation options:

- Using the two angled plates
- Using the hat rail adapter on a DIN rail

Both accessories are included in the scope of delivery.

The following figure presents the installation dimensions with mounted angled plates:

**NOTE:** For information on the clearance distance, refer to the *Lexium Cobot Hardware Guide*.

**fr** Le Lexium Cobot Compact Controller est prévu pour être placé sur une plaque de montage à l'intérieur d'une armoire électrique. Il existe deux options d'installation :

- Utilisation des deux plaques coudées
- Utilisation de l'adaptateur pour profilé chapeau sur un rail DIN

Les deux accessoires sont inclus dans la livraison.

La figure suivante présente les dimensions d'installation avec des plaques coudées :

**REMARQUE :** Pour plus d'informations sur la distance de dégagement, reportez-vous au *Lexium Cobot Hardware Guide*.

**de** Der Lexium Cobot Compact Controller sollte auf einer Montageplatte in einem Schaltschrank platziert werden. Es gibt zwei Optionen für die Installation:

- Mit den zwei Winkelplatten
- Mit dem Hutschienenadapter auf einer DIN-Schiene

Beide Zubehörteile sind im Lieferumfang enthalten.

Die folgende Abbildung zeigt die Einbaumaße für die Installation mit Winkelplatten:

**HINWEIS:** Informationen über den Sicherheitsabstand finden Sie im *Lexium Cobot Hardware Guide*.

**es** El Lexium Cobot Compact Controller se ha concebido para su colocación sobre una superficie plana. Existen dos opciones de instalación:

- Con dos escuadras
- Con el adaptador para carril DIN en un carril DIN

Ambos accesorios están incluidos en el alcance del suministro.

La siguiente figura muestra las dimensiones de instalación con las escuadras montadas:

**NOTA:** Para más información acerca de la distancia de separación, consulte el documento *Lexium Cobot Hardware Guide*.

**it** Lexium Cobot Compact Controller deve essere posizionato su una piastra di montaggio all'interno di un armadio elettrico. Esistono due opzioni di installazione:

- Impiego di due piastre angolari
- Impiego dell'adattatore per guida a cappello su una guida DIN

Entrambi gli accessori sono inclusi nella fornitura.

La figura seguente mostra le dimensioni di installazione con le piastre angolari montate:

**NOTA:** Per informazioni sulla distanza di sicurezza, consultare la *Lexium Cobot Hardware Guide*.

**zh** Lexium Cobot Compact Controller 应置于电气柜内的安装板上。有两种安装选项:

- 使用两个角板
- 在 DIN 导轨上使用帽式导轨适配器

这两种配件都包含在供货范围内。

下图为安装角板时的安装尺寸:

**注:** 有关间隙距离的信息, 请参阅 *Lexium Cobot Hardware Guide*.

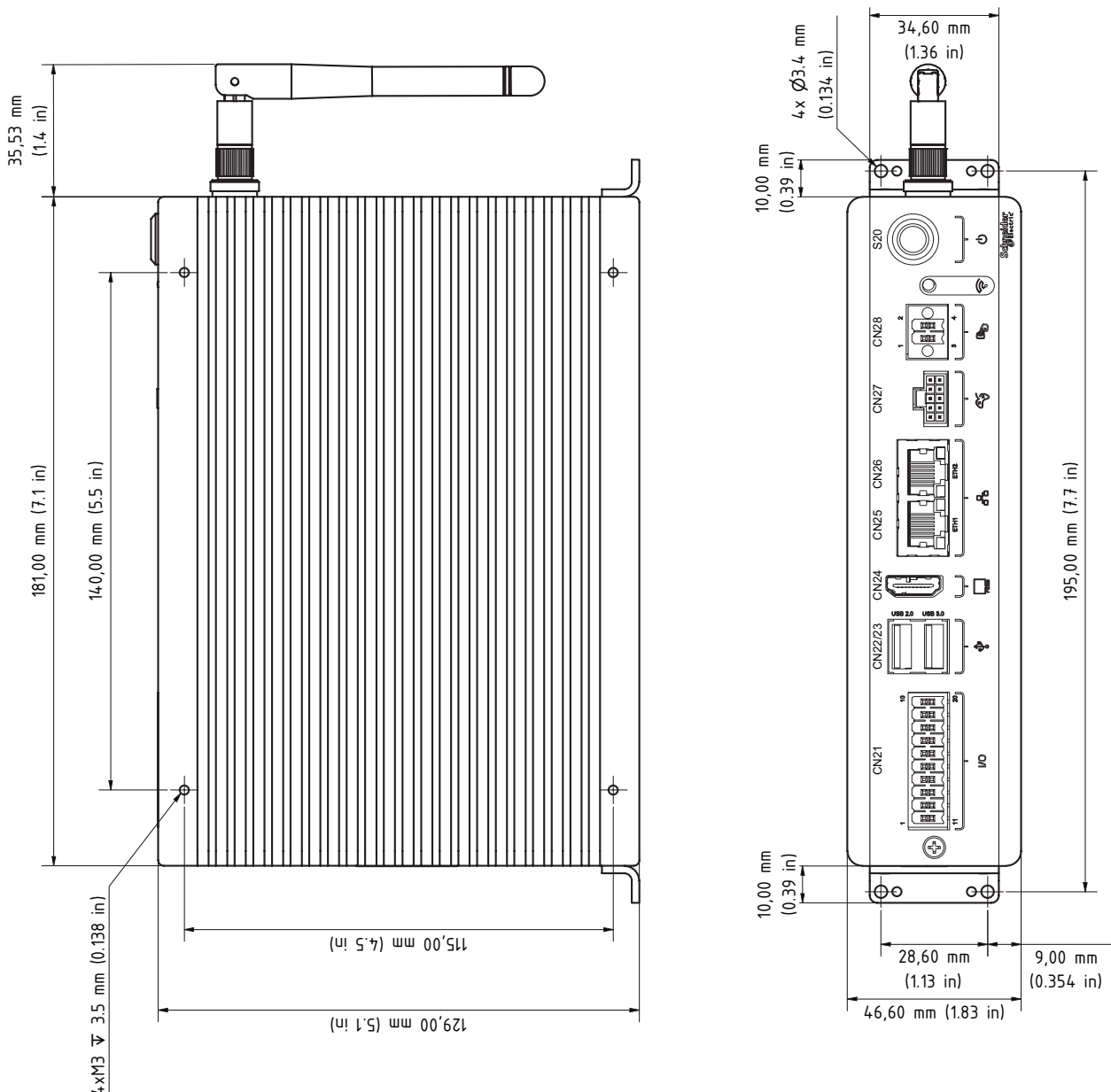

**en Installation Using Two Angled Plates**

The mount the Lexium Cobot Compact Controller on the rear using the two angled plates, perform the following steps.

1. Fasten the two angled plates (2) to the Lexium Cobot Compact Controller with the M3 7 mm (0.276 in) screws (1). Tightening torque: 1.4 Nm (12.4 lbf-in)

**NOTE:** The two angled plates and the appropriate M3 screws are included in the scope of delivery of the Lexium Cobot Compact Controller.

2. Fasten the Lexium Cobot Compact Controller to the mounting surface by using the through holes of the two angled plates.

Tightening torque and size:

- Four through holes: Ø 3.4 mm (0.134 in)
- Bolt size: M3

- Tightening torque: 1.4 Nm (12.4 lbf-in)

**NOTE:** Property class of the screws: 8.8 or greater.

**fr Installation à l'aide de deux plaques coudées**

Pour monter le Lexium Cobot Compact Controller à l'arrière à l'aide des deux plaques coudées, procédez comme suit.

1. Fixez les deux plaques coudées (2) au Lexium Cobot Compact Controller à l'aide des vis M3 de 7 mm (0,276 po) (1). Couple de serrage : 1,4 Nm (0,134 lbf-in)

**REMARQUE :** Les deux plaques coudées et les vis M3 appropriées sont incluses dans la livraison du Lexium Cobot Compact Controller.

2. Installez le Lexium Cobot Compact Controller sur la surface de montage en utilisant les trous de fixation traversants des deux plaques coudées.

Taille et couple de serrage :

- Quatre trous de fixation traversants : Ø 3,4 mm (0,134 in)

Taille des boulons : M3

- Couple de serrage : 1,4 Nm (12,4 lbf-in)

**REMARQUE :** Classe de qualité des vis : 8,8 ou plus.

**de Installation mit zwei Winkelplatten**

Gehen Sie bei der Montage des Lexium Cobot Compact Controllers über die Rückseite mit Winkelplatten wie folgt vor.

1. Befestigen Sie die beiden Winkelplatten (2) mithilfe der M3-Schrauben 7 mm (0,276 in) (1) am Lexium Cobot Compact Controller. Anzugsmoment: 1,4 Nm (12,4 lbf-in)

**HINWEIS:** Die beiden Winkelplatten und die entsprechenden M3-Schrauben sind im Lieferumfang des Lexium Cobot Compact Controllers enthalten.

2. Verwenden Sie die Bohrungslöcher der Winkelplatten, um die Basis des Lexium Cobot Compact Controller auf der Montagefläche zu befestigen.

Anzugsmoment und Größe:

- Vier Bohrungslöcher: Ø 3,4 mm (0,134 in)
- Schraubengröße: M3

- Anzugsmoment: 1,4 Nm (12,4 lbf-in)

**HINWEIS:** Festigkeitsklasse der Schrauben: 8,8 oder höher.

**es Instalación con dos escuadras**

Para montar el Lexium Cobot Compact Controller en la parte trasera utilizando las dos escuadras, siga estos pasos.

1. Fije las dos escuadras (2) al Lexium Cobot Compact Controller con los tornillos M3 de 7 mm (0,276 in) (1). Par de apriete: 1,4 Nm (12,4 pies-libra)

**NOTA:** Las dos escuadras y los tornillos M3 apropiados están incluidos en el alcance de suministro del Lexium Cobot Compact Controller.

2. Fije el Lexium Cobot Compact Controller a la superficie de montaje utilizando los orificios pasantes de las dos escuadras.

Par de apriete y medida:

- Cuatro orificios pasantes: Ø 3,4 mm (0,134 in)
- Tamaño de perno: M3

- Par de apriete: 1,4 Nm (12,4 pies-libra)

**NOTA:** Clase de calidad de los tornillos: 8.8 o superior.

**it Installazione utilizzando le due piastre angolari**

Per montare il Lexium Cobot Compact Controller sulla parte posteriore utilizzando le due piastre angolari, procedere come segue.

1. Fissare le due piastre angolari (2) al Lexium Cobot Compact Controller con le viti (1) M3 da 7 mm (0,276 in). Coppia di serraggio: 1,4 Nm (12,4 lbf-in)

**NOTA:** Le due piastre angolari e le viti M3 adeguate sono incluse nella fornitura del Lexium Cobot Compact Controller.

2. Fissare la base del Lexium Cobot Compact Controller alla superficie di montaggio utilizzando i fori passanti delle sue piastre angolari.

Coppia di serraggio e dimensioni:

- Quattro fori passanti: Ø 3,4 mm (0,134 in)
- Dimensioni dei bulloni: M3

- Coppia di serraggio: 1,4 Nm (12,4 lbf-in)

**NOTA:** Classe di proprietà delle viti: 8,8 o superiore.

**zh 使用两个角板安装**

要使用两个角板将 Lexium Cobot Compact Controller 安装在后部, 请执行以下步骤。

1. 用 M3 7 mm (0.276 in) 螺钉 (1) 将两个角板 (2) 固定在 Lexium Cobot Compact Controller 上。拧紧扭矩: 1.4 Nm (12.4 lbf-in)

**注:** 两个角板和相应的 M3 螺钉均包含在 Lexium Cobot Compact Controller 的供货范围内。

2. 使用两个角板的通孔将 Lexium Cobot Compact Controller 固定到安装表面。

拧紧扭矩和尺寸:

- 四个通孔: Ø 3.4 mm (0.134 in)
- 螺栓尺寸: M3

- 拧紧扭矩: 1.4 Nm (12.4 lbf-in)

**注:** 螺钉性能等级: 8.8 或更高。

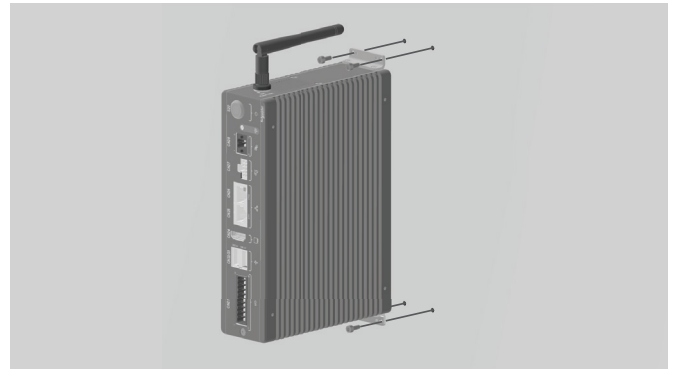

**en** Installation Using The Hat Rail Adapter

To mount the Lexium Cobot Compact Controller on a DIN rail using the hat rail adapter, perform the following steps.

**NOTE:** Use a 35 mm x 15 mm (1.38 in x 0.59 in) DIN rail according to EN 50022 or similar.

1. Position the adapter plate (1) at the Lexium Cobot Compact Controller.  
**NOTE:** The adapter plate, the hat rail adapter, and the appropriate M3 screws are included in the scope of delivery of the Lexium Cobot Compact Controller.
2. Fasten the adapter plate with the M3 7 mm (0.276 in) screws (2).  
Tightening torque: 1.4 Nm (12.4 lbf-in)
3. Fasten the hat rail adapter (3) to the adapter plate with the four M3 3 mm (0.118 in) screws (4). Use the medium strength threadlocking adhesive Loctite 243 for this purpose.
4. Mount the Lexium Cobot Compact Controller to the DIN rail.

**fr** Installation à l'aide de l'adaptateur pour profilé chapeau

Pour monter le Lexium Cobot Compact Controller sur le rail DIN à l'aide de l'adaptateur pour profilé chapeau, procédez comme suit.

**REMARQUE :** Utilisez un rail DIN de 35 mm x 15 mm (1,38 po x 0,59 po) conforme à la norme EN 50022 ou similaire.

1. Positionnez la plaque d'adaptation (1) sur le Lexium Cobot Compact Controller.  
**REMARQUE :** La plaque d'adaptation, l'adaptateur pour profilé chapeau et les vis M3 appropriées sont incluses dans la livraison du Lexium Cobot Compact Controller.
2. Fixez la plaque d'adaptation à l'aide des vis M3 de 7 mm (0,276 po) (2).  
Couple de serrage : 1,4 Nm (12,4 lbf-in)
3. Fixez l'adaptateur pour profilé chapeau (3) à la plaque d'adaptation à l'aide des quatre vis M3 de 3 mm (0,118 po) (4). Utilisez à cet effet l'adhésif frein-filet moyenne résistance Loctite 243.
4. Montez le Lexium Cobot Compact Controller sur le rail DIN.

**de** Installation mit dem Hutschienenadapter

Gehen Sie bei der Montage des Lexium Cobot Compact Controllers mit einem Hutschienenadapter auf einer DIN-Schiene wie folgt vor.

**HINWEIS:** Verwenden Sie eine DIN-Schiene mit den Maßen 35 mm x 15 mm (1,38 in x 0,59 in), gemäß EN 50022 oder eines vergleichbaren Standards.

1. Platzieren Sie die Adapterplatte (1) auf dem Lexium Cobot Compact Controller.  
**HINWEIS:** Die Adapterplatte, der Hutschienenadapter und die entsprechenden M3-Schrauben sind im Lieferumfang des Lexium Cobot Compact Controllers enthalten.
2. Befestigen Sie die Adapterplatte mithilfe der M3-Schrauben 7 mm (0,276 in) (2).  
Anzugsmoment: 1,4 Nm (12,4 lbf-in)
3. Befestigen Sie den Hutschienenadapter (3) mithilfe der M3-Schrauben 3 mm (0,118 in) (4) an der Adapterplatte. Verwenden Sie zu diesem Zweck die mittelfeste Schraubensicherung Loctite 243.
4. Bringen Sie den Lexium Cobot Compact Controller an der DIN-Schiene an.

**es** Instalación con el adaptador para carril DIN

Para montar el Lexium Cobot Compact Controller en un carril DIN utilizando el adaptador para carril DIN, siga estos pasos.

**NOTA:** Utilice un carril DIN de 35 mm x 15 mm (1,38 in x 0,59 in) conforme a la norma EN 50022 o similar.

1. Posicione la placa adaptadora (1) en el Lexium Cobot Compact Controller.  
**NOTA:** La placa adaptadora, el adaptador para carril DIN y los tornillos M3 apropiados están incluidos en el alcance de suministro del Lexium Cobot Compact Controller.
2. Fije la placa adaptadora con los tornillos M3 de 7 mm (0,276 in) (2).  
Par de apriete: 1,4 Nm (12,4 pies-libra)
3. Fije el adaptador para carril DIN (3) a la placa adaptadora con los cuatro tornillos M3 (4) 3 mm (0,118 in). Utilice para esta finalidad el fijador de roscas de resistencia media Loctite 243.
4. Monte el Lexium Cobot Compact Controller en el carril DIN.

**it** Installazione utilizzando l'adattatore per guida a cappello

Per montare il Lexium Cobot Compact Controller sulla guida DIN utilizzando l'adattatore per guida a cappello, procedere come segue.

**NOTA:** Utilizzare una guida DIN di 35 mm x 15 mm (1,38 in x 0,59 in) secondo la norma EN 50022 o simile.

1. Posizionare la piastra adattatrice (1) sul Lexium Cobot Compact Controller.  
**NOTA:** La piastra adattatrice, l'adattatore per guida a cappello e le viti M3 adeguate sono incluse nella fornitura del Lexium Cobot Compact Controller.
2. Fissare la piastra adattatrice con le viti (2) M3 da 7 mm (0,276 in).  
Coppia di serraggio: 1,4 Nm (12,4 lbf-in)
3. Fissare l'adattatore per guida a cappello (3) alla piastra adattatrice con le 4 viti (4) M3 da 3 mm (0,118 in). A tale scopo, utilizzare l'adesivo freno-filetti a media resistenza Loctite 243.
4. Montare il Lexium Cobot Compact Controller alla guida DIN.

**zh** 使用帽式导轨适配器安装

要使用帽式导轨适配器将 Lexium Cobot Compact Controller 安装在 DIN 导轨上，请执行以下步骤。

**注：**使用符合 EN 50022 或类似标准的 35 mm x 15 mm (1.38 in x 0.59 in) DIN 导轨。

1. 将适配器板 (1) 放到 Lexium Cobot Compact Controller 上。  
**注：**适配器板、帽式导轨适配器和相应的 M3 螺钉均包含在 Lexium Cobot Compact Controller 的供货范围内。
2. 用 M3 7 mm (0.276 in) 螺钉 (2) 固定适配器板。  
拧紧扭矩：1.4 Nm (12.4 lbf-in)
3. 用 4 个 M3 3 mm (0.118 in) 螺钉 (4) 将帽式导轨适配器 (3) 固定到适配器板上。为此，请使用中等强度的螺纹锁固剂 Loctite 243。
4. 将 Lexium Cobot Compact Controller 安装到 DIN 导轨上。

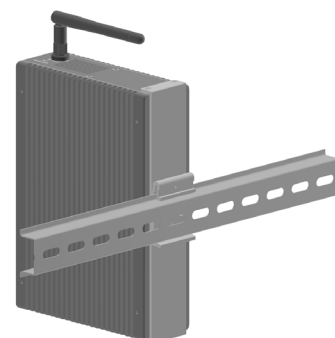
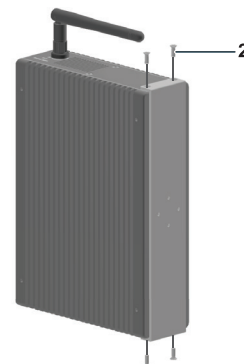
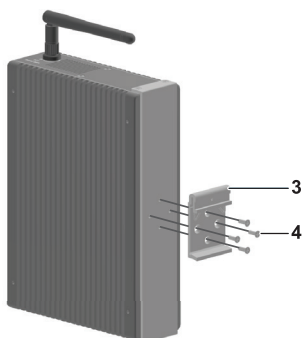
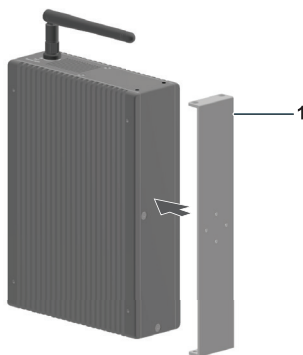

**Electrical Connections of the Lexium Cobot Cabinet Controller / Raccordements électriques du Lexium Cobot Cabinet Controller / Elektrische Anschlüsse des Lexium Cobot Cabinet Controllers / Conexiones eléctricas del Lexium Cobot Cabinet Controller / Collegamenti elettrici di Lexium Cobot Cabinet Controller / Lexium Cobot Cabinet Controller 的电气连接**

**en** The following figure presents the interfaces at the bottom panel of the Lexium Cobot Cabinet Controller. For further information on electrical connections, refer to the *Lexium Cobot Hardware Guide*.

**fr** La figure suivante présente les interfaces du panneau inférieur du Lexium Cobot Cabinet Controller. Pour plus d'informations sur les connexions électriques, reportez-vous au *Lexium Cobot Hardware Guide*.

**de** Die nachstehende Abbildung zeigt die Schnittstellen an der Unterseite des Lexium Cobot Cabinet Controllers. Weitere Informationen über elektrische Anschlüsse finden Sie im *Lexium Cobot Hardware Guide*.

**es** La siguiente figura presenta las interfaces del panel inferior del Lexium Cobot Cabinet Controller. Para más información acerca de las conexiones eléctricas, consulte el documento *Lexium Cobot Hardware Guide*.

**it** La figura seguente mostra le interfacce del pannello inferiore di Lexium Cobot Cabinet Controller. Per ulteriori informazioni sui collegamenti elettrici, consultare la *Lexium Cobot Hardware Guide*.

**zh** 下图示出了 Lexium Cobot Cabinet Controller 底部面板上的接口。有关电气连接的更多信息，请参阅 *Lexium Cobot Hardware Guide*。

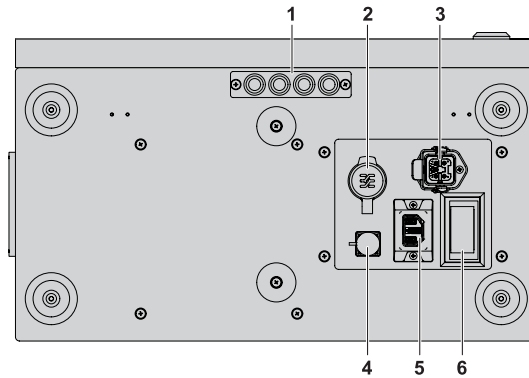

en	Number	Index	Description
	1	-	Cable inlet
	2	CN13	Ethernet port
	3	CN14	Lexium Cobot Arm interface connector
	4	CN12	Control Stick interface connector
	5	CN11	Power supply connector
	6	S11	Power switch

fr	Número	Index	Description
	1	-	Entrée du câble
	2	CN13	Port Ethernet
	3	CN14	Connecteur d'interface de Lexium Cobot Arm
	4	CN12	Connecteur d'interface de manette de commande
	5	CN11	Connecteur d'alimentation
	6	S11	Interrupteur d'alimentation

de	Nummer	Index	Beschreibung
	1	-	Kabeleinführung
	2	CN13	Ethernet-Port
	3	CN14	Schnittstellenanschluss für Lexium Cobot-Arm
	4	CN12	Schnittstellenanschluss für Control Stick
	5	CN11	Spannungsversorgungsanschluss
	6	S11	Netzschalter

es	Número	Índice	Descripción
	1	-	Entrada de cables
	2	CN13	Puerto Ethernet
	3	CN14	Conector de interfaz del Lexium Cobot Arm
	4	CN12	Conector de interfaz de la Control Stick
	5	CN11	Conector de alimentación
	6	S11	Interruptor de alimentación

it	Numero	Indice	Descrizione
	1	-	Ingresso del cavo
	2	CN13	Porta Ethernet
	3	CN14	Connettore di interfaccia di Lexium Cobot Arm
	4	CN12	Connettore interfaccia leva di comando
	5	CN11	Connettore dell'alimentazione
	6	S11	Interruttore dell'alimentazione

zh	编号	索引	说明
	1	-	电缆入口
	2	CN13	Ethernet 端口
	3	CN14	Lexium Cobot Arm 接口连接器
	4	CN12	Control Stick 接口连接器
	5	CN11	电源连接器
	6	S11	电源开关

**en** The Lexium Cobot Cabinet Controller provides various possibilities to integrate the Lexium Cobot into a complete machine environment and to interact with equipment and other periphery placed outside the Lexium Cobot Cabinet Controller.

- 16 digital inputs (CN1 and CN3)
- 16 digital outputs (CN2 and CN4)
- 2 configurable analog interfaces (CN5)
- 1 encoder interface (CN6)
- 1 RS485 serial line interface (CN7)
- Lexium Cobot Cabinet Controller remote on/off (CN7)
- Control power supply (CN8)
- Safety function interface (CN8)

**fr** Le Lexium Cobot Cabinet Controller propose différentes possibilités d'intégrer le Lexium Cobot dans un environnement machine complet et d'interagir avec des équipements et d'autres périphériques placés à l'extérieur du Lexium Cobot Cabinet Controller.

- 16 entrées numériques (CN1 et CN3)
- 16 sorties numériques (CN2 et CN4)
- 2 interfaces analogiques configurables (CN5)
- 1 interface d'encodeur (CN6)
- 1 interface de ligne série RS485 (CN7)
- Télécommande marche/arrêt du Lexium Cobot Cabinet Controller (CN7)
- Alimentation de commande (CN8)
- Interface de fonction de sécurité (CN8)

**de** Der Lexium Cobot Cabinet Controller bietet verschiedene Möglichkeiten, den Lexium Cobot in eine komplette Maschinenumgebung zu integrieren und mit

- Maschinen und anderen Peripheriegeräten außerhalb des Lexium Cobot Cabinet Controllers zu integrieren.
- 16 Digitaleingänge (CN1 und CN3)
  - 16 Digitalausgänge (CN2 und CN4)
  - 2 konfigurierbare analoge Schnittstellen (CN5)
  - 1 Encoder-Schnittstelle (CN6)
  - 1 RS485-Schnittstelle mit serieller Leitung (CN7)
  - Lexium Cobot Cabinet Controller ferngesteuertes Ein-/Aussschalten (CN7)
  - Spannungsversorgung (CN8)
  - Sicherheitsfunktionsschnittstelle (CN8)

**es** El Lexium Cobot Cabinet Controller ofrece diversas posibilidades a la hora de integrar el Lexium Cobot en un entorno de máquina completo y para interactuar con equipos y demás periféricos situados fuera del Lexium Cobot Cabinet Controller.

- 16 entradas digitales (CN1 y CN3)
- 16 salidas digitales (CN2 y CN4)
- 2 interfaces analógicas configurables (CN5)
- 1 interfaz de codificador (CN6)
- 1 interfaz de línea serie RS485 (CN7)
- Encendido/apagado a distancia del Lexium Cobot Cabinet Controller (CN7)
- Alimentación de control (CN8)
- Interfaz de función de seguridad (CN8)

**it** Lexium Cobot Cabinet Controller offre diverse possibilità di integrare Lexium Cobot in un ambiente macchina completo e di interagire con le apparecchiature e altre periferiche poste all'esterno di Lexium Cobot Cabinet Controller.

- 16 ingressi digitali (CN1 e CN3)
- 16 uscite digitali (CN2 e CN4)
- 2 interfacce analogiche configurabili (CN5)
- 1 interfaccia encoder (CN6)
- 1 interfaccia linea seriale RS485 (CN7)
- Comando per accensione e spegnimento a distanza di Lexium Cobot Cabinet Controller (CN7)
- alimentazione centralina (CN8)
- interfaccia delle funzioni di sicurezza (CN8)

**zh** Lexium Cobot Cabinet Controller 提供了多种可能性，可将 Lexium Cobot 集成到完整的机器环境中，还可与位于 Lexium Cobot Cabinet Controller 外部的设备和其它外围设备进行交互。

- 16 路数字输入 (CN1 和 CN3)
- 16 路数字输出 (CN2 和 CN4)
- 2 个可配置模拟接口 (CN5)
- 1 个编码器接口 (CN6)
- 1 个 RS485 串口线接口 (CN7)
- Lexium Cobot Cabinet Controller 远程开/关 (CN7)
- 控制电源 (CN8)
- 安全功能接口 (CN8)

**en** The following figure presents the front panel of the Lexium Cobot Cabinet Controller.

**fr** La figure suivante présente le panneau avant du Lexium Cobot Cabinet Controller.

**de** Die nachstehende Abbildung zeigt die Frontplatte des Lexium Cobot Cabinet Controllers.

**es** La siguiente figura presenta el panel frontal del Lexium Cobot Cabinet Controller.

**it** La figura seguente mostra il pannello frontale di Lexium Cobot Cabinet Controller.

**zh** 下图示出了 Lexium Cobot Cabinet Controller 的前面板。

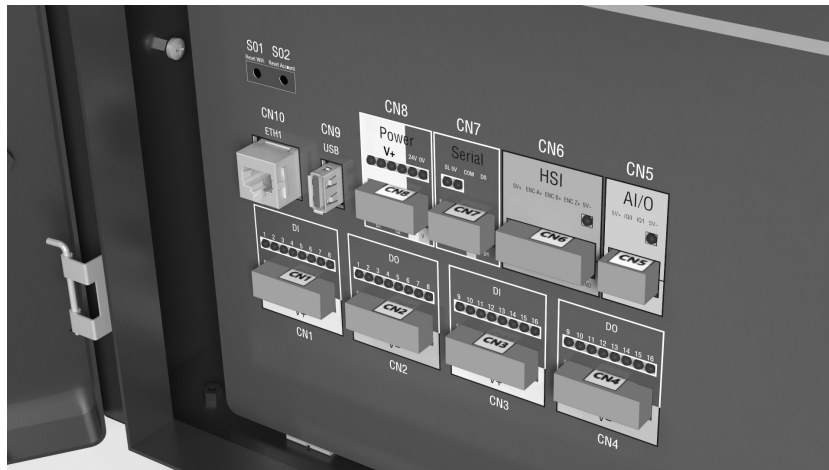

**Digital Inputs / Entrées numériques / Digitaleingänge / Entradas digitales / Ingressi digitali / 数字输入**

**en** The following figure presents the sink wiring of the digital inputs at the Lexium Cobot Cabinet Controller (CN1 and CN3).

**fr** La figure suivante présente le câblage à logique positive des entrées numériques au niveau du Lexium Cobot Cabinet Controller (CN1 et CN3).

**de** Die nachstehende Abbildung zeigt die Sink-Verdrahtung der Digitaleingänge am Lexium Cobot Cabinet Controller (CN1 und CN3).

**es** La siguiente figura presenta el cableado de sumidero de las entradas digitales del Lexium Cobot Cabinet Controller (CN1 y CN3).

**it** La figura seguente mostra il cablaggio di dissipazione degli ingressi digitali di Lexium Cobot Cabinet Controller (CN1 e CN3).

**zh** 下图示出了 Lexium Cobot Cabinet Controller 数字输入漏型接线 (CN1 和 CN3)。

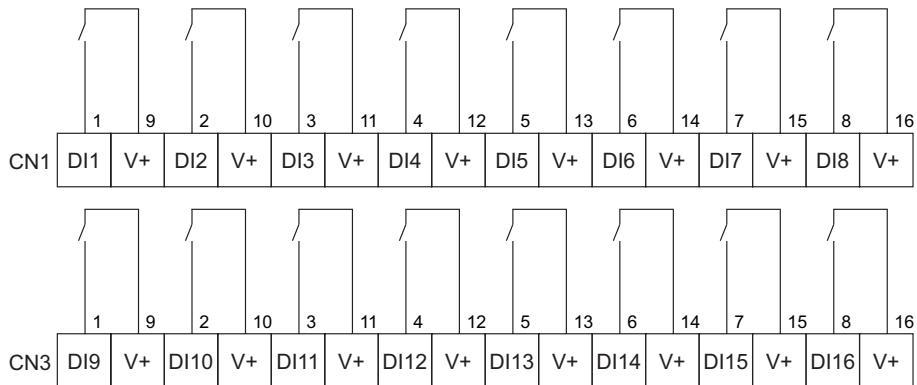

**Digital Outputs / Sorties numériques / Digitalausgänge / Salidas digitales / Uscite digitali / 数字输出**

**en** The following figure presents the source wiring of the digital outputs at the Lexium Cobot Cabinet Controller (CN2 and CN4).

**fr** La figure suivante présente le câblage à logique positive des entrées numériques au niveau du Lexium Cobot Cabinet Controller (CN2 et CN4).

**de** Die nachstehende Abbildung zeigt die Source-Verdrahtung der Digitalausgänge am Lexium Cobot Cabinet Controller (CN2 und CN4).

**es** La siguiente figura presenta el cableado de fuente de las salidas digitales del Lexium Cobot Cabinet Controller (CN2 y CN4).

**it** La figura seguente mostra il cablaggio di origine delle uscite digitali di Lexium Cobot Cabinet Controller (CN2 e CN4).

**zh** 下图示出了 Lexium Cobot Cabinet Controller 数字输出源型接线 (CN2 和 CN4)。

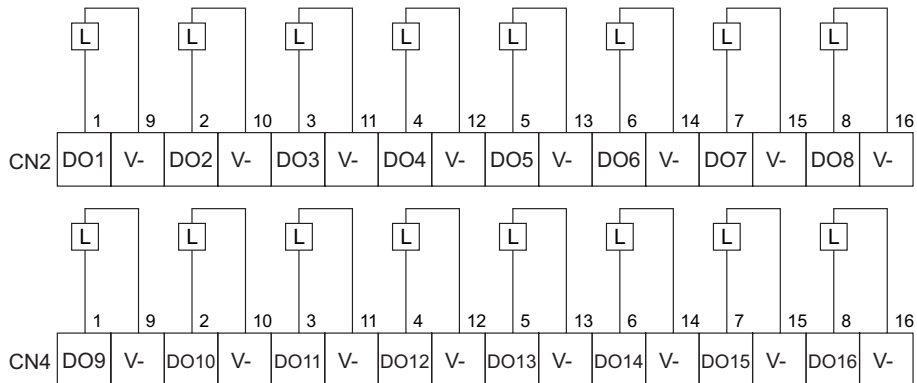

**Analog Inputs and Outputs / Entrées et sorties analogues / Analoge Eingänge und Ausgänge / Entradas y salidas analógicas / Ingressi e uscite analogici / 模拟输入和输出**

**en** The Lexium Cobot Cabinet Controller provides the connection of two analog signals.  
Depending on the configuration of the application, the analog interface can be configured as analog input or analog output. The analog inputs or outputs are not isolated from the Lexium Cobot Cabinet Controller.  
In case the signal is configured as input, use the following configuration: 4...20 mA, 0...10 V dc  
In case the signal is configured as output, use the following configuration: 0...20 mA, 0...10 V dc

**fr** Le Lexium Cobot Cabinet Controller permet de connecter deux signaux analogiques.  
Selon la configuration de l'application, l'interface analogique peut être configurée en entrée analogique ou en sortie analogique. Les entrées/sorties analogiques ne sont pas isolées du Lexium Cobot Cabinet Controller.  
Dans le cas où le signal est configuré comme entrée, utilisez la configuration suivante : 4...20 mA, 0...10 Vcc  
Dans le cas où le signal est configuré comme sortie, utilisez la configuration suivante : 0...20 mA, 0...10 Vcc

**de** Der Lexium Cobot Cabinet Controller ermöglicht den Anschluss von zwei Analogsignalen.  
Je nach Konfiguration der Anwendung kann die Analogschnittstelle als analoger Eingang oder analoger Ausgang konfiguriert werden. Die Analog-eingänge- oder -ausgänge sind nicht vom Lexium Cobot Cabinet Controller isoliert.  
Falls das Signal als Eingang konfiguriert ist, verwenden Sie die folgende Konfiguration: 4...20 mA, 0...10 VDC  
Falls das Signal als Ausgang konfiguriert ist, verwenden Sie die folgende Konfiguration: 0...20 mA, 0...10 VDC

**es** El Lexium Cobot Cabinet Controller ofrece conexiones para dos señales analógicas.  
En función de la configuración de la aplicación, la interfaz analógica puede configurarse como entrada analógica o salida analógica. Las entradas/salidas analógicas no están aisladas del Lexium Cobot Cabinet Controller.  
Si la señal se configura como entrada, utilice la siguiente configuración: 4...20 mA, 0...10 V cc  
Si la señal se configura como salida, utilice la siguiente configuración: 0...20 mA, 0...10 V cc

**it** Lexium Cobot Cabinet Controller consente di collegare due segnali analogici.  
A seconda della configurazione dell'applicazione, l'interfaccia analogica può essere configurata come ingresso o uscita analogica. Gli ingressi/uscite analogici non sono isolati da Lexium Cobot Cabinet Controller.  
Se il segnale è configurato come ingresso, utilizzare la seguente configurazione: 4...20 mA, 0...10 V CC  
Se il segnale è configurato come uscita, utilizzare la seguente configurazione: 0...20 mA, 0...10 V CC

**zh** Lexium Cobot Cabinet Controller 提供两个模拟信号的连接。  
根据具体的应用配置，模拟接口可配置为模拟输入或模拟输出。模拟输入/输出未与 Lexium Cobot Cabinet Controller 隔离。  
如果信号配置为输入，请使用以下配置：4...20 mA, 0...10 V dc  
如果信号配置为输出，请使用以下配置：0...20 mA, 0...10 V dc

**en** **NOTE:** For reducing and avoiding disturbances on analog signals, consider the following measures:  
● Use shielded cables and ground to ground potential on CN5  
● Use twisted pair cables  
● Use the same ground for the Lexium Cobot Cabinet Controller and the connected equipment

**fr** **REMARQUE :** Pour réduire et éviter les perturbations sur les signaux analogiques, procédez comme suit :  
● Utilisez des câbles blindés et mettez-les à la terre sur le potentiel de terre du CN5  
● Utilisez une paire torsadée  
● Utilisez la même mise à la terre pour le Lexium Cobot Cabinet Controller et l'équipement connecté

**de** **HINWEIS:** Um Störungen im Hinblick auf Analogsignale zu reduzieren und zu vermeiden, führen Sie die folgenden Maßnahmen durch:  
● Verwenden Sie geschirmte Kabel und sorgen Sie für einen Potenzialausgleich bei CN5.  
● Verwenden Sie Twisted-Pair-Kabel.  
● Verwenden Sie dieselbe Erdung für den Lexium Cobot Cabinet Controller und die angeschlossenen Geräte.

**es** **NOTA:** Para reducir y evitar alteraciones en las señales analógicas, considere las siguientes medidas:  
● Utilice cables apantallados y realice la puesta a tierra al potencial de tierra de CN5.  
● Utilice cables de par trenzado.  
● Utilice la misma toma de tierra para el Lexium Cobot Cabinet Controller y los equipos conectados.

**it** **NOTA:** Per ridurre ed evitare i disturbi sui segnali analogici, prendere in considerazione le seguenti misure:  
● Utilizzare cavi schermati e collegare la messa a terra al potenziale di terra di CN5  
● utilizzo di cavi a doppino intrecciato  
● Utilizzare la stessa massa per Lexium Cobot Cabinet Controller e per le apparecchiature collegate.

**zh** **注:** 为减少和避免模拟信号干扰，请考虑采取以下措施：  
● 在 CN5 上使用屏蔽电缆和接地电位  
● 使用双绞线电缆  
● Lexium Cobot Cabinet Controller 和连接的设备使用相同接地

**en** The following figure presents the wiring of the analog inputs at the Lexium Cobot Cabinet Controller (CN5) for a variable resistor, based on the internal 5 V dc power supply for analog signals.

**fr** La figure suivante présente le câblage des entrées analogiques du Lexium Cobot Cabinet Controller (CN5) pour une résistance réglable basée sur l'alimentation interne de 5 Vcc pour les signaux analogiques.

**de** Die nachstehende Abbildung zeigt die Verdrahtung der Analogeingänge am Lexium Cobot Cabinet Controller (CN5) für einen veränderlichen Widerstand basierend auf der internen 5-VDC-Spannungsversorgung für Analogsignale.

**es** La siguiente figura presenta el cableado de las entradas analógicas en el Lexium Cobot Cabinet Controller (CN5) para una resistencia variable basada en la alimentación interna de 5 V cc para señales analógicas.

**it** La figura seguente mostra il cablaggio degli ingressi analogici di Lexium Cobot Cabinet Controller (CN5) per una resistenza variabile basata sull'alimentazione interna a 5 V CC per i segnali analogici.

**zh** 下图示出了 Lexium Cobot Cabinet Controller 的模拟输入接线 (CN5)，所示为基于 5 V dc 模拟内部电源的可变电阻器。

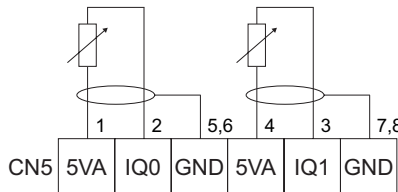

**en** The following figure presents the wiring of the analog outputs at the Lexium Cobot Cabinet Controller (CN5).

**fr** La figure suivante présente le câblage des sorties analogiques du Lexium Cobot Cabinet Controller (CN5).

**de** Die nachstehende Abbildung zeigt die Verdrahtung der Analogausgänge am Lexium Cobot Cabinet Controller (CN5).

**es** La siguiente figura presenta el cableado de las salidas analógicas en el lado del Lexium Cobot Cabinet Controller (CN5).

**it** La figura seguente mostra il cablaggio delle uscite analogiche di Lexium Cobot Cabinet Controller (CN5).

**zh** 下图示出了 Lexium Cobot Cabinet Controller 的模拟输出接线 (CN5)。

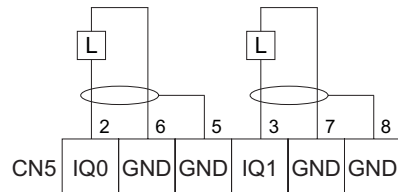

### Digital Encoder Interface / Interface de l'encodeur numérique / Schnittstelle für digitalen Encoder / Interfaz de codificador digital / Interfaccia encoder digitale / 数字编码器接口

**en** The Lexium Cobot Cabinet Controller provides the connection of a digital encoder. If the digital encoder does not require more than 100 mA, the encoder can also be supplied with a 5 V dc power supply using the same connector.

The following figure presents the wiring of a digital encoder at the Lexium Cobot Cabinet Controller (CN6).

**es** El Lexium Cobot Cabinet Controller permite la conexión de un codificador digital. Si el codificador digital no requiere más de 100 mA, el codificador también puede alimentarse con una alimentación de 5 V cc mediante el mismo conector.

La siguiente figura presenta el cableado de un codificador digital en el lado del Lexium Cobot Cabinet Controller (CN6).

**fr** Le Lexium Cobot Cabinet Controller permet de connecter un encodeur numérique. Si l'encodeur numérique n'a pas besoin de plus de 100 mA, il peut également être alimenté par une alimentation de 5 Vcc en utilisant le même connecteur.

La figure suivante présente le câblage d'un encodeur numérique sur le Lexium Cobot Cabinet Controller (CN6).

**it** Lexium Cobot Cabinet Controller consente di collegare un encoder digitale. Se l'encoder digitale non richiede più di 100 mA, è possibile alimentare l'encoder con un'alimentazione a 5 V utilizzando lo stesso connettore.

La figura seguente mostra il cablaggio di un encoder digitale su Lexium Cobot Cabinet Controller (CN6).

**de** Der Lexium Cobot Cabinet Controller ermöglicht den Anschluss eines digitalen Encoders. Falls der digitale Encoder nicht mehr als 100 mA benötigt, kann der Encoder auch mit einer 5-VDC-Spannungsversorgung über denselben Anschluss versorgt werden.

Die nachstehende Abbildung zeigt die Verdrahtung eines digitalen Encoders am Lexium Cobot Cabinet Controller (CN6).

**zh** Lexium Cobot Cabinet Controller 提供数字编码器连接。如果数字编码器不需要超过 100 mA, 也可以使用相同的连接器为编码器提供 5 V dc 电源。

下图示出了 Lexium Cobot Cabinet Controller 的数字编码器接线 (CN6)。

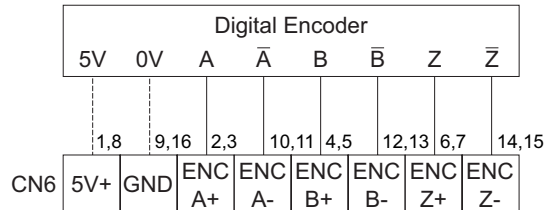

### RS485 Communication / Communication RS485 / RS485-Kommunikation / Comunicación RS485 / Comunicazione RS485 / RS485 通讯

**en** The following figure presents the wiring of the RS485 communication to an external device at the Lexium Cobot Cabinet Controller (CN7).

**es** La siguiente figura presenta el cableado para la comunicación RS485 con un dispositivo externo en el lado del Lexium Cobot Cabinet Controller (CN7).

**fr** La figure suivante présente le câblage de la communication RS485 vers un dispositif externe sur le Lexium Cobot Cabinet Controller (CN7).

**it** La figura seguente mostra il cablaggio della comunicazione RS485 con un dispositivo esterno su Lexium Cobot Cabinet Controller (CN7).

**de** Die nachstehende Abbildung zeigt die Verdrahtung der RS485-Kommunikation an ein externes Gerät am Lexium Cobot Cabinet Controller (CN7).

**zh** 下图示出了 Lexium Cobot Cabinet Controller 连接外部设备的 RS485 通讯接线 (CN7)。

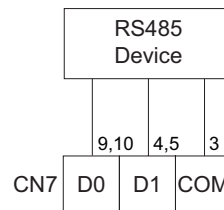

### Remote On and Off / Télécommande marche/arrêt / Ferngesteuertes Ein- und Ausschalten / Encendido y apagado a distancia / Remote Accensione e spegnimento a distanza / 远程开和关

**en** The Lexium Cobot Cabinet Controller can be powered on and off remotely.

Remote on and off requires an external power supply (5...24 V dc), where V- (terminal 8 on CN7) and 0 V dc of the external power supply are connected.

The following figures present the wiring of the remote powering-on function (left-hand side) and the remote powering-off function (right-hand side) at the Lexium Cobot Cabinet Controller (CN7).

**es** El Lexium Cobot Cabinet Controller se puede encender y apagar a distancia.

El encendido y apagado a distancia requieren una alimentación externa (5...24 V cc), en cuyo caso se conectan los polos de V- (terminal 8 de CN7) y 0 V cc de la alimentación externa.

Las siguientes figuras presentan el cableado de la función de encendido a distancia (lado izquierdo) y de apagado a distancia (lado derecho) en el lado del Lexium Cobot Cabinet Controller (CN7).

**fr** Le Lexium Cobot Cabinet Controller peut être activé et désactivé à distance.

L'activation et la désactivation à distance nécessitent une alimentation externe (5...24 Vcc), où le V- (borne 8 sur CN7) et le 0 Vcc de l'alimentation externe sont connectés.

Les figures suivantes présentent le câblage de la fonction d'activation à distance (côté gauche) et de la fonction de désactivation à distance (côté droit) sur le Lexium Cobot Cabinet Controller (CN7).

**it** Lexium Cobot Cabinet Controller può essere acceso e spento a distanza.

L'accensione e lo spegnimento a distanza richiedono un'alimentazione esterna (5...24 V CC), dove V- (morsetto 8 su CN7) e 0 V CC dell'alimentazione esterna sono collegati

Le figure seguenti mostrano il cablaggio della funzione di accensione remota (lato sinistro) e della funzione di spegnimento remoto (lato destro) su Lexium Cobot Cabinet Controller (CN7).

**de** Der Lexium Cobot Cabinet Controller kann ferngesteuert ein- und ausgeschaltet werden.

Ferngesteuertes Ein- und Ausschalten erfordert eine externe Spannungsversorgung (5...24 VDC), bei der V- (Klemme 8 bei CN7) und 0 VDC der externen Spannungsversorgung verbunden sind.

Die nachstehenden Abbildungen zeigen die Verdrahtung der ferngesteuerten Einschaltfunktion (links) und der ferngesteuerten Ausschaltfunktion (rechts) am Lexium Cobot Cabinet Controller (CN7).

**zh** Lexium Cobot Cabinet Controller 可以远程开启和关闭。

远程开启和关闭需要外部电源 (5...24 V dc), 其中 V- (CN7 上的端子 8) 和外部电源的 0 V dc 相连接。

下图示出了 Lexium Cobot Cabinet Controller 的远程开机功能 (左侧) 和远程关机功能 (右侧) 接线 (CN7)。

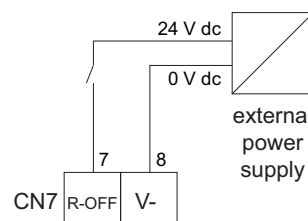
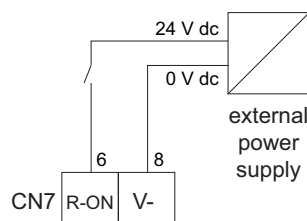



**⚠ WARNING / AVERTISSEMENT / WARNUNG / ADVERTENCIA / AVVERTENZA / 警告**

**UNINTENDED EQUIPMENT OPERATION**

Ensure that the R-ON and the R-OFF pins are not powered simultaneously.  
**Failure to follow these instructions can result in death, serious injury, or equipment damage.**

**FONCTIONNEMENT IMPRÉVU DE L'ÉQUIPEMENT**

Assurez-vous que les broches R-ON et R-OFF ne sont pas alimentées simultanément.  
**Le non-respect de ces instructions peut entraîner la mort, des blessures graves ou des dommages matériels.**

**NICHT BESTIMMUNGSGEMÄSSER GEBRAUCH**

Stellen Sie sicher, dass die Stifte R-ON und R-OFF nicht gleichzeitig mit Strom versorgt werden.  
**Die Nichtbeachtung dieser Anweisungen kann Tod, schwere Verletzungen oder Geräteschäden zur Folge haben.**

**FUNCIONAMIENTO INVOLUNTARIO DE LOS EQUIPOS**

Asegúrese de que los pines R-ON y R-OFF no reciban alimentación a la vez.  
**Si no se siguen estas instrucciones, podrían producirse lesiones graves o la muerte, así como daños en los equipos.**

**FUNZIONAMENTO INVOLONTARIO DELL'APPARECCHIATURA**

Assicurarsi che i perni R-ON e R-OFF non siano accessi contemporaneamente.  
**La mancata osservanza di queste istruzioni può causare morte, lesioni gravi o danni all'apparecchiatura.**

**设备意外操作**

确保 R-ON 和 R-OFF 引脚不同时通电。  
**不遵守这些说明可能会导致死亡、重伤或设备损坏。**

**en** In order to avoid that both pins are simultaneously at 24 V dc, use an SPDT switch to alternate the closed circuit between the two pins R-ON and R-OFF.

**fr** Pour éviter que les deux broches soient à 24 Vcc simultanément, utilisez un interrupteur SPDT pour faire basculer le circuit fermé entre les deux broches R-ON et R-OFF.

**de** Um zu vermeiden, dass beide Stifte gleichzeitig mit 24 VDC versorgt werden, verwenden Sie einen einpoligen Wechselschalter (SPDT), um die Stifte R-ON und R-OFF abwechselnd unter Strom zu setzen.

**es** Para evitar que ambos pines se encuentren a 24 V CC a la vez, utilice un interruptor SPDT para alternar el circuito cerrado entre los pines R-ON y R-OFF.

**it** Per evitare che entrambi i perni siano contemporaneamente a 24 V CC, usare un interruttore SPDT per alternare il circuito chiuso tra i due perni R-ON e R-OFF.

**zh** 为避免两个引脚同时处于 24 V dc, 请使用 SPDT 开关在两个引脚 R-ON 和 R-OFF 之间交替闭合电路。

**24 V dc Power Supply / Alimentation électrique 24 Vcc / 24-V-DC-Spannungsversorgung / Alimentación a 24 V cc / Alimentazione a 24 V dc / 24 V dc 电源**

**en** The Lexium Cobot Cabinet Controller provides the connection of the central power supply for the digital inputs and outputs on pins 11 and 12 (CN8).

The Lexium Cobot Cabinet Controller provides an internal 24 V dc power supply which can be used to supply the digital inputs and outputs of the front panel. In addition, it is also possible to connect an external 24 V dc power supply. In delivery condition, the internal power supply is active with the jumpers in place.

The following figures present the wiring of the internal power supply (left-hand side) and the external power supply (right-hand side).

**fr** Le Lexium Cobot Cabinet Controller assure la connexion de l'alimentation centrale pour les entrées et sorties numériques sur les broches 11 et 12 (CN8).

Le Lexium Cobot Cabinet Controller fournit une alimentation interne de 24 V pouvant alimenter les entrées et sorties numériques de la face avant. Il est également possible de connecter une alimentation 24 Vcc externe. À la livraison, l'alimentation interne est active avec les cavaliers en place.

Les figures suivantes présentent le câblage de l'alimentation interne (côté gauche) et de l'alimentation externe (côté droit).

**de** Der Lexium Cobot Cabinet Controller ermöglicht den Anschluss einer zentralen Spannungsversorgung für Digitaleingänge und -ausgänge an den Pins 11 und 12 (CN8).

Der Lexium Cobot Cabinet Controller bietet eine interne 24-VDC-Spannungsversorgung, mit der die Digitaleingänge und -ausgänge der Frontplatte versorgt werden können. Zudem kann eine externe 24-VDC-Spannungsversorgung angeschlossen werden. Im Auslieferungszustand ist bei gesteckten Jumpers die interne Spannungsversorgung aktiv.

Die nachstehenden Abbildungen zeigen die Verdrahtung der internen Spannungsversorgung (links) und der externen Spannungsversorgung (rechts).

**es** El Lexium Cobot Cabinet Controller ofrece conexiones de alimentación central para las entradas y salidas digitales en los pines 11 y 12 (CN8).

El Lexium Cobot Cabinet Controller ofrece una alimentación interna de 24 V cc que puede utilizarse para alimentar las entradas y salidas digitales del panel frontal. Además, también es posible conectar una alimentación externa a 24 V cc. En el estado en el que se entrega, esta alimentación interna está activa con los puentes en su posición.

Las siguientes figuras presentan el cableado de la alimentación interna (lado izquierdo) y de la alimentación externa (lado derecho).

**it** Lexium Cobot Cabinet Controller prevede il collegamento dell'alimentazione centrale per gli ingressi e le uscite digitali sui perni 11 e 12 (CN8).

Lexium Cobot Cabinet Controller dispone di un'alimentazione interna a 24 V CC che può essere utilizzata per alimentare gli ingressi e le uscite digitali del pannello frontale. Inoltre, è possibile collegare un'alimentazione esterna a 24 V CC. In condizioni di fornitura, è attiva l'alimentazione interna con i ponticelli al proprio posto.

Le figure seguenti mostrano il cablaggio dell'alimentazione interna (lato sinistro) e dell'alimentazione esterna (lato destro).

**zh** Lexium Cobot Cabinet Controller 为引脚 11 和 12 上的数字输入和输出提供中央电源连接 (CN8)。

Lexium Cobot Cabinet Controller 提供内部 24 V dc 电源, 可为前面板的数字输入和输出供电。此外, 还可以连接外部 24 V dc 电源。出厂默认为内部电源, 跳线已就位。

下图示出了内部电源 (左侧) 和外部电源 (右侧) 的接线。

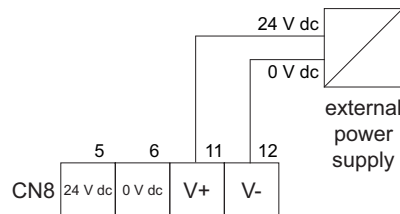
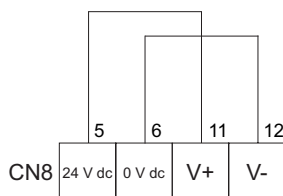

### External Emergency Stop / Arrêt d'urgence externe / Externer Not-Aus-Schalter / Parada de emergencia externa / Arresto di emergenza esterno / 外部急停

- (en)** The Lexium Cobot Control Stick is equipped with a built-in emergency stop push button. To also connect an external emergency stop signal, the Lexium Cobot Cabinet Controller provides the connection of dedicated terminals (CN8).

**NOTE:** Consult the *Lexium Cobot Hardware Guide* for important safety-related information.

The following figures present the default wiring of the external emergency stop inputs in delivery condition (left-hand side) and the wiring of an external emergency stop (right-hand side).

- (es)** La Lexium Cobot Control Stick está equipada con un pulsador de parada de emergencia integrado. Para conectar además una señal de parada de emergencia externa, el Lexium Cobot Cabinet Controller ofrece una conexión para terminales dedicados (CN8).

**NOTA:** Consulte el documento *Lexium Cobot Hardware Guide* para obtener información importante relacionada con la seguridad.

Las siguientes figuras presentan el cableado por defecto para las entradas de parada de emergencia externa en el estado en el que se entrega (lado izquierdo) y el cableado para una parada de emergencia externa (lado derecho).

- (fr)** Le Lexium Cobot Control Stick est équipé d'un bouton-poussoir d'arrêt d'urgence intégré. Pour connecter en plus un signal d'arrêt d'urgence externe, le Lexium Cobot Cabinet Controller propose la connexion de bornes dédiées (CN8).

**REMARQUE :** Consultez la *Lexium Cobot Hardware Guide* pour obtenir des informations importantes sur la sécurité.

Les figures suivantes présentent le câblage par défaut des entrées d'arrêt d'urgence externe d'usine (côté gauche) et le câblage d'un arrêt d'urgence externe (côté droit).

- (de)** Der Lexium Cobot Control Stick verfügt über einen eingebauten Not-Aus-Schalter. Zudem können am Lexium Cobot Cabinet Controller spezielle Klemmen angeschlossen werden, um das Gerät mit einem externen Not-Aus-Signal zu verbinden (CN8).

**HINWEIS:** Wichtige sicherheitsbezogene Informationen finden Sie im *Lexium Cobot Hardware Guide*.

Die nachstehenden Abbildungen zeigen die Standard-Verdrahtung der Eingänge für den externen Not-Aus-Schalter im Auslieferungszustand (links) und die Verdrahtung eines externen Not-Aus-Schalters (rechts).

- (zh)** Lexium Cobot Control Stick 配有内置急停按钮。为连接外部急停信号，Lexium Cobot Cabinet Controller 提供了专用端子连接 (CN8)。

**注:** 有关重要的安全相关信息，请参阅 *Lexium Cobot Hardware Guide*。

下图示出了出厂状态下的外部急停输入的默认接线 (左侧) 和外部急停接线 (右侧)。

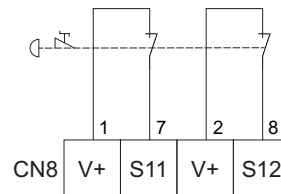
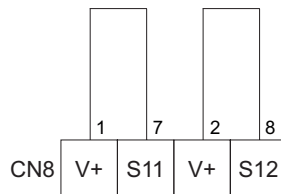

### External Protective Stop / Arrêt de protection externe / Externe Schutzabschaltung / Parada protectora externa / Arresto di protezione esterno / 外部保护停止

- (en)** The Lexium Cobot Cabinet Controller provides the connection of dedicated terminals to additionally connect an external protective stop signal (CN8).

**NOTE:** Consult the *Lexium Cobot Hardware Guide* for important safety-related information.

The following figures present the default wiring of the external protective stop inputs in delivery condition (left-hand side) and of an external protective stop device (right-hand side).

- (es)** El Lexium Cobot Cabinet Controller ofrece una conexión para terminales dedicados destinados a la conexión de una señal de parada de protección externa (CN8).

**NOTA:** Consulte el documento *Lexium Cobot Hardware Guide* para obtener información importante relacionada con la seguridad.

Las siguientes figuras presentan el cableado por defecto para las entradas de parada protectora externa en el estado en el que se entrega (lado izquierdo) y el cableado para un dispositivo de parada de protección externa (lado derecho).

- (fr)** Le Lexium Cobot Cabinet Controller permet la connexion de bornes dédiées pour connecter en complément un signal d'arrêt de protection externe (CN8).

**REMARQUE :** Consultez la *Lexium Cobot Hardware Guide* pour obtenir des informations importantes sur la sécurité.

Les figures suivantes présentent le câblage par défaut des entrées d'arrêt de protection externe d'usine (côté gauche) et d'un dispositif d'arrêt de protection externe (côté droit).

- (de)** Am Lexium Cobot Cabinet Controller können spezielle Klemmen angeschlossen werden, um das Gerät mit einer externen Schutzabschaltung zu verbinden (CN8).

**HINWEIS:** Wichtige sicherheitsbezogene Informationen finden Sie im *Lexium Cobot Hardware Guide*.

Die nachstehenden Abbildungen zeigen die Standard-Verdrahtung der Eingänge für die externe Schutzabschaltung im Auslieferungszustand (links) und einer externen Schutzabschaltungsvorrichtung (rechts).

- (it)** Lexium Cobot Cabinet Controller prevede il collegamento di morsetti dedicati per collegare inoltre un segnale di arresto di protezione esterno (CN8).

**NOTA:** Consultare la *Lexium Cobot Hardware Guide* per informazioni importanti sulla sicurezza.

Le figure seguenti mostrano il cablaggio predefinito degli ingressi dell'arresto di protezione esterno in condizioni di fornitura (lato sinistro) e di un dispositivo di arresto di protezione esterno (lato destro).

- (zh)** Lexium Cobot Cabinet Controller 提供额外连接外部保护停止信号的专用端子连接 (CN8)。

**注:** 有关重要的安全相关信息，请参阅 *Lexium Cobot Hardware Guide*。

下图示出了出厂状态下外部保护停止输入 (左侧) 和外部保护停止设备 (右侧) 的默认接线。

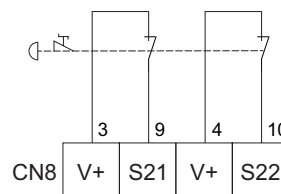
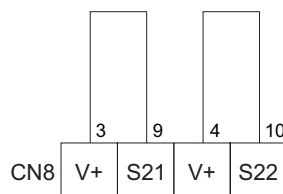

### Electrical Connections of the Lexium Cobot Compact Controller / Raccordements électriques / Elektrische Anschlüsse / Conexiones eléctricas / Collegamenti elettrici / 电气连接

**en** The following figures presents the interfaces at the Lexium Cobot Compact Controller. For further information on electrical connections, refer to the *Lexium Cobot Hardware Guide*.

**fr** Les figures suivantes présentent les interfaces du Lexium Cobot Compact Controller. Pour plus d'informations sur les connexions électriques, reportez-vous au *Lexium Cobot Hardware Guide*.

**de** Die nachstehenden Abbildungen zeigen die Schnittstellen des Lexium Cobot Compact Controllers. Weitere Informationen über elektrische Anschlüsse finden Sie im *Lexium Cobot Hardware Guide*.

**es** Las siguientes figuras presentan las interfaces del Lexium Cobot Compact Controller. Para más información acerca de las conexiones eléctricas, consulte el documento *Lexium Cobot Hardware Guide*.

**it** La figura seguente mostra le interfacce di Lexium Cobot Compact Controller. Per ulteriori informazioni sui collegamenti elettrici, consultare la *Lexium Cobot Hardware Guide*.

**zh** 下图示出了 Lexium Cobot Compact Controller 的接口。有关电气连接的更多信息，请参阅 *Lexium Cobot Hardware Guide*。

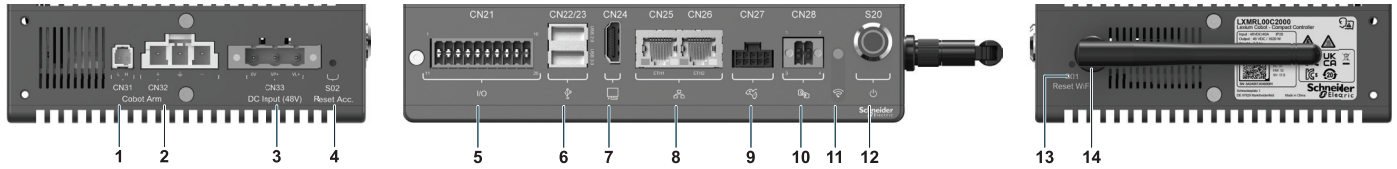

en	Number	Icon	Index	Description
	1	—	CN31	Lexium Cobot Arm CAN interface connector
	2	—	CN32	Lexium Cobot Arm power supply connector
	3	—	CN33	Input power supply connector 48 V dc
	4	—	S02	Account reset pinhole button
	5	I/O	CN21	Combined input and output interface for digital inputs and outputs, 24 V dc supply, remote power on and off, and RS485 connection <sup>1)</sup>
	6		CN22/23	USB port, reserved for manufacturer use
	7		CN24	HDMI port, reserved for manufacturer use
	8		CN25	ETH1: Ethernet port, reserved for manufacturer use
			CN26	ETH2: Ethernet port, supporting transmission speeds of 10/100 Mbit/s or 1 Gbit/s
	9		CN27	Control Stick interface connector <sup>2)</sup>
	10		CN28	Emergency stop interface
	11		—	WiFi status indicator
	12		S20	Power button
	13	—	S01	WiFi reset pinhole button
	14	—	—	WiFi antenna

<sup>1)</sup> Each of the digital interfaces can be individually configured as input or output. Also, some of them can be assigned to safety functions. For details, refer to Digital Inputs, page 24, Digital Outputs, page 25, and External Protective Stop, page 27.

<sup>2)</sup> The Control Stick can be replaced by the Control Stick Short Circuit Connector. When using the Control Stick Short Circuit Connector, ensure that an external emergency stop is connected and operational.

For more information on connecting an external emergency stop, refer to *Emergency Stop Safety Functions* in the *Lexium Cobot Hardware Guide*. The Control Stick Short Circuit Connector is included with the Lexium Cobot Compact Controller.

fr	Numéro	icône	Index	Description
	1	—	CN31	Connecteur d'interface CAN du Lexium Cobot Arm
	2	—	CN32	Connecteur d'alimentation du Lexium Cobot Arm
	3	—	CN33	Connecteur d'alimentation d'entrée 48 Vcc
	4	—	S02	Bouton de réinitialisation du compte
	5	E/S	CN21	Interface combinée d'entrée et de sortie pour les entrées et sorties numériques, alimentation 24 Vcc, mise sous tension et hors tension à distance et connexion RS485 <sup>1)</sup>
	6		CN22/23	Port USB, réservé à l'usage du fabricant
	7		CN24	Port HDMI, réservé à l'usage du fabricant
	8		CN25	ETH1 : Port Ethernet, réservé à l'usage du fabricant
			CN26	ETH2 : Port Ethernet supportant des vitesses de transmission de 10/100 Mbit/s ou 1 Gbit/s
	9		CN27	Connecteur d'interface du Control Stick <sup>2)</sup>
	10		CN28	Arrêt d'arrêt d'urgence
	11		—	Indicateur d'état Wifi
	12		S20	Bouton d'alimentation
	13	—	S01	Bouton de réinitialisation du Wifi
	14	—	—	Antenne Wifi

<sup>1)</sup> Chacune des interfaces numériques peut être configurée individuellement comme entrée ou sortie. En outre, certaines d'entre elles peuvent être affectées à des fonctions de sécurité. Pour plus de détails, reportez-vous à Entrées Numériques, page 24, Sorties Numériques, page 25, et Arrêt de protection externe, page 27.

<sup>2)</sup> Le Control Stick peut être remplacé par le Control Stick Short Circuit Connector. Lors de l'utilisation du Control Stick Short Circuit Connector, assurez-vous qu'un dispositif d'arrêt d'urgence externe est connecté et opérationnel.

Pour plus d'informations sur la connexion d'un interrupteur d'arrêt d'urgence externe, voir *Fonctions de sécurité, arrêt d'urgence* dans le *Lexium Cobot Hardware Guide*. Le Control Stick Short Circuit Connector est fourni avec le Lexium Cobot Compact Controller.

de	Number	Symbol	Index	Beschreibung
	1	—	CN31	CAN-Schnittstellenanschluss des Lexium Cobot Arms
	2	—	CN32	Spannungsversorgungsanschluss des Lexium Cobot Arms
	3	—	CN33	48-VDC-Eingangsspannungsversorgungsanschluss
	4	—	S02	Stiftloch-Knopf für Zurücksetzen des Kontos
	5	E/A	CN21	Gemeinsame Eingangs- und Ausgangsschnittstelle für Digitaleingänge und -ausgänge, 24-VDC-Versorgung, ferngesteuertes Ein- und Ausschalten und RS485-Anschluss <sup>1)</sup>
	6		CN22/23	USB-Anschluss, reserviert für die Verwendung durch den Hersteller
	7		CN24	HDMI-Anschluss, reserviert für die Verwendung durch den Hersteller
	8		CN25	ETH1: Ethernet-Anschluss, reserviert für die Verwendung durch den Hersteller
			CN26	ETH2: Ethernet-Anschluss, unterstützt Übertragungsgeschwindigkeit von 10/100 Mbit/s oder 1 Gbit/s
	9		CN27	Schnittstellenanschluss für Control Stick <sup>2)</sup>
	10		CN28	Not-Aus-Schnittstelle
	11		—	WiFi-Statusanzeige
	12		S20	Netztaсте
	13	—	S01	Stiftloch-Knopf für Zurücksetzen des WiFi
	14	—	—	WiFi-Antenne

<sup>1)</sup> Die einzelnen Digitalschnittstellen können als Eingang oder Ausgang konfiguriert werden. Außerdem können einige von ihnen Sicherheitsfunktionen zugewiesen werden. Weitere Informationen: Digitaleingänge siehe Seite 24, Digitalausgänge siehe Seite 25, externe Schutzabschaltung siehe Seite 27.

<sup>2)</sup> Der Control Stick kann durch den Kurzschlussstecker des Control Sticks ersetzt werden. Wenn Sie den Kurzschlussstecker des Control Sticks nutzen, stellen Sie sicher, dass ein externer Not-Aus-Schalter angeschlossen und betriebsbereit ist.

Weitere Informationen zum Anschluss eines externen Not-Aus-Schalters finden Sie unter *Not-Aus Sicherheitsfunktionen* im *Lexium Cobot Hardware Guide*. Der Kurzschlussstecker des Control Sticks ist im Lieferumfang des Lexium Cobot Compact Controllers enthalten.

es	Número	Icono	Índice	Descripción	it	Numero	Icona	Indice	Descrizione	zh	编号	图标	索引	说明
	1	–	CN31	Conector de interfaz CAN del Lexium Cobot Arm		1	–	CN31	Connettore dell'interfaccia CAN di Lexium Cobot Arm		1	–	CN31	Lexium Cobot Arm CAN 接口连接器
	2	–	CN32	Conector de alimentación del Lexium Cobot Arm		2	–	CN32	Connettore di alimentazione di Lexium Cobot Arm		2	–	CN32	Lexium Cobot Arm 电源连接器
	3	–	CN33	Conector de alimentación de entrada a 48 V CC		3	–	CN33	Introdurre connettore di alimentazione da 48 V CC		3	–	CN33	输入电源连接器 48 V dc
	4	–	S02	Botón de restablecimiento de cuenta		4	–	S02	Pulsante pinhole di reset dell'account		4	–	S02	账户重置销孔按钮
	5	E/S	CN21	Interfaz combinada de entrada y salida para entradas y salidas digitales, alimentación a 24 V CC, encendido y apagado remotos y conexión RS485 <sup>1)</sup>		5	I/O	CN21	Interfaccia combinata per ingressi e uscite digitali, alimentazione a 24 V CC, accensione e spegnimento a distanza e connessione RS485 <sup>1)</sup>		5	I/O	CN21	用于数字输入和输出的组合式输入和输出接口、24 V dc 电源、远程开启和关闭以及 RS485 连接 <sup>1)</sup>
	6	🔌	CN22/23	Puerto USB, reservado para uso del fabricante		6	🔌	CN22/23	Porta USB, riservata all'uso del produttore		6	🔌	CN22/23	USB 端口，保留供制造商使用
	7	📺	CN24	Puerto HDMI, reservado para uso del fabricante		7	📺	CN24	Porta HDMI, riservata all'uso del produttore		7	📺	CN24	HDMI 端口，保留供制造商使用
	8	🌐	CN25	ETH1: Puerto Ethernet, reservado para uso del fabricante		8	🌐	CN25	ETH1: porta Ethernet, riservata all'uso del produttore		8	🌐	CN25	ETH1: Ethernet 端口，保留供制造商使用
			CN26	ETH2: Puerto Ethernet, que admite velocidades de transmisión de 10/100 Mbit/s o 1 Gbit/s				CN26	ETH2: porta Ethernet, supporta velocità di trasmissione di 10/100 Mbit o 1 Gbit				CN26	ETH2: Ethernet 端口，支持 10/100 Mbit/s 或 1 Gbit/s 的传输速度
	9	🕹	CN27	Conector de interfaz del Control Stick <sup>2)</sup>		9	🕹	CN27	Connettore dell'interfaccia del Control Stick <sup>2)</sup>		9	🕹	CN27	Control Stick 接口连接器 <sup>2)</sup>
	10	🛑	CN28	Interfaz de parada de emergencia		10	🛑	CN28	Interfaccia dell'arresto di emergenza		10	🛑	CN28	急停接口
	11	📶	–	Indicador de estado de wifi		11	📶	–	Indicatore di stato del WiFi		11	📶	–	WiFi 状态指示灯
	12	🔌	S20	Botón de encendido		12	🔌	S20	Pulsante di accensione		12	🔌	S20	电源按钮
	13	–	S01	Botón de restablecimiento de wifi		13	–	S01	Pulsante pinhole di reset del WiFi		13	–	S01	WiFi 重置销孔按钮
	14	–	–	Antena de wifi		14	–	–	Antenna WiFi		14	–	–	WiFi 天线

<sup>1)</sup> 每个数字接口都可单独配置为输入或输出。此外，其中一些还可分配给安全功能。详情请参阅数字输入（第 24 页）、数字输出（第 25 页）和外部保护停止（第 27 页）。

<sup>2)</sup> Control Stick 可由 Control Stick 短路连接器代替。使用 Control Stick 短路连接器时，应确保已连接外部紧急停止装置，且该装置可正常使用。

有关连接外部紧急停止装置的更多信息，请参阅 *Lexium Cobot Hardware Guide* 中的紧急停止安全功能。Control Stick 短路连接器随 Lexium Cobot Compact Controller 提供。

<sup>1)</sup> Cada una de las interfaces digitales puede configurarse individualmente como entrada o salida. Además, algunas de ellas pueden asignarse a funciones de seguridad. Para obtener más detalles, consulte Entradas digitales (página 24), Salidas digitales (página 25) y Parada de protección externa (página 27).

<sup>2)</sup> El Control Stick se puede sustituir por el conector de cortocircuito del Control Stick. Al utilizar el conector de cortocircuito del Control Stick, asegúrese de tener una parada de emergencia externa conectada y operativa.

Para obtener más información sobre cómo conectar una parada de emergencia externa, consulte la sección *Emergency Stop Safety Functions* del documento *Lexium Cobot Hardware Guide*. El conector de cortocircuito del Control Stick se incluye con el Lexium Cobot Compact Controller.

<sup>1)</sup> Ciascuna delle interfacce digitali può essere configurata individualmente come ingresso o uscita. Inoltre, alcune di esse possono essere assegnate a funzioni di sicurezza. Per dettagli, consultare Ingressi digitali, pagina 24, Uscite digitali, pagina 25, e Arresto di protezione esterno, pagina 27.

<sup>2)</sup> Il Control Stick può essere sostituito dal Control Stick Short Circuit Connector. Quando si utilizza il Control Stick Short Circuit Connector, assicurarsi che un arresto di emergenza esterno sia collegato e funzionante.

Per maggiori informazioni sul collegamento di un arresto di emergenza esterno, consultare *Funzioni di sicurezza dell'arresto di emergenza* in *Lexium Cobot Hardware Guide*. Il Control Stick Short Circuit Connector è incluso nel Lexium Cobot Compact Controller.

**en** Connect the Lexium Cobot Arm to the Lexium Cobot Compact Controller CN31 and CN32.

Connect the 48 V dc power supply to the CN33 connector.

The adapter cable for CN31/CN32 and the power supply connector for CN33 are included with the Lexium Cobot Compact Controller.

The I/O connector and the E-Stop interface connector are included with the Lexium Cobot Compact Controller.

The following table presents the quantity of required 48 V dc power supplies for the different Lexium Cobot Arm references:

		Lexium Cobot Arm	
		LXMRL03	LXMRL05 LXMRL07 LXMRL12 LXMRL18
Power supply unit ABLU3-A48200	Quantity	1	2*
	Output current	20 A	2 x 20 A
	Output voltage	48 V dc	
* Two ABLU3A48200 in parallel operation. For further information, refer to the instruction sheet of the power supply.			

**fr** Connectez le Lexium Cobot Arm au Lexium Cobot Compact Controller CN31 et CN32.

Connectez l'alimentation électrique 48 Vcc au connecteur CN33.

Le câble adaptateur pour CN31/CN32 et le connecteur d'alimentation pour CN33 sont inclus dans le Lexium Cobot Compact Controller.

Le connecteur E/S et le connecteur d'interface d'arrêt d'urgence sont inclus dans le Lexium Cobot Compact Controller.

Le tableau suivant présente la quantité d'alimentations 48 Vcc nécessaires pour les différentes références du Lexium Cobot Arm :

		Lexium Cobot Arm	
		LXMRL03	LXMRL05 LXMRL07 LXMRL12 LXMRL18
Puissance unité d'alimentation ABLU3-A48200	Quantité	1	2*
	Courant de sortie	20 A	2 x 20 A
	Tension de sortie	48 Vcc	
* Deux ABLU3A48200 en fonctionnement parallèle. Pour plus d'informations, reportez-vous à la fiche d'instructions de l'alimentation électrique.			

**de** Verbinden Sie den Lexium Cobot Arm mit dem CN31- und CN32-Anschluss des Lexium Cobot Compact Controllers.

Verbinden Sie die 48-VDC-Spannungsversorgung mit dem CN33-Anschluss.

Das Adapterkabel für CN31/CN32 und der Stecker für die Spannungsversorgung an CN33 sind im Lieferumfang des Lexium Cobot Compact Controllers enthalten.

Der E/A-Anschluss und der Not-Aus-Schnittstellenanschluss sind im Lieferumfang des Lexium Cobot Compact Controllers enthalten.

Die folgende Tabelle zeigt die Anzahl der erforderlichen 48-VDC-Spannungsversorgungen für die verschiedenen Lexium Cobot Arm-Referenzen:

		Lexium Cobot Arm	
		LXMRL03	LXMRL05 LXMRL07 LXMRL12 LXMRL18
Leistung Versorgungseinheit ABLU3-A48200	Menge	1	2*
	Ausgangsstrom	20 A	2 x 20 A
	Ausgangsspannung	48 VDC	
* Zwei ABLU3A48200 im Parallelbetrieb. Weitere Informationen erhalten Sie im Anweisungsblatt für die Spannungsversorgung.			

**es** Conecte el Lexium Cobot Arm en el CN31 y CN32 del Lexium Cobot Compact Controller.

Conecte la alimentación a 48 V CC al conector CN33.

El cable adaptador para CN31/CN32 y el conector de alimentación para CN33 se incluyen con el Lexium Cobot Compact Controller.

El conector de E/S y el conector de interfaz de parada de emergencia se incluyen con el Lexium Cobot Compact Controller.

La siguiente tabla presenta la cantidad de suministros de alimentación a 48 V CC necesarios para las distintas referencias del Lexium Cobot Arm:

		Lexium Cobot Arm	
		LXMRL03	LXMRL05 LXMRL07 LXMRL12 LXMRL18
Fuente de alimentación ABLU3-A48200	Cantidad	1	2*
	Corriente de salida	20 A	2 x 20 A
	Tensión de salida	48 V CC	
* Dos ABLU3A48200 funcionando en paralelo. Para obtener más información, consulte la hoja de instrucciones de la fuente de alimentación.			

**it** Collegamento di Lexium Cobot Arm al Lexium Cobot Compact Controller CN31 e CN32.

Collegamento dell'alimentazione da 48 V CC al connettore CN33.

Il cavo adattatore per CN31/CN32 e il connettore di alimentazione per CN33 sono inclusi con il Lexium Cobot Compact Controller.

Il connettore I/O e il connettore dell'interfaccia E-Stop sono inclusi con il Lexium Cobot Compact Controller.

La tabella seguente illustra la quantità di alimentatori da 48 V CC necessari per i diversi riferimenti del Lexium Cobot Arm:

		Lexium Cobot Arm	
		LXMRL03	LXMRL05 LXMRL07 LXMRL12 LXMRL18
Unità di alimentazione ABLU3-A48200	Quantità	1	2*
	Corrente di uscita	20 A	2 x 20 A
	Tensione di uscita	48 V CC	
* Due ABLU3A48200 in funzionamento parallelo. Per ulteriori informazioni, consultare il foglio di istruzioni dell'alimentazione.			

**zh** 将 Lexium Cobot Arm 连接到 Lexium Cobot Compact Controller CN31 和 CN32。

将 48 V dc 电源连接到 CN33 连接器。

CN31/CN32 适配器电缆和 CN33 电源连接器随 Lexium Cobot Compact Controller 提供。

I/O 连接器和 E-Stop 接口连接器随 Lexium Cobot Compact Controller 提供。

下表列出了不同 Lexium Cobot Arm 参考编号所需的 48 V dc 电源数量：

		Lexium Cobot Arm	
		LXMRL03	LXMRL05 LXMRL07 LXMRL12 LXMRL18
电源单元 ABLU3-A48200	数量	1	2*
	输出电流	20 A	2 x 20 A
	输出电压	48 V dc	
* 两个 ABLU3A48200 并联运行。更多信息请参阅电源说明书。			

**en** The I/O interface provides functionality for various purposes. The table below provides an overview of individual pin usage for the Lexium Cobot Compact Controller.

**fr** L'interface E/S offre des fonctionnalités à des fins diverses. Le tableau ci-dessous donne un aperçu de l'utilisation des différentes broches du Lexium Cobot Compact Controller.

**de** Die E/A-Schnittstelle bietet Funktionen für verschiedene Zwecke. Die Tabelle liefert einen Überblick über die Verwendung der einzelnen Pins für den Lexium Cobot Compact Controller.

<b>en</b> Pin	Index	Description	<b>fr</b> Broche	Index	Description	<b>de</b> Pin	Index	Beschreibung
1, 2	24V int	24 V dc power supply input required to use the digital inputs or outputs	1, 2	24V int	Alimentation 24 Vcc nécessaire pour utiliser les entrées et sorties numériques	1, 2	24V int	Für die Verwendung der Digitaleingänge/-ausgänge erforderliche 24-VDC-Spannungsversorgungsanschluss
3	R-OFF	Remote power-off signal input	3	R-OFF	Entrée du signal de mise hors tension à distance	3	R-OFF	Signaleingang für ferngesteuertes Ausschalten
4	DIQ1	Digital channel 1, can be configured as digital input or digital output	4	DIQ1	Canal numérique 1, peut être configuré comme entrée ou sortie numérique	4	DIQ1	Digitalkanal 1, der als Digital- eingang oder Digitalausgang konfiguriert werden kann
5	DIQ2	Digital channel 2, can be configured as digital input or digital output	5	DIQ2	Canal numérique 2, peut être configuré comme entrée ou sortie numérique	5	DIQ2	Digitalkanal 2, der als Digital- eingang oder Digitalausgang konfiguriert werden kann
6	DIQ3	Digital channel 3, can be configured as digital input or digital output	6	DIQ3	Canal numérique 3, peut être configuré comme entrée ou sortie numérique	6	DIQ3	Digitalkanal 3, der als Digital- eingang oder Digitalausgang konfiguriert werden kann
7	DIQ4	Digital channel 4, can be configured as digital input or digital output	7	DIQ4	Canal numérique 4, peut être configuré comme entrée ou sortie numérique	7	DIQ4	Digitalkanal 4, der als Digital- eingang oder Digitalausgang konfiguriert werden kann
8	CAN-H	CAN-H signal, reserved for manufacturer use	8	CAN-H	Signal CAN-H, réservé à l'usage du fabricant	8	CAN-H	CAN-H-Signal, reserviert für die Verwendung durch den Hersteller
9	D0S	D0 channel for RS485 communication, Lexium Cobot Compact Controller acting as server	9	D0S	Canal D0 pour la communication RS485, Lexium Cobot Compact Controller faisant office de serveur	9	D0S	D0-Kanal für die RS485-Kommunikation, während der Lexium Cobot Compact Controller als Server fungiert
10	D0C	D0 channel for RS485 communication, Lexium Cobot Compact Controller acting as client	10	D0C	Canal D0 pour la communication RS485, Lexium Cobot Compact Controller faisant office de client	10	D0C	D0-Kanal für die RS485-Kommunikation, während der Lexium Cobot Compact Controller als Client fungiert
11	24V	24 V dc power supply provided by the Lexium Cobot, used to supply pins 1 and 2 (24V) of the I/O interface	11	24V	Alimentation 24 Vcc fournie par le Lexium Cobot, utilisée pour alimenter les broches 1 et 2 (24V) de l'interface E/S.	11	24V	Vom Lexium Cobot gelieferte 24-VDC-Spannungsversorgung, die zur Versorgung der Pins 1 und 2 (24 V) der E/A-Schnittstelle dient
12, 13	0V	0V reference potential to 24V, supply for protective stop and protective earth ground for RS485 communication	12, 13	0 V	Potentiel de référence 0V à 24V, alimentation de l'arrêt de protection et terre de protection pour la communication RS485	12, 13	0V	0-V-Bezugspotenzial für 24 V, Versorgung für Schutzabschaltung und Schutz- erdung für RS485-Kommunikation
14	R-ON	Remote power-on signal input	14	R-ON	Entrée du signal de mise sous tension à distance	14	R-ON	Signaleingang für ferngesteuertes Einschalten
15	S21	First input channel for protective stop (negative logic)	15	S21	Premier canal d'entrée pour l'arrêt de protection (logique négative)	15	S21	Erster Eingangskanal für Schutzabschaltung (negative Logik)
16	S22	Second input channel for protective stop (negative logic)	16	S22	Deuxième canal d'entrée pour l'arrêt de protection (logique négative)	16	S22	Zweiter Eingangskanal für Schutzabschaltung (negative Logik)
17	DIQ5	Digital channel 5, can be configured as digital input or digital output	17	DIQ5	Canal numérique 5, peut être configuré comme entrée ou sortie numérique	17	DIQ5	Digitalkanal 5, der als Digital- eingang oder Digitalausgang konfiguriert werden kann
18	CAN-L	CAN-L signal, reserved for manufacturer use	18	CAN-L	Signal CAN-L, réservé à l'usage du fabricant	18	CAN-L	CAN-L-Signal, reserviert für die Verwendung durch den Hersteller
19	D1S	D1 channel for RS485 communication, Lexium Cobot Compact Controller acting as server	19	D1S	Canal D1 pour la communication RS485, Lexium Cobot Compact Controller faisant office de serveur	19	D1S	D1-Kanal für die RS485-Kommunikation, während der Lexium Cobot Compact Controller als Server fungiert
20	D1C	D1 channel for RS485 communication, Lexium Cobot Compact Controller acting as client	20	D1C	Canal D1 pour la communication RS485, Lexium Cobot Compact Controller faisant office de client	20	D1C	D1-Kanal für die RS485-Kommunikation, während der Lexium Cobot Compact Controller als Client fungiert

**es** La interfaz de E/S proporciona funcionalidad para diversas finalidades. La tabla siguiente ofrece una visión general del uso individual de los pines del Lexium Cobot Compact Controller.

**it** L'interfaccia I/O fornisce funzionalità per vari scopi. La tabella sottostante fornisce una panoramica dell'utilizzo dei singoli pin di Lexium Cobot Compact Controller.

**zh** I/O 接口提供用于各种目的的功能。下表提供了 Lexium Cobot Compact Controller 各引脚使用情况的概览。

<b>es</b> Pin	Índice	Descripción	<b>it</b> Pin	Indice	Descrizione	<b>zh</b> 引脚	索引	说明
1, 2	24V int	Se requiere entrada de alimentación a 24 V CC para utilizar las entradas o salidas digitales	1, 2	24V int	Ingresso alimentazione da 24 V CC richiesto per l'utilizzo degli ingressi o delle uscite digitali	1, 2	24V int	使用数字输入或输出时需要的 24 V dc 电源输入
3	R-OFF	Entrada de señal de apagado a distancia	3	R-OFF	Ingresso segnale di spegnimento a distanza	3	R-OFF	远程关机信号输入
4	DIQ1	Canal digital 1; puede configurarse como entrada digital o salida digital	4	DIQ1	Canale digitale 1, configurabile come ingresso o uscita digitale	4	DIQ1	数字通道 1, 可配置为数字输入或数字输出
5	DIQ2	Canal digital 2; puede configurarse como entrada digital o salida digital	5	DIQ2	Canale digitale 2, configurabile come ingresso o uscita digitale	5	DIQ2	数字通道 2, 可配置为数字输入或数字输出
6	DIQ3	Canal digital 3; puede configurarse como entrada digital o salida digital	6	DIQ3	Canale digitale 3, configurabile come ingresso o uscita digitale	6	DIQ3	数字通道 3, 可配置为数字输入或数字输出
7	DIQ4	Canal digital 4; puede configurarse como entrada digital o salida digital	7	DIQ4	Canale digitale 4, configurabile come ingresso o uscita digitale	7	DIQ4	数字通道 4, 可配置为数字输入或数字输出
8	CAN-H	Señal CAN-H, reservada para uso del fabricante	8	CAN-H	Segnale CAN-H, riservato all'uso del produttore.	8	CAN-H	CAN-H 信号, 保留供制造商使用
9	D0S	Canal D0 para la comunicación RS485; el Lexium Cobot Compact Controller actúa como servidor	9	D0S	Canale D0 per la comunicazione RS485, Lexium Cobot Compact Controller agisce da server	9	D0S	RS485 通讯 D0 通道, Lexium Cobot Compact Controller 充当服务器
10	D0C	Canal D0 para la comunicación RS485; el Lexium Cobot Compact Controller actúa como cliente	10	D0C	Canale D0 per la comunicazione RS485, Lexium Cobot Compact Controller agisce da client	10	D0C	RS485 通讯 D0 通道, Lexium Cobot Compact Controller 充当客户端
11	24V	Alimentación a 24 V CC proporcionada por el Lexium Cobot, utilizada para alimentar los pines 1 y 2 (24 V) de la interfaz de E/S	11	24 V	Alimentazione da 24 V CC fornita da Lexium Cobot, utilizzata per alimentare i pin 1 e 2 (24V) dell'interfaccia di I/O	11	24 V	由 Lexium Cobot 提供的 24 V dc 电源, 用于为 I/O 接口的引脚 1 和 2 (24V) 供电
12, 13	0 V	Potencial de referencia de 0 V a 24 V; suministros para la parada de protección y tierra de protección para la comunicación RS485	12, 13	0 V	Potenziale di riferimento 0V a 24V, alimentazione per arresto di protezione e messa a terra di protezione per la comunicazione RS485	12, 13	0 V	0V 至 24V 的参考电位、保护停止的供电和 RS485 通讯的保护接地
14	R-ON	Entrada de señal de encendido a distancia	14	R-ON	Ingresso segnale di accensione a distanza	14	R-ON	远程开机信号输入
15	S21	Primer canal de entrada para la parada de protección (lógica negativa)	15	S21	Primo canale di ingresso per l'arresto di protezione (logica negativa)	15	S21	用于保护停止的第一个输入通道 (负逻辑)
16	S22	Segundo canal de entrada para la parada de protección (lógica negativa)	16	S22	Secondo canale di ingresso per l'arresto di protezione (logica negativa)	16	S22	用于保护停止的第二个输入通道 (负逻辑)
17	DIQ5	Canal digital 5; puede configurarse como entrada digital o salida digital	17	DIQ5	Canale digitale 5, configurabile come ingresso o uscita digitale	17	DIQ5	数字通道 5, 可配置为数字输入或数字输出
18	CAN-L	Señal CAN-L, reservada para uso del fabricante	18	CAN-L	Segnale CAN-L, riservato all'uso del produttore.	18	CAN-L	CAN-L 信号, 保留供制造商使用
19	D1S	Canal D1 para la comunicación RS485; el Lexium Cobot Compact Controller actúa como servidor	19	D1S	Canale D1 per la comunicazione RS485, Lexium Cobot Compact Controller agisce da server	19	D1S	RS485 通讯 D1 通道, Lexium Cobot Compact Controller 充当服务器
20	D1C	Canal D1 para la comunicación RS485; el Lexium Cobot Compact Controller actúa como cliente	20	D1C	Canale D1 per la comunicazione RS485, Lexium Cobot Compact Controller agisce da client	20	D1C	RS485 通讯 D1 通道, Lexium Cobot Compact Controller 充当客户端

**Power Supply / Alimentation électrique / Spannungsversorgung / Alimentación / Alimentazione / 电源**

**en** The following figure presents the connection of a 48 V dc Modicon power supply to provide DC power to the Lexium Cobot Compact Controller.

**fr** La figure suivante présente la connexion d'une alimentation Modicon 48 Vcc pour fournir une alimentation en courant continu au Lexium Cobot Compact Controller.

**de** Die nachstehende Abbildung zeigt die Verbindung einer Modicon Spannungsversorgung mit 48 VDC zur Versorgung des Lexium Cobot Compact Controllers mit Gleichstrom.

**es** La siguiente figura presenta la conexión de una fuente de alimentación Modicon a 48 V CC para suministrar CC al Lexium Cobot Compact Controller.

**it** La figura seguente mostra il collegamento di un'alimentazione Modicon da 48 V CC per fornire alimentazione CC al Lexium Cobot Compact Controller.

**zh** 下图示出了为 Lexium Cobot Compact Controller 提供 DC 电源的 48 V dc Modicon 电源的连接

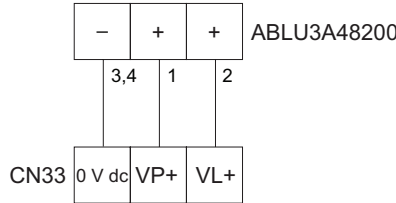

**en** Use wires with the following minimum cross-sections:

Connector	Pin	Wire cross-section
CN33	0 V dc	2.5 mm <sup>2</sup> (14 AWG)
	VP+	2.5 mm <sup>2</sup> (14 AWG)
	VL+	1.5 mm <sup>2</sup> (16 AWG)

**fr** Utilisez des fils ayant les sections minimales suivantes :

Connecteur	Broche	Section de fil
CN33	0 Vcc	2,5 mm <sup>2</sup> (14 AWG)
	VP+	2,5 mm <sup>2</sup> (14 AWG)
	VL+	1,5 mm <sup>2</sup> (16 AWG)

**de** Verwenden Sie Leitungen mit den folgenden minimalen Querschnitten:

Anschluss	Pin	Leitungsquerschnitt
CN33	0 VDC	2,5 mm <sup>2</sup> (14 AWG)
	VP+	2,5 mm <sup>2</sup> (14 AWG)
	VL+	1,5 mm <sup>2</sup> (16 AWG)

**es** Utilice cables con las siguientes secciones transversales mínimas:

Conector	Pin	Sección transversal de cable
CN33	0 V CC	2,5 mm <sup>2</sup> (14 AWG)
	VP+	2,5 mm <sup>2</sup> (14 AWG)
	VL+	1,5 mm <sup>2</sup> (16 AWG)

**it** Utilizzare fili con le seguenti sezioni minime:

Connettore	Pin	Sezione del cavo
CN33	0 V CC	2,5 mm <sup>2</sup> (14 AWG)
	VP+	2,5 mm <sup>2</sup> (14 AWG)
	VL+	1,5 mm <sup>2</sup> (16 AWG)

**zh** 使用具有以下最小截面积的电线:

连接器	引脚	电线截面积
CN33	0 V dc	2.5 mm <sup>2</sup> (14 AWG)
	VP+	2.5 mm <sup>2</sup> (14 AWG)
	VL+	1.5 mm <sup>2</sup> (16 AWG)

**Digital Inputs / Entrées numériques / Digitaleingänge / Entradas digitales / Ingressi digitali / 数字输入**

**en** The following figure presents the source wiring of the digital inputs at the Lexium Cobot Compact Controller (I/O connector CN21) when configured as inputs.

**fr** La figure suivante présente le câblage source des entrées numériques du Lexium Cobot Compact Controller (connecteur d'E/S CN21) lorsqu'elles sont configurées en tant qu'entrées.

**de** Die nachstehende Abbildung zeigt die Source-Verdrahtung der Digitaleingänge am Lexium Cobot Compact Controller (E/A-Anschluss CN21), sofern sie als Eingänge konfiguriert sind.

**es** La siguiente figura presenta el cableado de fuente de las entradas digitales del Lexium Cobot Compact Controller (conector de E/S CN21) cuando se configuran como entradas.

**it** La figura seguente mostra la sorgente del cablaggio degli ingressi digitali di Lexium Cobot Compact Controller (connettore I/O CN21) quando sono configurati come ingressi.

**zh** 下图示出了 Lexium Cobot Compact Controller (I/O 接口 CN21) 的数字输入配置为输入时的源型接线。

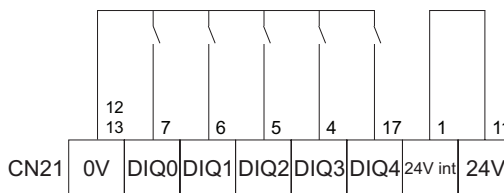

**en NOTE:** Each of the digital interfaces can be individually configured as input or output.

**fr REMARQUE :** Chacune des interfaces numériques peut être configurée individuellement comme entrée ou sortie.

**de HINWEIS:** Die einzelnen Digitalschnittstellen können als Eingang oder Ausgang konfiguriert werden.

**es NOTA:** Cada una de las interfaces digitales puede configurarse individualmente como entrada o salida.

**it NOTA:** Ciascuna delle interfacce digitali può essere configurata individualmente come ingresso o uscita.

**zh 注:** 每个数字接口都可单独配置为输入或输出。



**Digital Outputs / Sorties numériques / Digitalausgänge / Salidas digitales / Uscite digitali / 数字输出**

- en** The following figure presents the sink wiring of the digital outputs at the Lexium Cobot Compact Controller (I/O connector CN21) when configured as outputs.
- es** La siguiente figura presenta el cableado de sumidero de las salidas digitales del Lexium Cobot Compact Controller (conector de E/S CN21) cuando se configuran como salidas.

- fr** La figure suivante présente le câblage à logique positive des sorties numériques au niveau du Lexium Cobot Compact Controller (connecteur d'E/S CN21) lorsqu'elles sont configurées en tant que sorties.
- it** La figura seguente mostra il dissipatore del cablaggio degli ingressi digitali di Lexium Cobot Compact Controller (connettore I/O CN21) quando sono configurati come uscite.

- de** Die nachstehende Abbildung zeigt die Sink-Verdrahtung der Digitalausgänge am Lexium Cobot Compact Controller (E/A-Anschluss CN21), sofern sie als Ausgänge konfiguriert sind.
- zh** 下图示出了 Lexium Cobot Compact Controller (I/O 接口 CN21) 的数字输出配置为输出时的漏型接线。

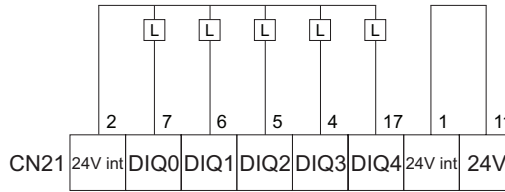

- en** **NOTE:** Each of the digital interfaces can be individually configured as input or output.
- fr** **REMARQUE :** Chacune des interfaces numériques peut être configurée individuellement comme entrée ou sortie.
- de** **HINWEIS:** Die einzelnen Digitalschnittstellen können als Eingang oder Ausgang konfiguriert werden.
- es** **NOTA:** Cada una de las interfaces digitales puede configurarse individualmente como entrada o salida.
- it** **NOTA:** Ciascuna delle interfacce digitali può essere configurata individualmente come ingresso o uscita.
- zh** **注:** 每个数字接口都可单独配置为输入或输出。

**RS485 Communication with Lexium Cobot Compact Controller Acting as Client / Communication RS485 avec le Lexium Cobot Compact Controller agissant en tant que client / RS485-Kommunikation mit Lexium Cobot Compact Controller als Client / Comunicación RS485 con el Lexium Cobot Compact Controller como cliente / Comunicazione RS485 dove Lexium Cobot Compact Controller agisce da client / RS485 通讯, Lexium Cobot Compact Controller 充当客户端**

- en** The following figure shows the wiring of the RS485 communication to an external RS485 server, where the Lexium Cobot Compact Controller operates as a client.
- es** La siguiente figura muestra el cableado para la comunicación RS485 con un servidor RS485 externo, donde el Lexium Cobot Compact Controller actúa como cliente.

- fr** La figure suivante montre le câblage de la communication RS485 vers un serveur RS485 externe, où le Lexium Cobot Compact Controller fonctionne en tant que client.
- it** La figura seguente mostra il cablaggio della comunicazione RS485 ad un server RS485 esterno, dove il Lexium Cobot Compact Controller agisce da client.

- de** Die nachstehende Abbildung zeigt die Verdrahtung der RS485-Kommunikation an einen externen RS485-Server, wobei der Lexium Cobot Compact Controller als Client fungiert.
- zh** 下图示出了连接外部 RS485 服务器的 RS485 通讯接线, 其中 Lexium Cobot Compact Controller 充当客户端。

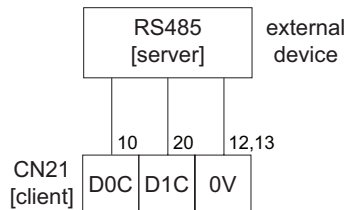

**RS485 Communication with Lexium Cobot Compact Controller Acting as Server / Communication RS485 avec le Lexium Cobot Compact Controller agissant en tant que serveur / RS485-Kommunikation mit Lexium Cobot Compact Controller als Server / Comunicación RS485 con el Lexium Cobot Compact Controller como servidor / Comunicazione RS485 dove Lexium Cobot Compact Controller agisce da server / RS485 通讯, Lexium Cobot Compact Controller 充当服务器**

- en** The following figure shows the wiring of the RS485 communication to an external RS485 client, where the Lexium Cobot Compact Controller operates as a server.
- es** La siguiente figura muestra el cableado para la comunicación RS485 con un cliente RS485 externo, donde el Lexium Cobot Compact Controller actúa como servidor.

- fr** La figure suivante montre le câblage de la communication RS485 vers un client RS485 externe, où le Lexium Cobot Compact Controller fonctionne en tant que serveur.
- it** La figura seguente mostra il cablaggio della comunicazione RS485 ad un client RS485 esterno, dove il Lexium Cobot Compact Controller agisce da server.

- de** Die nachstehende Abbildung zeigt die Verdrahtung der RS485-Kommunikation an einen externen RS485-Client, wobei der Lexium Cobot Compact Controller als Server fungiert.
- zh** 下图示出了连接外部 RS485 客户端的 RS485 通讯接线, 其中 Lexium Cobot Compact Controller 充当服务器。

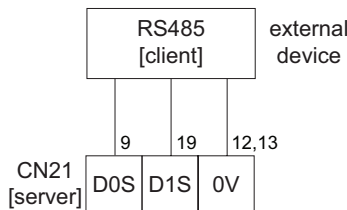

## Remote On and Off / Télécommande marche/arrêt / Ferngesteuertes Ein- und Ausschalten / Encendido y apagado a distancia / Remote Accensione e spegnimento a distanza / 远程开和关

**en** The Lexium Cobot Compact Controller can be powered on and off remotely. Remote on and off requires an external power supply (5...24 V dc), where V- (I/O connector CN21) and 0 V dc of the external power supply are connected.

The following figure presents the wiring of the remote powering-on function at the Lexium Cobot Compact Controller (I/O connector CN21).

**es** El Lexium Cobot Compact Controller se puede encender y apagar a distancia. El encendido y apagado a distancia requieren una alimentación externa (5...24 V CC), donde se conectan V- (conector de E/S CN21) y 0 V CC de la alimentación externa.

La siguiente figura presenta el cableado de la función de encendido a distancia del Lexium Cobot Compact Controller (conector de E/S CN21).

**fr** Le Lexium Cobot Compact Controller peut être activé et désactivé à distance. L'activation et la désactivation à distance nécessitent une alimentation externe (5 à 24 Vcc), où le V- (connecteur E/S CN21) et le 0 Vcc de l'alimentation externe sont connectés.

La figure suivante présente le câblage de la fonction de mise sous tension à distance au niveau du Lexium Cobot Compact Controller (connecteur E/S CN21).

**it** Lexium Cobot Compact Controller può essere acceso e spento a distanza. L'accensione e lo spegnimento a distanza richiedono un'alimentazione esterna (5...24 V CC), dove V- (connettore I/O CN21) e 0 V CC dell'alimentazione esterna sono collegati.

La figura seguente mostra il cablaggio della funzione di accensione a distanza su Lexium Cobot Compact Controller (connettore I/O CN21).

**de** Der Lexium Cobot Compact Controller kann ferngesteuert ein- und ausgeschaltet werden. Ferngesteuertes Ein- und Ausschalten erfordert eine externe Spannungsversorgung (5...24 VDC), bei der V- (E/A-Anschluss CN21) und 0 VDC der externen Spannungsversorgung verbunden sind.

Die nachstehende Abbildung zeigt die Verdrahtung der Ferneinschaltfunktion am Lexium Cobot Compact Controller (E/A-Anschluss CN21).

**zh** Lexium Cobot Compact Controller 可以远程开启和关闭。远程开启和关闭需要外部电源 (5...24 V dc)，其中 V- (I/O 连接器 CN21) 和外部电源的 0 V dc 相连接。

下图示出了 Lexium Cobot Compact Controller 的远程开机功能接线 (I/O 连接器 CN21)。

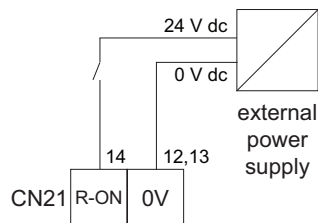

**en** The following figure presents the wiring of the remote powering-off function at the Lexium Cobot Compact Controller (I/O connector CN21).

**es** La siguiente figura presenta el cableado de la función de apagado a distancia del Lexium Cobot Compact Controller (conector de E/S CN21).

**fr** La figure suivante présente le câblage de la fonction de mise hors tension à distance au niveau du Lexium Cobot Compact Controller (connecteur E/S CN21).

**it** La figura seguente mostra il cablaggio della funzione di spegnimento a distanza su Lexium Cobot Compact Controller (connettore I/O CN21).

**de** Die nachstehende Abbildung zeigt die Verdrahtung der Fernausschaltfunktion am Lexium Cobot Compact Controller (E/A-Anschluss CN21).

**zh** 下图示出了 Lexium Cobot Compact Controller 的远程关机功能接线 (I/O 连接器 CN21)。

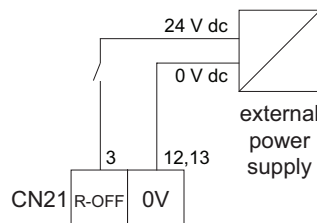

### ⚠ WARNING / AVERTISSEMENT / WARNUNG / ADVERTENCIA / AVVERTENZA / 警告

#### UNINTENDED EQUIPMENT OPERATION

Ensure that the R-ON and the R-OFF pins are not powered simultaneously.

**Failure to follow these instructions can result in death, serious injury, or equipment damage.**

#### FONCTIONNEMENT IMPRÉVU DE L'ÉQUIPEMENT

Assurez-vous que les broches R-ON et R-OFF ne sont pas alimentées simultanément.

**Le non-respect de ces instructions peut entraîner la mort, des blessures graves ou des dommages matériels.**

#### NICHT BESTIMMUNGSGEMÄSSER GEBRAUCH

Stellen Sie sicher, dass die Stifte R-ON und R-OFF nicht gleichzeitig mit Strom versorgt werden.

**Die Nichtbeachtung dieser Anweisungen kann Tod, schwere Verletzungen oder Geräteschäden zur Folge haben.**

#### FUNCIONAMIENTO INVOLUNTARIO DE LOS EQUIPOS

Asegúrese de que los pines R-ON y R-OFF no reciban alimentación a la vez.

**Si no se siguen estas instrucciones, podrían producirse lesiones graves o la muerte, así como daños en los equipos.**

#### FUNCIONAMENTO INVOLONTARIO DELL'APPARECCHIATURA

Assicurarsi che i pini R-ON e R-OFF non siano accesi contemporaneamente.

**La mancata osservanza di queste istruzioni può causare morte, lesioni gravi o danni all'apparecchiatura.**

#### 设备意外操作

确保 R-ON 和 R-OFF 引脚不同时通电。

**不遵守这些说明可能会导致死亡、重伤或设备损坏。**

**en** In order to avoid that both pins are simultaneously at 24 V dc, use an SPDT switch to alternate the closed circuit between the two pins R-ON and R-OFF.

**fr** Pour éviter que les deux broches soient à 24 Vcc simultanément, utilisez un interrupteur SPDT pour faire basculer le circuit fermé entre les deux broches R-ON et R-OFF.

**de** Um zu vermeiden, dass beide Stifte gleichzeitig mit 24 VDC versorgt werden, verwenden Sie einen einpoligen Wechselschalter (SPDT), um die Stifte R-ON und R-OFF abwechselnd unter Strom zu setzen.

**es** Para evitar que ambos pines se encuentren a 24 V CC a la vez, utilice un interruptor SPDT para alternar el circuito cerrado entre los pines R-ON y R-OFF.

**it** Per evitare che entrambi i pini siano contemporaneamente a 24 V CC, usare un interruttore SPDT per alternare il circuito chiuso tra i due pini R-ON e R-OFF.

**zh** 为避免两个引脚同时处于 24 V dc，请使用 SPDT 开关在两个引脚 R-ON 和 R-OFF 之间交替闭合电路。

**External Emergency Stop / Arrêt d'urgence externe / Externer Not-Aus-Schalter / Parada de emergencia externa / Arresto di emergenza esterno / 外部急停**

**(en)** The Lexium Cobot Control Stick is equipped with a built-in emergency stop push button. To also connect an external emergency stop signal, the Lexium Cobot Compact Controller provides the connection of dedicated terminals (E-Stop connector CN28).

**NOTE:** Consult the *Lexium Cobot Hardware Guide* for important safety-related information.

The following figures present the default wiring of the external emergency stop inputs in delivery condition (left-hand side) and the wiring of an external emergency stop (right-hand side).

**(fr)** Le Lexium Cobot Control Stick est équipé d'un bouton-poussoir d'arrêt d'urgence intégré. Pour connecter en plus un signal d'arrêt d'urgence externe, le Lexium Cobot Compact Controller propose la connexion de bornes dédiées (connecteur d'arrêt d'urgence CN28).

**REMARQUE :** Consultez le *Lexium Cobot Hardware Guide* pour obtenir des informations importantes sur la sécurité.

Les figures suivantes présentent le câblage par défaut des entrées d'arrêt d'urgence externe d'usine (côté gauche) et le câblage d'un arrêt d'urgence externe (côté droit).

**(de)** Der Lexium Cobot Control Stick verfügt über einen eingebauten Not-Aus-Schalter. Zudem können am Lexium Cobot Compact Controller spezielle Klemmen angeschlossen werden, um das Gerät mit einem externen Not-Aus-Signal zu verbinden (Not-Aus-Anschluss CN28).

**HINWEIS:** Wichtige sicherheitsbezogene Informationen finden Sie im *Lexium Cobot Hardware Guide*.

Die nachstehenden Abbildungen zeigen die Standard-Verdrahtung der Eingänge für den externen Not-Aus-Schalter im Auslieferungszustand (links) und die Verdrahtung eines externen Not-Aus-Schalters (rechts).

**(es)** La Lexium Cobot Control Stick está equipada con un pulsador de parada de emergencia integrado. Para conectar además una señal de parada de emergencia externa, el Lexium Cobot Compact Controller ofrece una conexión para terminales dedicados (Conector de parada de emergencia CN28).

**NOTA:** Consulte el documento *Lexium Cobot Hardware Guide* para obtener información importante relacionada con la seguridad.

Las siguientes figuras presentan el cableado por defecto para las entradas de parada de emergencia externa en el estado en el que se entrega (lado izquierdo) y el cableado para una parada de emergencia externa (lado derecho).

**(it)** Lexium Cobot Control Stick è dotato di un pulsante di arresto di emergenza integrato. Per collegare anche un segnale di arresto di emergenza esterno, Lexium Cobot Compact Controller prevede il collegamento di terminali dedicati (connettore E-Stop CN28).

**NOTA:** Consultare la *Lexium Cobot Hardware Guide* per informazioni importanti sulla sicurezza.

Le figure seguenti mostrano il cablaggio predefinito degli ingressi dell'arresto di emergenza esterno in condizioni di fornitura (lato sinistro) e il cablaggio di un arresto di emergenza esterno (lato destro).

**(zh)** Lexium Cobot Control Stick 配有内置急停按钮。为连接外部急停信号，Lexium Cobot Compact Controller 提供了专用端子连接（急停连接器 CN28）。

**注：**有关重要的安全相关信息，请参阅 *Lexium Cobot Hardware Guide*。

下图示出了出厂状态下的外部急停输入的默认接线（左侧）和外部急停接线（右侧）。

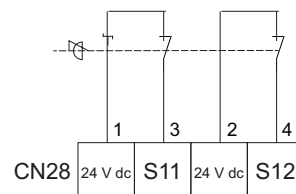
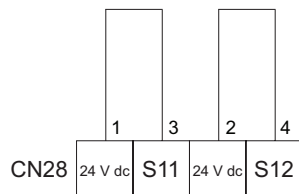

**External Protective Stop / Arrêt de protection externe / Externe Schutzabschaltung / Parada protectora externa / Arresto di protezione esterno / 外部保护停止**

**(en)** The Lexium Cobot Compact Controller provides the connection of dedicated terminals to additionally connect an external protective stop signal (I/O connector CN21).

**NOTE:** Consult the *Lexium Cobot Hardware Guide* for important safety-related information.

The following figures present the default wiring of the external protective stop inputs in delivery condition (left-hand side) and of an external protective stop device (right-hand side).

**(fr)** Le Lexium Cobot Compact Controller permet la connexion de bornes dédiées pour connecter en complément un signal d'arrêt de protection externe (connecteur E/S CN21).

**REMARQUE :** Consultez le *Lexium Cobot Hardware Guide* pour obtenir des informations importantes sur la sécurité.

Les figures suivantes présentent le câblage par défaut des entrées d'arrêt de protection externe d'usine (côté gauche) et d'un dispositif d'arrêt de protection externe (côté droit).

**(de)** Am Lexium Cobot Compact Controller können spezielle Klemmen angeschlossen werden, um das Gerät mit einer externen Schutzabschaltung zu verbinden (E/A-Anschluss CN21).

**HINWEIS:** Wichtige sicherheitsbezogene Informationen finden Sie im *Lexium Cobot Hardware Guide*.

Die nachstehenden Abbildungen zeigen die Standard-Verdrahtung der Eingänge für die externe Schutzabschaltung im Auslieferungszustand (links) und einer externen Schutzabschaltungsvorrichtung (rechts).

**(es)** El Lexium Cobot Compact Controller ofrece una conexión para terminales dedicados destinados a la conexión de una señal de parada de protección externa (CN21).

**NOTA:** Consulte el documento *Lexium Cobot Hardware Guide* para obtener información importante relacionada con la seguridad.

Las siguientes figuras presentan el cableado por defecto para las entradas de parada protectora externa en el estado en el que se entrega (lado izquierdo) y el cableado para un dispositivo de parada de protección externa (lado derecho).

**(it)** Lexium Cobot Compact Controller prevede il collegamento di morsetti dedicati per collegare inoltre un segnale di arresto di protezione esterno (connettore I/O CN21).

**NOTA:** Consultare la *Lexium Cobot Hardware Guide* per informazioni importanti sulla sicurezza.

Le figure seguenti mostrano il cablaggio predefinito degli ingressi dell'arresto di protezione esterno in condizioni di fornitura (lato sinistro) e di un dispositivo di arresto di protezione esterno (lato destro).





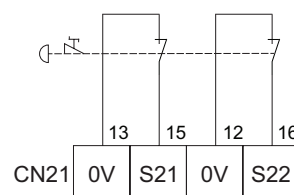
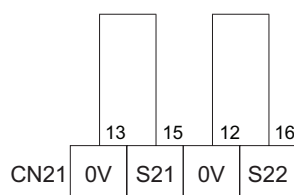

**(zh)** Lexium Cobot Compact Controller 提供额外连接外部保护停止信号的专用端子连接（I/O 连接器 CN21）。

**注：**有关重要的安全相关信息，请参阅 *Lexium Cobot Hardware Guide*。

下图示出了出厂状态下外部保护停止输入（左侧）和外部保护停止设备（右侧）的默认接线。



**Grounding the Lexium Cobot Compact Controller/ Mise à la terre du Lexium Cobot Compact Controller / Erden des Lexium Cobot Compact Controller / Puesta a tierra del Lexium Cobot Compact Controller / Messa a terra di Lexium Cobot Compact Controller / 将 Lexium Cobot Compact Controller 接地**

- en** 1. Feed and fasten the ground cable (protective earth ground) to the ground connection (1) of the robot housing. The ground connection is marked with the following symbol: 
2. Mount the ground cable (protective earth ground) in the following order:
- Washer M3 (2)
  - Ring cable lug M3 (3)
  - Washer M3 (4)
  - Lock washer M3 (5)
  - Screw M3 (6)
- Tightening torque: 1.4 Nm (12.4 lbf-in), property class of the screw: 8.8 or greater.  
**NOTE:** Ground cable cross-section 2.5 mm<sup>2</sup> (AWG 13.2) or greater.
3. Verify the correct routing and fastening of the cables to help prevent any collision of cables and moving parts.
- fr** 1. Acheminez et fixez le câble de terre (mise à la terre de protection) au raccord de terre (1) du coffrage du robot. Le raccord de terre est marqué par le symbole suivant : 
2. Montez le câble de mise à la terre (terre de protection) dans l'ordre suivant :
- Rondelle M3 (2)
  - Cosse à anneau M3 (3)
  - Rondelle M3 (4)
  - Rondelle d'arrêt M3 (5)
  - Vis M3 (6)
- Couple de serrage : 1,4 Nm (12,4 lbf-in), classe de propriété de la vis : 8,8 ou plus.  
**REMARQUE :** Section du câble de mise à la terre égale ou supérieure à 2,5 mm<sup>2</sup> (AWG 13,2).
3. Vérifiez l'acheminement et la fixation des câbles pour éviter leur collision avec des éléments mobiles.
- de** 1. Führen Sie das Erdungskabel (Schutzerde) zum Erdungsanschluss (1) der Roboterumhausung und befestigen Sie das Kabel. Die Erdungsanschlüsse sind mit dem folgenden Symbol gekennzeichnet: 
2. Bringen Sie das Erdungskabel (Schutzerde) in der folgenden Reihenfolge an:
- M3-Unterlegscheibe (2)
  - M3-Ringkabelschuh (3)
  - M3-Unterlegscheibe (4)
  - M3-Sicherungsscheibe (5)
  - M3-Schraube (6)
- Anzugsmoment: 1,4 Nm (12,4 lbf-in), Festigkeitsklasse der Schrauben: 8,8 oder höher.  
**HINWEIS:** Querschnitt des Erdungskabels: 2,5 mm<sup>2</sup> (13,2 AWG) oder höher.
3. Prüfen Sie die korrekte Verlegung und Befestigung der Kabel, um eine Kollision der Kabel und der beweglichen Teile zu verhindern.
- es** 1. Introduzca y fije el cable de tierra (toma de tierra de protección) a la conexión a tierra (1) de la carcasa del robot. La conexión a tierra está marcada con el siguiente símbolo: 
2. Monte el cable de tierra (toma de tierra de protección) en el orden siguiente:
- Arandela M3 (2)
  - Terminal de cable anular M3 (3)
  - Arandela M3 (4)
  - Arandela de seguridad M3 (5)
  - Tornillo M3 (6)
- Par de apriete: 1,4 Nm (12,4 pies-libra); clase de calidad del tornillo: 8,8 o superior.  
**NOTA:** Sección transversal del cable de tierra de 2,5 mm<sup>2</sup> (AWG 13,2) o superior.
3. Verifique el correcto tendido y sujeción de los cables para evitar cualquier colisión entre los cables y las piezas móviles.
- it** 1. Far passare e serrare il cavo di messa a terra (messa a terra di protezione) al collegamento a terra (1) dell'alloggiamento del robot. Il collegamento a terra è contrassegnato dal seguente simbolo: 
2. Montare il cavo di terra (messa a terra di protezione) nel seguente ordine:
- Rondella M3 (2)
  - Capocorda ad anello M3 (3)
  - Rondella M3 (4)
  - Rondella di sicurezza M3 (5)
  - Vite M3 (6)
- Coppia di serraggio: 1,4 Nm (12,4 lbf-in), classe di proprietà delle viti: 8,8 o superiore.  
**NOTA:** Sezione del cavo di terra di 2,5 mm<sup>2</sup> (AWG 13,2) o superiore.
3. Controllare il corretto instradamento e il fissaggio dei cavi per evitare collisioni di cavi e parti mobili.
- zh** 1. 将接地电缆（保护性大地接地）连接并固定到机器人壳体的接地连接处（1）。接地连接处标有以下符号：
2. 按以下顺序安装接地电缆（保护性大地接地）：
- 垫圈 M3 (2)
  - 环形电缆接线片 M3 (3)
  - 垫圈 M3 (4)
  - 锁紧垫圈 M3 (5)
  - 螺钉 M3 (6)
- 拧紧扭矩：1.4 Nm (12.4 lbf-in)，螺钉性能等级：8.8 或更高。  
**注：**接地电缆截面积为 2.5 mm<sup>2</sup> (AWG 13.2) 或更高。
3. 检查并确认电缆布线正确并紧固良好，以防止电缆和运动部件发生碰撞。

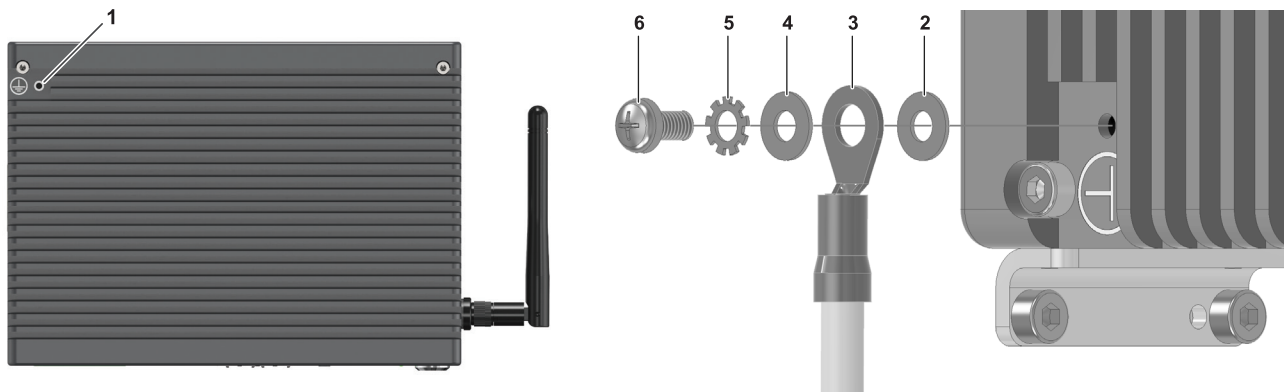

**DANGER / DANGER / GEFAHR / PELIGRO / PERICOLO / 危险**

**ELECTRIC SHOCK DUE TO IMPROPER GROUNDING**

Ground robot components in accordance with local, regional and/or national standards and regulations at a single, central point.

**Failure to follow these instructions will result in death or serious injury.**

**ELEKTRISCHER SCHLAG DURCH UNSACHGEMÄSSE ERDUNG**

Erden Sie die Komponenten des Roboters gemäß den örtlichen, regionalen und/oder nationalen Normen und Vorschriften an einem einzelnen, zentralen Punkt.

**Die Nichtbeachtung dieser Anweisungen hat Tod oder schwere Verletzungen zur Folge.**

**SCOSSA ELETTRICA DOVUTA ALLA MESSA A TERRA IMPROPRIA**

Mettere a terra i componenti del robot in conformità alle normative e ai regolamenti locali, regionali e/o nazionali in un unico punto centrale.

**La mancata osservanza di queste istruzioni può causare morte o gravi lesioni.**

**CHOC ÉLECTRIQUE DÙ À UNE MISE À LA TERRE INCORRECTE**

Reliez les composants du robot à la terre conformément aux normes et réglementations locales, régionales et/ou nationales en un point central unique.

**Le non-respect de ces instructions peut entraîner la mort ou des blessures graves.**

**DESCARGA ELÉCTRICA DEBIDA A UNA PUESTA A TIERRA INADECUADA**

Conecte a tierra los componentes del robot de acuerdo con las normas y reglamentos locales, regionales o nacionales en un único punto central.

**Si no se siguen estas instrucciones, se producirán lesiones graves o la muerte.**

**接地不当将导致触电危险**

根据当地、地区和/或国家标准和法规，将机器人组件通过单一中心点接地。

**不遵守这些说明可导致死亡或重伤。**

**en** Multipoint grounding is permissible if connections are made to an equipotential ground plane dimensioned to help avoid cable shield damage in the event of power system short-circuit currents.

**es** La conexión a tierra multipunto está permitida si las conexiones se realizan a un plano de tierra equipotencial dimensionado para ayudar a evitar daños en el blindaje del cable en caso de corrientes de cortocircuito del sistema eléctrico.

**fr** La mise à la terre multipoint est autorisée si les connexions sont reliées à une terre équipotentielle dimensionnée pour éviter tout endommagement des blindages de câbles, en cas de courants de court-circuit du système d'alimentation.

**it** La messa a terra in più punti è consentita se i collegamenti vengono effettuati a un piano di terra equipotenziale dimensionato in modo da evitare danni alla schermatura del cavo in caso di correnti di cortocircuito del sistema di alimentazione.

**de** Eine Erdung an mehreren Punkten ist zulässig, wenn Verbindungen zu einer äquipotenzialen Erdungsplatte hergestellt werden, deren Abmessungen eine Beschädigung der Kabelschirme bei Kurzschlussströmen im Leistungssystem verhindern.

**zh** 如果连接到等电位接地平面，则允许多点接地，接地平面的外形尺寸设计为有助于避免在电力系统短路电流的情况下损坏电缆屏蔽层。





**en** For the latest version of the *Lexium Cobot Hardware Guide*, go to:

**fr** Pour obtenir la dernière version du *Lexium Cobot Hardware Guide*, allez sur :

**de** Die aktuelle Version des *Lexium Cobot Hardware Guide* finden Sie hier:

**es** Si desea consultar la versión más reciente del documento *Lexium Cobot Hardware Guide*, visite:

**it** Per la versione più recente della *Lexium Cobot Hardware Guide*, visitare il sito:

**zh** 如需最新版本的 *Lexium Cobot Hardware Guide*, 请访问:



<https://www.se.com/ww/en/download/document/EIO0000004783/>

**en** For the latest version of the *EcoStruxure Cobot Expert Software Guide*, go to:

**fr** Pour obtenir la dernière version du *EcoStruxure Cobot Expert Software Guide*, allez sur :

**de** Die aktuelle Version des *EcoStruxure Cobot Expert Software Guide* finden Sie hier:

**es** Si desea consultar la versión más reciente del documento *EcoStruxure Cobot Expert Software Guide*, visite:

**it** Per la versione più recente della *EcoStruxure Cobot Expert Software Guide*, visitare il sito:

**zh** 如需最新版本的 *EcoStruxure Cobot Expert Software Guide*, 请访问:



<https://www.se.com/ww/en/download/document/EIO0000004780/>

### Hazardous Substances Table / Tableau des substances dangereuses / Tabelle zu Gefahrstoffen / Tabla de sustancias peligrosas / Tabella delle sostanze pericolose / 有害物质表

本表格依据SJ/T11364的规定编制。

O: 表示该有害物质在该部件所有均质材料中的含量均在GB/T 26572规定的限量要求以下。

X: 表示该有害物质至少在该部件的某一均质材料中的含量超出GB/T 26572规定的限量要求。

This table is made according to SJ/T 11364.

O: Concentration of hazardous substance in all of the homogeneous materials for this part is below the limit as stipulated in GB/T 26572.

X: Concentration of hazardous substance in at least one of the homogeneous materials used for this part is above the limit as stipulated in GB/T 26572.

Lexium Cobot Arm LXMRL03S0000 / LXMRL05S0000 / LXMRL07S0000 / LXMRL12S0000 / LXMRL18S0000

部件名称 Part Name	有害物质 - Hazardous Substances					
	铅 (Pb)	汞 (Hg)	镉 (Cd)	六价铬 (Cr (VI))	多溴联苯 (PBB)	多溴二苯醚 (PBDE)
金属部件 Metal parts	X	O	O	O	O	O
电子件 Electronic	X	O	O	O	O	O

Lexium Cobot Cabinet Controller LXMRL03C1000 / LXMRL07C1000 / LXMRL12C1000

部件名称 Part Name	有害物质 - Hazardous Substances					
	铅 (Pb)	汞 (Hg)	镉 (Cd)	六价铬 (Cr (VI))	多溴联苯 (PBB)	多溴二苯醚 (PBDE)
金属部件 Metal parts	X	O	O	O	O	O
电子件 Electronic	O	O	O	O	O	O

Lexium Cobot Compact Controller LXMRL00C2000

部件名称 Part Name	有害物质 - Hazardous Substances					
	铅 (Pb)	汞 (Hg)	镉 (Cd)	六价铬 (Cr (VI))	多溴联苯 (PBB)	多溴二苯醚 (PBDE)
金属部件 Metal parts	X	O	O	O	O	O
电子件 Electronic	O	O	O	O	O	O

### Contact Address / Adresse de contact / Kontaktadresse / Dirección de contacto / Indirizzo di contatto / 联系地址



**UK Representative:**  
Schneider Electric Limited  
Stafford Park 5  
Telford, TF3 3BL  
United Kingdom

**Manufacturer:**  
Schneider Electric Industries SAS  
35 Rue Joseph Monier  
92500 Rueil-Malmaison  
France