



Harmony Relay 电磁式继电器

产品目录2022



<https://www.se.com/cn>

Life Is On

Schneider
Electric™
施耐德电气



关于施耐德电气

施耐德电气作为全球能源管理和自动化领域的专家，引领数字化转型，以实现高效和可持续。集团 2020 财年销售额为 252 亿欧元，在全球 100 多个国家拥有超过 13.5 万名员工。

施耐德电气的宗旨，是**赋能所有人对能源和资源的最大化利用，推动人类进步与可持续发展的共同发展**。我们称之为 **Life Is On**。

我们的使命是成为您**实现高效和可持续发展的数字化伙伴**。

我们**推动数字化转型**，服务于家居、楼宇、数据中心、基础设施和工业市场。我们通过集成世界领先的工艺和能源管理技术，从终端到云的互联互通产品、控制、软件和服务，贯穿业务全生命周期，实现整合的企业级管理。

我们是一家拥有**本土化优势的全球企业**，致力于推动开放的技术及合作伙伴生态圈，积极践行**有意义、包容和赋能**的共同价值观。

施耐德电气中国

- > 中国已经成为集团在全球第二大市场
- > 在中国拥有超过17000名员工
- > **4 个主要研发中心和 1 个施耐德电气线上学习发展中心**
- > 23 家工厂、7 个物流中心、10 个分公司和 37 个办事处遍布全国

目录

产品概述

- 针对小型化的 Harmony RSL 继电器..... 2 页
- 针对可靠性的 Harmony RXG 继电器..... 2 页
- 针对自动化控制的 Harmony RXM 继电器..... 3 页

选型指南

- 电磁式继电器及插座选型指南..... 4 页

产品介绍

- RSL 薄片式接口继电器..... 8 页
- RSB 接口继电器.....10 页
- RXG 接口继电器.....12 页
- RXM●A 小型继电器.....16 页
- RXM●C 小型继电器.....20 页
- RXM●L 小型继电器.....22 页
- RUM 通用型继电器.....24 页
- RPM 功率型继电器.....28 页
- RPF 功率型继电器.....31 页
- 技术介绍.....32 页

Harmony Relay电磁式继电器

用于成倍扩充输入和输出触点数量，或用于逻辑处理控制

RSL型继电器是符合IEC/EN 61810-1、UL508、CSA C22.2 14和EAC国际标准的紧凑型模块式继电器。

Harmony Relay提供从1个到4个转换触点、最高30A的接口型、小型、通用型和功率型电磁式继电器。这类电磁式继电器有助于减小电气柜尺寸，同时提高机器设备的可靠性。

针对小型化的RSL继电器

灵活的产品

- > 提供预组装成套型号
- > 插座电压宽范围选择：12~230 VAC
- > 标准型和低容量型触点选择

更强的性能

- > 插座带有集成反极性保护电路
- > 针对高分断容量或低电流应用要求的继电器
- > 通电和继电器状态LED指示灯

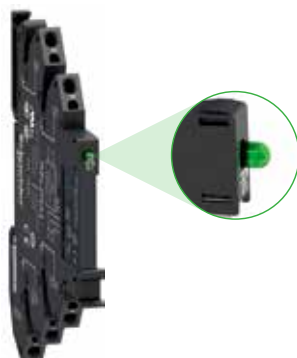

RSL继电器状态的LED指示灯

简单的安装和接线

- > 用于安装和拆卸更换插槽内继电器的锁定/解锁杆
- > 简单的DIN导轨安装和共用连接附件
- > 插座可选择螺钉端子连接或弹簧端子连接



螺钉连接



弹簧连接

针对可靠性的RXG继电器

完整的产品系列

RXG继电器提供宽线圈电压范围，从6~110 VDC和24~230 VAC。RXG继电器提供测试按钮、LED指示灯和透明盖的不同需求选择。



易于安装和使用

RXG继电器采用“一键式”测试按钮的接口继电器。Faston针脚可快速且安全地进行安装。产品宽度16 mm，可大幅节省柜内空间。



“一键式”测试按钮

Harmony Relay RXG → 精巧之作 空间之选

针对可靠性的RXG继电器 (续)

可扩展的继电器

RXG继电器可采用诸如二极管、带LED的二极管、带LED的可变电阻和RC电路等保护模块加以扩展。



RXM系列继电器为简单和复杂的自动化系统控制提供了简便化和改进功能的特征

针对自动化控制的RXM继电器

易于选择

- > 更多的触点选择范围 (2CO,3CO,4CO)
- > 控制电路电压范围宽, 且有不同的插座类型



便于使用

- > 单步可锁式测试按钮
- > 触点状态的机械指示窗口
- > LED上电指示灯



用于继电器状态的LED指示灯

安装简便

- > 弹簧连接插座 (无需螺丝刀) 可实现最高节约65%的接线时间
- > 插座适用于DIN导轨和面板安装
- > 直接DIN导轨安装或法兰适配器进行安装



弹簧连接: 接线无需工具

设计性能高

- > 符合RoHS和REACH的环保设计
- > 灵活加装保护模块
- > 弹簧插座的导线可承受20 kg的拉拔力

产品类型

插拔式继电器
薄片式接口继电器



触点数量和类型 常规额定热电流(NO)	
控制电路电压	~ —
引脚类型	
工作电压	
寿命 (工作周期)	电气, 阻性负载 机械, 空载
功能	LED 机械指示窗口 测试按钮 触点类型
型号	
页码	
插座类型	

1 CO / 6 A
-
12...60 V
扁平型(PCB型)
最高250 V ~/-
60,000
10,000,000
无
无
无
标准型和低容量型
RSL1●B4●D (1) (2)
9
插座(带LED和保护电路)



触点端子排列	
连接	
附件	保护模块 计时器模块 保护夹 插座标识牌 DIN导轨的安装适配器 带固定耳的安装适配器 母线跳线
常规热电流(Ith)	
型号	
页码	

分离式	
螺钉连接	弹簧连接
无	无
无	无
无	无
有	有
无	无
无	无
有, 20极	有, 20极
6 A	6 A
RSLZV●● (1)	RSLZR●● (2)
9	

(1) 提供预组装的薄片式接口继电器RSL1PV●● (标准型继电器 + 插座)。
(2) 提供预组装的薄片式接口继电器RSL1PR●● (标准型继电器 + 插座)。



如需要更多技术信息, 请访问www.se.com/cn

插拔式继电器

接口继电器



1 CO / 16 A 1 CO / 12 A 2 CO / 8 A	1 CO / 10 A 2 CO / 5 A
24...240 V	24...230 V
6...110 V	6...110 V
扁平型(PCB型)	扁平型(PCB型)
最高250 V ~/-/-	最高250 V ~/-/-
100,000	100,000
30,000,000	10,000,000 , AC 10,000,000 , DC
有(由保护模块实现)	有(可选)
无	有(可选)
无	有(可选)
标准型	标准型
RSB●●●●●●	RXG●●●●
11	13
插座	插座



分离式				分离式				混合式	
螺钉连接		插入式连接		螺钉连接		插入式连接		螺钉端子连接	
有		有		有		有		无	
无		无		无		无		无	
有		有(塑料)		有(塑料)		有(塑料)		有(塑料)	
有		有		有		有		有	
无		无		无		无		无	
无		无		无		无		无	
无		有, 2极		无		有, 2极		无	
12 A	(2个端子) x 10 A (3)	12 A	10 A	1C/O, 10A	2C/O, 5A	10 A	5 A	10 A	5 A
RSZE1S35M	RSZE1S48M	RSZE05P	RSZE08P	RGZE1S35M	RGZE1S48M	RGZE05P	RGZE08P	RGZE05E	RGZE08E
11				15					

(3) 当使用带插座RSZE1S48M的继电器RSB1A160●●时, 端子必须连接。



如需要更多技术信息, 请访问www.se.com/cn

产品类型	插拔式继电器 小型继电器	可插拔式中间继电器 小型继电器	
触点数量和类型 常规额定热电流(NO)	2 CO / 12 A 3 CO / 10 A 4 CO / 6 A 4 CO / 3 A (镀金触点)	2C/O 10A 4C/O 5A	2 C/O / 5 A 4 C/O / 3 A
控制电路电压	24...240 V 12...220 V	24...240 V 12...220 V	24...240 V 12...220 V
引脚类型	扁平型	扁平型	扁平型
工作电压	最高250 V ~/-	最高250 V ~/-	最高250 V ~/-
寿命 (工作周期)	电气, 阻性负载 机械, 空载 100,000 10,000,000	100,000 10,000,000	100,000 10,000,000
功能	LED 机械指示器 可锁测试按钮 触点类型	有(可选) 有 有 标准型/低容量型(可选)	有(可选) 有 无 标准型
型号	RXM●A	RXM●C	RXM●L
页码	17	21	23
插座类型	插座		



触点端子排列	混合式		分离式		优化型
连接	压线框连接	螺钉连接	压线框连接	弹簧连接	螺钉连接
附件	保护模块 定时器模块 保持夹 插座标识牌 DIN导轨的安装适配器 带固定耳的安装适配器 母线跳线		有, 2-极 (I _{th} = 5 A)		-
常规热电流(I _{th})	10 A	10 A	12A 2C/O 6A 4CO	12A 2C/O 6A 4CO	7 A
型号	RXZE2M114M	RXZE2M114	RXZE2S●●●M	RXZE14P	RXZE1M●C
页码	19		19		23



(1) 插座RXZE2S11●M除外: 10 A.



如需要更多技术信息, 请访问www.se.com/cn

插拔式继电器	通用型继电器	采用夹式固定的继电器
功率型继电器		功率型继电器

			
1 CO / 15 A 2 CO / 15 A 3 CO / 15 A 4 CO / 15 A	2 CO / 10 A 3 CO / 10 A	2 CO / 10 A 3 CO / 10 A	2 NO / 30 A (3) 2 CO / 30 A (3)
	24...230 V		
12...110 V	12...220 V	12...110 V	12...24 V
扁平型	圆柱型	扁平型	扁平型
最高250 V ~/-	最高250 V ~/-		最高250 V ~/-
100,000 (2)	100,000		100,000
10,000,000	5,000,000		5,000,000
有(可选)	有(可选)		-
有	有		-
有	有		-
标准型	标准型/低容量型(可选)	标准型	-
RPM●●●●	RUM●●●●●		RPF●●●●
29	25		31
插座	插座		

			
混合式	混合式	分离式	-
螺钉连接	压线框连接		-
有	有		-
有 (针对3极和4极)	有		-
有 (在插座RPZF1上)	有		-
有	有		-
有	无		-
有	无		-
无	无	有, 2极 (I _{th} = 5 A)	-
16 A	12 A		-
RPZF●	RUZC●M	RUZSC●M	RUZSF3M
30	26		-

(2) RPM1和RPM2:100,000；RPM3和RPM4:60,000。
 (3) 当两个继电器之间的安装间隙为13mm时为30A，当继电器无间隙地并排安装时为25A。



如需要更多技术信息，请访问www.se.com/cn

系列介绍

RSL薄片式接口继电器具有尺寸紧凑和模块式设计的优点。当安装在控制柜DIN导轨上时，其6 mm的安装宽度，可以大幅节省空间。

RSL继电器可以提供：

- 预组装产品：一个型号对应一套标准继电器和对应的插座。
- 插座集成保护电路（反极性保护和浪涌）和LED指示灯。
- 2种连接：螺钉连接或弹簧连接。
- 预组装型号涵盖从12至230 V的宽范围的工作电压。

继电器说明

RSL薄片式接口继电器，预组装产品

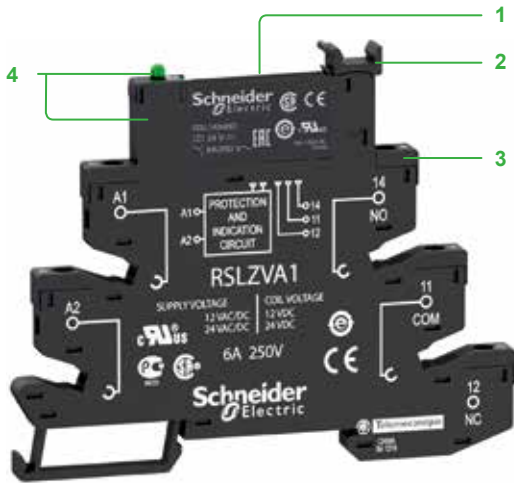

- 1 标准继电器：1CO，6 A
- 2 扣具固定，方便继电器从插座上拆卸
- 3 插座：通过螺钉连接或弹簧连接进行接线
- 4 插座集成保护电路和LED指示灯

RSL窄型接口继电器

- 1 5个扁平型(PCB)标准引脚



插座说明

用于RSL薄片式接口继电器的插座

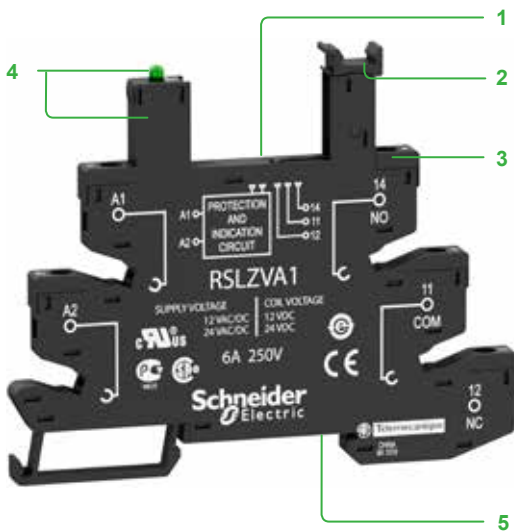

- 1 5个继电器引脚插孔
- 2 带标记标签的扣具
- 3 导线通过螺钉接线或弹簧端子连接
- 4 内置保护电路和LED指示灯
- 5 用于DIN导轨的安装槽



RSL1PVBU RSL1PRPU

薄片式接口继电器，预组装版(继电器 + 插座)

组装完毕的继电器+插座组合

1CO - 热电流 (Ith) 6A

工作电压	控制电路电压	插座类型	
		螺钉连接	弹簧连接
V	V	型号	重量
~ 12	~ 12	RSL1PVJU (RSL1AB4JD + RSLZVA1)	0.031
~ 24	~ 24	RSL1PVBU (RSL1AB4BD + RSLZVA1)	0.031
~ 48	~ 48	RSL1PVEU (RSL1AB4ED + RSLZVA2)	0.031
~ 110	~ 60	RSL1PVFU (RSL1AB4ND + RSLZVA3)	0.031
~ 230	~ 60	RSL1PVPU (RSL1AB4ND + RSLZVA4)	0.031



RSL1AB4ND

薄片式接口继电器，用户自组装版(继电器 / 插座)

扁平型(PCB型)标准引脚的继电器

1CO - 热电流 (Ith) 6A

控制电路电压	标准型		镀金触点	
	型号	重量	型号	重量
~ 12	RSL1AB4JD	0.006	RSL1GB4JD	0.006
~ 24	RSL1AB4BD	0.006	RSL1GB4BD	0.006
~ 48	RSL1AB4ED	0.006	RSL1GB4ED	0.006
~ 60	RSL1AB4ND	0.006	RSL1GB4ND	0.006



RSLZV1 RSLZR1

配有LED和保护电路的插座
最小包装数10

工作电压	配用继电器	插座类型	
		螺钉连接	弹簧连接
V		型号	重量
~ 12 和 ~ 24	RSL1B4JD RSL1B4BD	RSLZVA1	0.025
~ 48 和 ~ 60	RSL1B4ED RSL1B4ND	RSLZVA2	0.025
~ 110	RSL1B4ND	RSLZVA3	0.025
~ 230	RSL1B4ND	RSLZVA4	0.025



RSLZ2

插座附件

说明	所有插座	型号	重量
标签(64张)	所有插座	RSLZ5	0.001
横联片(20极)	所有插座	RSLZ2	0.003
隔离片(10个)	所有插座	RSLZ3	0.001



RSLZ3

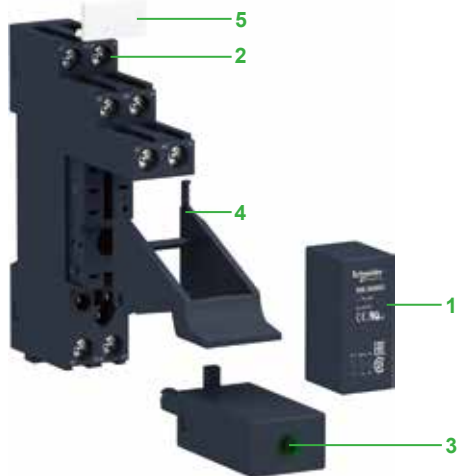

系列介绍

RSB接口继电器系列包含：

- 1 继电器：1C/O(12A), 1C/O(16A), 2C/O(8A)
- 2 分离式插座
- 3 通用于所有插座的保护模块(二极管、二极管 + LED、RC电路或可变电阻 + LED)
- 4 用于所有插座的塑料保护夹子
- 5 用于所有插座的标签附件

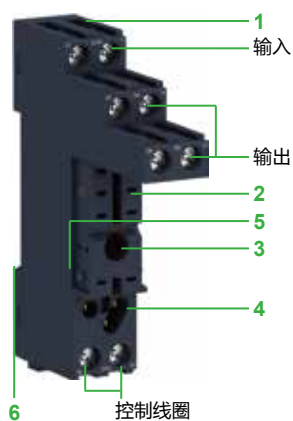

插座说明

分离式插座 (1)

- 1 a 螺钉接线
- b push-in接线
- 2 继电器引脚插孔
- 3 用于面板安装的固定孔
- 4 保护模块安装孔
- 5 a 塑料保护夹子的固定位
- b 集成塑料保护夹子
- 6 用于DIN导轨的安装槽
- 7 测试点
- 8 退线按钮
- 9 横联片位置

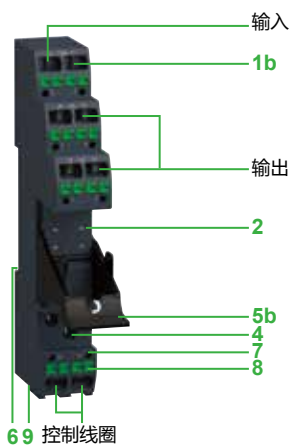

(1) 输入和输出与继电器电源分离。

PF15353A



RSB1A120JD + RZM031FPD + RSZE1S35M

PF15354A



RSB1A160JD + RSZE1S48M

XBK_CP19314D



RSZE05P

PF51456



RSZR215

RS_S3Z_CPS CT17003-08-Q



RGZS08

XBK_CP19316



RSZS02

标准应用的继电器

控制电路电压	最小包装数	触点数量和类型 - 热电流 (Ith)			重量
V		1 CO - 12 A 型号	1 CO - 16 A 型号	2 CO - 8 A 型号	kg
~ 6	10	-	RSB1A160RD	-	0.014
~ 12	10	RSB1A120JD	RSB1A160JD	RSB2A080JD	0.014
~ 24	10	RSB1A120BD	RSB1A160BD	RSB2A080BD	0.014
~ 48	10	RSB1A120ED	RSB1A160ED	RSB2A080ED	0.014
~ 60	10	-	RSB1A160ND	-	0.014
~ 110	10	RSB1A120FD	RSB1A160FD	RSB2A080FD	0.014
~ 24	10	RSB1A120B7	RSB1A160B7	RSB2A080B7	0.014
~ 48	10	RSB1A120E7	RSB1A160E7	RSB2A080E7	0.014
~ 120	10	RSB1A120F7	RSB1A160F7	RSB2A080F7	0.014
~ 220	10	RSB1A120M7	RSB1A160M7	RSB2A080M7	0.014
~ 230	10	RSB1A120P7	RSB1A160P7	RSB2A080P7	0.014
~ 240	10	RSB1A120U7	RSB1A160U7	RSB2A080U7	0.014

分离式插座

额定绝缘电压	热电流 (Ith)	继电器类型	最小包装数	型号	重量
					kg
~ 250 V	12 A	RSB1A120●●	10	RSZE1S35M	0.060
	10 A (1)	RSB1A160●● (2)	10	RSZE1S48M	0.050
		RSB2A080●●			

插入式插座

额定绝缘电压	热电流 (Ith)	继电器类型	最小包装数	型号	重量
					kg
~ 250 V	12 A	RSB1A●●●●●	10	RSZE05P	0.037
	10 A	RSB2A●●●●●	10	RSZE08P	0.042

保护模块

说明	适用	电压	最小包装数	型号	重量
		V			kg
二极管	所有插座	~ 6...230	10	RXM040W	0.003
RC电路	所有插座	~ 24...60	10	RZM041BN7	0.010
		~ 110...240	10	RZM041FU7	0.010
二极管 + 绿色LED	所有插座	~ 6...24	10	RZM031RB	0.004
		~ 24...60	10	RZM031BN	0.004
		~ 110...230	10	RZM031FPD	0.004
可变电阻 + 绿色LED	所有插座	~ 或 ~ 6...24	10	RZM021RB	0.005
		~ 或 ~ 24...60	10	RZM021BN	0.005
		~ 或 ~ 110...230	10	RZM021FP	0.005

附件

说明	适用	最小包装数	型号	重量
				kg
塑料保护夹子	所有插座	10	RSZR215	0.002
标签	所有插座	10	RSZL300	0.001
横联片 (10 x 8极跳线)	用于RSZE的输入(A1, A2)插入式插座 (RSZE1S35M、RSZE1S48M)	10	RGZS08	0.006
横联片 (10 x 2极跳线)	用于RSZE的输入(A2)插入式插座 (RSZE05P、RSZE08P)	10	RSZS02	0.002

(1) RSZE1S48M是一个两对触点的插座，每对可承载电流10 A。

(2) 当与插座RSZE1S48M一起使用继电器时，必须连接端子。继电器RSB1A160●●可在最高16 A的场合下使用。

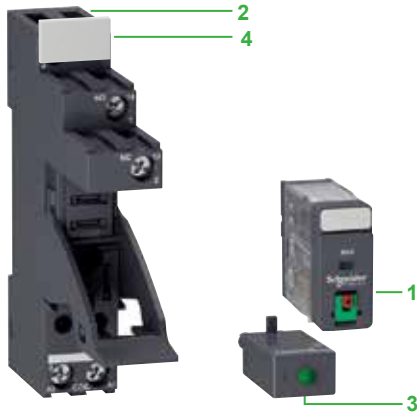

系列介绍

RXG继电器是带有Faston引脚的接口式插拔继电器，用以实现更好的可靠性和牢固的安装。它们广泛地适用于PLC应用。

RXG接口继电器系列包含：

- 1 带1CO/10 A继电器和带2CO/5 A继电器
- 2 带分离式触点端子、螺钉接线和标配塑料保护夹的插座
- 3 通用于所有RXG插座的保护模块(二极管、二极管 + LED、RC电路或可变电阻 + LED)
- 4 用于所有RXG插座的标签附件

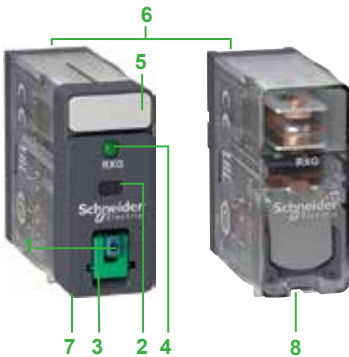

继电器说明

- 1 测试按钮 (绿色：=，红色：~)
- 2 继电器状态机械指示窗口
- 3 可拆卸锁定门栅，用于强制保持待测试或者待维护的触点
- 4 指示继电器状态的LED (取决于型号)
- 5 继电器标签附件
- 6 继电器引脚
- 7 带按钮、机械指示器和LED选件的面板式继电器
- 8 透明盖继电器

插座说明

带分离式触点端子的插座(1)

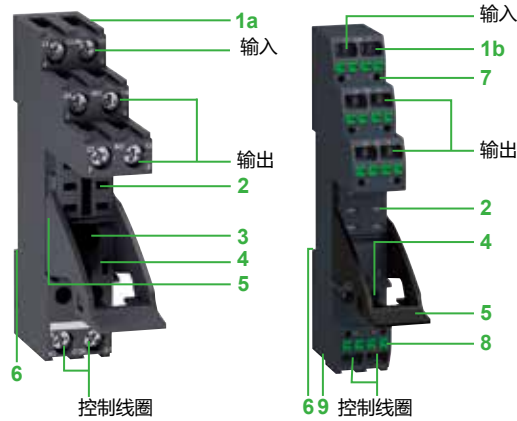

- 1 a 螺钉端子连接
b push-in端子连接
- 2 继电器引脚插孔
- 3 用于面板安装的固定孔
- 4 保护模块用插孔
- 5 塑料保护夹子的固定位
- 6 DIN导轨安装的定位槽
- 7 测试点
- 8 退线按钮
- 9 横联片位置

带混合式触点端子的底座(2)

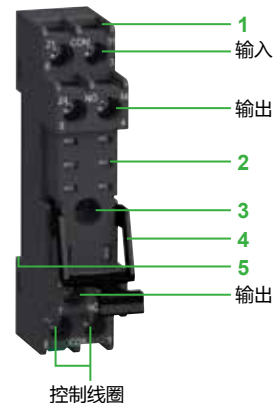

- 1 螺钉端子连接
- 2 继电器引脚插孔
- 3 用于面板安装的固定孔
- 4 塑料保护夹子
- 5 DIN导轨安装的定位槽

(1) 输入和输出与继电器电源分离。

(2) 输出NC与继电器电源混合，输出NO和输入位于插座的另一侧。



RXG11RD



RXG22B7

带测试按钮，不带LED				
控制电路电压	最小包装数	触点数量和类型 - 热电流 (Ith)		
		1 CO - 10 A	2 CO - 5 A	
		型号	型号	重量
				kg
— 6	10	-	RXG21RD	0.020
— 12	10	RXG11JD	RXG21JD	0.020
— 24	10	RXG11BD	RXG21BD	0.020
~ 24	10	RXG11B7	RXG21B7	0.020
~ 48	10	-	RXG21E7	0.020
~ 120	10	RXG11F7	RXG21F7	0.020
~ 220	10	-	RXG21M7	0.020
~ 230	10	RXG11P7	RXG21P7	0.020
带测试按钮，带LED				
— 6	10	RXG12RD	-	0.020
— 12	10	RXG12JD	RXG22JD	0.020
— 24	10	RXG12BD	RXG22BD	0.020
— 48	10	RXG12ED	RXG22ED	0.020
— 110	10	RXG12FD	RXG22FD	0.020
~ 24	10	RXG12B7	RXG22B7	0.020
~ 48	10	RXG12E7	RXG22E7	0.020
~ 120	10	RXG12F7	RXG22F7	0.020
~ 220	10	-	RXG22M7	0.020
~ 230	10	RXG12P7	RXG22P7	0.020

PF132505



RXG13RD

不带测试按钮, 带LED				
控制电路电压	最小包装数	触点数量和类型 - 热电流 (Ith)		重量
		1 CO - 10 A 型号	2 CO - 5 A 型号	
V				kg
☰ 12	10	RXG13JD	-	0.020
☰ 24	10	RXG13BD	RXG23BD	0.020
~ 24	10	RXG13B7	RXG23B7	0.020
~ 48	10	-	RXG23E7	0.020
~ 120	10	RXG13F7	RXG23F7	0.020
~ 220	10	-	RXG23M7	0.020
~ 230	10	RXG13P7	RXG23P7	0.020

PF132507



RXG15RD

不带测试按钮, 不带LED				
控制电路电压	最小包装数	触点数量和类型 - 热电流 (Ith)		重量
		1 CO - 10 A 型号	2 CO - 5 A 型号	
V				kg
☰ 12	10	RXG15JD	-	0.019
☰ 24	10	RXG15BD	RXG25BD	0.019
~ 24	10	-	RXG25B7	0.018
~ 120	10	RXG15F7	RXG25F7	0.018
~ 220	10	-	RXG25M7	0.018
~ 230	10	RXG15P7	RXG25P7	0.018



RGZE1S48M



RGZE05P



RGZE05E



RZM031RB



RSZL300

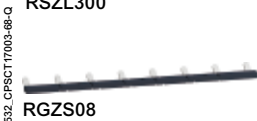

RGZS08



RSZS02

分离式插座(标配塑料保护夹, 螺钉端子)					
说明	热电流 (Ith)	继电器类型	最小包装数	型号	重量 kg
1CO插座	10 A	RXG1●●●	10	RGZE1S35M	0.034
2CO插座	5 A	RXG2●●●	10	RGZE1S48M	0.042

分离式插座(标配塑料保护夹, push-in端子)					
说明	热电流 (Ith)	继电器类型	最小包装数	型号	重量 kg
1CO插座	10 A	RXG1●●●	10	RGZE05P	0.039
2CO插座	5 A	RXG2●●●	10	RGZE08P	0.042

混合式插座(标配塑料保护夹, 螺钉端子)					
说明	热电流 (Ith)	继电器类型	最小包装数	型号	重量 kg
1CO插座	10 A	RXG1●●●	10	RGZE05E	0.024
2CO插座	5 A	RXG2●●●	10	RGZE08E	0.026

保护模块(RGZ*E插座不适用)					
说明	配用	电压 V	最小包装数	型号	重量 kg
二极管	所有插座	~ 6...230	10	RXM040W	0.003
RC电路	所有插座	~ 24...60	10	RZM041BN7	0.010
		~ 110...240	10	RZM041FU7	0.010
二极管 + 绿色LED	所有插座	~ 6...24	10	RZM031RB	0.004
		~ 24...60	10	RZM031BN	0.004
		~ 110...230	10	RZM031FPD	0.004
可变电阻 + 绿色LED	所有插座	~ 或 ~ 6...24	10	RZM021RB	0.005
		~ 或 ~ 24...60	10	RZM021BN	0.005
		~ 或 ~ 110...230	10	RZM021FP	0.005

附件					
说明	适用	最小包装数	型号	重量 kg	
塑料保护夹	所有插座	10	RGZR215	0.002	
标签	所有插座	10	RSZL300	0.001	
标签	所有继电器	10	RGZL520	0.001	
横联片 (10 x 8极跳线)	用于RSZE的输入(A1, A2)插入式插座 (RSZE1S35M、RSZE1S48M)	10	RGZS08	0.006	
横联片 (10 x 2极跳线)	用于RSZE的输入(A2)插入式插座 (RSZE05P、RSZE08P)	10	RSZS02	0.002	

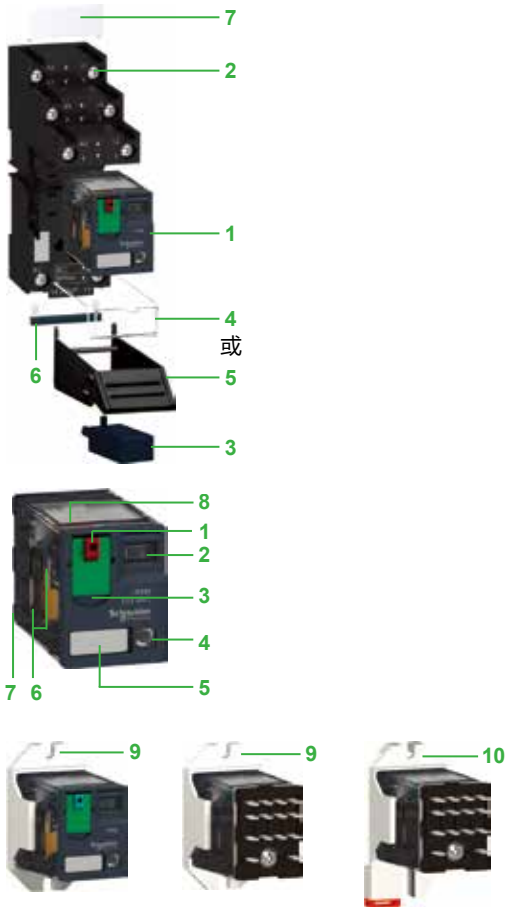

系列介绍

RXM小型继电器系列包含：

- 1 继电器：2C/O(12 A)，3C/O(10 A)，4C/O(6 A)及镀金触点4C/O(3 A)
- 2 插座类型：优化型、混合式和分离式
- 3 用于优化型除外的插座的保护模块(二极管、RC电路或可变电阻)
- 4 用于所有插座的金属保持夹(优化型除外)
- 5 用于所有插座的塑料保持夹(优化型除外)
- 6 2极横联片可用于分离式插座，可简化公共点的跨接
- 7 插座标签附件(RXZE2M114和优化型除外)

继电器说明

- 1 测试按钮，用于手动瞬时改变触点状态(绿色：≡，红色：～)
- 2 继电器状态机械指示窗
- 3 可拆卸锁定门栅，能长时间强制保持待测试或者待维护的触点
- 4 继电器LED指示器(取决于型号)
- 5 继电器标识附件
- 6 导轨安装附件或面板安装附件的固定槽
- 7 继电器引脚
- 8 齿状表面，方便插拔
- 9 面板安装附件
- 10 导轨安装附件

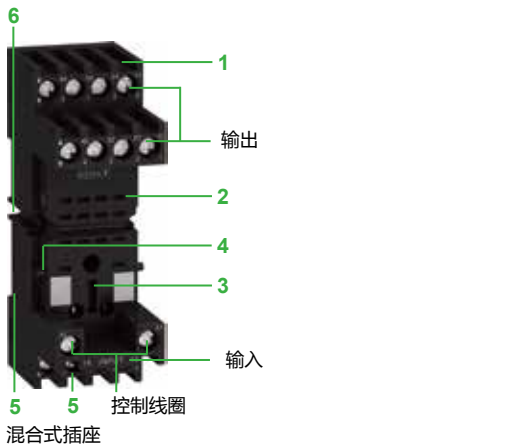

插座说明

混合式插座 (1)

- 1 通过螺钉端子或压线框连接
- 2 继电器引脚插孔
- 3 保护模块用插孔
- 4 塑料和金属保护夹固定位
- 5 导轨安装用的定位槽
- 6 面板安装用的固定孔

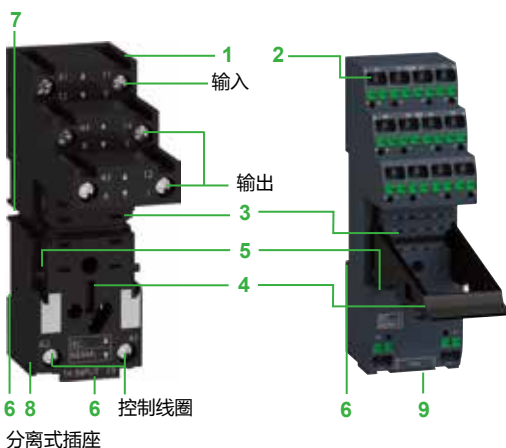

分离式插座 (2)

- 1 压线框连接
- 2 push-in连接
- 3 继电器引脚插孔
- 4 保护模块用插孔
- 5 塑料和金属保护夹子的固定位
- 6 导轨安装用的定位槽
- 7 面板安装的固定孔
- 8 横联片安装的位置(见www.schneider-electric.cn上关于在插座上安装的尺寸)
- 9 插座标签附件

(1) 输入与继电器电源混合，输出位于插座的相对侧。
 (2) 输入和输出与继电器电源分离。

PF-153500



RXM2AB1BD

PF-106011



RXM2AB1F7

PF-153504



RXM2AB2ED

PF-153506



RXM2AB2F7

不带LED的小型继电器 (最小包装数10)

控制电路电压	2 CO - 12 A		3 CO - 10 A		4 CO - 6 A	
	型号	重量	型号	重量	型号	重量
V		kg		kg		kg
--- 12	RXM2AB1JD	0.037	RXM3AB1JD	0.037	RXM4AB1JD	0.037
--- 24	RXM2AB1BD	0.037	RXM3AB1BD	0.037	RXM4AB1BD	0.037
--- 48	RXM2AB1ED	0.037	RXM3AB1ED	0.037	RXM4AB1ED	0.037
--- 110	RXM2AB1FD	0.037	RXM3AB1FD	0.037	RXM4AB1FD	0.037
--- 220	-	-	-	-	RXM4AB1MD	0.037
~ 24	RXM2AB1B7	0.037	RXM3AB1B7	0.037	RXM4AB1B7	0.037
~ 48	RXM2AB1E7	0.037	RXM3AB1E7	0.037	RXM4AB1E7	0.037
~ 120	RXM2AB1F7	0.037	RXM3AB1F7	0.037	RXM4AB1F7	0.037
~ 230	RXM2AB1P7	0.037	RXM3AB1P7	0.037	RXM4AB1P7	0.037
~ 240	-	-	-	-	RXM4AB1U7	0.037

带LED的小型继电器 (最小包装数10)

--- 12	RXM2AB2JD	0.037	RXM3AB2JD	0.037	RXM4AB2JD	0.037
--- 24	RXM2AB2BD	0.037	RXM3AB2BD	0.037	RXM4AB2BD	0.037
--- 48	RXM2AB2ED	0.037	-	-	RXM4AB2ED	0.037
--- 110	RXM2AB2FD	0.037	RXM3AB2FD	0.037	RXM4AB2FD	0.037
--- 125	-	-	-	-	RXM4AB2GD	0.037
~ 24	RXM2AB2B7	0.037	RXM3AB2B7	0.037	RXM4AB2B7	0.037
~ 48	RXM2AB2E7	0.037	RXM3AB2E7	0.037	RXM4AB2E7	0.037
~ 120	RXM2AB2F7	0.037	RXM3AB2F7	0.037	RXM4AB2F7	0.037
~ 230	RXM2AB2P7	0.037	RXM3AB2P7	0.037	RXM4AB2P7	0.037



RXM4GB1BD



RXM4GB1P7



RXM4GB2BD



RXM4GB2F7

镀金触点、不带LED的小型继电器 (最小包装数10)

控制电路电压	触点数量和类型	热电流 (Ith)
V	型号	重量 kg
--- 12	RXM4GB1JD	0.037
--- 24	RXM4GB1BD	0.037
~ 24	RXM4GB1B7	0.037
~ 48	RXM4GB1E7	0.037
~ 120	RXM4GB1F7	0.037
~ 230	RXM4GB1P7	0.037

镀金触点、带LED的小型继电器 (最小包装数10)

--- 12	RXM4GB2JD	0.037
--- 24	RXM4GB2BD	0.037
--- 48	RXM4GB2ED	0.037
--- 60	RXM4GB2ND	0.037
--- 125	RXM4GB2GD	0.037
--- 220	RXM4GB2MD	0.037
~ 24	RXM4GB2B7	0.037
~ 48	RXM4GB2E7	0.037
~ 120	RXM4GB2F7	0.037
~ 230	RXM4GB2P7	0.037
~ 240	RXM4GB2U7	0.037



RXZE2M114M



RXZE14P

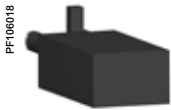

RXM041●●7



RXZR315



RXZS2



RXZ400



RXZL520

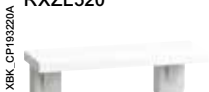

RXZL300

插座					
触点端子排列	连接	继电器类型	最小包装数	型号	重量 kg
混合式	螺钉连接	RXM2●●●●● (3) RXM4●●●●●	10	RXZE2M114 (1)	0.048
	压线框连接	RXM2●●●●● (3) RXM4●●●●●	10	RXZE2M114M (1)	0.056
分离式	push-in端子连接	RXM2●●●●● RXM4●●●●●	10	RXZE14P	0.080
		RXM2●●●●● RXM4●●●●●	10	RXZE2S108M (2)	0.058
	压线框连接	RXM3●●●●●	10	RXZE2S111M (1)	0.066
		RXM4●●●●●	10	RXZE2S114M (1)	0.070

保护模块 (均不适用于优化型插座)					
说明	电压	适用	最小包装数	型号	重量 kg
V					
二极管	~ 6...250	所有插座	10	RXM040W	0.003
RC电路	~ 24...60	所有插座	10	RXM041BN7	0.010
	~ 110...240	所有插座	10	RXM041FU7	0.010
可变电阻	~ / ~ 6...24	所有插座	10	RXM021RB	0.030
	~ / ~ 24...60	所有插座	10	RXM021BN	0.030
	~ / ~ 110...240	所有插座	10	RXM021FP	0.030

附件 (均不适用于优化型插座)					
说明	适用	最小包装数	型号	重量 kg	
金属保护夹	所有插座	10	RXZ400	0.001	
塑料保护夹	所有插座	10	RXZR335	0.005	
塑料保护夹	适用于RXZE14P	10	RXZR315	0.004	
横联片, 2极(Ith : 5 A)	分离式插座	10	RXZS2	0.005	
面板安装附件	所有继电器	10	RXZE2FA	0.002	
标签	所有继电器	10	RXZL520	0.080	
	适用于RXZE14P	10	RXZL300	0.004	
	所有插座 (RXZE2M114和RXZE14P除外)	10	RXZL420	0.001	

- (1) 热电流(Ith) : 10 A.
- (2) 热电流(Ith) : 12 A.
- (3) 当在插座RXZE2M●●●●●上安装继电器RXM2●●●●●时, 热电流不应超过10 A.

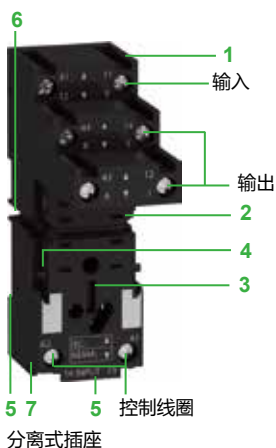
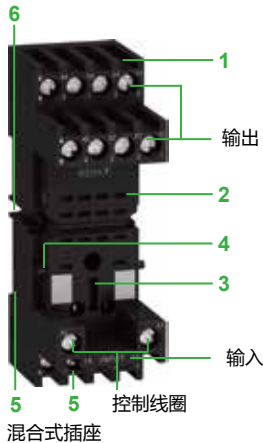
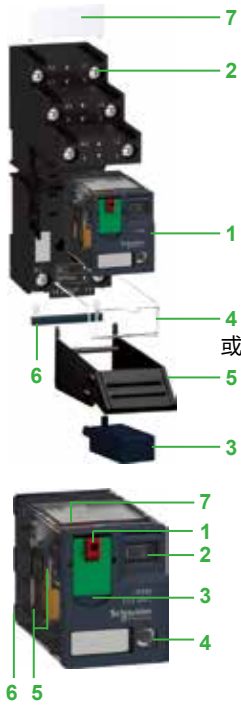

产品介绍

RXM●C小型继电器系列包括：

- 1 继电器：2C/O (10A)，4C/O (5A)，所有这些继电器尺寸相同
- 2 两种类型插座：混合式和分离式
- 3 保护模块(二极管、RC电路或可变电阻)
- 4 用于所有插座的金属保护夹子
- 5 用于所有插座的塑料保护夹子
- 6 2极横联片可用于分离式插座，可简化公共点的跨接
- 7 标签(安装于分离式插座)

继电器说明

- 1 测试按钮，用于手动瞬时改变触点状态 (绿色：=，红色：~)
- 2 继电器状态机械指示窗
- 3 可拆卸锁定门，能强制保持待测试或待维护的触点。工作期间这个锁定门必须处于关闭位置
- 4 继电器状态LED指示器(取决于型号)
- 5 导轨安装附件或面板安装附件的固定槽
- 6 继电器引脚
- 7 齿状表面，方便插拔
- 8 面板安装附件
- 9 导轨安装附件

插座说明

混合式插座 (1)

- 1 用螺钉端子或压线框连接
- 2 继电器引脚插孔
- 3 保护模块用插孔
- 4 塑料和金属保护夹子的固定位
- 5 导轨安装用的定位槽
- 6 面板安装用的固定孔

分离式插座 (2)

- 1 压线框连接
- 2 继电器引脚插孔
- 3 保护模块用插孔
- 4 塑料和金属保护夹子的固定位
- 5 导轨安装用的定位槽
- 6 面板安装用的固定孔
- 7 横联片安装位置

(1) 混合式.控制线圈与触点接线混合，两侧都有。

(2) 分离式.控制线圈接线在一侧，触点接线在另一侧。



RXM●CB1F7



RXM●CB2F7

不带LED的小型继电器 (最小包装数10)				
控制电路电压	触点的数目和类型-热电流(Ith)			
	2 C/O -10A		4 C/O - 5 A	
	型号	重量	型号	重量
V		kg		kg
≡ 12	RXM2CB1JD	0.037	RXM4CB1JD	0.037
≡ 24	-	-	RXM4CB1BD	0.037
≡ 48	RXM2CB1ED	0.037	RXM4CB1ED	0.037
≡ 110	RXM2CB1FD	0.037	-	-
≡ 220	-	-	RXM4CB1MD	0.037
~ 230	RXM2CB1P7	0.037	RXM4CB1P7	0.037
带LED的小型继电器 (最小包装数10)				
≡ 24	RXM2CB2BD	0.037	RXM4CB2BD	0.037
≡ 48	-	-	RXM4CB2ED	0.037
≡ 125	-	-	RXM4CB2GD	0.037
~ 24	RXM2CB2B7	0.037	RXM4CB2B7	0.037
~ 48	RXM2CB2E7	0.037	RXM4CB2E7	0.037
~ 120	RXM2CB2F7	0.037	RXM4CB2F7	0.037
~ 230	RXM2CB2P7	0.037	RXM4CB2P7	0.037

*所有插座和附件与RXM A继电器通用。

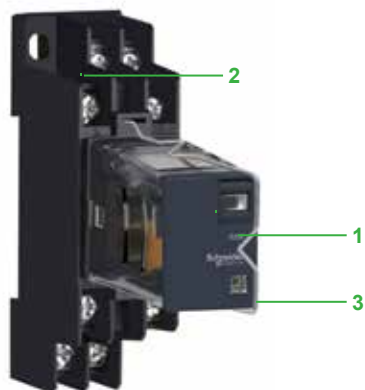

RXM2LB2P7+RXZE1M2C+RXZ410

产品介绍

RXM●L小型继电器系列包括：

- 1 继电器：2C/O (5A) , 4C/O (3A)
- 2 优化型插座RXZE1M2C/4C
- 3 用于优化型插座的金属保护夹子(1个插座配2只夹子)



继电器说明

RXM●L小型继电器

- 1 继电器状态机械指示窗
- 2 继电器状态LED指示器(取决于型号)
- 3 导轨安装附件或面板安装附件的固定槽
- 4 继电器引脚
- 5 齿状表面，方便插拔

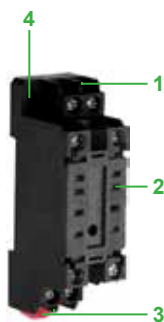

优化型插座RXZ1M2C

插座说明

优化型插座

- 1 螺钉端子连接
- 2 继电器引脚插孔
- 3 导轨安装用的定位槽
- 4 面板安装用的固定孔



RXM2LB2CD

带LED的小型继电器 (最小包装数10)				
控制电路电压	触点的数目和类型-热电流(Ith)			
	2 C/O -5 A		4 C/O - 3 A	
	型号	重量	型号	重量
V		kg		kg
≡ 12	RXM2LB2JD	0.034	RXM4LB2JD	0.036
≡ 24	RXM2LB2BD	0.034	RXM4LB2BD	0.036
≡ 36	-	-	RXM4LB2CD	0.036
≡ 48	RXM2LB2ED	0.034	RXM4LB2ED	0.036
≡ 110	RXM2LB2FD	0.034	RXM4LB2FD	0.036
~ 24	RXM2LB2B7	0.034	RXM4LB2B7	0.036
~ 120	RXM2LB2F7	0.034	RXM4LB2F7	0.036
~ 230	RXM2LB2P7	0.034	RXM4LB2P7	0.036

不带LED的小型继电器 (最小包装数10)				
≡ 12	RXM2LB1JD	0.033	RXM4LB1JD	0.034
≡ 24	RXM2LB1BD	0.033	RXM4LB1BD	0.034
~ 24	RXM2LB1B7	0.033	RXM4LB1B7	0.034
~ 120	RXM2LB1F7	0.033	RXM4LB1F7	0.034
~ 230	RXM2LB1P7	0.033	RXM4LB1P7	0.034

插座					
触点端子排列	连接	继电器类型	最小包装数	型号	重量
优化型	螺钉端子	RXM 2●●●●	10	RXZE1M2C	0.034
		RXM 4●●●●	10	RXZE1M4C	0.053



RXZE1M2C

附件					
说明	用于	最小包装数	型号	重量	
金属保护夹子	优化型插座(1个插座配2支RXZ 410夹子)	20	RXZ410	0.001	kg



RXZ410

保护模块(1) (均不适用于优化型插座)					
名称	电压	用于	最小包装数	型号	重量
二极管	V				kg
	≡ 6...250	所有插座	20	RXM040W	0.003
RC电路	~ 24...60	所有插座	20	RXM041BN7	0.01
	~ 110...240	所有插座	20	RXM041FU7	0.01
可变电阻	~ / ≡ 6...24	所有插座	20	RXM021RB	0.03
	~ / ≡ 24...60	所有插座	20	RXM021BN	0.03
	~ / ≡ 110...240	所有插座	20	RXM021FP	0.03



RXM041●●7

(1)如需安装防浪涌保护模块, 请选择混合式或分离式插座。

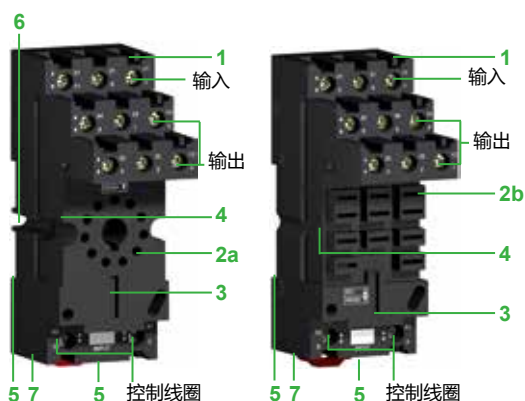
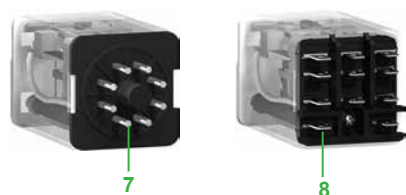
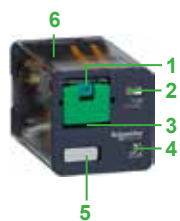
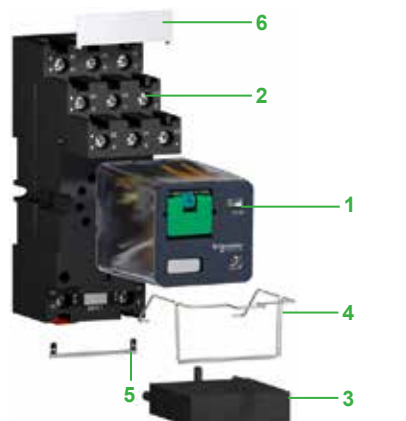

系列介绍

RUM通用型继电器系列包含：

- 1 继电器：圆针或平针2C/O (10A)，圆针或平针3C/O (10A)
- 2 插座类型：混合式、分离式
- 3 保护模块（二极管、RC电路或可变电阻）或1个定时器模块
- 4 用于所有RUM插座的金属保护夹
- 5 2极横联片，可简化公共点的跨接
- 6 插座标签附件

继电器说明

- 1 测试按钮，用于手动瞬时改变触点状态 (绿色：—，红色：~)
- 2 继电器状态机械指示窗
- 3 可拆卸锁定门，能强制保持待测试或待维护的触点 (1)
- 4 继电器状态LED指示器(取决于型号)
- 5 继电器标签附件
- 6 齿状表面，容易插拔
- 7 圆柱形引脚
- 8 扁平形引脚

插座说明

混合式插座 (2)

- 1 压线框端子连接
- 2 继电器引脚插孔
- 3 保护模块或定时器模块用插孔
- 4 金属保护夹子安装孔
- 5 导轨安装定位槽
- 6 面板安装固定孔

分离式插座 (3)

- 1 压线框端子连接
- 2 a 继电器引脚插孔(圆针)
b 继电器引脚插孔(平针)
- 3 保护模块或定时器模块用插孔
- 4 金属保护夹子安装孔
- 5 导轨安装定位槽
- 6 面板安装固定孔
- 7 横联片的位置

- (1) 在运行期间，锁定门栅必须一直处于闭合位置。
- (2) 混合式——控制线圈与触点接线混合，两侧都有。
- (3) 分离式——控制线圈接线在一侧，触点接线在另一侧。

型号						
带测试按钮, 不带LED (最小包装数10件)						
引脚	控制电路电压	触点数量和类型 - 热电流 (Ith)				
		2 CO - 10 A		3 CO - 10 A		
		型号	重量	型号	重量	
	V		kg		kg	
圆针	— 12	RUMC21JD	0.086	RUMC31JD	0.086	
	— 24	RUMC21BD	0.086	RUMC31BD	0.086	
	— 48	—	—	RUMC31ED	0.086	
	— 60	—	—	RUMC31ND	0.086	
	— 110	RUMC21FD	0.086	RUMC31FD	0.086	
	— 125	—	—	RUMC31GD	0.086	
	— 220	—	—	RUMC31MD	0.086	
	~ 24	RUMC21B7	0.086	RUMC31B7	0.086	
	~ 48	—	—	RUMC31E7	0.086	
	~ 120	RUMC21F7	0.08	RUMC31F7	0.086	
	~ 230	RUMC21P7	0.086	RUMC31P7	0.086	
	平针	— 12	RUMF21JD	0.086	RUMF31JD	0.086
— 24		RUMF21BD	0.086	RUMF31BD	0.086	
— 48		RUMF21ED	0.086	RUMF31ED	0.086	
— 110		RUMF21FD	0.086	RUMF31FD	0.086	
~ 24		RUMF21B7	0.086	RUMF31B7	0.086	
~ 48		RUMF21E7	0.086	RUMF31E7	0.086	
~ 120		RUMF21F7	0.086	RUMF31F7	0.086	
带测试按钮, 带LED (最小包装数10件)						
圆针		— 12	RUMC22JD	0.086	RUMC32JD	0.086
		— 24	RUMC22BD	0.086	RUMC32BD	0.086
		— 48	RUMC22ED	0.086	RUMC32ED	0.086
		— 110	RUMC22FD	0.086	RUMC32FD	0.086
	— 125	—	—	RUMC32GD	0.086	
	~ 24	RUMC22B7	0.086	RUMC32B7	0.086	
	~ 48	RUMC22E7	0.086	RUMC32E7	0.086	
	~ 120	RUMC22F7	0.086	RUMC32F7	0.086	
	~ 230	RUMC22P7	0.086	RUMC32P7	0.086	
	平针	— 12	RUMF22JD	0.086	RUMF32JD	0.086
		— 24	RUMF22BD	0.086	RUMF32BD	0.086
		— 110	RUMF22FD	0.086	RUMF32FD	0.086
~ 24		RUMF22B7	0.086	RUMF32B7	0.086	
~ 120		RUMF22F7	0.086	RUMF32F7	0.086	
~ 230		RUMF22P7	0.086	RUMF32P7	0.086	

PF140700C



RUMC21BD

PF140728B



RUMC21F7

PF140708C



RUMC32BD

PF140735



RUMF32F7

PF140733B



RUZSC3M + RUMC3●●●

PF1080Z7



RUW241P7

PF516G23



RUW101MW

型号 (续)					
插座					
触点端子布置	连接	继电器类型	最小包装数	型号	重量 kg
混合式	压线框	RUMC2●●●	10	RUZC2M	0.054
		RUMC3●●●	10	RUZC3M	0.054
分离式	压线框	RUMC2●●●	10	RUZSC2M	0.095
		RUMC3●●●	10	RUZSC3M	0.100
		RUMF2●●●	10	RUZSF3M	0.095
		RUMF3●●●			
保护模块					
说明	适用	电压	最小包装数	型号	重量
二极管	所有RUM插座	V			
		~ 6...250	10	RUW240BD	0.004
RC电路	所有RUM插座	~ 110...240	10	RUW241P7	0.004
可变电阻	所有RUM插座	~/~ 24	10	RUW242B7	0.004
		~/~ 240	10	RUW242P7	0.004
定时模块					
说明	适用	电压		型号	重量
多功能	所有RUM插座	V			
		~/~ 24... 240		RUW101MW	0.020
时间继电器					
说明	适用			型号	重量 kg
2C/O定时触点 (单功能或多功能)	RUZC●M插座			RE48A●● (1)	-

(1) 请查阅“Harmony Time时间继电器”产品目录。



型号 (续)				
附件				
说明	适用	最小包装数	型号	重量 kg
金属保护夹	所有插座	10	RUZC200	0.001
横联片, 2极(Ith : 5 A)	所有分离式插座	10	RUZS2	0.005
标签	所有继电器	10	RXZL520	0.086
	所有分离式插座	10	RUZL420	0.001

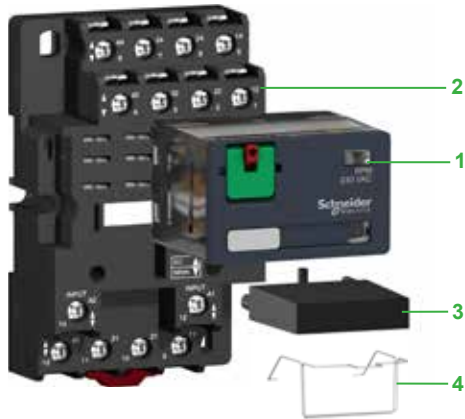

系列介绍

RPM功率型继电器系列包含：

- 1 继电器：1 C/O，2 C/O，3 C/O，4 C/O，均为15 A
- 2 混合式插座
- 3 保护模块(二极管、RC电路或可变电阻)或1个定时器模块所有这些模块可通用于所有插座，除了只能用于3极或4极插座的定时器模块
- 4 用于1C/O继电器的金属保护夹子

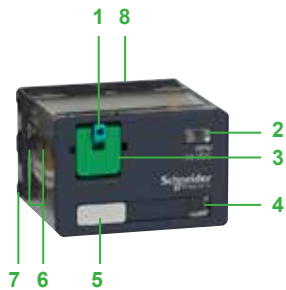

继电器说明

- 1 测试按钮，可手动瞬时改变继电器状态 (绿色：—，红色：~)
- 2 继电器状态机械指示窗
- 3 可拆卸锁定门栅，能强制保持待测试或待维护的触点
- 4 继电器状态LED指示器(取决于型号)
- 5 继电器标签附件
- 6 导轨及面板安装附件定位槽
- 7 继电器引脚
- 8 齿状表面，方便插拔
- 9 面板安装附件
- 10 导轨安装附件

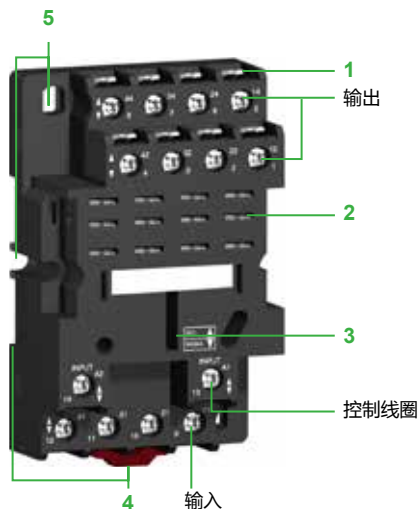

插座说明

混合式插座 (1)

- 1 压线框连接
- 2 继电器引脚插孔
- 3 保护模块和定时器模块用插孔
- 4 导轨安装定位槽
- 5 面板安装固定孔

(1) 混合式——控制线圈与触点接线混合，两侧都有。



RPM41BD



RPM41P7



RPM42BD



RPM42P7

型号								
不带LED的继电器 (最小包装数10件)								
控制电路 电压	触点数量和类型 - 热电流 (Ith)							
	1 CO - 15 A		2 CO - 15 A		3 CO - 15 A		4 CO - 15 A	
	型号	重量	型号	重量	型号	重量	型号	重量
V		kg		kg		kg		kg
≡ 12	RPM11JD	0.026	RPM21JD	0.036	RPM31JD	0.054	RPM41JD	0.071
≡ 24	RPM11BD	0.026	RPM21BD	0.036	RPM31BD	0.054	RPM41BD	0.071
≡ 48	RPM11ED	0.026	RPM21ED	0.036	RPM31ED	0.054	RPM41ED	0.071
≡ 110	RPM11FD	0.026	RPM21FD	0.036	RPM31FD	0.054	RPM41FD	0.071
~ 24	RPM11B7	0.026	RPM21B7	0.036	RPM31B7	0.054	RPM41B7	0.071
~ 48	RPM11E7	0.026	RPM21E7	0.036	RPM31E7	0.054	RPM41E7	0.071
~ 120	RPM11F7	0.026	RPM21F7	0.036	RPM31F7	0.054	RPM41F7	0.071
~ 230	RPM11P7	0.026	RPM21P7	0.036	RPM31P7	0.054	RPM41P7	0.071
带LED的继电器 (最小包装数10件)								
≡ 12	RPM12JD	0.026	RPM22JD	0.036	RPM32JD	0.054	RPM42JD	0.071
≡ 24	RPM12BD	0.026	RPM22BD	0.036	RPM32BD	0.054	RPM42BD	0.071
≡ 48	RPM12ED	0.026	RPM22ED	0.036	RPM32ED	0.054	RPM42ED	0.071
≡ 110	-	-	RPM22FD	0.036	-	-	RPM42FD	0.071
~ 24	RPM12B7	0.026	RPM22B7	0.036	RPM32B7	0.054	RPM42B7	0.071
~ 48	RPM12E7	0.026	RPM22E7	0.036	RPM32E7	0.054	RPM42E7	0.071
~ 120	RPM12F7	0.026	RPM22F7	0.036	RPM32F7	0.054	RPM42F7	0.071
~ 230	RPM12P7	0.026	RPM22P7	0.036	RPM32P7	0.054	RPM42P7	0.071

PF14231B



RPZF4 + RPM42P7

PF10604



RUW24...

型号 (续)							
插座							
触点端子排列	连接	继电器类型	最小包装数	型号	重量 kg		
混合式	螺钉端子	RPM1●●●	10	RPZF1	0.042		
		RPM2●●●	10	RPZF2	0.054		
		RPM3●●●	10	RPZF3	0.072		
		RPM4●●●	10	RPZF4	0.094		
保护模块							
说明	电压	插座类型	最小包装数	型号	重量 kg		
V							
二极管	~ 6...250	RPZF1	20	RXM040W	0.003		
		RPZF2					
		RPZF3	10	RUW240BD	0.004		
		RPZF4					
RC电路	~ 24...60	RPZF1	20	RXM041BN7	0.010		
		RPZF2					
	~ 110...240	RPZF1	20	RXM041FU7	0.010		
		RPZF2					
	可变电阻	~ 6...24	RPZF1	20	RXM021RB	0.030	
			RPZF2				
		~ 24...60	RPZF1	20	RXM021BN	0.030	
			RPZF2				
~ 110...240	RPZF1	20	RXM021FP	0.030			
	RPZF2						
	~ 24	RPZF3	10	RUW242B7	0.004		
		RPZF4					
~ 240	RPZF3	10	RUW242P7	0.004			
	RPZF4						
定时模块							
说明	电压	插座类型		型号	重量 kg		
V							
多功能	~ 24... 240	RPZF3 RPZF4		RUW101MW	0.020		
附件							
说明		配用	最小包装数	型号	重量 kg		
金属保护夹 (用于1C/O继电器)		RPZF1	20	RPZR235	0.001		
标签		所有继电器	10	RXZL520	0.080		

(1) 测试按钮不可操作。



系列介绍

带2C/O或2N/O触点的RPF功率型继电器包含：

- 1 4个或6个Faston型引脚
- 2 2个继电器控制线圈引脚
- 3 导轨安装定位槽
- 4 面板安装固定孔





PF120361C

RPF2A●●

功率继电器 (最小包装数10件)

控制电路 电压	触点数量和类型 - 热电流 (Ith)		重量
	2 NO - 30 A (1) 型号	2 CO - 30 A (1) 型号	
V			kg
~ 12	RPF2AJD	RPF2BJD	0.082
~ 24	RPF2ABD	RPF2BBD	0.082
~ 24	RPF2AB7	RPF2BB7	0.082
~ 120	RPF2AF7	RPF2BF7	0.082
~ 230	RPF2AP7	RPF2BP7	0.082

(1) 当两个继电器之间的安装间隙为13 mm时为30A，当继电器无间隙地并排安装时为25 A。

继电器			
触点类型			
符号	配置	欧盟	美国
	接通触点 (常开)	NO	单刀单掷-NO 双刀单掷-NO 多刀单掷-NO (1)
	断开触点 (常闭)	NC	单刀单掷-NC 双刀单掷-NC 多刀单掷-NC (1)
	转换触点	CO	单刀单掷-NC 双刀单掷-NC 多刀单掷-NC (1)

使用类别		
类别	电流类型	应用
AC-1	单相交流 三相交流	电阻负载或稍有电感的负载
AC-3	三相交流	鼠笼式电机的起动和制动；仅在电机停机之后改变转动方向
AC-4	三相交流	鼠笼式电机的起动，点动。反向制动、改变旋转方向
DC-1	直流	电阻负载或稍有电感的负载 (2)
AC-14	单相交流	控制电磁负载(<72 VA)、辅助控制继电器、电力接触器、电磁阀和电磁铁
AC-15	单相交流	控制电磁负载(>72 VA)、辅助控制继电器、电力接触器、电磁阀和电磁铁
DC-13	直流	控制电磁负载、辅助控制继电器、电力接触器、电磁阀和电磁铁

保护类别		
类别	解释	条件
RT 0	非封闭继电器	继电器没有保护外壳
RT I	防尘继电器	继电器有阻止灰尘进入其机构的外壳
RT II	防熔继电器	不必将熔剂移出预定区域而能自动焊接的继电器
RT III	防水继电器	能自动焊接并随后除去多余熔剂而不会有进入熔剂或清洗溶剂危险的继电器
RT IV	密封继电器	具有与外部大气相隔离的密封外壳的继电器
RT V	高密封继电器	具有更高密封级别的继电器

(1) n = 触点数量

(2) 在相等的电流下，将2个触点串联，可以将开关电压增大一倍。

保护模块

每当电感负载断电时(继电器或接触器的线圈),就会在其两端出现过电压。这电压的峰值可达几千伏,频率可达几兆赫。这可能干扰包含有电子器件的自动化系统的工作。使用保护模块来减少断电时的电压峰值,因此它们能将干扰信号的能量减少至不会干扰邻近线圈和电子器件的程度。

这些模块用于降低以下方面的风险:

- 电磁兼容性问题
- 触点材料的变质
- 由于过压造成的绝缘损坏
- 电子元件损坏

二极管保护模块 (带有或不带有LED)

- 优点
 - 积累的能量允许电流在同一方向流动
 - 线圈端子上没有任何电压峰值
 - 成本低
- 缺点
 - 继电器释放时间延长 (是通常时间的3至4倍)
 - 无极性保护
 - 继电器断电

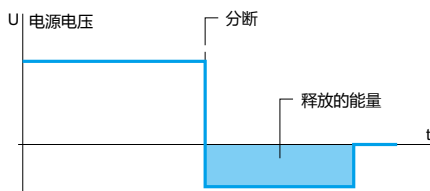

具有二极管保护模块的线圈电压 (仅直流)

具有可变电阻的保护模块

- 优点
 - 可用于交流和直流电源
 - 电压峰值限制在 $2 U_n$
 - 对继电器释放时间影响很小
- 缺点
 - 不改变线圈的固有振荡频率
 - 对开关频率有限制

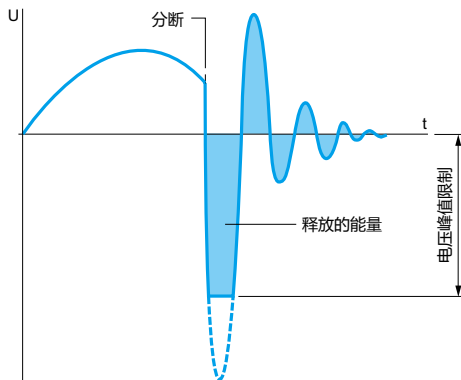

具有可变电阻保护模块的线圈电压 (可为交流或直流)

具有RC电路的保护模块

- 优点
 - 线圈的固有振荡频率可减小到约150 Hz
 - 电压峰值限制在 $3 U_n$
 - 对继电器释放时间影响很小
- 缺点
 - 不保护低电压

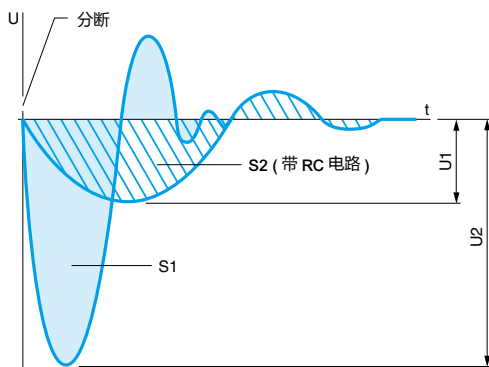

具有RC电路保护模块的线圈电压 (仅交流)

$S_1 = S_2 =$ 释放的能量

Life Is On

Schneider
Electric™
施耐德电气

施耐德电气(中国)有限公司

Schneider Electric(China)Co.,Ltd.

北京市朝阳区望京东路6号
施耐德电气大厦
邮编: 100102
电话: (010) 8434 6699
传真: (010) 8450 1130

Schneider Electric Building, No. 6,
East WangJing Rd., Chaoyang District
Beijing 100102 P.R.C.
Tel: (010) 8434 6699
Fax: (010) 8450 1130

由于标准和材料的变更, 文中所述特性和本资料中的图像只有经过我们的业务部门确认以后, 才对我们有约束。

ECATA978
2022.01