

IP65



IEC 61439-3
EN 61439-3
§ 8.4.4



Schneider
Electric

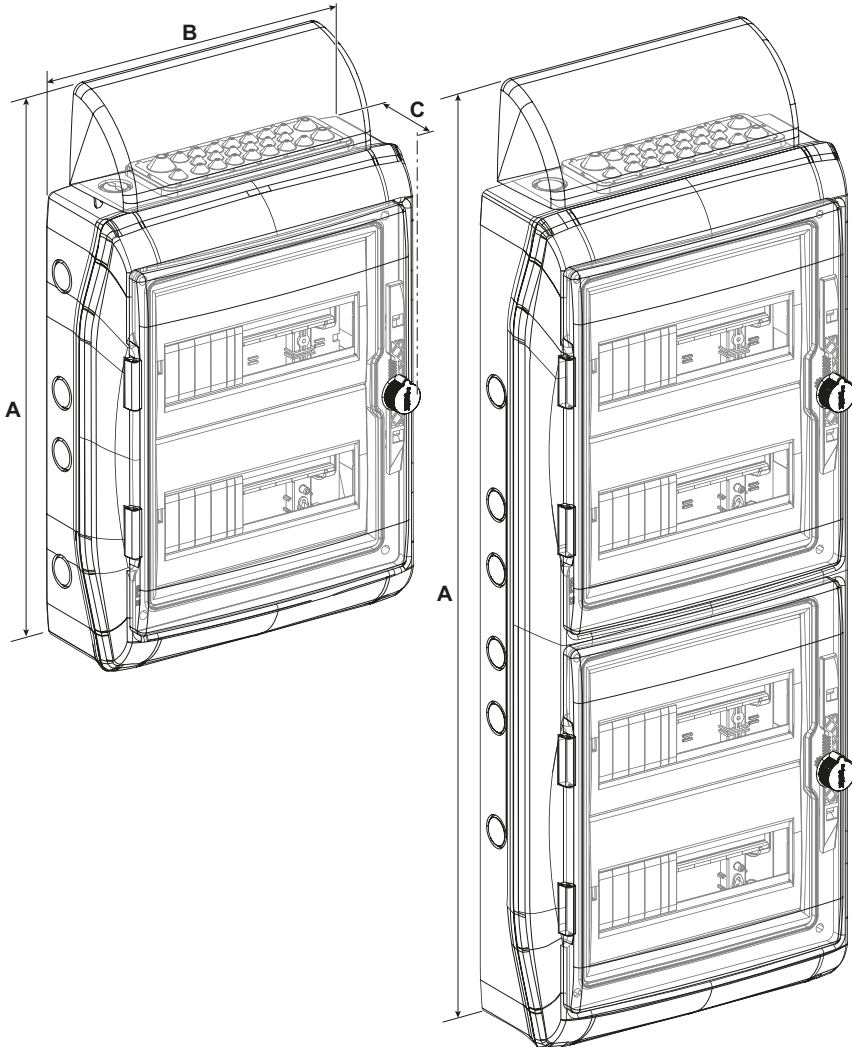
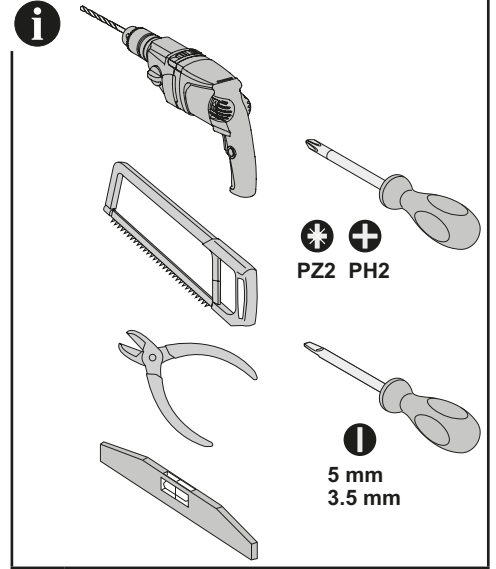

mm

		A	B	C
12 mod.	1 R	378	340	164
	2 R	556		
	3 R	707		
	4 R	940		

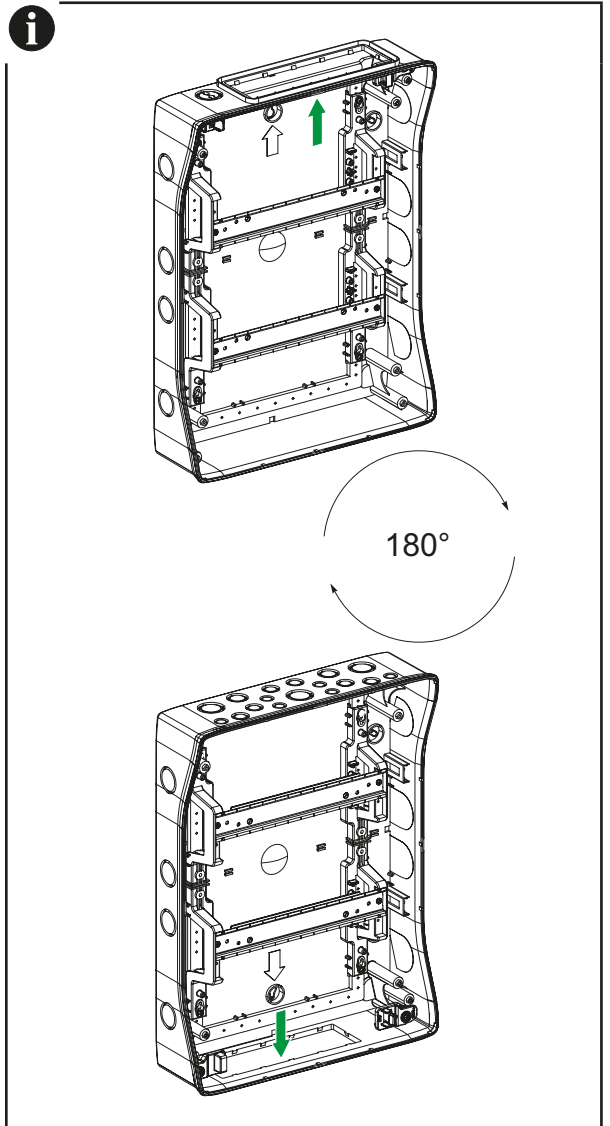

1

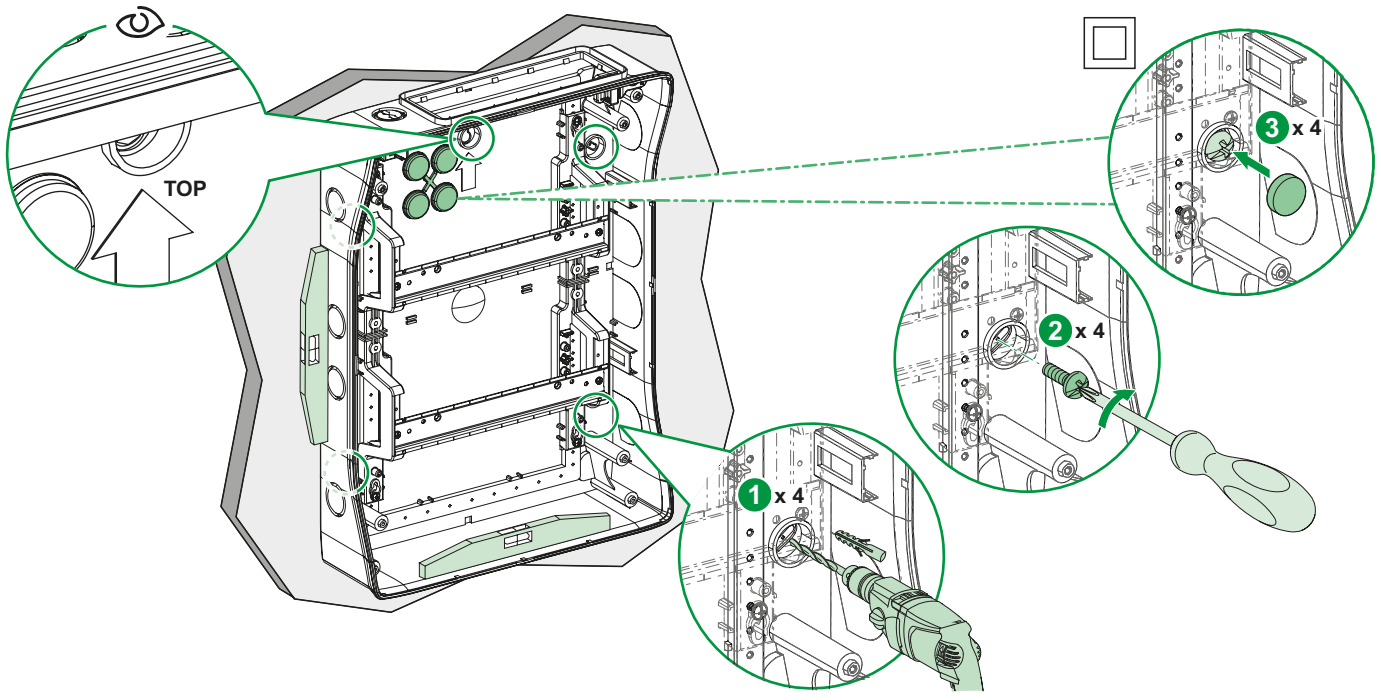

2

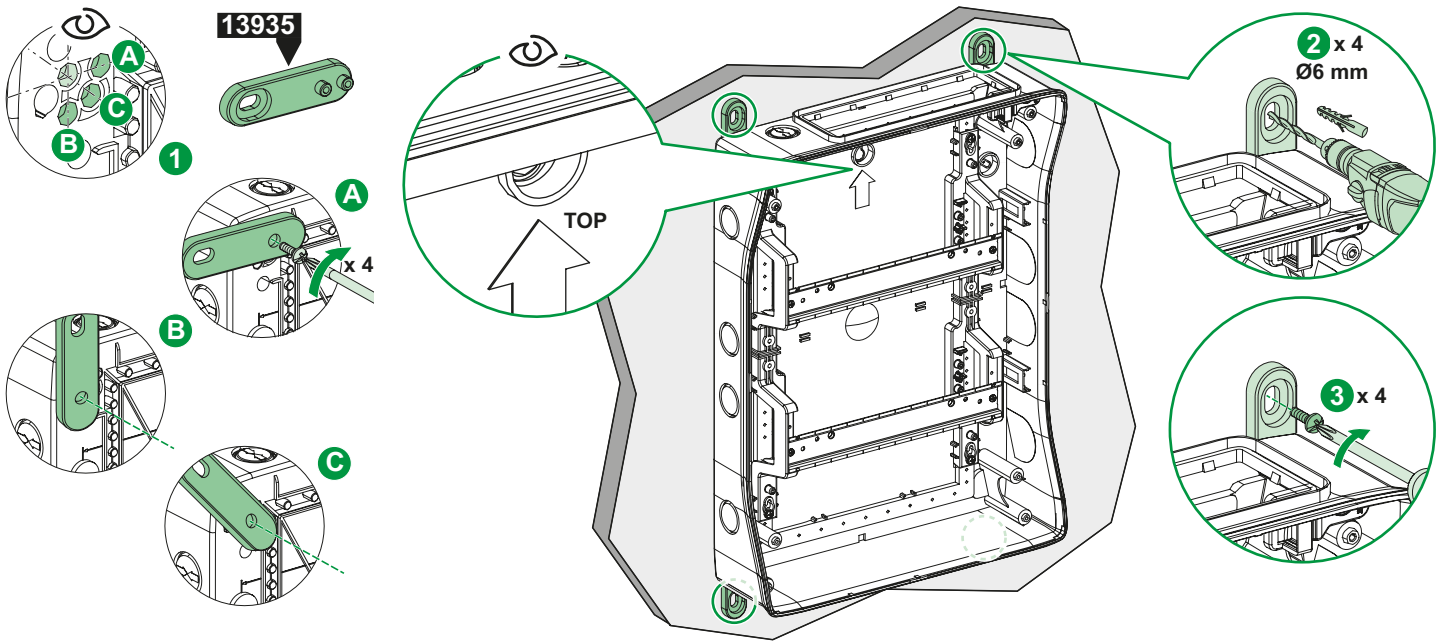

3

3.a

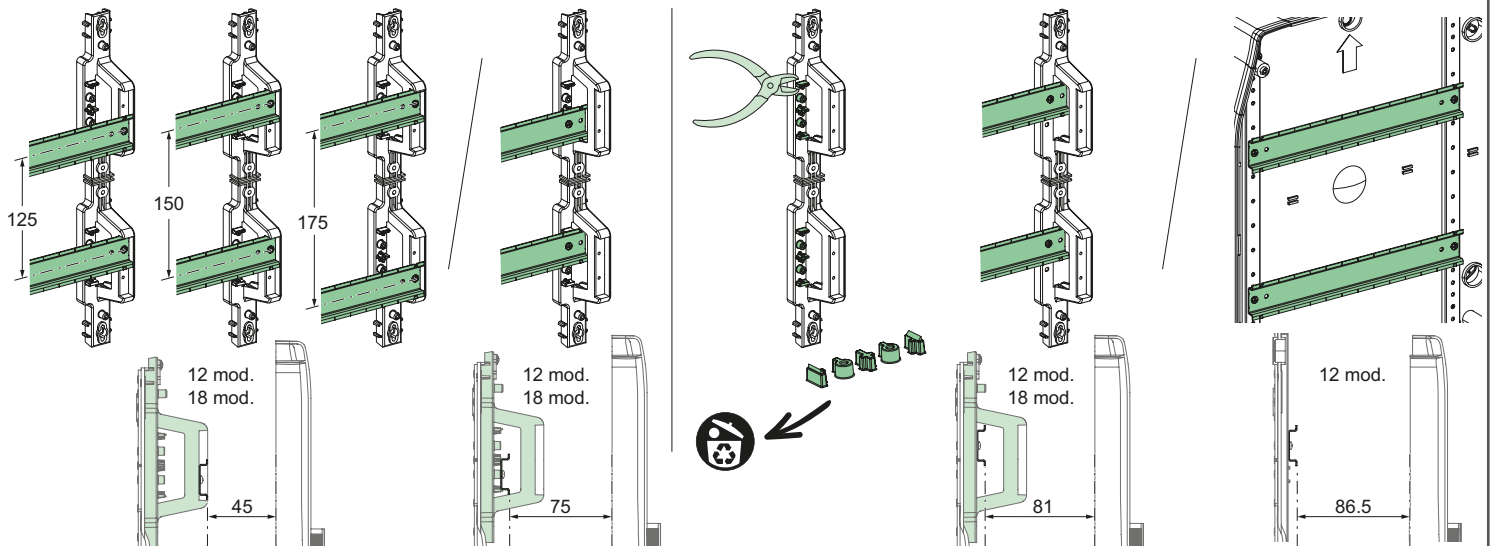

3.b

NSXM

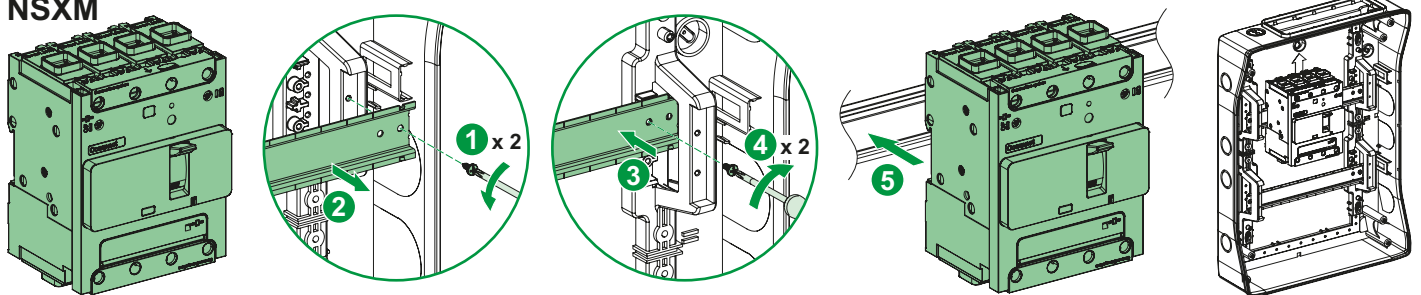

3.c

⚠ WARNING

RISK OF CUTTING

Use a suitable saw and the appropriate personal protective equipment for cutting struts.
Failure to follow these instructions can result in injury or equipment damage.

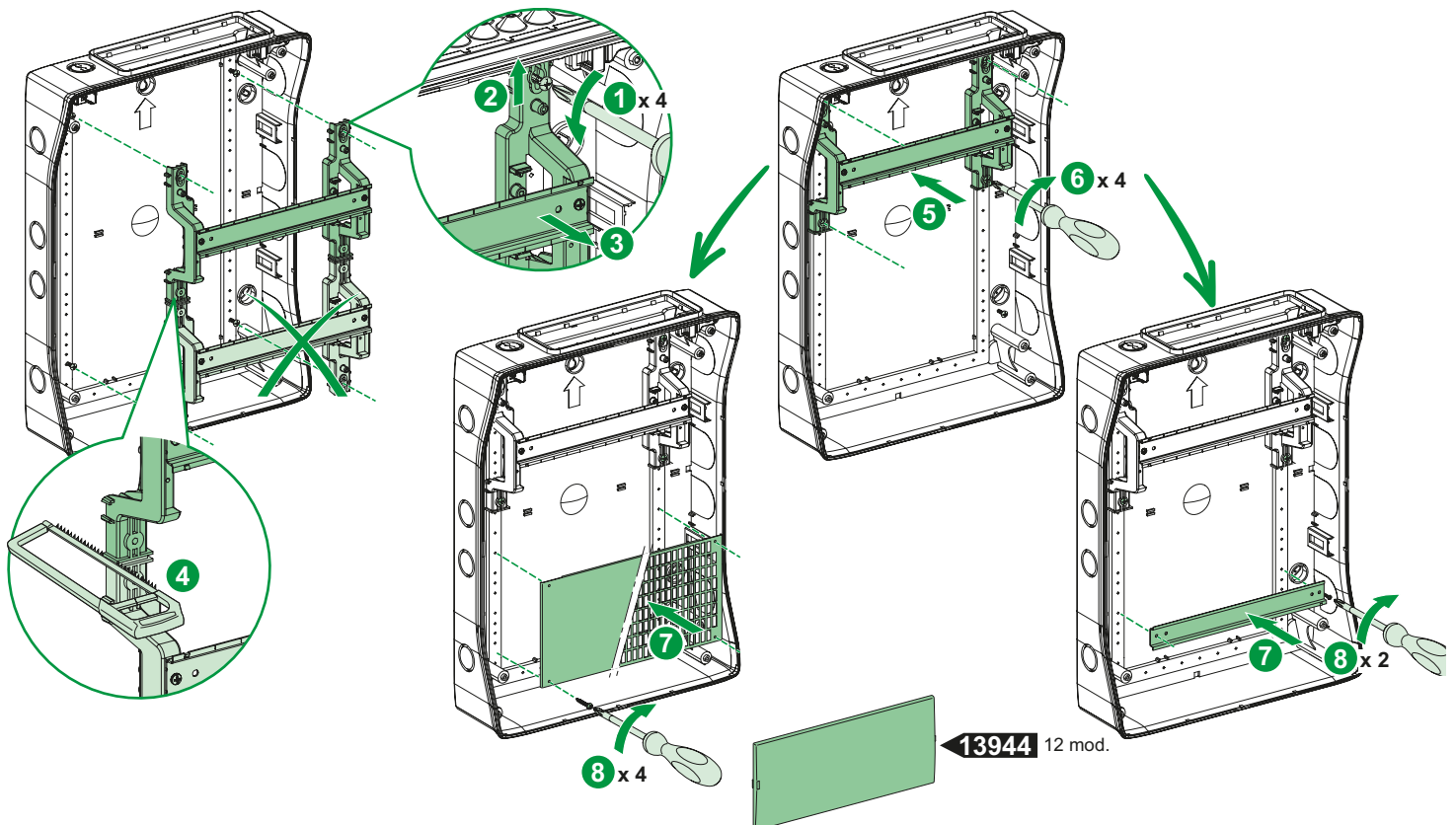

4

Plastic support

1-2-3 rows

12 mod.

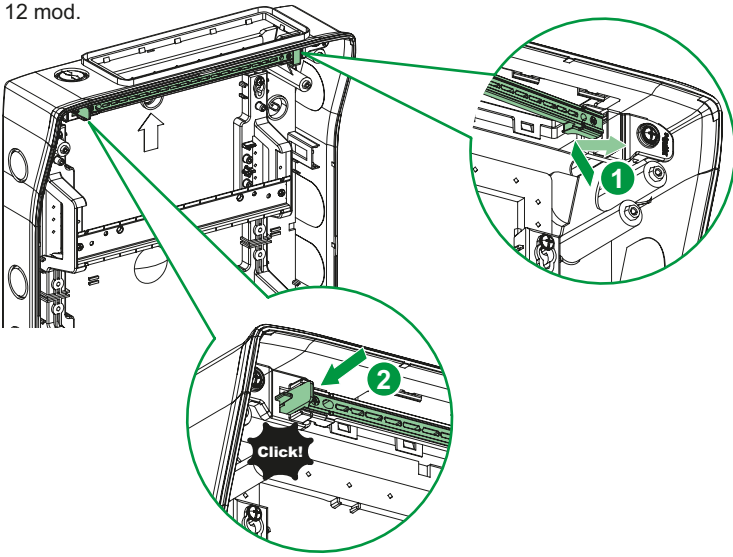

Metallic support

4 rows

12 mod.

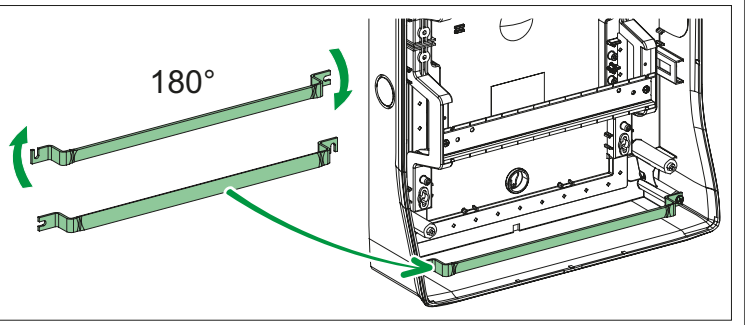
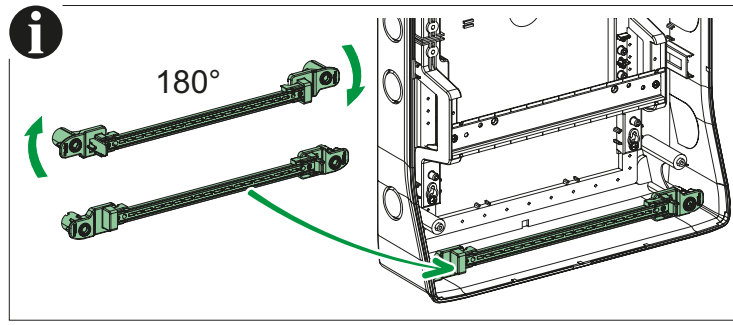
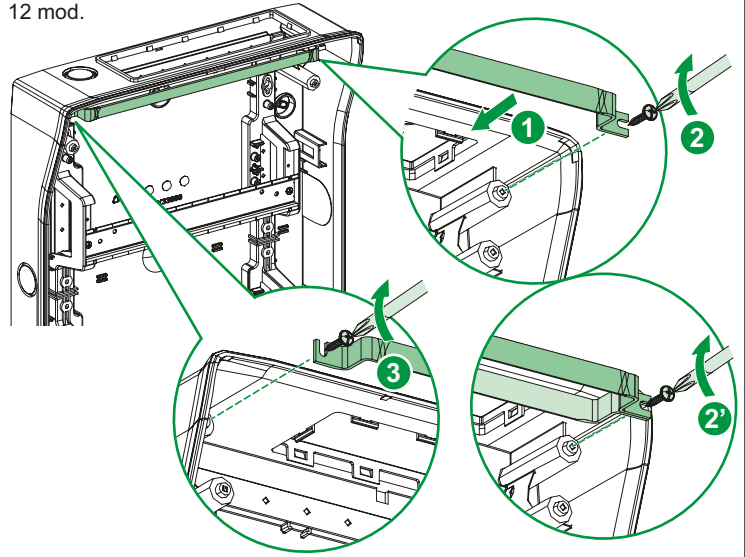

5 Screwless TB

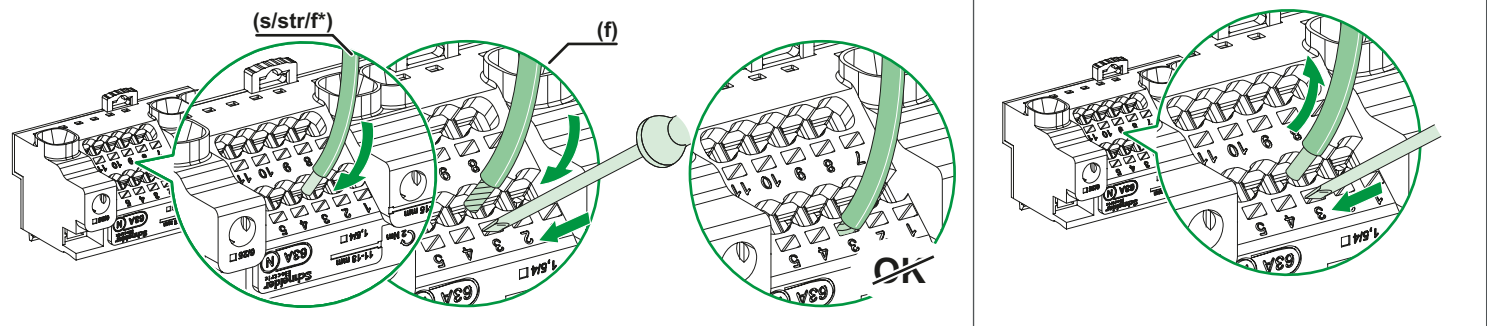

	1 x 25 mm ² + 4 x 4/6 mm ² LGYT1E05 LGYT1N05		(s)	(str)	(f)	(f)		2 N.m	
	3 x 25 mm ² + 11 x 4/6 mm ² LGYT1E14 LGYT1N14		(s)	(str)	(f)	(f)			
	3 x 25 mm ² + 21 x 4/6 mm ² LGYT1E24 LGYT1N24		(s)	(str)	(f)	(f)			

13

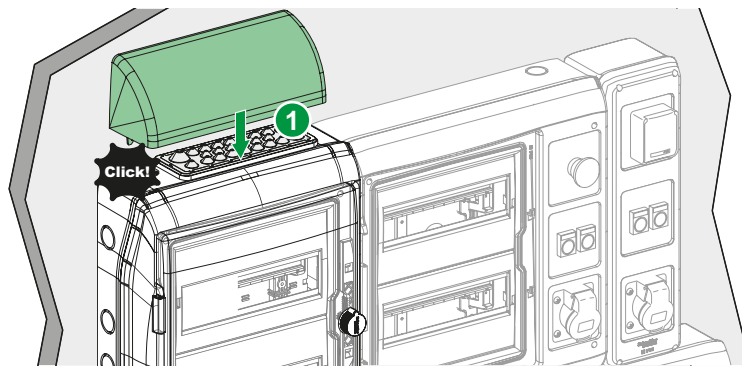

14

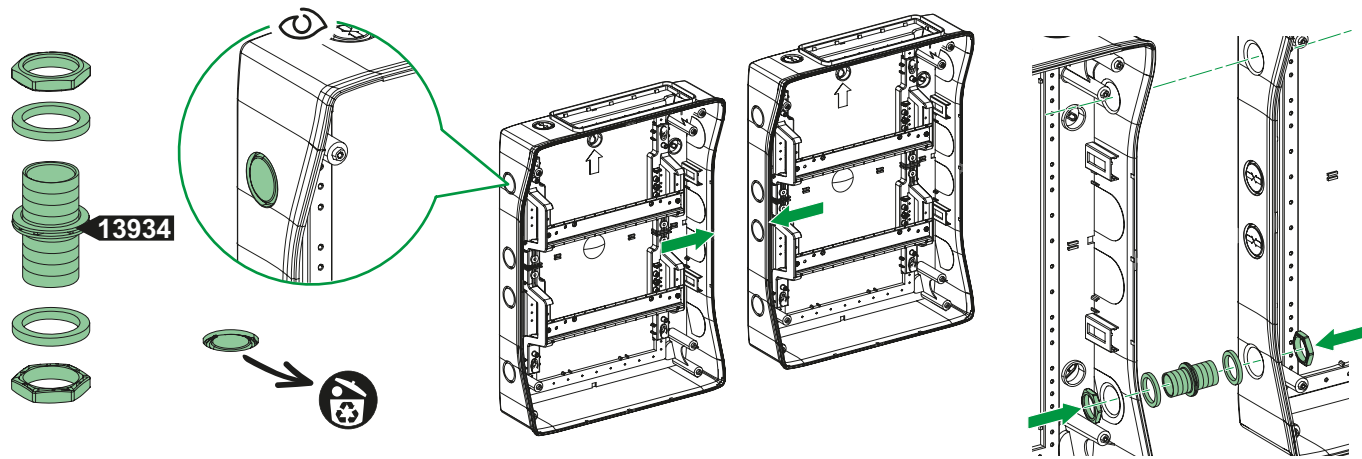

EN	Electrical hazard	Installation by qualified electricians only	Disconnect before installation
GA	Guais leictreach	Le suiteáil ag leictreoirí cáilithe amháin	Dícheangail roimh shuiteáil
FR	Danger électrique	Montage uniquement par un électricien	Sectionner avant de procéder à l'installation
NL	Elektrisch gevaar	Installatie alleen door gekwalificeerde elektriciens	Ontkoppelen vóór installatie
DE	Elektrische Gefahr	Installation nur durch qualifizierte Elektriker	Vor der Installation Verbindung trennen
ES	Peligro eléctrico	Instalación realizada únicamente por electricistas cualificados	Desconectar antes de la instalación
PT	Perigo elétrico	Instalação apenas por electricistas qualificados	Desligar antes da instalação
IT	Rischio elettrico	Installazione esclusivamente da parte di elettricisti qualificati	Scollegare prima dell'installazione
DA	Fare for elektrisk spænding	Må kun installeres af autoriserede elektrikere	Afbryd strømforsyningen før installation
NO	Elektrisk fare	Installasjon kun utført av kvalifiserte elektrikere	Koble fra før installasjon
SV	Elektrisk fara	Installation endast av behörig a elektriker	Koppla bort innan installation
FI	Sähkövaara	Asennuksen saa tehdä vain päteväät sähköasentajat	Katkaise virta ennen asennusta
ET	Elektriline oht	Paigaldavad ainult kvalifitseeritud elektrikud	Lahuta ühendus enne paigaldamist
LT	Elektros pavojus	Montuoti gali tik kvalifikuoti elektrikai	Prieš montuojant atjungti
LV	Elektrotieciena risks	Drīkst uzstādīt tikai kvalificēts elektriķis	Pirms uzstādīšanas jāatvieno no tīkla
PL	Zagrożenie porażeniem prądem elektrycznym	Montaż należy powierzyć wykwalifikowanemu elektrykowi	Odłączyć przed montażem
CS	Nebezpečí úrazu elektrickým proudem	Instalaci smí provádět pouze kvalifikovaný elektrikář	Odpojte před instalací
SK	Nebezpečenstvo zásahu elektrickým prúdom	Inštaláciu môžu vykonávať len kvalifikovaní elektrikári	Pred inštaláciou zariadenie odpojte
HU	Áramütés veszélye	Az üzembe helyezését csak szakképzett villanyszerelő végezheti	Üzembe helyezés előtt válassza le
SL	Nevarnost električnega udara	Nameščanje mora opraviti usposobljen elektricar	Pred nameščanjem odklopi iz omrežja
HR	Opasnost od električnog udara	Ugradnju obavljaju samo kvalificirani električari	Odvojite od napajanja prije ugradnje
RO	Pericol electric	Se recomandă ca instalarea să fie făcută doar de electricieni calificați	Deconectați înainte de instalare
BG	Електрическа опасност	Инсталиране само от квалифицирани електротехници	Прекъсване на връзката преди инсталация
EL	Ηλεκτρικός κίνδυνος	Εγκατάσταση μόνο από εξειδικευμένους ηλεκτρολόγους	Αποσυνδέστε πριν την εγκατάσταση
TR	Elektrik tehlikesi	Kurulum yalnızca yetkili elektrikçiler tarafından yapılmalıdır	Kurulumdan önce bağlantıyı kesin
MT	Periklu elettriku	Installazzjoni minn elettricisti kkwalfikati biss	Skonnettja qabel l-installazzjoni
RU	Опасность поражения электрическим током	Установку должны выполнять только квалифицированные электрики	Отключите перед установкой
KK	Электр тогының соғу қаупі бар	Тек білікті маман орнатуы тиіс	Орнатудан бұрын ажыратыңыз
UK	Небезпека враження електричним струмом	Монтаж повинні виконувати лише кваліфіковані електрики	Відключити перед монтажем
AR	مخاطر كهربائية	التركيب بواسطة فني الكهرباء المؤهلين فقط	قطع الاتصال قبل التثبيت
ZH	电气危险	只能由有资质的电工进行安装	安装前断开连接

Schneider Electric Industries SAS
35, rue Joseph Monier
CS 30323
F - 92506 Rueil Malmaison Cedex

www.se.com

BRU1427801-01

Қазақстан Республикасында ресми жеткізуші :
ЖШС «Шнейдер Электрик» / Уполномоченный
поставщик в Республике Казахстан : ТОО
«Шнейдер Электрик»
Мекен-жайы: ҚР, Алматы қ., Достық даң. 38
Адрес: РК, г. Алматы, пр. Достық, 38
Тел. +7 (727) 339 23 57



Schneider Electric Limited
Stafford Park 5
Telford, TF3 3BL
United Kingdom

