

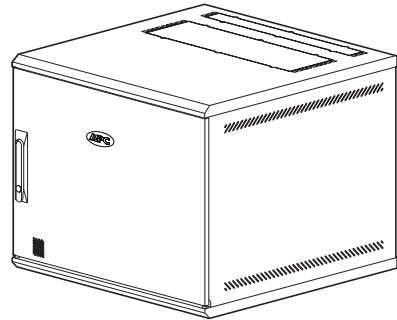

by Schneider Electric

Installation NetShelter® WX-Schrank mit Schwunggriff

AR106SH4, AR109SH4, AR112SH4,
AR106SH6, AR109SH6, AR112SH6



Weltweiter Kundendienst

Den Kundendienst erreichen Sie unter www.apc.com und über die **mySchneider** App.

© 2019 Schneider Electric. Alle Rechte vorbehalten.

990-91294-005

9/2019



⚠️ WARNUNG	⚠️ WARNING
GEFAHR DURCH HOHES AUSRÜSTUNGSGEWICHT • Zum Auspacken und Bewegen des Schrankes werden mindestens zwei Personen benötigt. Bei Nichtbeachtung dieser Vorschrift kann es zu lebensgefährlichen Verletzungen oder zu Schäden an der Ausrüstung kommen.	HEAVY EQUIPMENT HAZARD • At least two people are required to unpack and move the cabinet. Failure to follow these instructions can result in death, serious injury, or equipment damage.

Modell	Höhe (U/mm)	Breite (mm)	Tiefe (mm)	Gewicht des Schrankes (kg/lb)	Transportgewicht (kg/lb)
AR106SH4	6/355	600	400	11,1 / 24,5	13,6 / 29,9
AR109SH4	9/485	600	400	13,0 / 28,7	15,8 / 34,8
AR112SH4	12/620	600	400	14,9 / 32,8	18,0 / 39,7
AR106SH6	6/355	600	600	14,4 / 31,7	17,5 / 38,6
AR109SH6	9/485	600	600	16,7 / 36,8	20,5 / 45,2
AR112SH6	12/620	600	600	19,2 / 42,3	23,2 / 51,1

Statische Last (alle Modelle): 90,7 kg (200 lb)

Tragen Sie bei der Installation oder Konfiguration des Schrankes eine geeignete persönliche Schutzausrüstung (PSA).

Diese Schränke sind zu NetBotz® Türgriff-Einbausätzen (NBHN125 und NBHN1356) kompatibel.

Lieferumfang

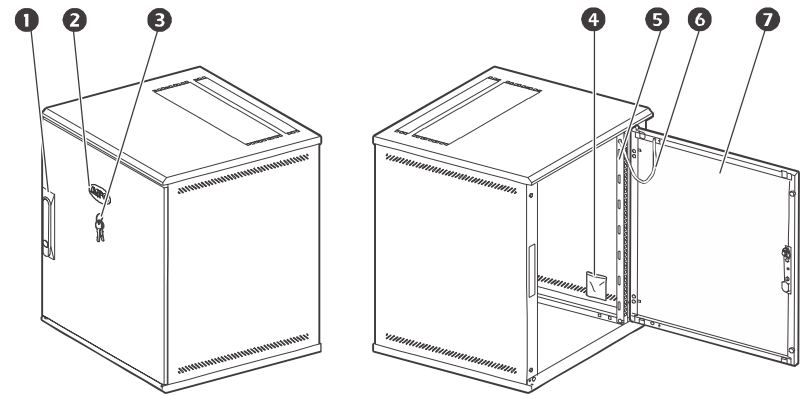

Element	Bezeichnung	Anzahl
1	Schwunggriff	2
2	APC-Plakette	1
3	Schlüssel	1
4	Beutel mit Befestigungselementen	1
5	Verstellbare Schienen AR106SH4, AR109SH4, AR112SH4 AR106SH6, AR109SH6, AR112SH6	2 4
6	Erdungskabel	1
7	Umsetzbare Tür	1

Beutel mit Befestigungselementen

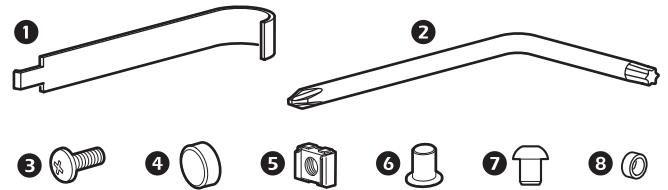

Element	Bezeichnung	Anzahl
1	Werkzeug zum Einsetzen von Käfigmuttern	1
2	Schraubenschlüssel, Kreuzschlitz, T30/2	1
3	Schraube, Kreuzschlitz/Schlitz, M6 x 16 AR106SH4 & AR106SH6 AR109SH4 & AR109SH6 AR112SH4 & AR112SH6	24 36 48
4	Kappe, M6, schwarz, Kunststoff AR106SH4 & AR106SH6 AR109SH4 & AR109SH6 AR112SH4 & AR112SH6	24 36 48
5	Käfigmutter, M6 AR106SH4 & AR106SH6 AR109SH4 & AR109SH6 AR112SH4 & AR112SH6	24 36 48
6	Buchse, Tür, Kunststoff (extra)	2
7	Blindstopfen, Kunststoff (extra)	2
8	Unterlegscheibe, Kunststoff (extra)	1

Benötigte Werkzeuge (nicht im Lieferumfang enthalten)

Wasserwaage

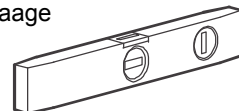

Einbau

Verwenden Sie die Schablone, um die vorgesehene Position der Befestigungselemente an der Wand zu markieren. Bringen Sie die benötigten Befestigungselemente (nicht mitgeliefert) an der Wand an halten Sie sich dabei an alle geltenden Vorschriften. Auf der Rückseite der Seitenwände befinden sich vier (4) Schlüsselloch-Ausschnitte für Schrauben der Größe M6 bis M10.

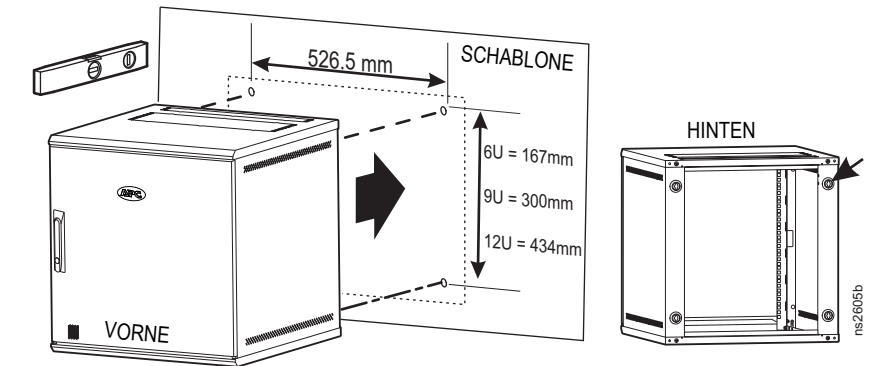

Umsetzen der Tür

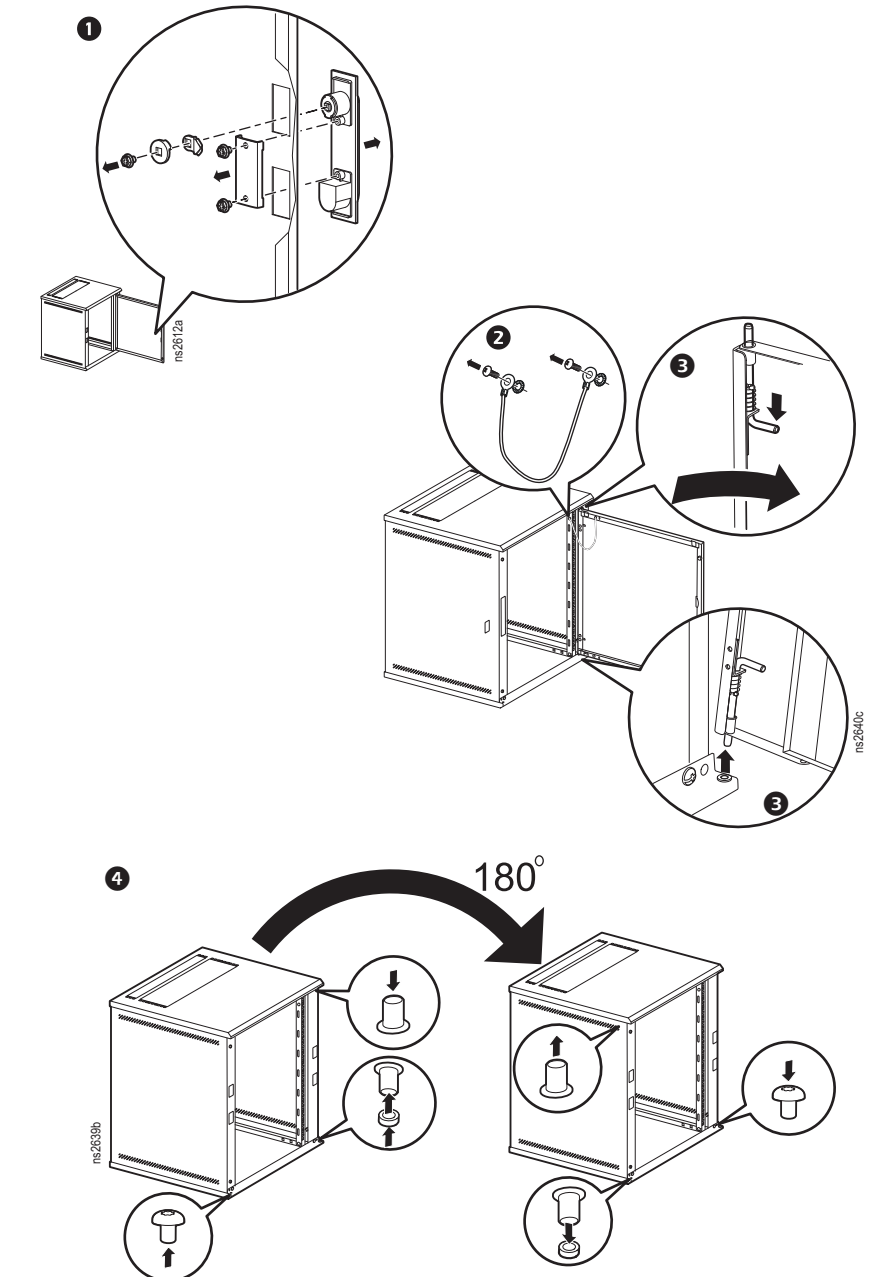

Schienenverstellung

Die Schienen lassen sich über die Vierkantbohrungen ② mit montierten Käfigmuttern in 6 Positionen einstellen. Für die am weitesten vorne befindliche Position gibt es PEM-Gewindemuttern ① für eine besonders schnelle Montage. Die anderen 5 Befestigungsstellen verwenden Käfigmutter, um die vertikale Montageschiene in Position zu bringen. Die Schlitzbohrung ③ in der vertikalen Montageschiene ermöglicht an jeder Position eine Verstellung von 0 bis 23 mm (0 bis 0,9 Zoll).

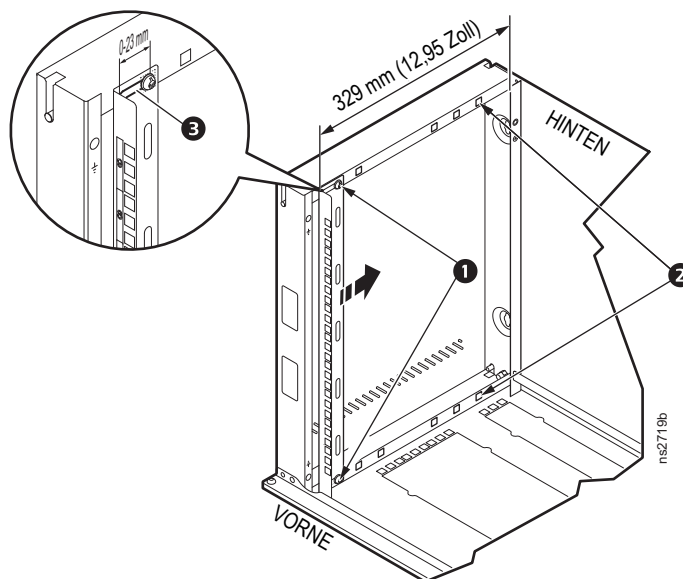

HINWEIS: Die Schnittzeichnung zeigt das Modell AR109SH4. Die Tür und die obere Abdeckung wurden zur besseren Übersichtlichkeit entfernt.

Die Positionsmaße in der Tabelle sind von der Vorderseite (Maximum) zur Rückseite des Schrankes (Minimum) hin aufgeführt.

Position	400 mm Tiefe		600 mm Tiefe	
	mm	Zoll	mm	Zoll
1	329	13,0	529	20,8
2	289	11,4	489	19,3
3	249	9,8	449	17,7
4	153	6,0	153	6,0
5	113	4,4	113	4,4
6	73	2,9	73	2,9

Einbau der Geräte am Aufstellort

- Die Einbauanleitung des Ausrüstungsherstellers beachten.
- Lokalisieren Sie die obere und untere Öffnung für eine Höheneinheit an den vertikalen Montageschienen. In einer Montageschiene ist jede dritte Öffnung nummeriert, sodass die Mitte der entsprechenden Höheneinheit ersichtlich wird.
- Bringen Sie die Käfigmutter an der Innenseite der vertikalen Montageschiene an; bauen Sie dann die Geräte ein. (Zum Entfernen einer Käfigmutter drücken Sie die Seiten der Mutter zusammen, damit sie sich aus der quadratischen Öffnung löst.)

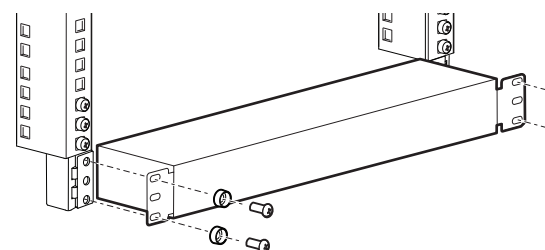
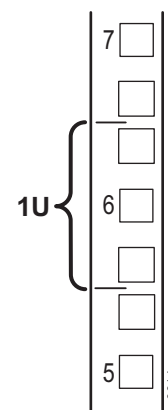

Einbau von Käfigmuttern

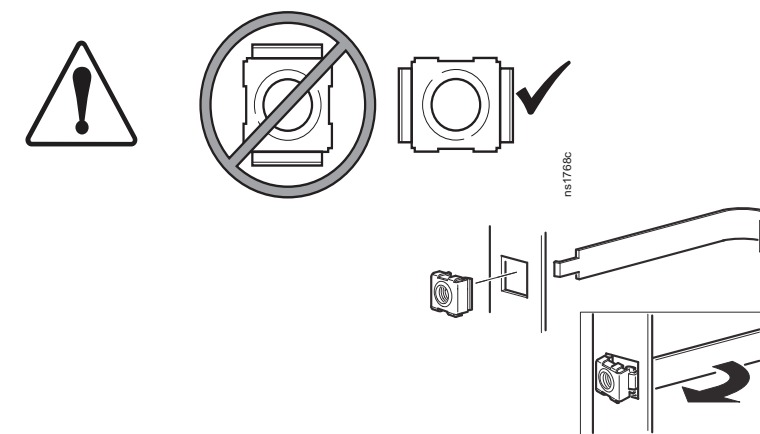

Fünfstufige Werksgarantie

Die in dieser Erklärung von APC by Schneider Electric gewährte eingeschränkte Werksgarantie gilt nur für Produkte, die für kommerzielle oder industrielle Zwecke im Rahmen Ihrer normalen Geschäftstätigkeit verwendet werden.

Garantiebedingungen

APC by Schneider Electric gewährleistet, dass seine Produkte für die Dauer von fünf Jahren ab Kaufdatum frei von Material- und Fertigungsfehlern sind. Die mit dieser Garantie übernommene Verpflichtung erstreckt sich lediglich auf die Reparatur oder den Ersatz defekter Produkte nach eigenem Ermessen. Diese Garantie bezieht sich nicht auf Geräte, die durch Unfälle, Unachtsamkeit oder falsche Handhabung bzw. durch Änderungen oder Änderungsversuche an falscher oder inadäquater elektrischer Spannung oder Verbindungen, bei nicht vorschriftsmäßigen Betriebsbedingungen vor Ort, korrosiver Atmosphäre, Reparatur, Einbau und Inbetriebnahme durch nicht von APC by Schneider Electric autorisierte Personen, Änderungen des Einsatzortes oder -bereichs, ungenügendem Schutz vor Witterungseinflüssen, höherer Gewalt, Feuer, Diebstahl, beim Missachten der Empfehlungen oder Vorschriften von APC by Schneider Electric beim Einbau oder wenn die Seriennummer von Schneider Electric verändert, unkenntlich gemacht oder entfernt wurde sowie wenn eine beliebige andere Ursache außerhalb des vorgesehenen Verwendungszwecks vorliegt.

Nicht übertragbare Garantie

Diese Garantie gilt nur für den ursprünglichen Käufer, der das Produkt vorschriftsmäßig registrieren muss. Das Produkt kann unter www.apc.com registriert werden.

Ausschlüsse

APC by Schneider Electric entsteht durch diese Garantie keine Haftung, wenn hausinterne Prüfungen und Untersuchungen ergeben, dass der vermeintliche Produktschaden nicht existiert oder vom Endbenutzer oder von Dritten durch Missbrauch, Fahrlässigkeit, unsachgemäße Installation oder Prüfung verursacht wurde. Ferner übernimmt APC by Schneider Electric im Rahmen dieser Garantie keine Haftung für nicht autorisierte Reparatur- oder Änderungsversuche an falscher oder inadäquater elektrischer Spannung oder Verbindungen, bei nicht vorschriftsmäßigen Betriebsbedingungen vor Ort, korrosiver Atmosphäre, Reparatur, Einbau und Inbetriebnahme durch nicht von APC by Schneider Electric autorisierte Personen, Änderungen des Einsatzortes oder -bereichs, ungenügendem Schutz vor Witterungseinflüssen, höherer Gewalt, Feuer, Diebstahl, beim Missachten der Empfehlungen oder Vorschriften von APC by Schneider Electric beim Einbau oder wenn die Seriennummer von Schneider Electric verändert, unkenntlich gemacht oder entfernt wurde sowie wenn eine beliebige andere Ursache außerhalb des vorgesehenen Verwendungszwecks vorliegt.

ES EXISTIEREN KEINE ANDEREN GARANTIE, WEDER AUSDRÜCKLICHER, STILLSCHWEIGENDER, GESETZLICHER ODER SONSTIGER NATUR FÜR IRGENDWELCHE PRODUKTE, DIE AUS ODER IN VERBINDUNG MIT DIESEM VERTRAG VERKAUFT, GEWARTET ODER DELIEFERT WURDEN. APC BY SCHNEIDER ELECTRIC LEHNT ALLE STILLSCHWEIGENDEN GARANTIE HINSICHTLICH DER MARKTGÄNGIGKEIT UND EIGNUNG FÜR EINEN BESTIMMTEN ZWECK AB. DIE VON APC BY SCHNEIDER ELECTRIC AUSDRÜCKLICH GEWÄHRTEN GARANTIE KÖNNEN DURCH DIE ERTEILUNG VON RATSCHLÄGEN TECHNISCHER ODER SONSTIGER NATUR ODER DURCH DAS ERBRINGEN ENTSPRECHENDER DIENSTLEISTUNGEN DURCH APC BY SCHNEIDER ELECTRIC NICHT AUSGEDEHNT, ABGESCHWÄCHT ODER BEEINFLUSST WERDEN, AUSSERDEM ENTSTEHEN APC BY SCHNEIDER ELECTRIC DARAUS KEINE WEITEREN VERPFLICHTUNGEN ODER VERBINDLICHKEITEN. DIE VORSTEHEND GENANNTE GARANTIE UND RECHTSMITTEL SIND DIE EINZIGEN FÜR JEDERMANN VERFÜGBAREN GARANTIE UND RECHTSMITTEL. DIE OBEN GENANNTE GARANTIE BEGRÜNDEN DIE EINZIGE LEISTUNGSPFLICHTUNG VON APC BY SCHNEIDER ELECTRIC UND STELLEN IHRE EINZIGEN RECHTSMITTEL IM FALLE VON GARANTIEVERLETZUNGEN DAR. ALLE GARANTIEBESTIMMUNGEN VON APC BY SCHNEIDER ELECTRIC GELTEN NUR FÜR DEN KÄUFER UND KÖNNEN NICHT AN DRITTE ÜBERTRAGEN WERDEN.

IN KEINEM FALL HAFTEN APC BY SCHNEIDER ELECTRIC, SEINE VERANTWORTLICHEN, DIREKTOREN, TOCHTERUNTERNEHMEN ODER ANGESTELLTEN FÜR KONKRETE, INDIREKTE, SPEZIELLE, IN DER FOLGE ENTSTANDENE ODER STRAFRECHTLICH RELEVANTE SCHÄDEN, DIE AUS DER VERWENDUNG, WARTUNG ODER INSTALLATION DER PRODUKTE ENTSTEHEN. DIES GILT AUCH, WENN SOLCHE SCHÄDEN AUS EINEM VERTRAG ODER AUS UNERLAUBTER HANDLUNG RESULTIEREN, OB MIT ODER OHNE VERSCHULDEN, FAHRLÄSSIGKEIT ODER KAUSALHAFTUNG, UND ZWAR AUCH DANN NICHT, WENN APC BY SCHNEIDER ELECTRIC ZUVOR AUF DIE MÖGLICHKEIT SOLCHER SCHÄDEN AUFMERKSAM GEMACHT WURDE. APC BY SCHNEIDER ELECTRIC HAFTET INSBESONDERE NICHT FÜR DADURCH ENTSTANDENE KOSTEN IRGENDWELCHER ART, Z. B. ENTGANGENE GEWINNE ODER EINKÜNFTE, VERLUST VON GERÄTEN, VERLUST DER NUTZUNG EINES GERÄTES, VERLUST VON SOFTWARE ODER DATEN, ERSATZKOSTEN, ANSPRÜCHEN VON DRITTEN ODER ANDERE KOSTEN. KEIN VERKÄUFER, MITARBEITER ODER BEVOLLMÄCHTIGTER VON APC BY SCHNEIDER ELECTRIC IST BEFUGT, DIE BESTIMMUNGEN DIESER GARANTIE ZU ERWEITERN ODER ZU VERÄNDERN. EINE ÄNDERUNG DER GARANTIEBEDINGUNGEN BEDARF DER SCHRIFTFORM UND DER UNTERSCHRIFT EINES VERANTWORTLICHEN BEI APC BY SCHNEIDER ELECTRIC SOWIE DER RECHTSABTEILUNG.

Garantieansprüche

Garantieansprüche von Kunden sind an das internationale Kundendienst-Netzwerk von APC by Schneider Electric auf der Website www.apc.com zu richten. Wählen Sie aus dem Pull-down-Menü das entsprechende Land aus. Öffnen Sie die Registerkarte „Support“ oben auf der Webseite, um Kontaktinformationen für den APC-Kundendienst in Ihrer Region zu erhalten.

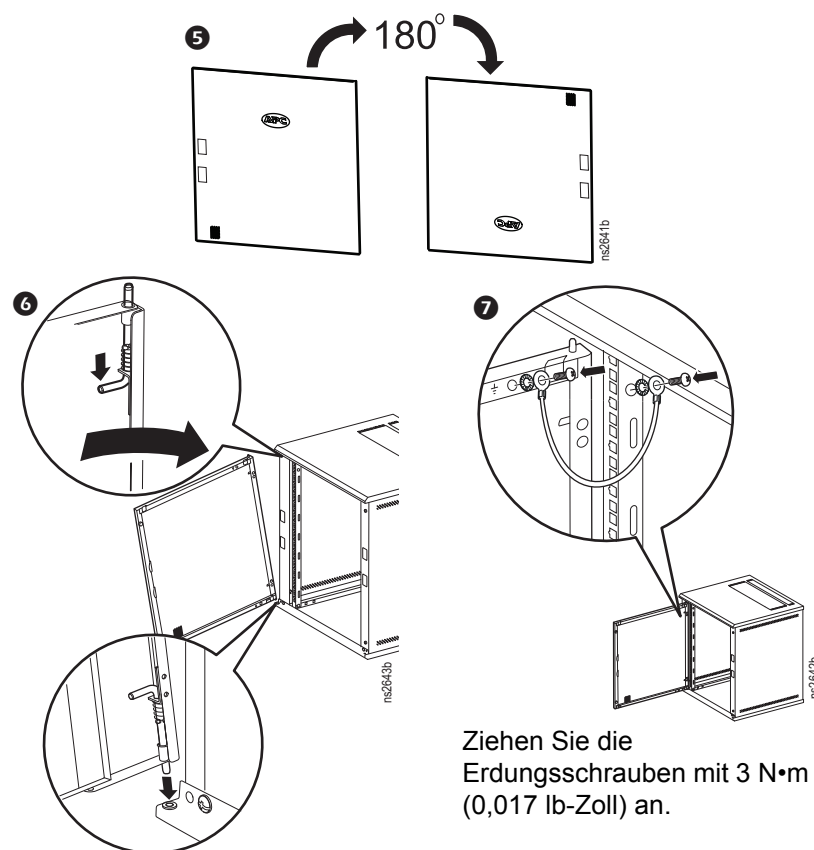

Ziehen Sie die Erdungsschrauben mit 3 N•m (0,017 lb-Zoll) an.

Erdung: Befestigen Sie die Erdungsleitung zwischen der Schranktür und dem Schrankkörper an der Erdungsstelle (zwei Gewindeinsätze M6) an den Ecken des Schrankes, siehe Abbildung ⑦ oben. Verwenden Sie Zahnscheiben zwischen Erdungskontakten und Schrankrahmen, oder entfernen Sie unter den Erdungskontakten am Rahmen befindlichen Lack gemäß NEC NFPA 70 Artikel 250.12.

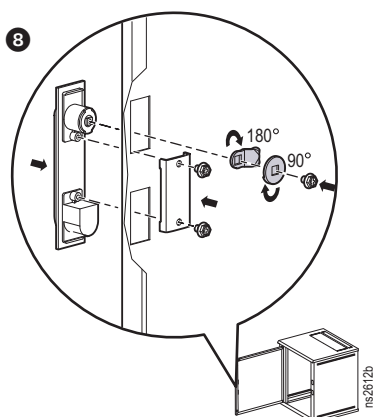

Drehen Sie die Unterlegscheiben um 180 und 90 Grad aus ihrer ursprünglichen Lage.

