

Installation and Replacement of Fingersafe IP2X per IEC 60529 Main Circuit Breaker Covers and U.S. Service Entrance Devices

Retain for future use.

What’s in This Document

Introduction.....	1
Safety Precautions	2
Parts Description	3
Tools Needed	7
Installation	7
Main Circuit Breaker Line Lug Cover for PowerPacT H-, J-,Q-Frame and LA/ LH-Frame Molded Case Circuit Breakers	8
Main Circuit Breaker Line Lug Cover for PowerPacT L-Frame Molded Case Circuit Breakers	10
Main Circuit Breaker Line Lug Cover for NFPPPLLC Kit	12
Main Circuit Breaker Line Lug Cover for NFEDBS Kit.....	13
Main Circuit Breaker Line Lug Cover for ILMC4W, ILMC3W and ILMC2W Kits	14
I-Line Backfeed Main Circuit Breaker Kits.....	16
For I-Line Combo Main Circuit Breaker Line Lug Cover Kits	19

Introduction

This bulletin contains instructions for installing, removing and replacing the parts listed below, in a Square D™ brand NQ, NF, I-Line™ or I-Line Combo panelboards manufactured by Schneider Electric. These instructions must be followed to install cables to the main circuit breaker in a panelboard or bonding of the neutral and ground. Based on the application and the adopted installation code, a line side barrier and neutral bonding strap may be required.

NOTE: Based on local codes and standards application discard the neutral bonding strap.

NOTE: For technical support on the installation of these parts, contact the Schneider Electric Customer Information Center at 1-888-778-2733.

NOTE: The terms “neutral bonding strap” and “neutral bonding cable”, describe the components which meet the requirements for a “neutral bonding conductor”. These are equivalent terms.

Safety Precautions

DANGER

HAZARD OF ELECTRIC SHOCK, EXPLOSION, OR ARC FLASH

- Apply appropriate personal protective equipment (PPE) and follow safe electrical work practices. See NFPA 70E, NOM-029-STPS or CSA Z462 or local equivalent.
- This equipment must only be installed and serviced by qualified electrical personnel.
- Turn off all power supplying this equipment before working on or inside equipment.
- Always use a properly rated voltage sensing device to confirm power is off.
- Replace all devices, doors and covers before turning on power to this equipment.
- Do not allow petroleum based paints, solvents, or sprays to contact the nonmetallic parts of this product.

Failure to follow these instructions will result in death or serious injury.



WARNING: This product can expose you to chemicals including Nickel compounds, which are known to the State of California to cause cancer, and Bisphenol A (BPA), which is known to the State of California to cause birth defects or other reproductive harm. For more information go to www.P65Warnings.ca.gov.

Parts Description

Table 1 - I-Line Main Circuit Breaker Line Lug Cover Kits for U.S. Service Entrance Devices

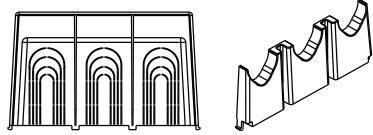
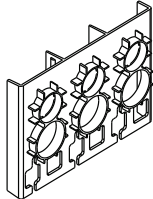
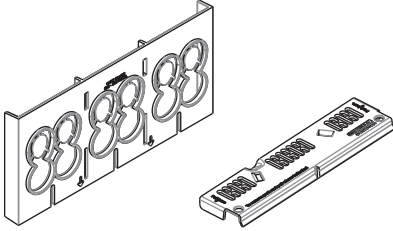
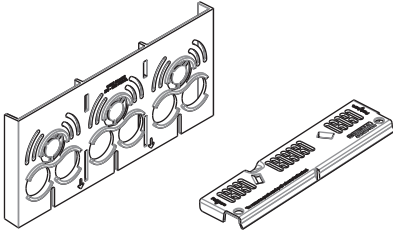
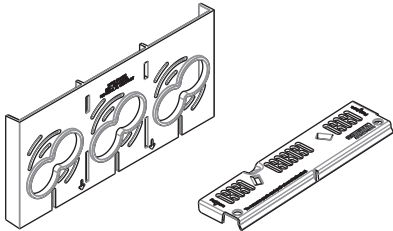
Catalog Number	Contents	Description
LALLC1,2		LA/LH Line Lug Cover
PPLLC1,3		PowerPac™ L-frame Line Lug Cover
ILMLC4W1		M-frame Four-barrel Lug Cover
ILMLC3W1		M-frame Three-barrel Lug Cover
ILMLC2W1		M-frame Two-barrel Lug Cover

1. For I-Line applications use only on vertical main circuit breakers. Not to be used on backfed main circuit breakers.
 2. These kits are for installation into panelboards manufactured after January 1, 2017.
 3. Requires the use of the medium terminal shield LTSM3P installed on circuit breaker, not included.

Table 2 - I-Line Backfed Main Circuit Breaker Line Lug Cover Kits for U.S. Service Entrance Devices (Replacement Side Cover)

Replacement Side Cover Catalog Number	Contents	I-Line Panelboard Type	Circuit Breaker
ILBFMHCJHJUL		HCM, HCJ	H, J
ILBFMHCPHJUL		HCP	H, J
ILBFMHCPRLUL		HCP, HCR	LA, LH, L
ILBFMHCPMPHCRMUL		HCP, HCR	M
ILBFMHCRPRUL		HCP	P
		HCR	P, R

Table 3 - I-Line Backfed Main Circuit Breaker Line Lug Cover Kits for U.S. Service Entrance Devices (Complete Kit)

Complete Kit Catalog Number ⁴	Contents	I-Line Panelboard Type	Circuit Breaker
ILBFMHCJHJULC		HCM, HCJ	H, J
ILBFMHCPHJULC		HCP	H, J
ILBFMHCPRLULC			LA, LH, L
ILBFMHCPMPULC			M, P
ILBFMHCRRLULC		HCR	LA, LH, L
ILBFMHCRMULC			M
ILBFMHCRPULC			P
ILBFMHCRRLULC			R

Table 4 - I-Line Combo Main Circuit Breaker Line Lug Cover Kits for U.S. Service Entrance Devices

Replacement Side Cover Catalog Number ⁴	Contents	I-Line Panelboard Enclosure Width	Circuit Breaker
ILCOMBLUL26W		26 inches	LA, LH, L
ILCOMBMPUL26W		26 inches	M, P
ILCOMBLUL32W		32 inches	LA, LH, L
ILCOMBMPUL32W		32 inches	M, P
ILCOMBLUL44W		44 inches	LA, LH, L
ILCOMBMPUL44W		44 inches	M, P

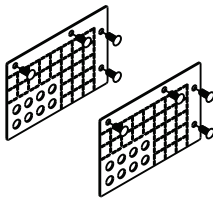
4. These kits are for installation into panelboards manufactured after January 1, 2017.

Table 5 - NQ Main Circuit Breaker Line Side Barrier and Neutral Bonding Strap Kits

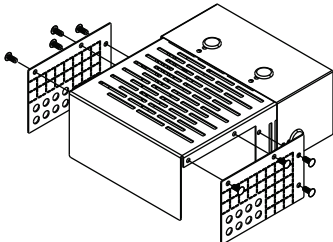
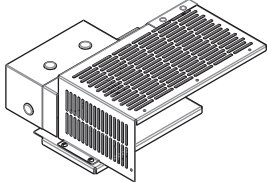
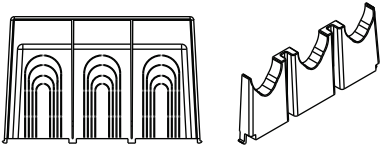
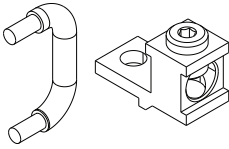
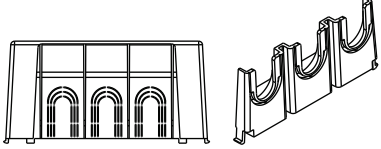
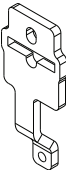
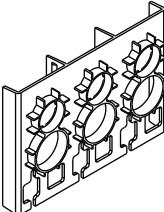
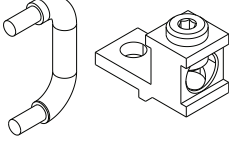
Catalog Number	Contents		Description
	Line Lug Cover	Neutral Bonding Strap	
NQLALLC ⁵			NQ LA/LH Line Lug Cover and Neutral Bonding Strap and Lug
NQHJQLLC ⁵			NQ H/J/Q Line Lug Cover and Neutral Bonding Strap
NQPPLLC ⁶			NQ PowerPacT L Line Lug Cover and Neutral Bonding Strap and Lug

5. These kits are for installation into panelboards manufactured after January 1, 2017.

6. Requires the use of the medium terminal shield LTSM3P installed on circuit breaker, not included in these kits.

Table 6 - NF Main Circuit Breaker Line Side Barrier and Neutral Bonding Strap Kits

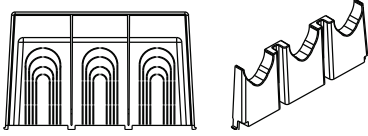
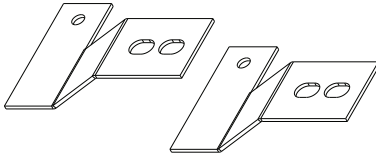
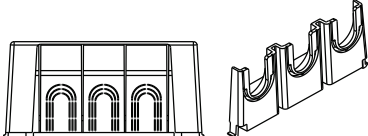
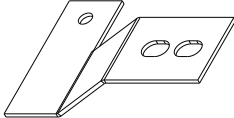
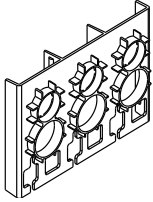
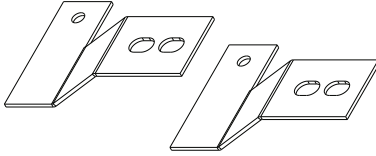
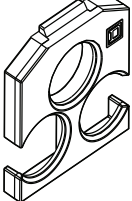
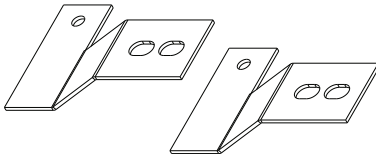
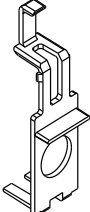
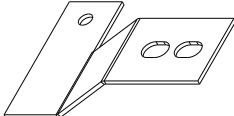
Catalog Number	Contents		Description
	Line Lug Cover	Neutral Bonding Strap	
NFLALLC ⁷			NF LA/LH Line Lug Cover and Neutral Bonding Strap
NFHJLLC ⁷			NF H/J Line Lug Cover and Neutral Bonding Strap
NFPPLLC ⁸			NF PowerPacT L Line Lug Cover and Neutral Bonding Strap
NFPPLLC ⁹			PowerPacT P Line Lug Cover and Neutral Bonding Strap
NFEDBS ⁹			NF E Frame Line Lug Cover and Neutral Bonding Strap

7. These kits are for installation into panelboards manufactured after January 1, 2017.

8. Requires the use of the medium terminal shield LTSM3P installed on circuit breaker, not included in these kits.

9. Order one kit of each three-pole circuit breaker required. (i.e. A three-pole circuit breaker requires one kit).

Tools Needed

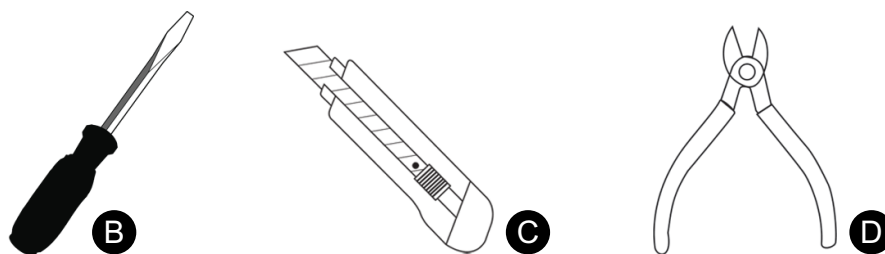

A	#2 Square-head Robertson® driver	D	Wire cutters
B	Flathead screwdriver	E	File
C	Utility knife		

Installation

▲ WARNING

HAZARD OF PERSONAL INJURY OR EQUIPMENT DAMAGE

- This equipment is designed and tested by Schneider Electric™ to performance levels which meet Underwriter's Laboratories® (UL®) standards and Mexican Official Standards (NOM) listing.
- Use only Square D™ brand circuit breakers and accessories.

Failure to follow these instructions can result in death, serious injury, or equipment damage.

1. Turn off all power supplying this equipment before working inside the panelboard; follow all lockout/tag out procedures.
2. Remove trim-front assembly, refer to NC Standard and Hinged Trim Fronts instructions (document number 80043-740-01) for NQ and NF panels, and I-Line 4-Piece Trim and Door Kits instruction (document number 80043-449-03) for I-Line or I-Line Combo panelboards.
3. Remove the dead-front assembly, retaining the screws for reuse.
4. Continue the installation instructions following the steps required for each corresponding kit.
5. Install the neutral bonding strap per the relevant Installation Bulletin:
 - a. NF Panelboards — 80043-741-03
 - b. NQ Panelboards — 80043-712-06
 - c. I-Line Panelboards — 80043-309-20
 - d. I-Line Combo Panelboards — 80043-797-02

Main Circuit Breaker Line Lug Cover for PowerPacT H-, J-, Q-Frame and LA/LH-Frame Molded Case Circuit Breakers

⚠ DANGER

HAZARD OF ELECTRIC SHOCK, EXPLOSION, OR ARC FLASH

Do not cut openings larger than required for wire entry or exit.

Failure to follow these instructions will result in death or serious injury.

⚠ CAUTION

CUT HAZARD

Sharp blade. Always keep blade away from fingers and body.

Failure to follow these instructions can result in injury or equipment damage.

NOTE: Graphics show an NQ panel but the steps are also applicable for NF and I-Line panels.

1. Unsnap the cover from the mounting pan, pushing in the snaps (A).

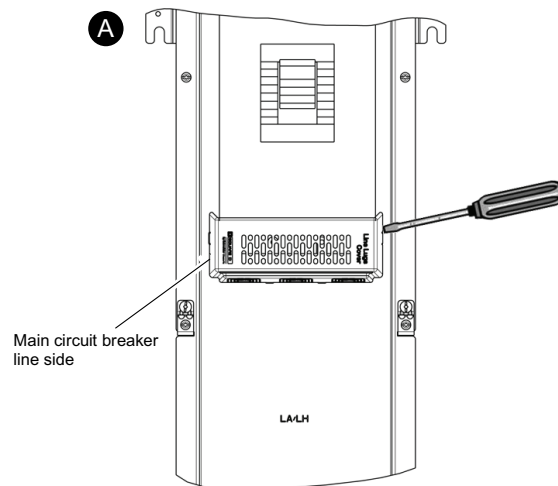

2. Rotate the cover, as shown, and pull (B, D).

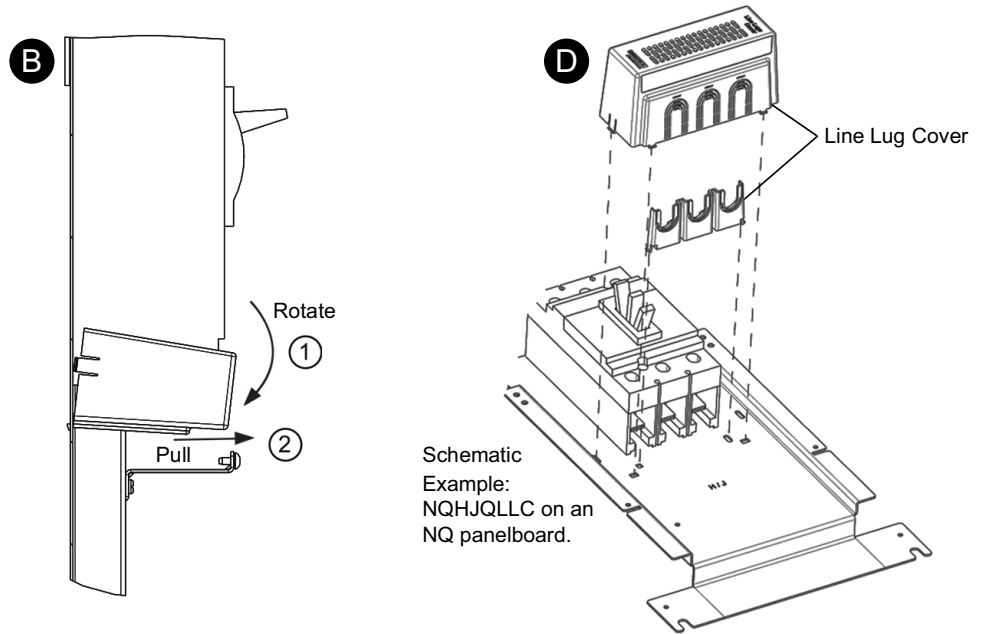

3. Cut out the minimum openings (C) required for the wire gauge that will be used in the application. File off any burrs or sharp edges from the cutout openings.

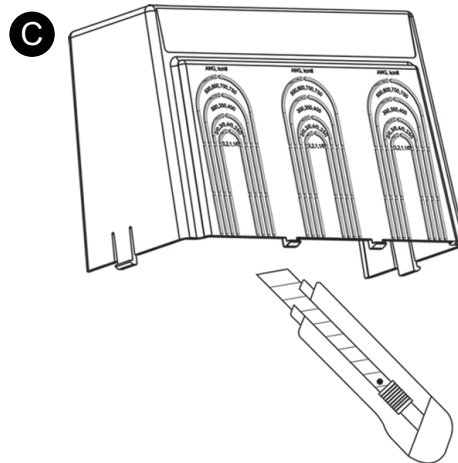

4. Make all necessary wire connections (E).

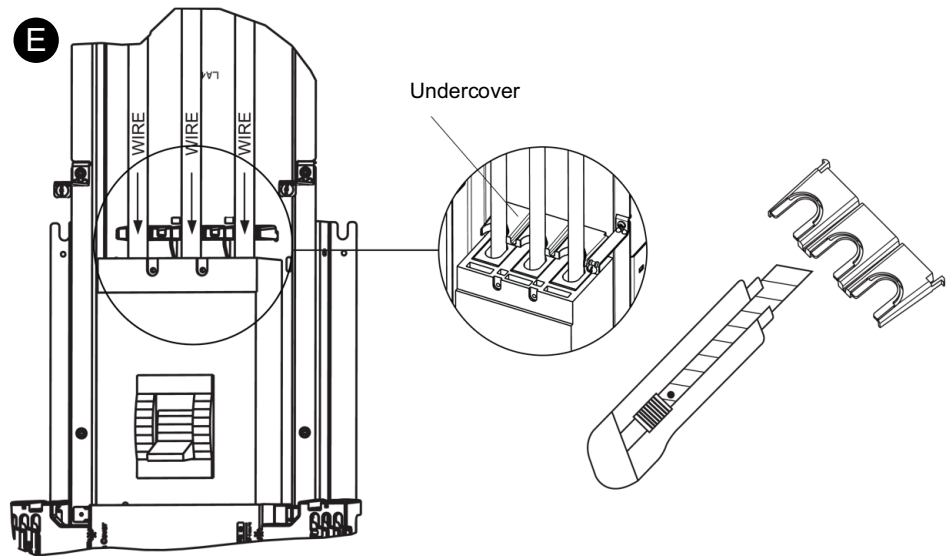

5. Re-locate the cover and secure using the snaps as in steps 2 and 3 of this kit.
 - a. For H-, J- and Q-frame main circuit breaker covers using wire gauges larger than 3/0 AWG remove the cut-outs on the undercover.

After all components have been installed for the kit, reinstall all covers and trims removed in Step 2 and Step 3, page 7.

Main Circuit Breaker Line Lug Cover for PowerPacT L-Frame Molded Case Circuit Breakers

The PPLLC, NQPPLLLC and NFPPLLLC Kits require that medium terminal shield LTSM3P must be installed on the circuit breaker (order separately if not already installed).

The lug shield contains two holes per phase (A), the top hole accepts up to 350 kcmil cable, the bottom hole accepts up to 600 kcmil cable.

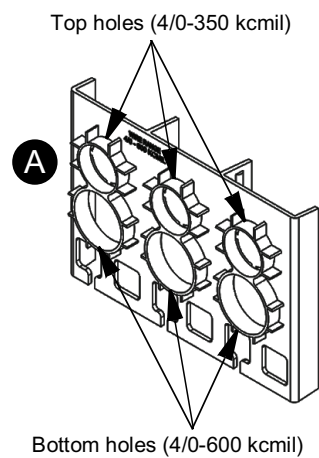

NOTE: Do not use cable smaller than 4/0 with the lug shield.

1. Remove the lug cover (B) from the LTSM3P kit.

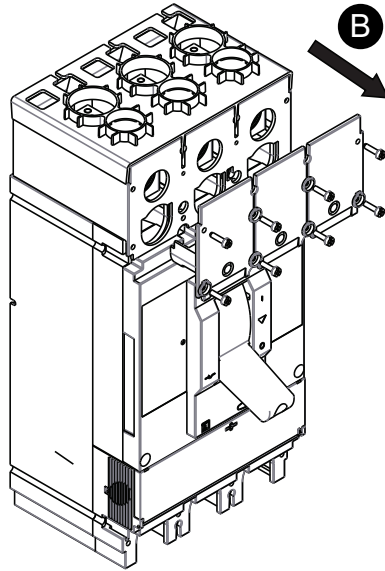

2. For applications requiring two cables per phase, slide the lug shield up (C) and remove it from the circuit breaker, then follow Steps 3 and 4.

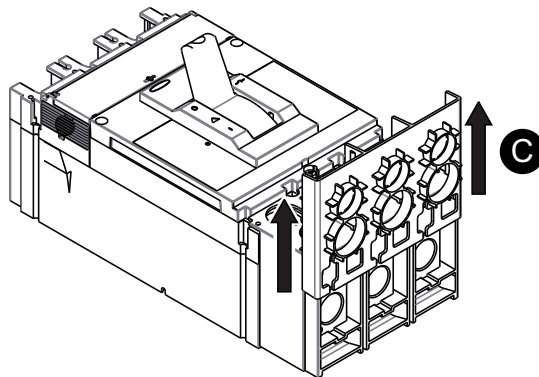

3. Remove the top knockouts using the utility knife and file off any burrs or sharp edges from the cutout holes.
4. Reinstall the lug shield back onto the circuit breaker (D).

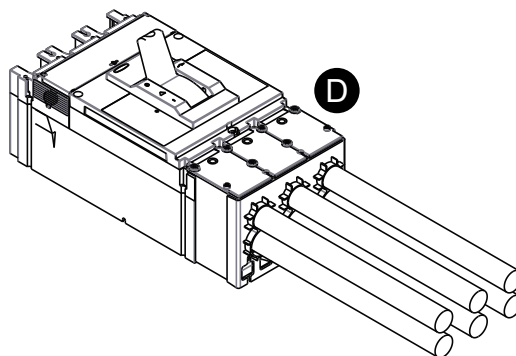

5. Make all necessary wire connections.
6. Replace the lug cover that was removed in Step 1.
7. After all components have been installed for the kit, reinstall all covers and trims removed in Step 2 and Step 3, page 7.

Main Circuit Breaker Line Lug Cover for NFPP LLC Kit

The kit includes 3 line lug covers, one for each phase.

The kits are for use with P-Frame vertical main circuit breakers with AL800M23K or CU800M23K lug installed.

The lug shield contains three holes per phase (A), each one accepts up to 500 kcmil wire.

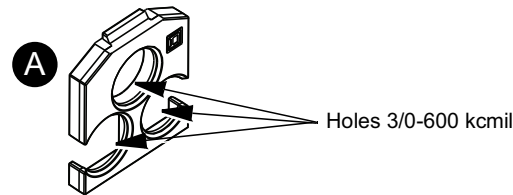

NOTE:

Do not use wires smaller than 3/0 with the lug shield.

1. For lug cover installation, insert top flange as shown (1B) and snap bottom flange in place by bending lug cover slightly into position (2B).

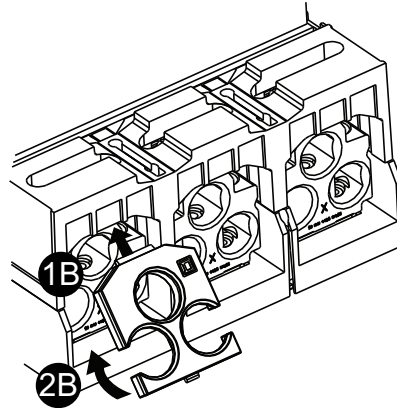

2. Before installation, strip the wire insulation back approximately one inch.
3. Install the wires in the circuit breaker per the instructions shipped with the circuit breaker (C).

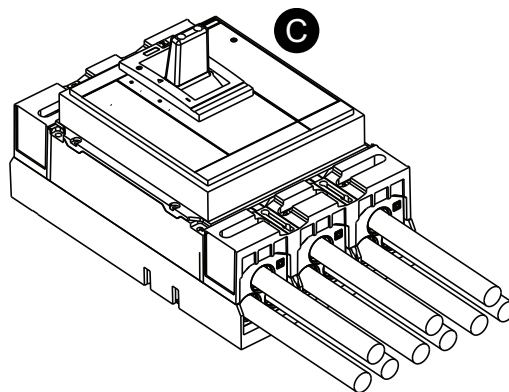

Main Circuit Breaker Line Lug Cover for NFEDBS Kit

1. All initial wire connections can be made with the shield in place.
2. To remove the shield, disconnect any wire connections to the circuit breaker.
3. Pull from the wire connection opening of the shield (A) and slide the shield out from the load side of the circuit breaker (B).

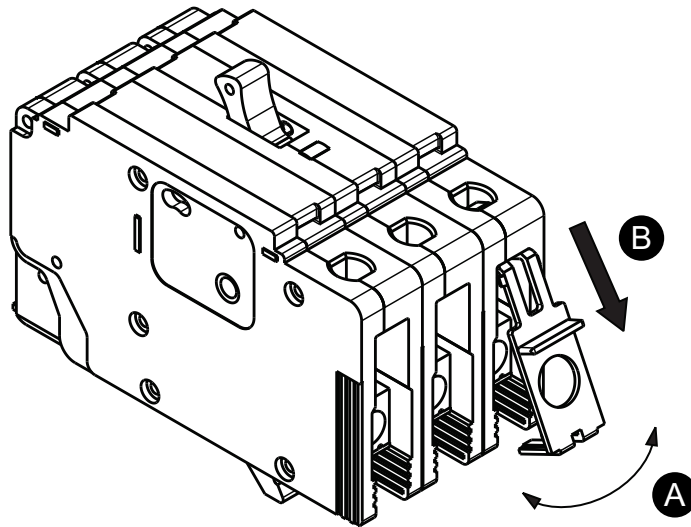

4. Reinstall the shield in reverse by installing it from the load side of the circuit breaker (C) and hooking it up into the wire binding screw opening (D).

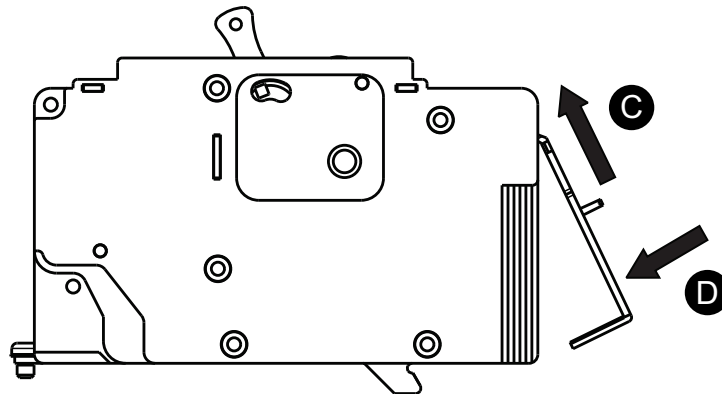

5. Make all necessary wire connections.
NOTE: Do not use wire smaller than 8 AWG with the shield.
6. After all components have been installed for the kit, reinstall all covers and trims removed in Step 2 and Step 3, page 7.

Main Circuit Breaker Line Lug Cover for ILMLC4W, ILMLC3W and ILMLC2W Kits

ILMLC4W kit is for use with M-frame vertical main circuit breakers with AL1200P24K or CU1200P24K lug installed

ILMLC3W kit is for use with M-frame vertical main circuit breakers with AL800M23K or CU800M23K lug installed

ILMLC2W kit is for use with M-frame vertical main circuit breakers with AL800P6K or AL800P7K lug installed

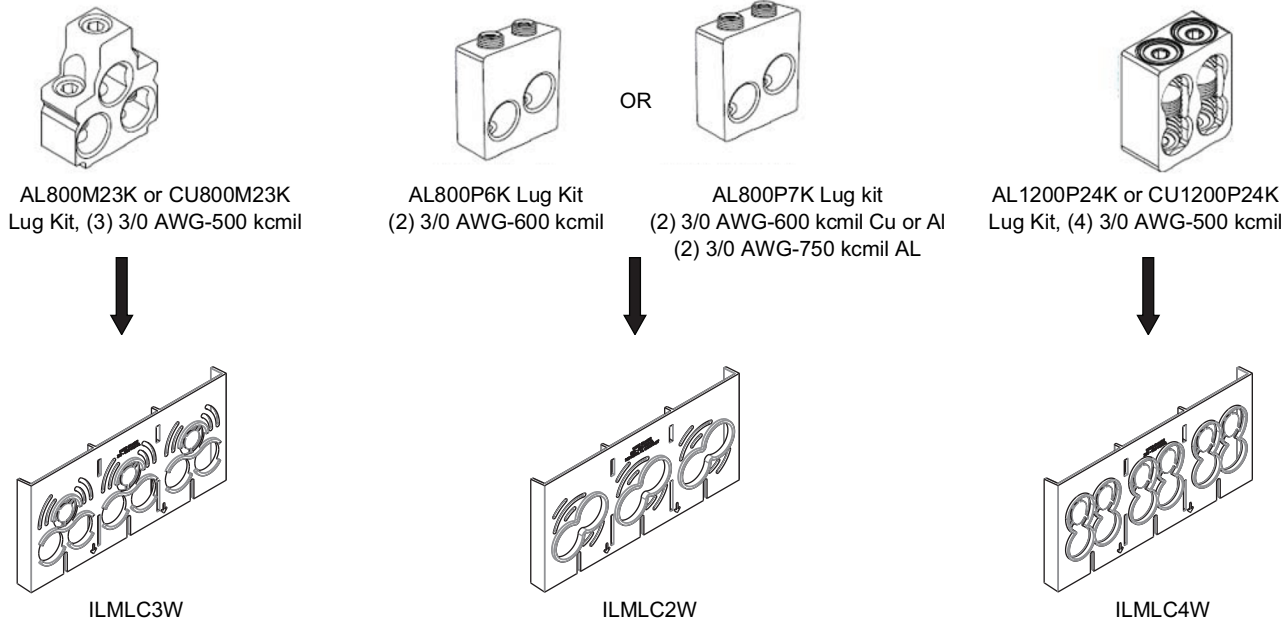

1. For initial cable installation, first remove the top cover by pushing on the right hand side to disengage the left clip of the cover (A) and then pull off from the left hand side to complete the removal (B).

NOTE: If the top cover does not come off easily, use a screwdriver to disengage the two clips from the top of the circuit breaker.

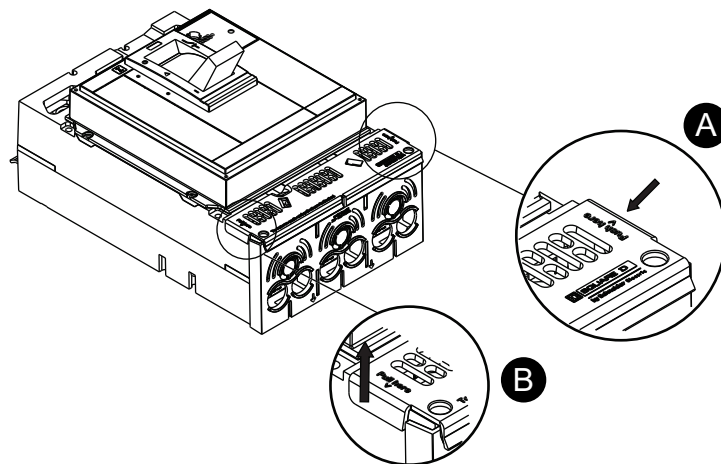

- For removal or installation, the vertical shield barrier slides on and off onto the circuit breaker, using the two cylindrical features in the circuit breaker as a guide.

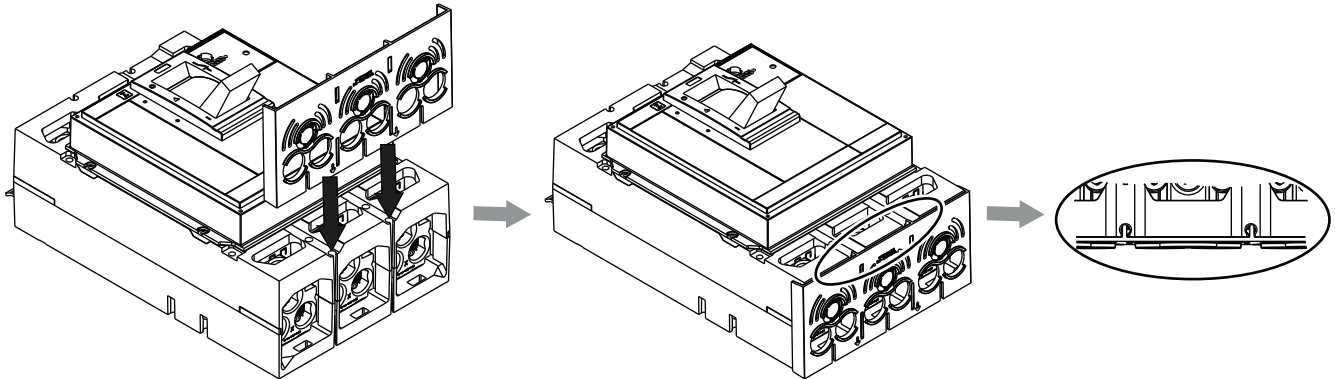

- If three cables per phase are used with ILMC3W, or three or four cables per phase are used with ILMC4W, remove the corresponding knockouts from the vertical shield barriers (using a set of wire cutters) prior to cable installation, as shown below. File off any burrs or sharp edges from the cutout holes.

Remove knockouts when three wires are required per phase.

Remove one knockout per phase when three wires are required per phase.
Remove two knockouts per phase when four wires are required per phase.

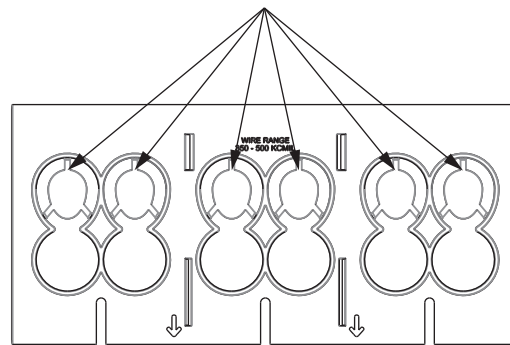
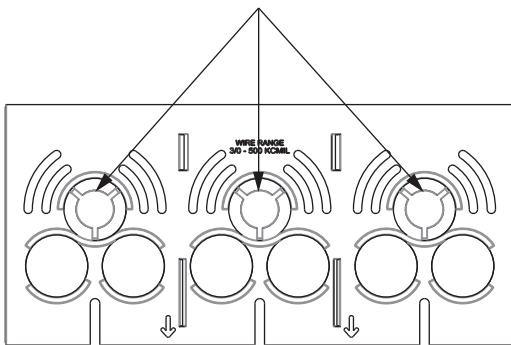

- Install wires in the circuit breaker per the instructions shipped with the circuit breaker.

NOTE: For shield ILMC2W, do not use wire smaller than 500 kcmil in each opening. For shield ILMC3W, do not use wire smaller than 3/0 AWG in each opening. For shield ILMC4W, do not use wire smaller than 350 kcmil in each opening.

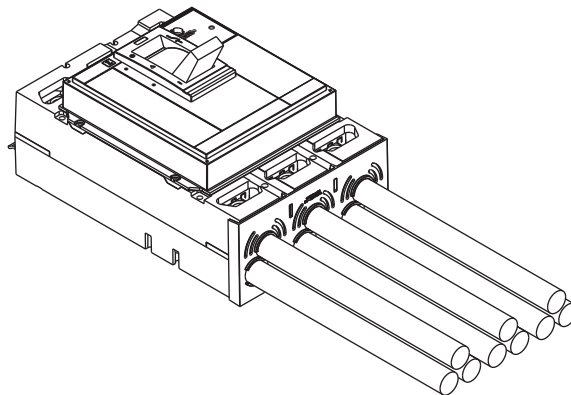

5. Install the top cover (C) by snapping the two clips on the wire binding screw openings of the circuit breaker.

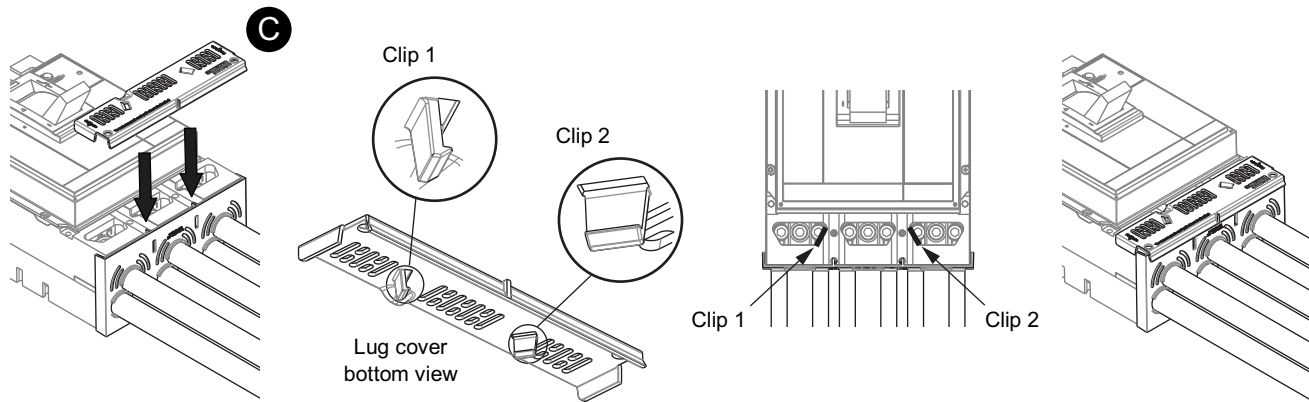

6. After all components have been installed for the kit, reinstall all covers and trims removed in Step 2 and Step 3, page 7.

I-Line Backfeed Main Circuit Breaker Kits

1. Identify the backfeed main circuit breaker that will be used for U.S. service entrance; this circuit breaker is restricted to be placed in the top most or bottom most location of the branch area.

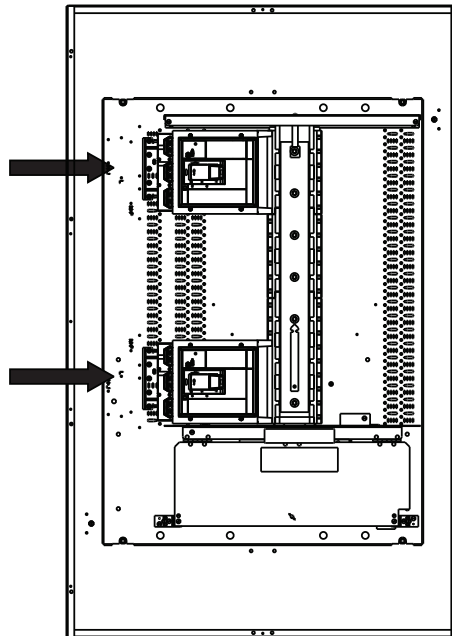

- Attach the wire guide to the mounting pan using two of the #10-32 screws supplied (A), using the holes in the mounting pan that match the holes in the wire guide.

NOTE: The wire guide has the same width as the circuit breaker and is aligned with the circuit breaker, as shown in the third picture below (B).

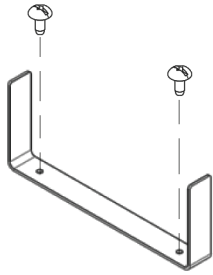

Wire guide and #10-32 screws

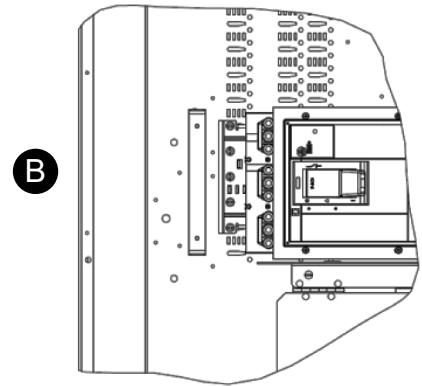
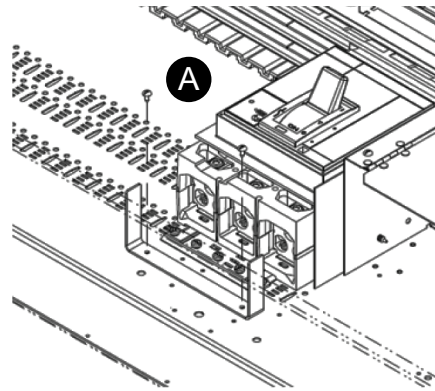

- Install incoming wiring to circuit breaker using the wire guide to keep the incoming cables in position.

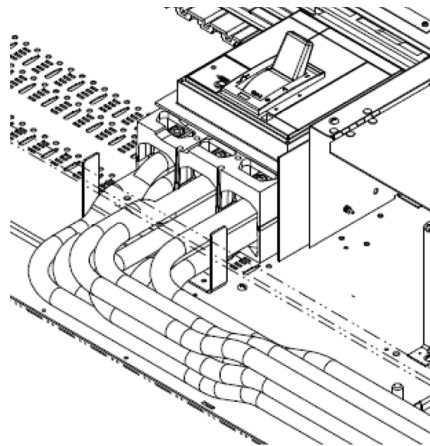

- Install the metal cover over the wire guide, using two of the #10-32 screws supplied to attach it to the mounting pan.

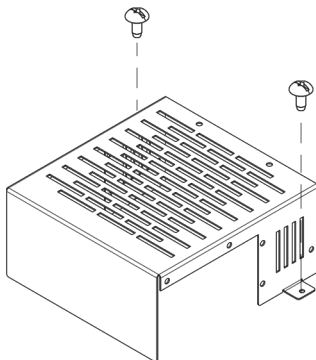

Metal cover and #10-32 screws

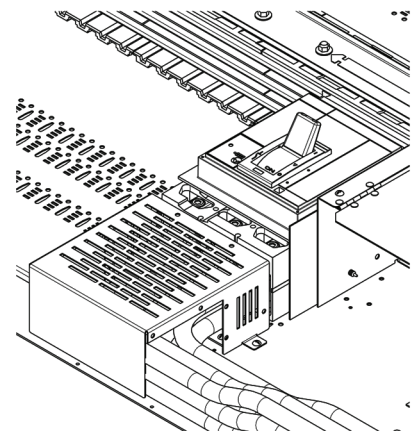
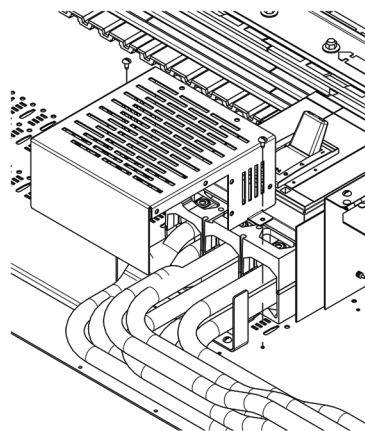

- Attach the lug cover to the metal cover using the four **large** push pins provided.

NOTE: The lug cover has multiple set of holes to mount it to the metal cover. Use the set of holes that makes the lug cover touch the circuit breaker's edge and completely cover the lug area, as shown in the fourth picture below.

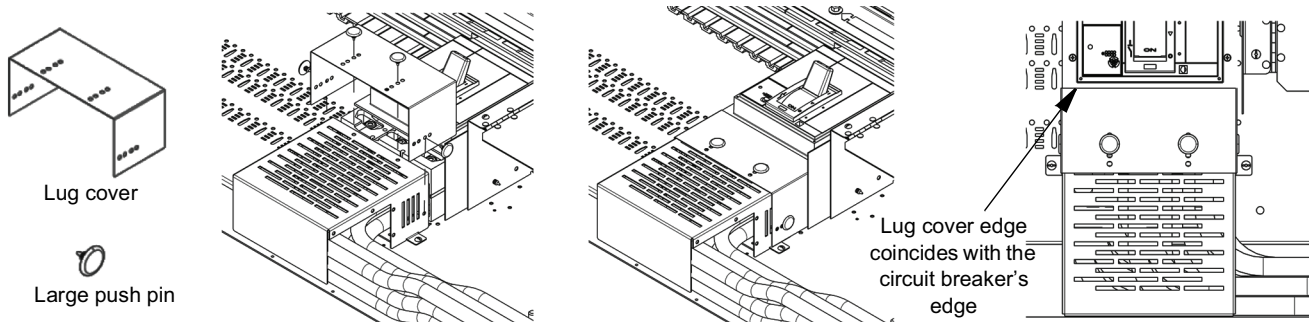

- Using four **small** push pins, install the first side cutout cover to close the opening in the metal cover opposite to the cable entry.

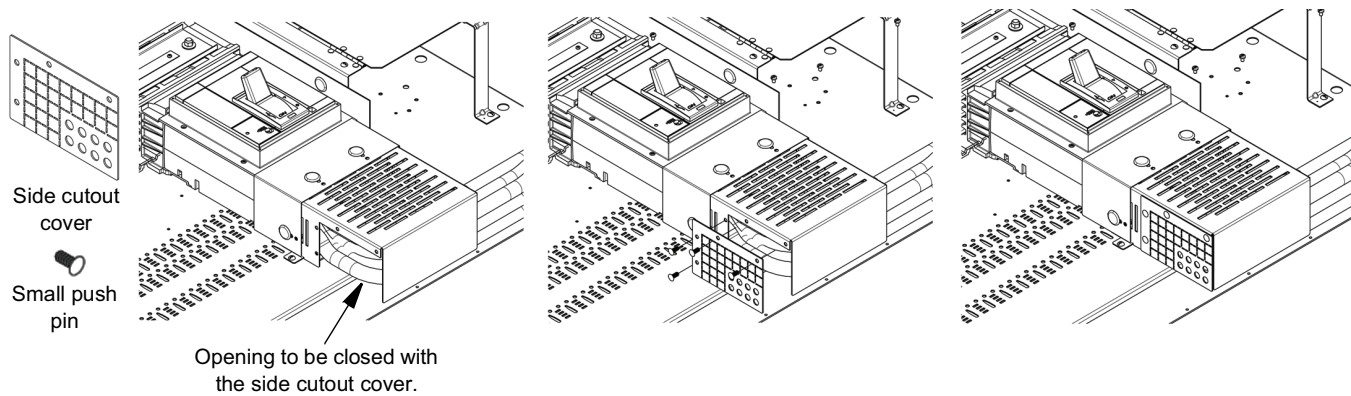

- On the cutout cover that covers the incoming cables to the circuit breaker, identify which cutouts are necessary to be removed in order to allow the cables to pass through. Using a set of wire cutters, remove the excess cutouts from the side cover necessary to clear the incoming cables and then install it on the metal cover using the provided small push pins.

⚠️ DANGER

HAZARD OF ELECTRIC SHOCK, EXPLOSION OR ARC FLASH

Do not cut openings larger than required for wire entry or exit.

Failure to follow these instructions will result in death or serious injury.

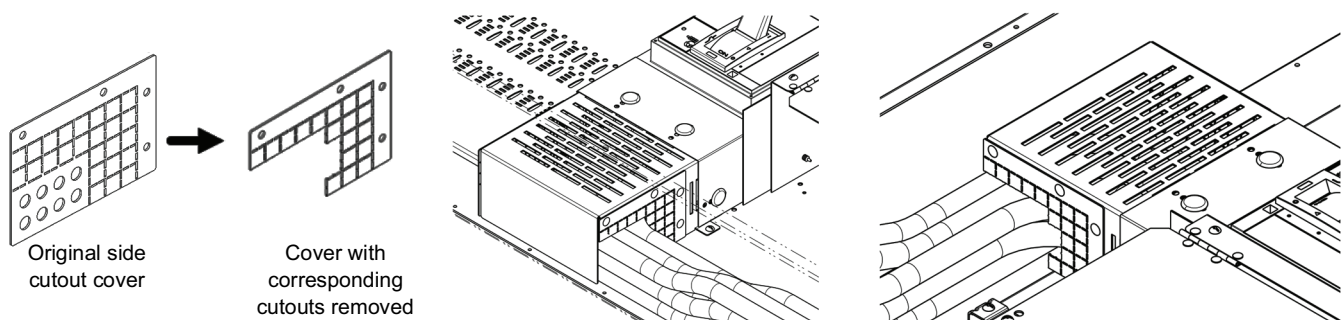

- To replace a side cutout cover, remove the push pins securing it with a set of pliers and replace with a new set of push pins provided in the replacement kit.

9. After all components have been installed for the kit, reinstall all covers and trims removed in Step 2 and Step 3, page 7.

For I-Line Combo Main Circuit Breaker Line Lug Cover Kits

1. The main circuit breaker needs to be installed in the right most position of the I-Line combo panel (A) prior to installing the service entrance barrier kit.

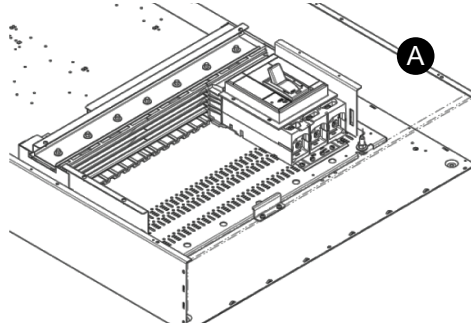

2. Remove the interior's flange nut (B) used to fix the interior to the box enclosure, then mount the mounting pan extension over the interior's mounting pan (C). Secure it with the two #10-32 screws provided (D), then re-install the interior flange nut, as shown in the pictures below (D).

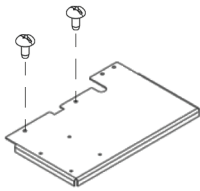

Mounting pan extension and #10-32 screws

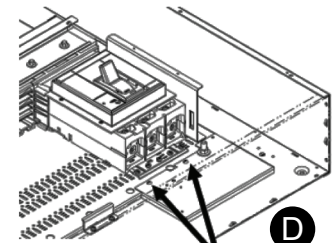
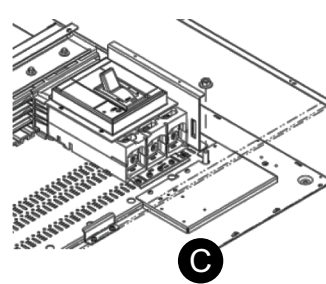
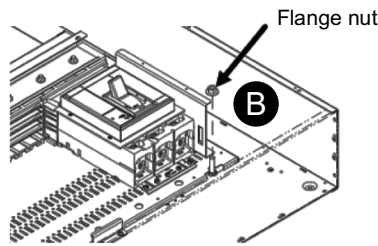

Install using (2) #10-32 screws

3. Install the incoming wires (E).

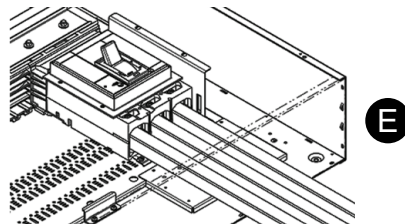

4. Install the metal cover (F) by attaching it to the mounting pan extension using four #10-32 screws provided (J).

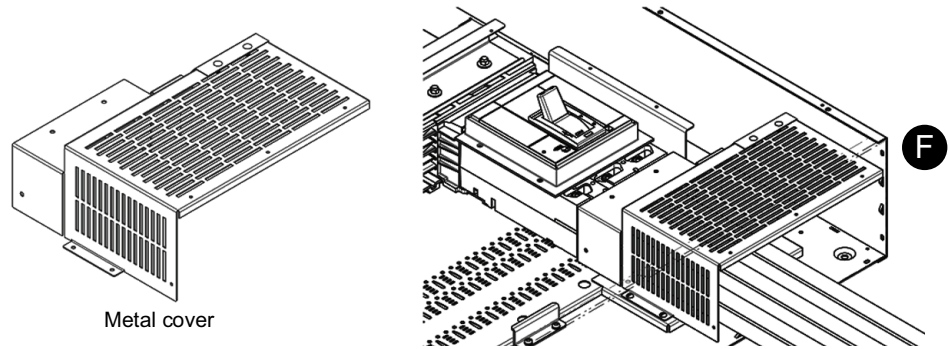

5. Attach the lug cover to the metal cover using the three large push pins provided (G). The lug cover has multiple sets of holes to mount it to the metal cover. Use the set of holes that makes the lug cover touch the circuit breaker's edge and completely covers the lug area (H).

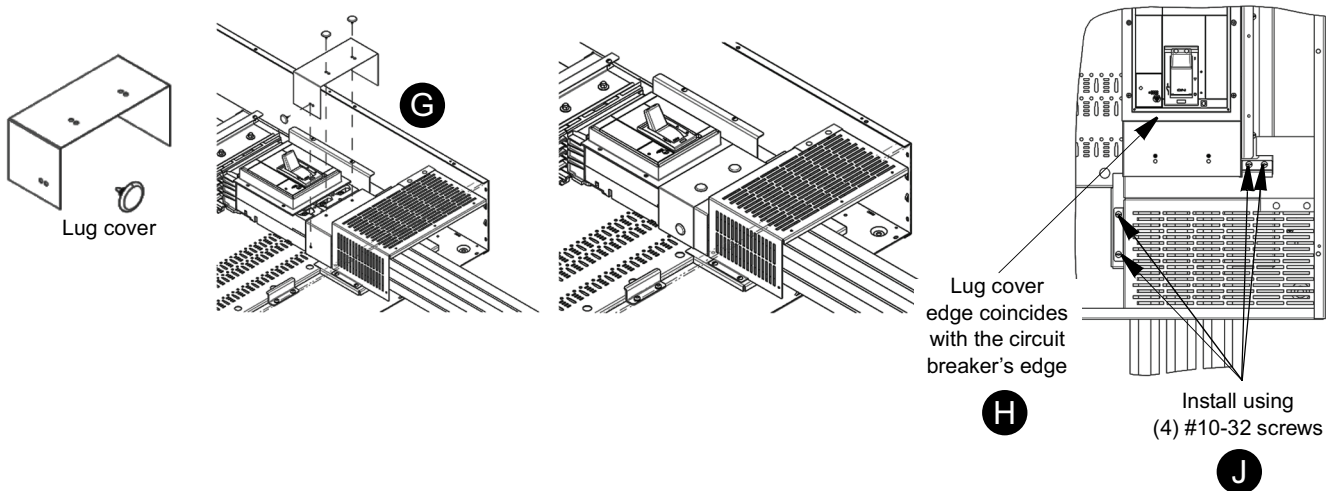

6. After all components have been installed for the kits, reinstall all covers and trims removed in Step 2 and Step 3, page 7.

Instalación y sustitución de Fingersafe IP2X según las cubiertas de interruptores automáticos principales IEC 60529 y dispositivos de entrada de servicio de EE. UU

Conservar para su uso en el futuro.

Qué Contiene este Documento

Introducción.....	1
Precauciones de seguridad	2
Descripción de las piezas.....	3
Herramientas necesarias	7
Instalación	8
Cubierta de la zapata de línea del interruptor automático principal para los interruptores automáticos de caja moldeada PowerPacT H-, J-, marco Q y marco L/LH.....	8
Cubierta de la zapata de línea del interruptor automático principal para los interruptores automáticos de caja moldeada PowerPacT marco L.....	10
Cubierta de la zapata de línea del interruptor automático principal para el kit NFPPPLLC.....	12
Cubierta de la zapata de línea del interruptor automático principal para el kit NFEDBS	13
Cubierta de la zapata de línea del interruptor automático principal para los kits ILMLC4W, ILMLC3W e ILMLC2W.....	14
Kits de interruptores automáticos de retroalimentación I-Line	17
Para los kits de cubiertas de zapatas de línea de interruptores automáticos I-Line Combo	20

Introducción

Este boletín contiene instrucciones para instalar, extraer y sustituir las piezas que se indican a continuación, en tableros de la marca Square D™ NQ, NF, I-Line™ o I-Line Combo fabricado por Schneider Electric. Estas instrucciones deben seguirse para instalar los cables al interruptor automático principal en un tablero o la conexión del neutro y la tierra. En función de la aplicación y del código de instalación adoptado,

puede ser necesaria una barrera en el lado de la línea y una correa de conexión neutra.

NOTA: Según los códigos y normas locales de aplicación, deseche la correa de conexión neutra.

NOTA: Para obtener asistencia técnica sobre la instalación de estas piezas, comuníquese con el Centro de información al cliente de Schneider Electric llamando al 1-888-778-2733.

NOTA: Los términos "correa de conexión neutra" y "cable de conexión neutra" describen los componentes que cumplen los requisitos de un "conductor de conexión neutra". Son términos equivalentes.

Precauciones de seguridad

PELIGRO

PELIGRO DE DESCARGA ELÉCTRICA, EXPLOSIÓN O DESTELLO POR ARCO ELÉCTRICO

- Utilice el equipo de protección personal (EPP) apropiado y siga las prácticas de seguridad para trabajos eléctricos. Consulte las normas NFPA 70E, NOM-029-STPS o CSA Z462 o sus equivalentes locales.
- Solo el personal capacitado en electricidad deberá instalar y prestar servicio de mantenimiento a este equipo.
- Desenergice todas las fuentes de alimentación del equipo antes de realizar cualquier trabajo dentro o fuera de él.
- Siempre utilice un dispositivo detector de tensión de valor nominal adecuado para confirmar que el equipo esté desenergizado.
- Vuelva a colocar todos los dispositivos, las puertas y las cubiertas antes de encender este equipo.
- No permita que superficies no metálicas de este producto entren en contacto con pintura, solventes o rocíos basados en derivados del petróleo.

El incumplimiento de estas instrucciones tendrá como resultado la muerte o lesiones graves.



ADVERTENCIA: Este producto puede exponerlo a químicos, incluidos compuestos de níquel, que son conocidos por el estado de California como causantes de cáncer, y Bisfenol A (BPA), que es conocido por el estado de California como causante de defectos de nacimiento u otros daños reproductivos. Para obtener más información, visite www.P65Warnings.ca.gov.

Descripción de las piezas

Tabla 1 - Kits de cubiertas de zapatas de línea del interruptor automático principal I-Line para dispositivos de entrada de servicio de EE.UU.

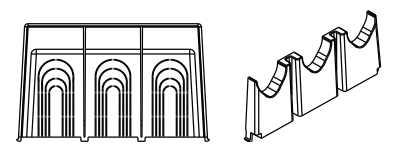
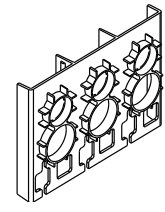
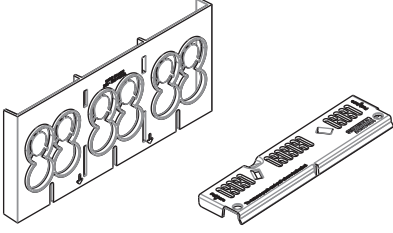
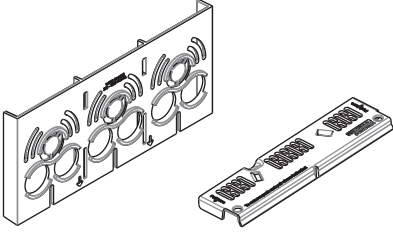
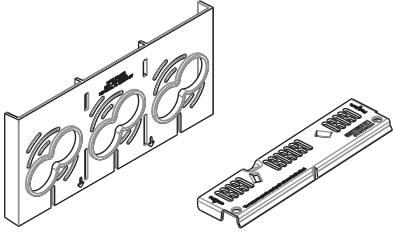
Número de catálogo	Contenido	Descripción
LALLC ^{1,2}		Cubierta de la zapata de línea LA/LH
PPLLC ^{1,3}		Cubierta de la zapata de línea marco L de PowerPact™
ILMLC4W ¹		Cubierta de la zapata de cuatro barreras de marco M
ILMLC3W ¹		Cubierta de la zapata de tres barreras de marco M
ILMLC2W ¹		Cubierta de la zapata de dos barreras de marco M

1. Para aplicaciones I-Line, utilice únicamente en interruptores automáticos principales verticales. No debe utilizarse en interruptores automáticos de alimentación posterior.
2. Estos kits se instalan en tableros fabricados después del 1 de enero de 2017.
3. Requiere el uso del blindaje de terminal medio LTSM3P instalado en el interruptor automático, no incluido.

Tabla 2 - Kits de cubiertas de zapatas de línea de interruptores automáticos principales de retroalimentación I-Line para dispositivos de entrada de servicio de EE.UU. (cubierta lateral de repuesto)

Número de catálogo de la cubierta lateral de repuesto	Contenido	Tipo de tablero I-Line	Interruptor automático
ILBFMHCJHJUL		HCM, HCJ	H, J
ILBFMHCPHJUL		HCP	H, J
ILBFMHCPRLUL		HCP, HCR	LA, LH, L
ILBFMHCPMPHCRMUL		HCP, HCR	M
ILBFMHCRPRUL		HCP	P
		HCR	P, R

Tabla 3 - Kits de cubiertas de zapatas de interruptores automáticos de línea principal de retroalimentación I-Line para dispositivos de entrada de servicio de EE.UU. (kit completo)

Número de catálogo del kit completo ⁴	Contenido	Tipo de tablero I-Line	Interruptor automático
ILBFMHCJHJULC		HCM, HCJ	H, J
ILBFMHCPHJULC		HCP	H, J
ILBFMHCPULC			LA, LH, L
ILBFMHCPMPULC			M, P
ILBFMHCRULC		HCR	LA, LH, L
ILBFMHCRMULC			M
ILBFMHCRPULC			P
ILBFMHCRRLC			R

Tabla 4 - Kits de cubiertas de zapatas de línea del interruptor automático principal I-Line Combo para dispositivos de entrada de servicio de EE.UU.

Número de catálogo de la cubierta lateral de repuesto ⁴	Contenido	Anchura del gabinete del tablero I-Line	Interruptor automático
ILCOMBLUL26W		26 pulgadas	LA, LH, L
ILCOMBMPUL26W		26 pulgadas	M, P
ILCOMBLUL32W		32 pulgadas	LA, LH, L
ILCOMBMPUL32W		32 pulgadas	M, P
ILCOMBLUL44W		44 pulgadas	LA, LH, L
ILCOMBMPUL44W		44 pulgadas	M, P

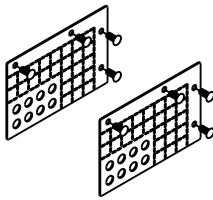
4. Estos kits son para instalación en tableros fabricados después del 1 de enero de 2017.

Tabla 5 - Kits de barrera lateral de línea y correa de conexión neutra del interruptor automático principal NQ

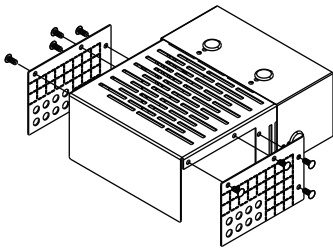
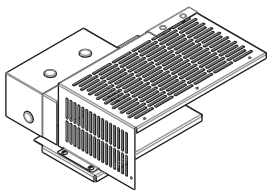
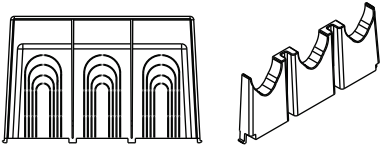
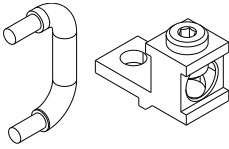
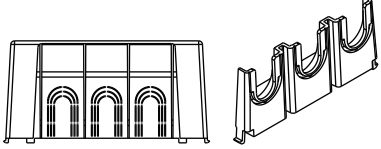
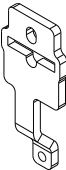
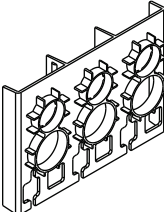
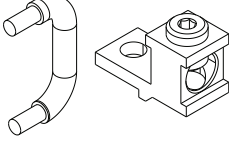
Número de catálogo	Contenido		Descripción
	Cubierta de la zapata de línea	Correa de conexión neutra	
NQLALLC ⁵			Cubierta de la zapata de línea NQ LA/LH y correa y zapata de conexión neutra
NQHJQLLC ⁵			Cubierta de la zapata de línea NQ H/J/Q y correa de conexión neutra
NQPPLLC ⁶			Cubierta de la zapata de línea NQ PowerPacT L y correa y zapata de conexión neutra

5. Estos kits son para instalación en tableros fabricados después del 1 de enero de 2017.

6. Requiere el uso del protector de terminal medio LTSM3P instalado en el interruptor automático, no incluido en estos kits.

Tabla 6 - Kits de barrera lateral de línea y correa de conexión neutra del interruptor automático principal NF

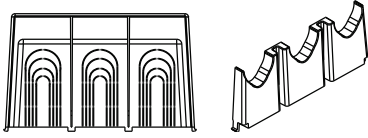
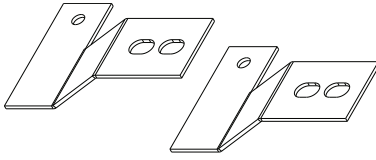
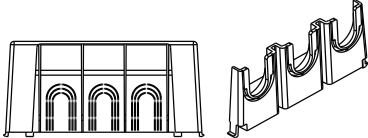
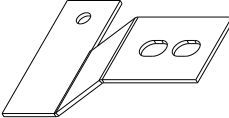
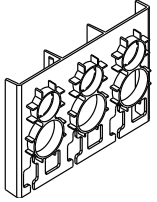
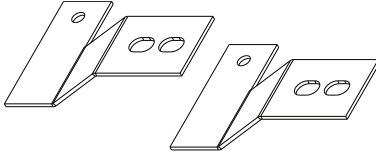
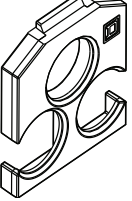
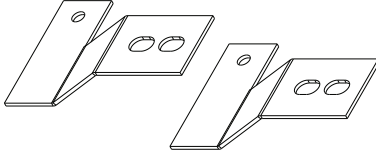
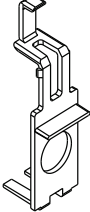
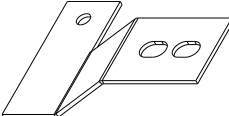
Número de catálogo	Contenido		Descripción
	Cubierta de la zapata de línea	Correa de conexión neutra	
NFLALLC ⁷			Cubierta de la zapata de línea NF LA/LH y correa de conexión neutra
NFHJLLC ⁷			Cubierta de la zapata de línea NF H/J y correa de conexión neutra
NFPPLLC ⁸			Cubierta de la zapata de línea NF PowerPacT L y correa de conexión neutra
NFPPLLC ⁹			Cubierta de la zapata de línea PowerPacT P y correa de conexión neutra
NFEDBS ⁹			Cubierta de la zapata de línea de marco NF E y correa de conexión neutra

7. Estos kits son para instalación en tableros fabricados después del 1 de enero de 2017.

8. Requiere el uso del protector de terminal medio LTSM3P instalado en el interruptor automático, no incluido en estos kits.

9. Pida un kit de cada interruptor automático tripolar necesario. (Es decir, un interruptor automático tripolar requiere un kit).

Herramientas necesarias

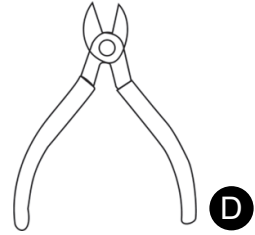
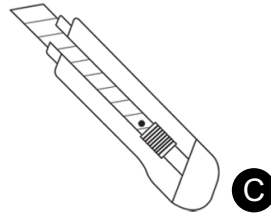
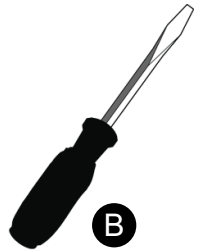

A	Destornillador Robertson® n.º 2 de cabeza cuadrada	D	Cortadores de alambre
B	Destornillador de punta plana	E	Lima
C	Cuchillo para uso general		

Instalación

⚠ ADVERTENCIA

PELIGRO DE LESIONES PERSONALES O DAÑOS MATERIALES

- Este equipo está diseñado y probado por Schneider Electric™ con niveles de rendimiento que cumplen las normas de Underwriter's Laboratories® (UL®) y el listado de Normas Oficiales Mexicanas (NOM).
- Utilice solamente accesorios e interruptores automáticos de la marca Square D™.

El incumplimiento de estas instrucciones podría tener como resultado la muerte, lesiones graves o provocar daños en el equipo.

1. Desenergice todas las fuentes de alimentación del equipo antes de realizar cualquier trabajo dentro del tablero; siga todos los procedimientos de bloqueo y etiquetado.
2. Retire el conjunto del frente de moldura, consulte Instrucciones de los frentes de moldura estándar y con bisagras NC (número de documento 80043-740-01) para los tableros NQ y NF, e Instrucciones de los conjuntos de moldura y puerta de 4 piezas I-Line (número de documento 80043-449-03) para los tableros I-Line o I-Line Combo.
3. Retire el conjunto del frente muerto y guarde los tornillos para volver a utilizarlos.
4. Continúe con las instrucciones de instalación según los pasos requeridos para cada kit correspondiente.
5. Instale la correa de conexión neutra según el boletín de instalación correspondiente:
 - a. Tableros NF — 80043-741-03
 - b. Tableros NF — 80043-712-06
 - c. Tableros I-Line — 80043-309-20
 - d. Tableros I-Line Combo — 80043-797-02

Cubierta de la zapata de línea del interruptor automático principal para los interruptores automáticos de caja moldeada PowerPacT H-, J-, marco Q y marco LA/LH

⚠ PELIGRO

PELIGRO DE DESCARGA ELÉCTRICA, EXPLOSIÓN O DESTELLO POR ARCO ELÉCTRICO

No corte aberturas mayores que las necesarias para la entrada o salida de cables.

El incumplimiento de estas instrucciones tendrá como resultado la muerte o lesiones graves.

⚠ ATENCIÓN

RIESGO DE CORTE

Hoja afilada. Mantenga siempre la hoja alejada de los dedos y del cuerpo.

El incumplimiento de estas instrucciones podría tener como resultado lesiones o provocar daños en el equipo.

NOTA: Los gráficos muestran un panel NQ, pero los pasos también son aplicables a los paneles NF y I-Line.

1. Desenganche la cubierta de la bandeja de montaje, empujando los cierres a presión (A).

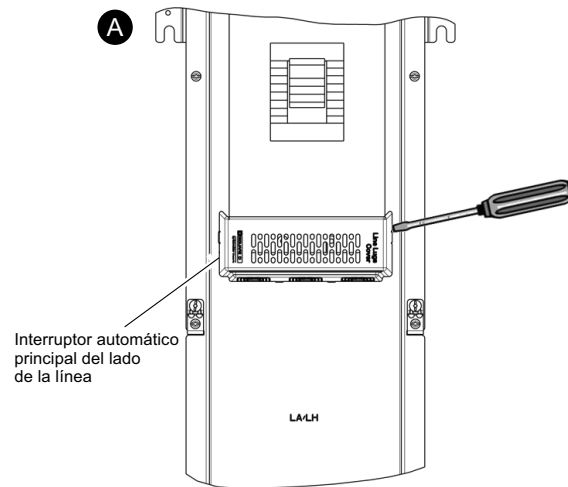

2. Gire la cubierta, como se muestra, y jale (B, D).

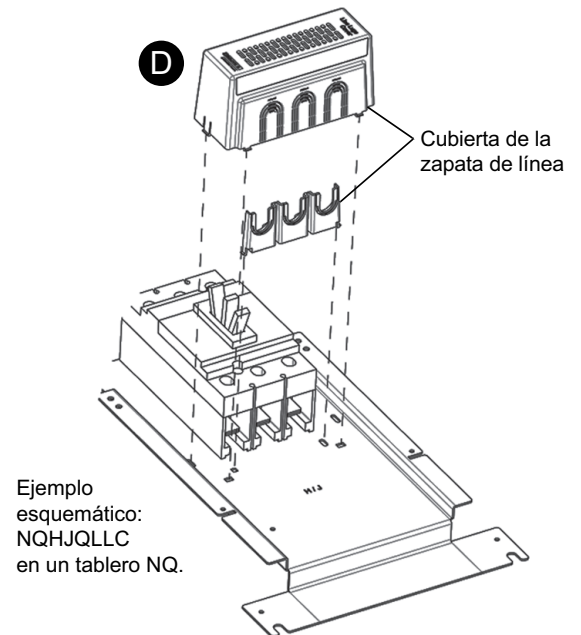
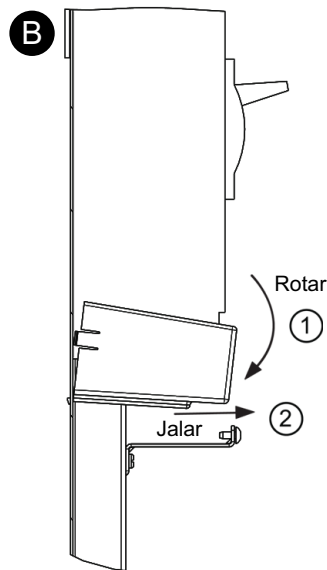

3. Recorte las aberturas mínimas (C) requeridas para el calibre del cable que se utilizará en la aplicación. Lime cualquier rebaba o borde afilado de las aberturas de los recortes.

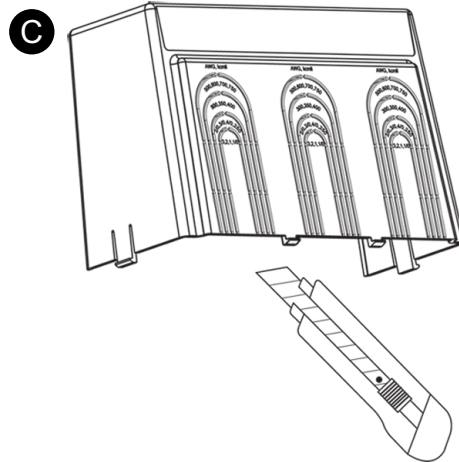

4. Realice todas las conexiones de cables necesarias (E).

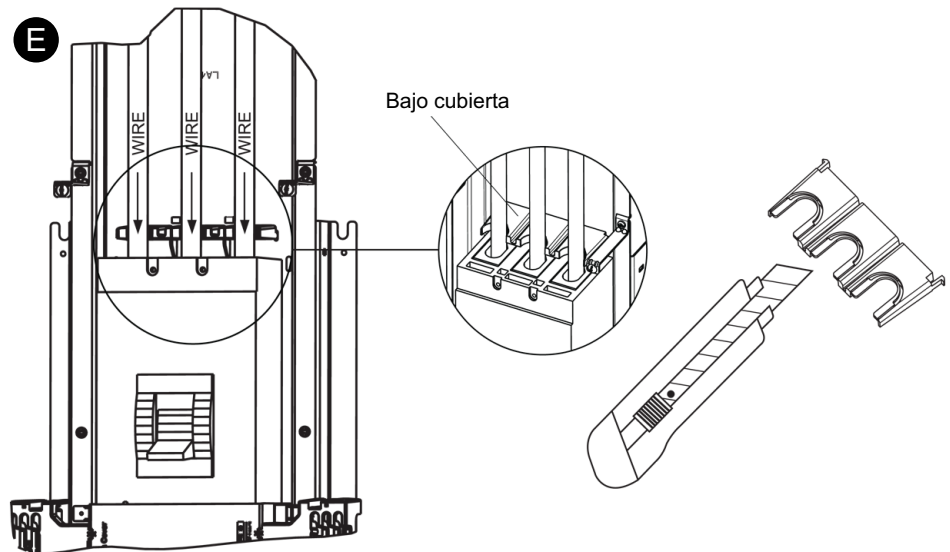

5. Vuelva a colocar la cubierta y fíjela con los broches de presión como en los pasos 2 y 3 de este kit.
 - a. En el caso de cubiertas de interruptores automáticos principales de marcos H, J y Q que utilicen calibres de cable superiores a 3/0 AWG, retire los recortes de la cubierta inferior.

Una vez instalados todos los componentes de los kits, vuelva a instalar todas las cubiertas y molduras retiradas en Paso 2 y el paso 3, página 8.

Cubierta de la zapata de línea del interruptor automático principal para los interruptores automáticos de caja moldeada PowerPacT marco L

Los kits PPLLC, NQPPLLLC y NFPPLLLC requieren que se instale la pantalla de terminales medianos LTSM3P en el interruptor automático (pídala por separado si no está instalada).

El protector de la zapata contiene dos orificios por fase (A), el orificio superior acepta cables de hasta 350 kcmil, el orificio inferior acepta cables de hasta 600 kcmil.

Orificios superiores (4/0-350 kcmil)

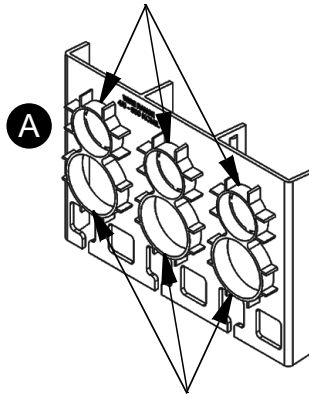

Orificios inferiores (4/0-600 kcmil)

NOTA: No utilice un cable inferior a 4/0 con el protector de la zapata.

1. Retire la cubierta de la zapata (B) del kit LTSM3P.

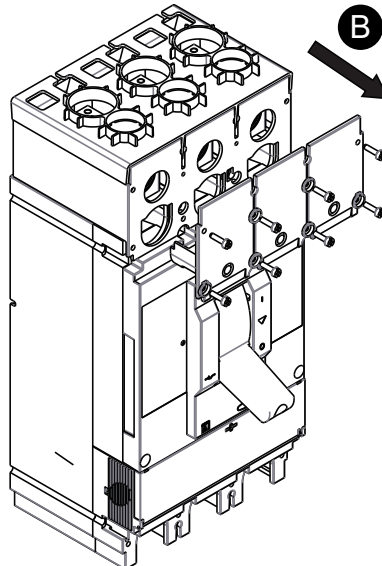

2. Para aplicaciones que requieran dos cables por fase, deslice el protector de la zapata hacia arriba (C) y retírelo del interruptor automático; a continuación, siga los pasos 3 y 4.

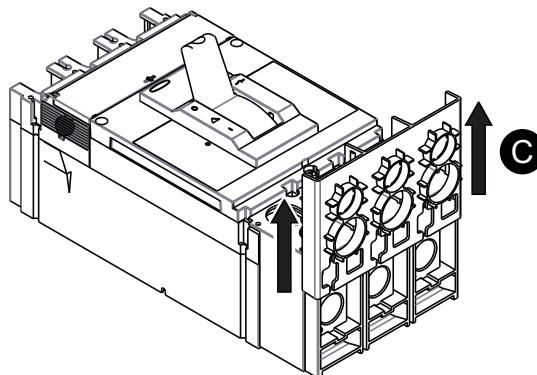

3. Retire los orificios ciegos superiores con el cuchillo para uso general y lime cualquier rebaba o borde afilado de los orificios recortados.

4. Vuelva a colocar el protector de la zapata en el interruptor automático (D).

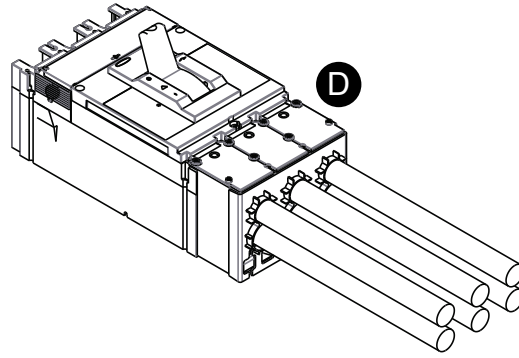

5. Realice todas las conexiones de cables necesarias.
6. Vuelva a colocar la cubierta de la zapata que se retiró en Paso 1.
7. Una vez instalados todos los componentes de los kits, vuelva a instalar todas las cubiertas y molduras retiradas en Paso 2 y el paso 3, página 8.

Cubierta de la zapata de línea del interruptor automático principal para el kit NFPPLLC

El kit incluye 3 cubiertas de zapatas de línea, una para cada fase.

Los kits son para uso con interruptores automáticos principales verticales de marco P con zapata AL800M23K o CU800M23K instalada.

El protector de las zapatas contiene tres orificios por fase (A), cada uno de los cuales admite cables de hasta 500 kcmil.

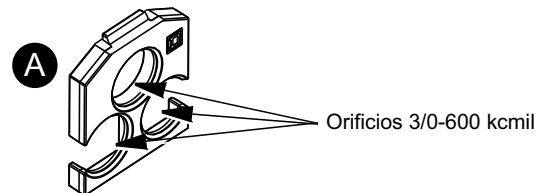

NOTA:

No utilice cables inferiores a 3/0 con el protector de la zapata.

1. Para la instalación de la cubierta de la zapata, inserte la brida superior como se muestra (1B) y encaje la brida inferior en su lugar doblando ligeramente la cubierta de la zapata en su posición (2B).

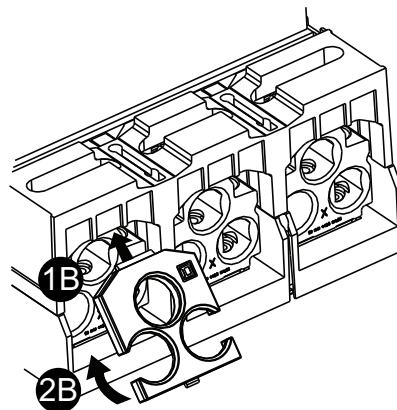

2. Antes de la instalación, pele el aislamiento del cable hacia atrás aproximadamente una pulgada.
3. Instale los cables en el interruptor automático siguiendo las instrucciones suministradas con el interruptor (C).

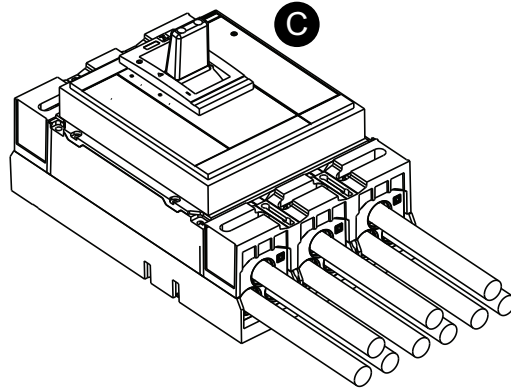

Cubierta de la zapata de línea del interruptor automático principal para el kit NFEDBS

1. Todas las conexiones de cables iniciales pueden realizarse con el blindaje colocado.
2. Para retirar el blindaje, desconecte todas las conexiones de cables al interruptor automático.
3. Jale de la abertura de conexión de cables del blindaje (A) y deslice el blindaje hacia afuera del lado de carga del interruptor automático (B).

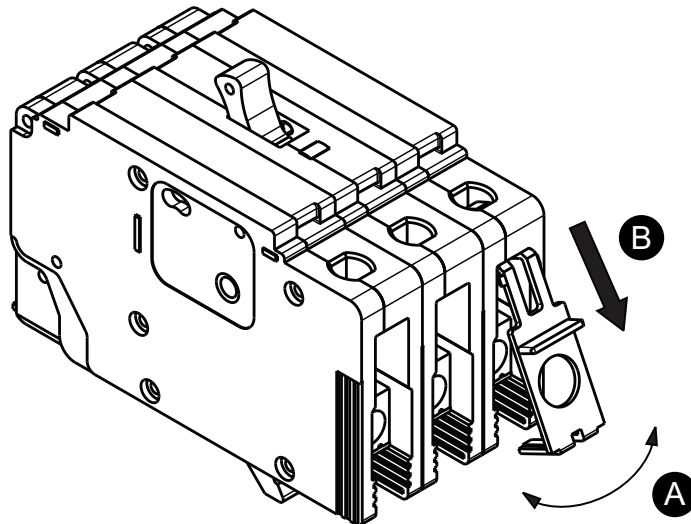

4. Vuelva a instalar el blindaje a la inversa, instalándolo desde el lado de carga del interruptor automático (C) y enganchándolo en la abertura del tornillo de fijación del cable (D).

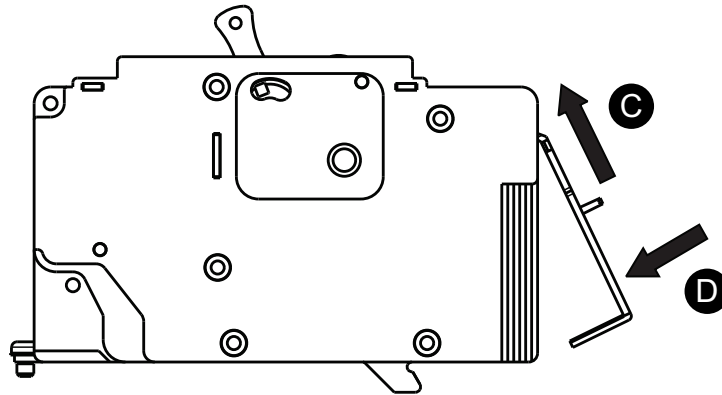

5. Realice todas las conexiones de cables necesarias.

NOTA: No utilice un cable inferior a 8 AWG con el blindaje.

6. Una vez instalados todos los componentes de los kits, vuelva a instalar todas las cubiertas y molduras retiradas en Paso 2 y el paso 3, página 8.

Cubierta de la zapata de línea del interruptor automático principal para los kits ILMLC4W, ILMLC3W e ILMLC2W

El kit ILMLC4W se utiliza con interruptores automáticos principales verticales de marco M con zapata AL1200P24K o CU1200P24K instalada

El kit ILMLC3W se utiliza con interruptores automáticos principales verticales de marco M con zapata AL800M23K o CU800M23K instalada

El kit ILMLC2W se utiliza con interruptores automáticos principales verticales de marco M con zapata AL800P6K o AL800P7K instalada



Kit de zapatas AL800M23K o CU800M23K, (3) 3/0 AWG-500 kcmil

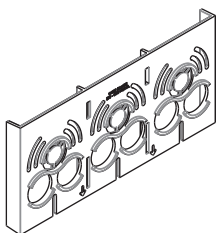

ILMLC3W

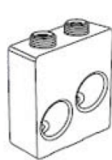

Kit de zapatas AL800P6K (2) 3/0 AWG-600 kcmil

o

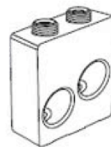

Kit de zapatas AL800P7K (2) 3/0 AWG-600 kcmil Cu o Al (2) 3/0 AWG-750 kcmil AL

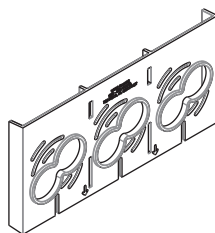

ILMLC2W



Kit de zapatas AL1200P24K o CU1200P24K, (4) 3/0 AWG-500 kcmil

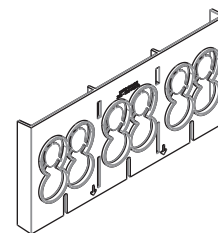

ILMLC4W

1. Para la instalación inicial de los cables, retire primero la cubierta superior presionando en el lado derecho para desenganchar el clip izquierdo de la cubierta (A) y, a continuación, retire desde el lado izquierdo para completar la extracción (B).

NOTA: Si la cubierta superior no sale fácilmente, utilice un destornillador para desenganchar los dos clips de la parte superior del interruptor automático.

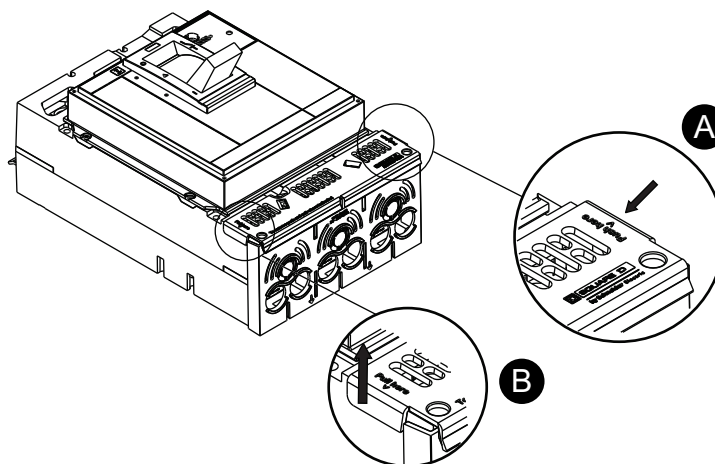

2. Para su instalación o extracción, la barrera de protección vertical se desliza sobre el interruptor automático utilizando como guía los dos elementos cilíndricos del interruptor.

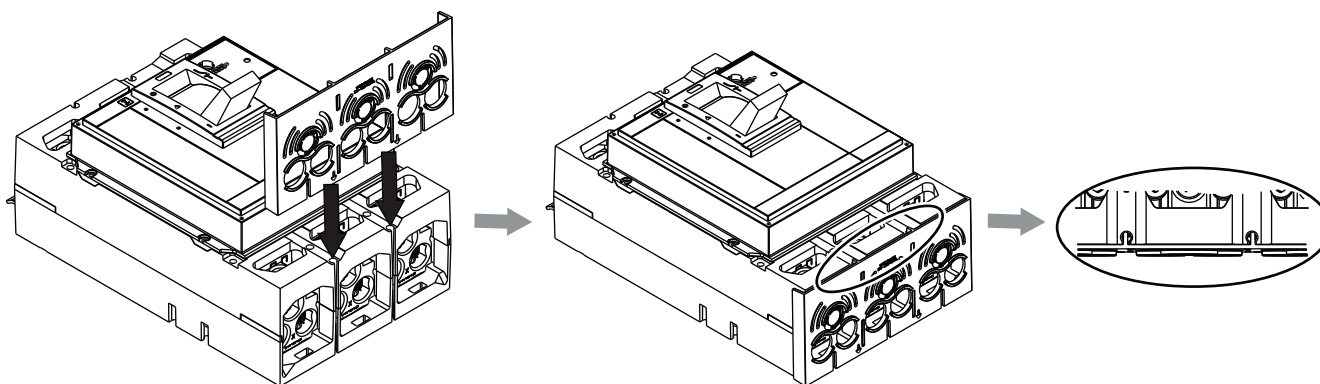

3. Si se utilizan tres cables por fase con ILMC3W, o tres o cuatro cables por fase con ILMC4W, retire los correspondientes orificios ciegos de las barreras de blindaje verticales (utilizando un juego de cortaalambres) antes de la instalación de los cables, como se muestra a continuación. Lime cualquier rebaba o borde afilado de los orificios recortados.

Retire los knockouts cuando se requieran tres cables por fase.

Retire un knockout por fase cuando se requieran tres cables por fase.
Retire dos knockouts por fase cuando se requieran cuatro cables por fase.

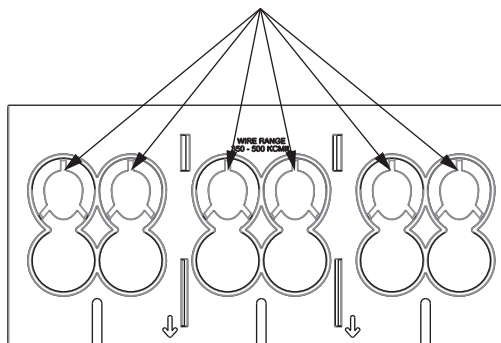
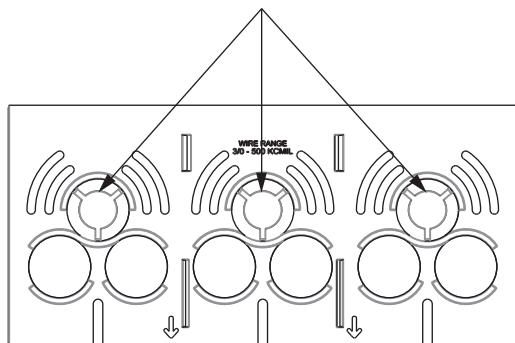

4. Instale los cables en el interruptor automático siguiendo las instrucciones suministradas con el interruptor.

NOTA: Para el blindaje ILMLC2W, no utilice cables de menos de 500 kcmil en cada abertura. Para el blindaje ILMLC3W, no utilice cables de menos de 3/0 AWG en cada abertura. Para el blindaje ILMLC4W, no utilice cables de menos de 350 kcmil en cada abertura.

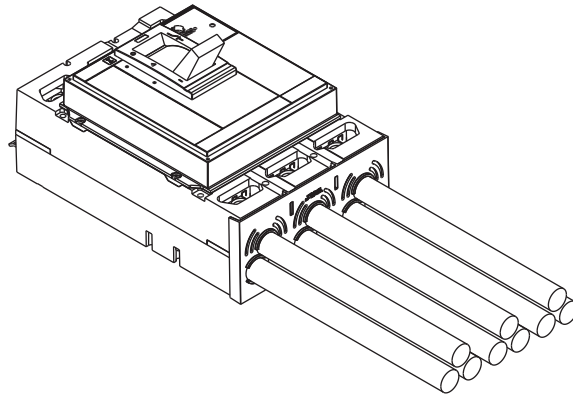

5. Instale la cubierta superior (C) encajando los dos clips en las aberturas de los tornillos de fijación de los cables del interruptor automático.

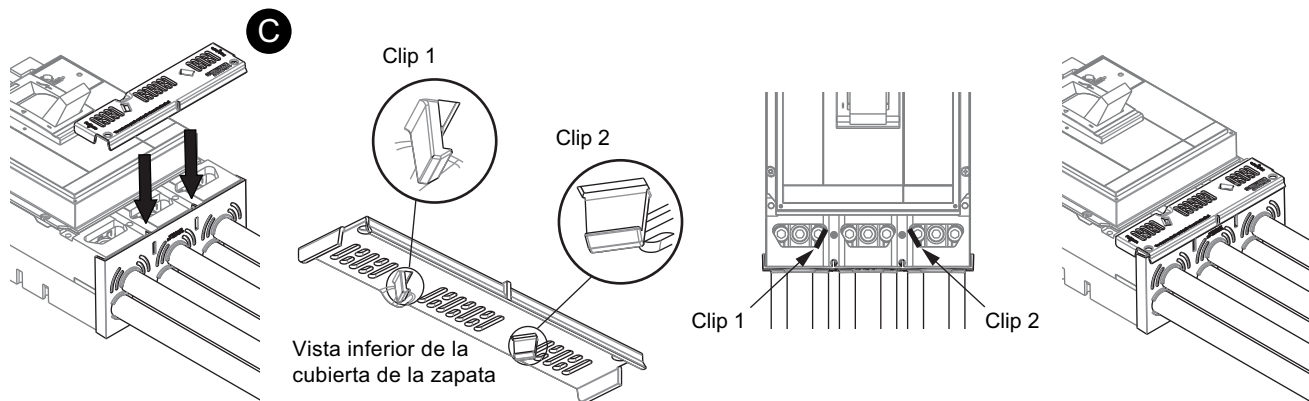

6. Una vez instalados todos los componentes de los kits, vuelva a instalar todas las cubiertas y molduras retiradas en Paso 2 y el paso 3, página 8.

Kits de interruptores automáticos de retroalimentación I-Line

1. Identifique el interruptor automático de retroalimentación que se utilizará para la entrada de servicio de EE.UU.; este interruptor está restringido a colocarse en la ubicación más superior o más inferior del área de derivación.

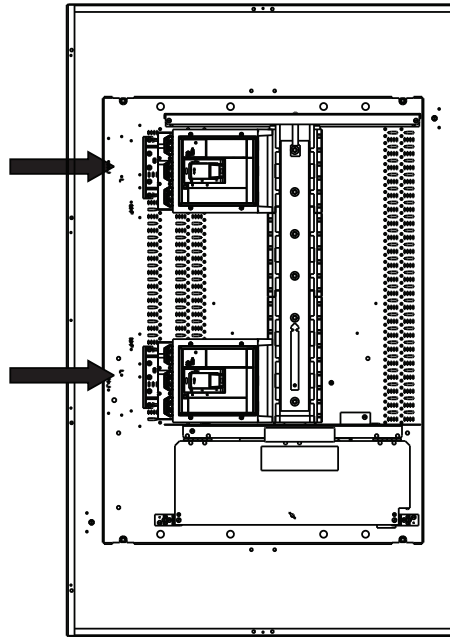

2. Fije la guía de cable a la bandeja de montaje utilizando dos de los tornillos #10-32 que se incluyen (A), utilizando los orificios de la bandeja de montaje que coinciden con los orificios de la guía de cable.

NOTA: La guía de cables tiene la misma anchura que el interruptor automático y está alineada con este, como se muestra en la tercera imagen inferior (B).

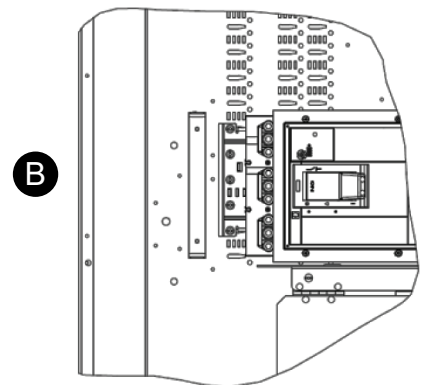
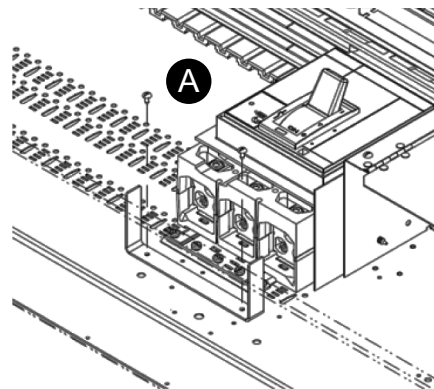
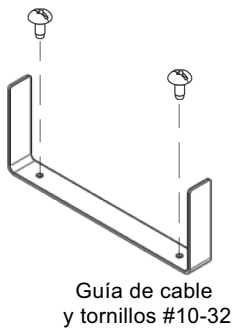

3. Instale el cableado de entrada al interruptor automático utilizando la guía de cables para mantener los cables de entrada en posición.

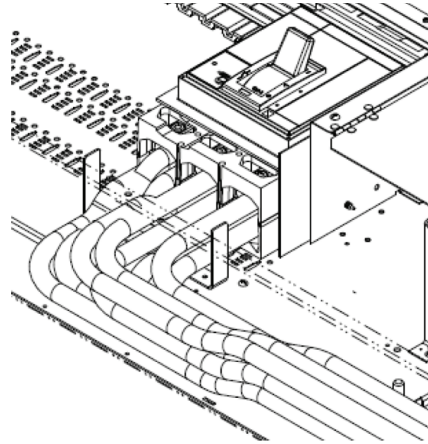

4. Instale la cubierta metálica sobre la guía de cable, utilizando dos de los tornillos #10-32 que se incluyen para fijarla a la bandeja de montaje.

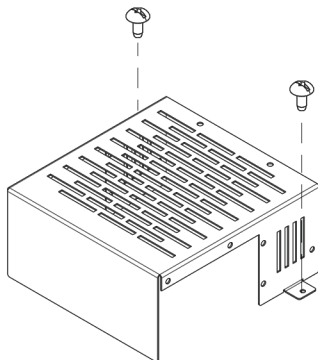

Cubierta de metal y tornillos #10-32

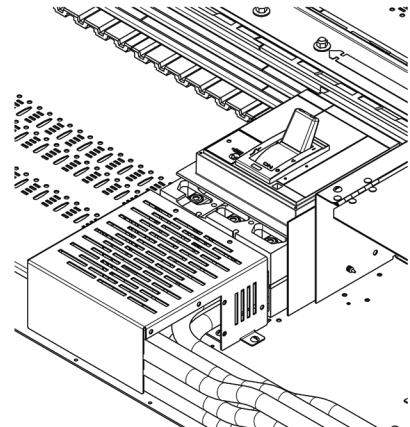
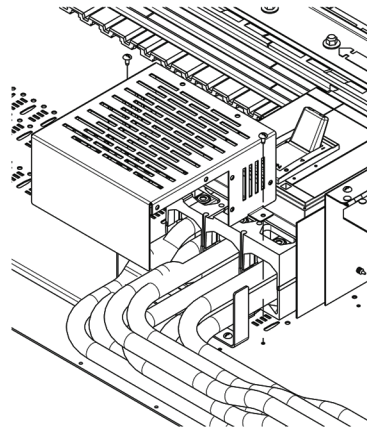

5. Fije la cubierta de la zapata a la cubierta metálica con los cuatro pasadores grandes incluidos.

NOTA: La cubierta de la zapata tiene varios conjuntos de orificios para montarla en la cubierta metálica. Utilice el conjunto de orificios que hace que la cubierta de la zapata toque el borde del interruptor automático y cubra completamente la zona de la zapata, como se muestra en la cuarta imagen siguiente.

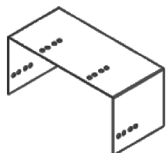

Cubierta de la zapata



Pasador de empuje grande

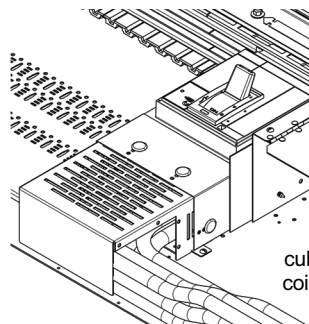
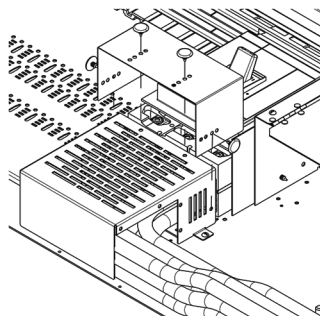

El borde de la cubierta de la zapata coincide con el borde del interruptor automático.

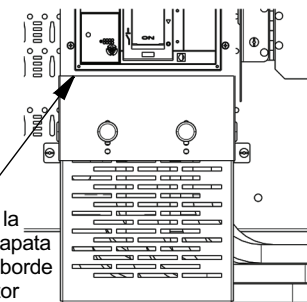

- Con cuatro **pequeños** pasadores a presión, instale la cubierta del primer recorte lateral para cerrar la abertura de la cubierta metálica opuesta a la entrada de cables.

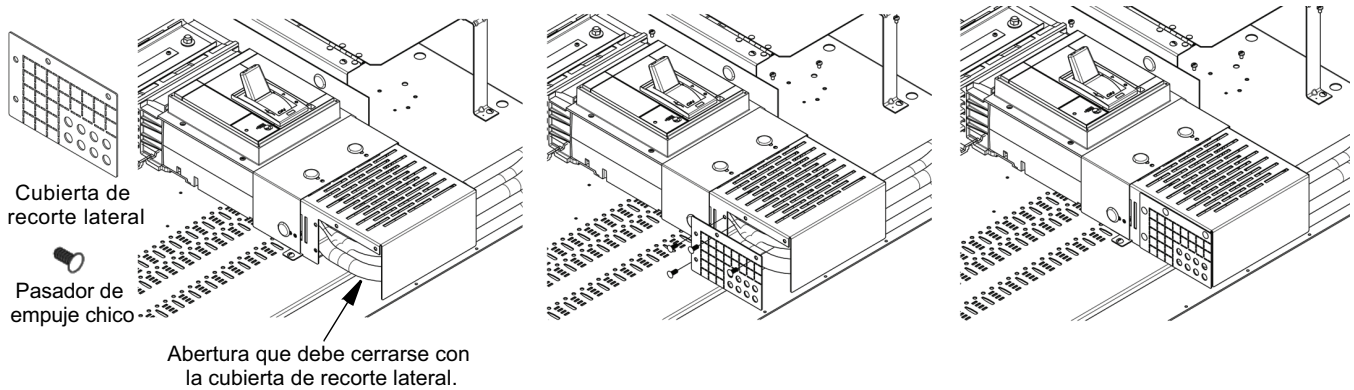

- En la cubierta del recorte que cubre los cables de entrada al interruptor automático, identifique qué recortes es necesario retirar para permitir el paso de los cables. Con un cortaalambres, retire los recortes sobrantes de la cubierta lateral necesarios para despejar los cables de entrada y, a continuación, instálela en la cubierta metálica utilizando los pequeños pasadores de empuje que se incluyen.

⚡ ⚠ PELIGRO

PELIGRO DE DESCARGA ELÉCTRICA, EXPLOSIÓN O FALLA DE ARCO

No corte aberturas mayores que las necesarias para la entrada o salida de cables.

El incumplimiento de estas instrucciones tendrá como resultado la muerte o lesiones graves.

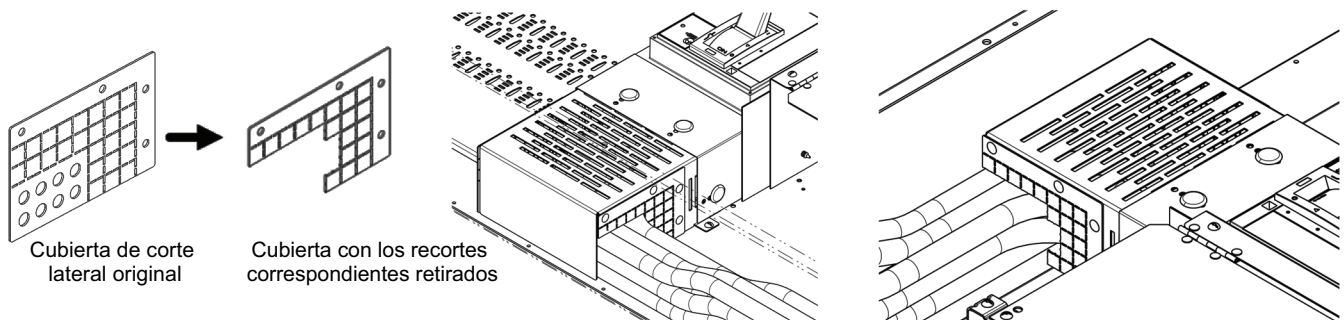

- Para sustituir una cubierta de recorte lateral, retire los pasadores de presión que la sujetan con un juego de alicates y sustitúyalos por un nuevo juego de pasadores de presión suministrado en el kit de sustitución.
- Una vez instalados todos los componentes de los kits, vuelva a instalar todas las cubiertas y molduras retiradas en Paso 2 y el paso 3, página 8.

Para los kits de cubiertas de zapatas de línea de interruptores automáticos I-Line Combo

1. El interruptor automático principal debe instalarse en la posición más a la derecha del panel I-Line Combo (A) antes de instalar el kit de barrera de entrada de servicio.

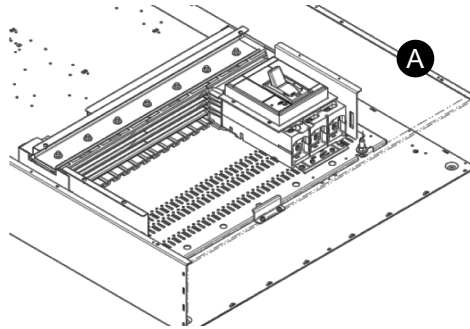

2. Retire la tuerca con reborde (B) utilizada para fijar el interior al gabinete y, a continuación, monte la extensión de la bandeja de montaje sobre la bandeja de montaje del interior (C). Fíjela con los dos tornillos #10-32 que vienen incluidos (D), luego vuelva a instalar la tuerca de la brida interior, como se muestra en las imágenes de abajo (D).

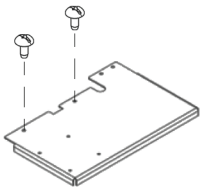

Extensión de la bandeja de montaje y tornillos #10-32

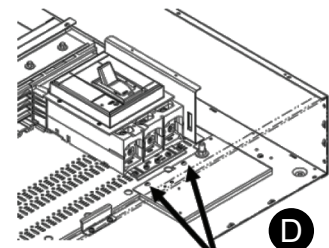
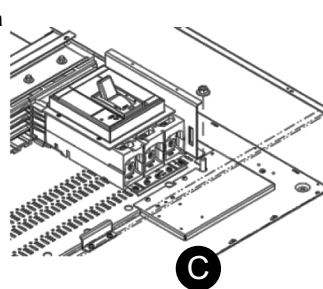
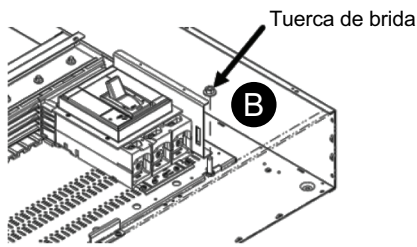

Instale con (2) tornillos #10-32

3. Instale los cables de entrada (E).

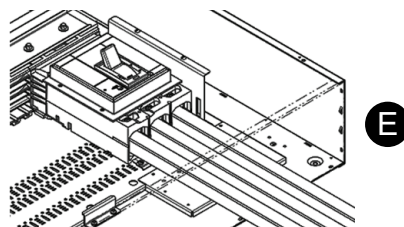

4. Instale la cubierta metálica (F) fijándola a la extensión de la bandeja de montaje utilizando cuatro tornillos #10-32 que vienen incluidos (J).

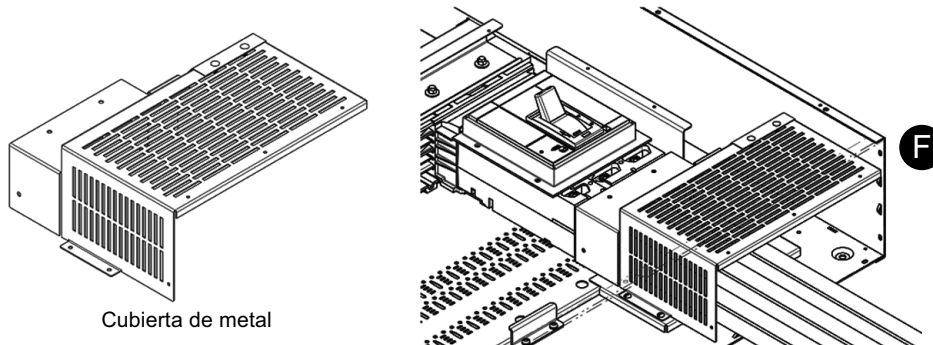

5. Fije la cubierta de la zapata a la cubierta metálica con los tres pasadores grandes incluidos (G). La cubierta de la zapata tiene varios conjuntos de orificios para montarla en la cubierta metálica. Utilice el conjunto de orificios que hace que la cubierta de la zapata toque el borde del interruptor automático y cubra completamente la zona de la zapata (H).

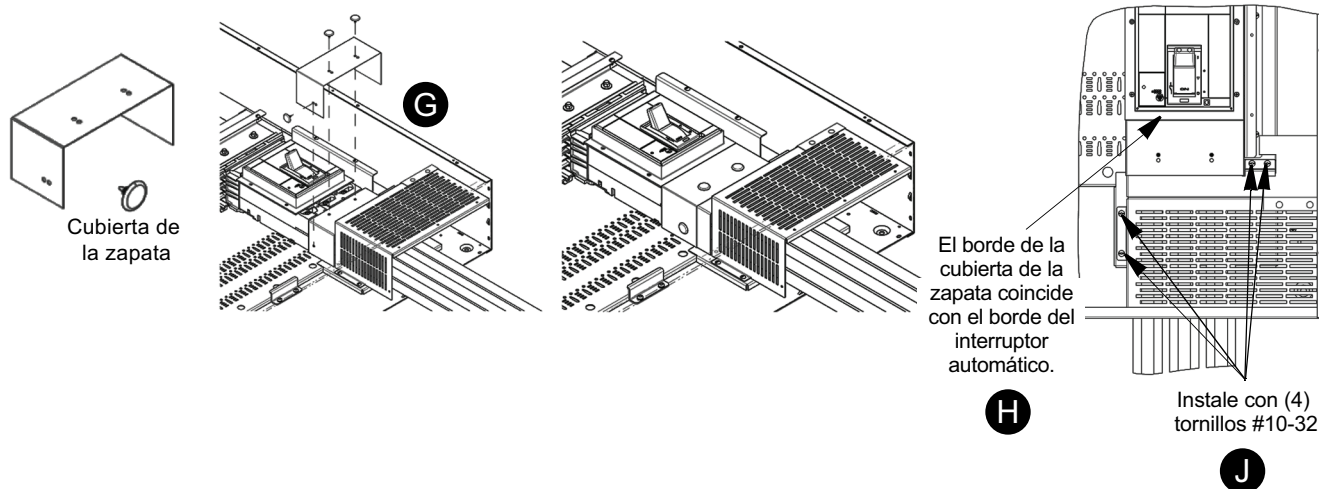

6. Una vez instalados todos los componentes de los kits, vuelva a instalar todas las cubiertas y molduras retiradas en Paso 2 y el paso 3, página 8.

Installation et remplacement des couvercles de disjoncteurs principaux Fingersafe IP2X selon CEI 60529 et des dispositifs d'entrée de service pour les États-Unis

À conserver pour usage ultérieur.

Contenu de ce document

Introduction.....	1
Mesures de sécurité.....	2
Description des pièces.....	3
Outils nécessaires.....	7
Installation	8
Couvercle de cosses de ligne de disjoncteur principal pour disjoncteurs PowerPacT châssis H, J, Q et LA/LH à boîtier moulé.....	8
Couvercle de cosses de ligne de disjoncteur principal pour disjoncteurs PowerPacT châssis L à boîtier moulé.....	10
Couvercle de cosses de ligne de disjoncteur principal pour un kit NFPPPLL.....	12
Couvercle de cosses de ligne de disjoncteur principal pour un kit NFEDBS	13
Couvercle de cosses de ligne de disjoncteur principal pour les kits ILMLC4W, ILMLC3W et ILMLC2W.....	15
Kits de disjoncteur principal à rétroalimentation I-Line	17
Pour les kits de couvercles de cosses de ligne des disjoncteurs principaux I-Line combinés	20

Introduction

Ces directives décrivent les procédures d'installation, de dépose et de remplacement des pièces indiquées ci-après dans des panneaux de distribution NQ, NF, I-Line ou I-Line™ combinés de la marque Square D fabriqués par Schneider Electric. Ces directives doivent être suivies pour l'installation des câbles au disjoncteur principal dans un panneau de distribution ou pour le raccordement de neutre et de terre. En fonction de l'application et du code d'installation adopté, une barrière côté ligne et une bride de fixation au neutre peuvent être nécessaires.

REMARQUE: Selon l'application des normes et codes en vigueur localement, mettez la bride de fixation au neutre au rebut.

REMARQUE: Pour obtenir une assistance technique sur l'installation de ces pièces, contactez le centre d'informations à la clientèle de Schneider Electric au 1-888-778-2733 (É.-U.).

REMARQUE: Les termes « bride de fixation au neutre » et « câble de liaison du neutre » décrivent les composants qui répondent aux exigences d'un « conducteur de liaison du neutre ». Ces termes sont équivalents.

Mesures de sécurité

DANGER

RISQUE D'ÉLECTROCUTION, D'EXPLOSION OU D'ÉCLAIR D'ARC

- Portez un équipement de protection individuelle (EPI) approprié et observez les méthodes de travail électrique sécuritaire. Voir NFPA 70E, NOM-029-STPS ou CSA Z462, ou un équivalent local de la norme.
- Seul un personnel qualifié doit effectuer l'installation et l'entretien de cet appareil.
- Coupez toutes les alimentations à cet appareil avant d'y travailler.
- Utilisez toujours un dispositif de détection de tension à valeur nominale appropriée pour vous assurer que l'alimentation est coupée.
- Remplacez tous les dispositifs, les portes et les couvercles avant de mettre l'appareil sous tension.
- Évitez que les peintures, les solvants ou les vaporisateurs à base de pétrole ne viennent en contact avec les pièces non métalliques de ce produit.

Le fait de ne pas suivre ces instructions entraînera des blessures graves, voire mortelles.



AVERTISSEMENT : Ce produit peut vous exposer à des produits chimiques, notamment des composés de nickel, reconnus par l'État de Californie comme pouvant causer le cancer et du bisphénol A (BPA), reconnu par l'État de Californie comme pouvant causer des anomalies congénitales ou d'autres troubles de la reproduction. Pour plus d'informations, consulter www.P65Warnings.ca.gov.

Description des pièces

Tableau 1 - Kits de couvercles de cosses de ligne de disjoncteur principal I-Line pour une entrée de service É.-U.

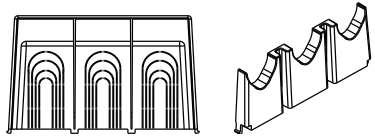
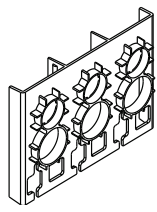
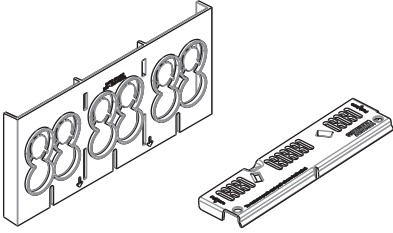
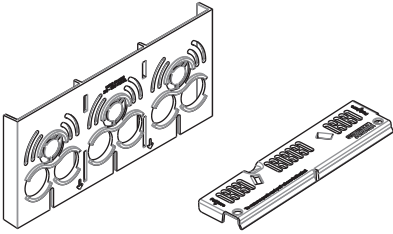
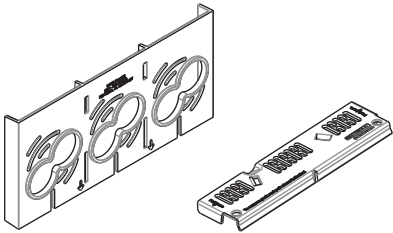
N° de catalogue	Contenu	Description
LALLC ^{1,2}		Couvercle de cosses de ligne LA/LH
PPLLC ^{1,3}		Couvercle de cosses de ligne pour disjoncteur PowerPacT™ châssis L
ILMLC4W ¹		Couvercle de cosses (4 trous cylindriques) pour disjoncteur châssis M
ILMLC3W ¹		Couvercle de cosses (3 trous cylindriques) pour disjoncteur châssis M
ILMLC2W ¹		Couvercle de cosses (2 trous cylindriques) pour disjoncteur châssis M

1. Pour les applications I-Line, n'utiliser que sur des disjoncteurs principaux verticaux. Ne pas utiliser sur des disjoncteurs principaux à rétroalimentation.
2. Ces kits sont conçus pour une installation dans des panneaux de distribution fabriqués après le 1er janvier 2017.
3. Nécessite l'utilisation du blindage de bornes moyen LTSM3P installé sur le disjoncteur, non compris dans ces kits.

Tableau 2 - Kits de couvercles de cosses de ligne de disjoncteur principal à rétroalimentation I-Line pour une entrée de service É.U. (Couvercle latéral de rechange)

Numéro de catalogue du couvercle latéral de rechange	Contenu	Type de panneau de distribution I-Line	Disjoncteur
ILBFMHCJHJUL		HCM, HCJ	H, J
ILBFMHCPHJUL		HCP	H, J
ILBFMHCPRLUL		HCP, HCR	LA, LH, L
ILBFMHCPMPHCRMUL		HCP, HCR	M
ILBFMHCRPRUL		HCP	P
		HCR	P, R

Tableau 3 - Kits de couvercles de cosses de ligne de disjoncteur principal à rétroalimentation I-Line pour une entrée de service É.U. (Kit complet)

Numéro de catalogue du kit complet ⁴	Contenu	Type de panneau de distribution I-Line	Disjoncteur
ILBFMHCJHJULC		HCM, HCJ	H, J
ILBFMHCPHJULC		HCP	H, J
ILBFMHCPULC			LA, LH, L
ILBFMHCPMPULC			M, P
ILBFMHCRULC		HCR	LA, LH, L
ILBFMHCRMULC			M
ILBFMHCRPULC			P
ILBFMHCRRLC			R

Tableau 4 - Kits de couvercles de cosses de ligne de disjoncteur principal I-Line combiné pour une entrée de service É.-U.

Numéro de catalogue du couvercle latéral de rechange ⁴	Contenu	Largeur de l'armoire du panneau de distribution I-Line	Disjoncteur
ILCOMBLUL26W		26 po	LA, LH, L
ILCOMBMPUL26W		26 po	M, P
ILCOMBLUL32W		32 po	LA, LH, L
ILCOMBMPUL32W		32 po	M, P
ILCOMBLUL44W		44 po	LA, LH, L
ILCOMBMPUL44W		44 po	M, P

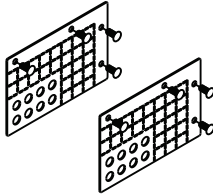
4. Ces kits sont conçus pour une installation dans des panneaux de distribution fabriqués après le 1er janvier 2017.

Tableau 5 - Kits de barrières côté ligne et de brides de fixation au neutre pour disjoncteur principal NQ

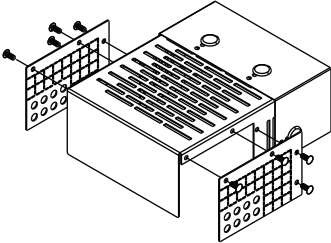
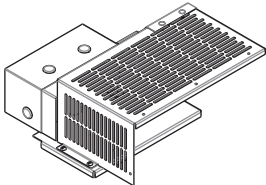
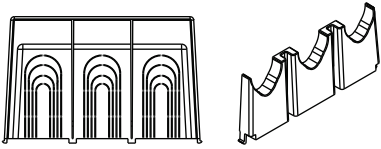
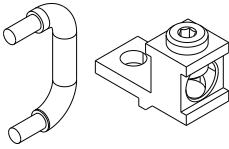
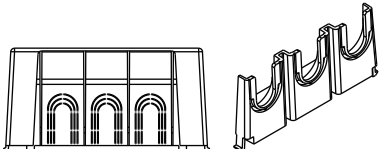
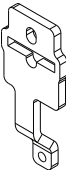
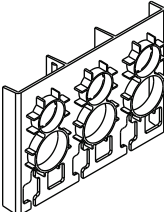
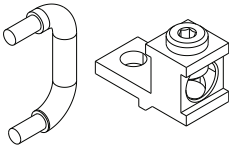
N° de catalogue	Contenu		Description
	Couvercle de cosses de ligne	Bride de fixation au neutre	
NQLALLC ⁵			Couvercle de cosses de ligne NQ LA/LH, bride de fixation au neutre et cosse
NQHJQLLC ⁵			Couvercle de cosses de ligne NQ H/J/Q et bride de fixation au neutre
NQPPLLLC ⁶			Couvercle de cosses de ligne PowerPact L, bride de fixation au neutre et cosse NQ

5. Ces kits sont conçus pour une installation dans des panneaux de distribution fabriqués après le 1er janvier 2017.

6. Nécessite l'utilisation du blindage de bornes moyen LTSM3P installé sur le disjoncteur, non compris dans ces kits.

Tableau 6 - Kits de barrières côté ligne et de brides de fixation au neutre pour disjoncteur principal NF

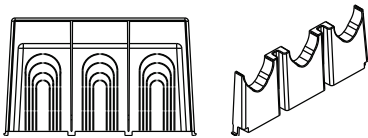
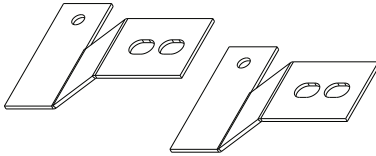
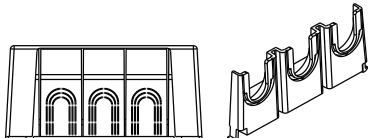
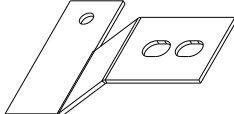
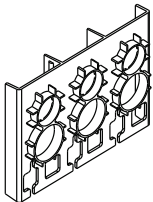
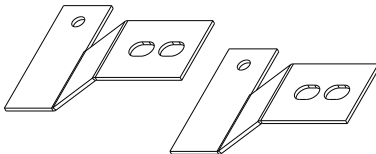
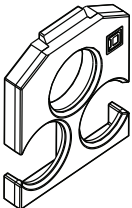
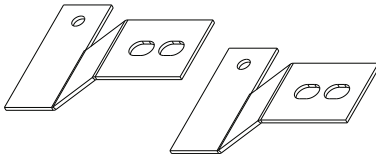
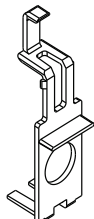
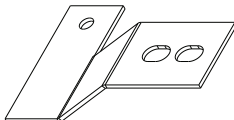
N° de catalogue	Contenu		Description
	Couvercle de cosses de ligne	Bride de fixation au neutre	
NFLALLC ⁷			Couvercle de cosses de ligne NF LA/LH et bride de fixation au neutre
NFHJLLC ⁷			Couvercle de cosses de ligne NF H/J et bride de fixation au neutre
NFPPLLC ⁸			Couvercle de cosses de ligne NF PowerPacT L et bride de fixation au neutre
NFPPLLC ⁹			Couvercle de cosses de ligne PowerPacT P et bride de fixation au neutre
NFEDBS ⁹			Couvercle de cosses de ligne NF châssis E et bride de fixation au neutre

7. Ces kits sont conçus pour une installation dans des panneaux de distribution fabriqués après le 1er janvier 2017.
 8. Nécessite l'utilisation du blindage de bornes moyen LTSM3P installé sur le disjoncteur, non compris dans ces kits.
 9. Commander un kit pour chaque disjoncteur tripolaire requis. (Un kit par disjoncteur tripolaire.)

Outils nécessaires

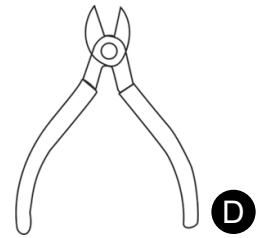
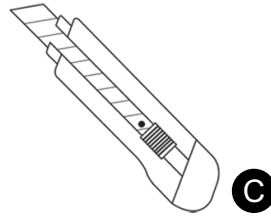
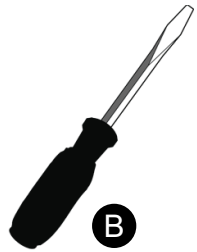

A	Tournevis Robertson® (à tête carrée) n° 2	D	Coupe-fils
B	Tournevis plat	E	Déposer
C	Couteau à lame rétractable		

Installation

⚠ AVERTISSEMENT

RISQUE DE BLESSURES OU DE DOMMAGES MATÉRIELS

- Cet équipement est conçu et testé par Schneider Electric™ selon des niveaux de performance qui répondent aux normes Underwriter's Laboratories® (UL®) et aux normes officielles mexicaines (NOM).
- Utilisez uniquement des disjoncteurs et accessoires Square D™.

Le fait de ne pas suivre ces instructions peut entraîner des blessures graves, voire mortelles, ou endommager l'équipement.

1. Coupez toutes les alimentations à cet appareil avant de travailler à l'intérieur du panneau de distribution et observez toutes les procédures d'interverrouillage et d'étiquetage.
2. Retirez l'assemblage de façade avant. Reportez-vous aux directives Garnitures avant standard et à charnières NC (numéro de document 80043-740-01) pour les panneaux NQ et NF et aux directives Kits de façades en 4 pièces et portes I-Line (numéro de document 80043-449-03) pour les panneaux de distribution I-Line ou I-Line combinés.
3. Retirez l'assemblage de l'écran isolant et mettez de côté les vis pour un usage ultérieur.
4. Continuez les directives d'installation en suivant chaque étape requise pour chaque kit correspondant.
5. Installez la bride de fixation au neutre conformément aux directives d'installation correspondantes :
 - a. Panneaux de distribution NF – 80043-741-03
 - b. Panneaux de distribution NQ – 80043-712-06
 - c. Panneaux de distribution I-Line – 80043-309-20
 - d. Panneaux de distribution I-Line combinés – 80043-797-02

Couvercle de cosses de ligne de disjoncteur principal pour disjoncteurs PowerPacT châssis H, J, Q et LA/LH à boîtier moulé

⚠ DANGER

RISQUE D'ÉLECTROCUTION, D'EXPLOSION OU D'ÉCLAIR D'ARC

Ne découpez pas les ouvertures plus que nécessaire pour l'entrée ou la sortie des fils.

Le fait de ne pas suivre ces instructions entraînera des blessures graves, voire mortelles.

⚠ ATTENTION**RISQUE DE COUPE**

Lame tranchante. Tenez toujours la lame éloignée des doigts et du corps.

Le fait de ne pas suivre ces instructions peut entraîner une blessure ou endommager l'équipement.

REMARQUE: Les dessins représentent un panneau NQ, mais les différentes étapes s'appliquent aussi aux panneaux NF et I-Line.

1. Déboîtez le couvercle de la cuve de montage en poussant sur les fermoirs (A).

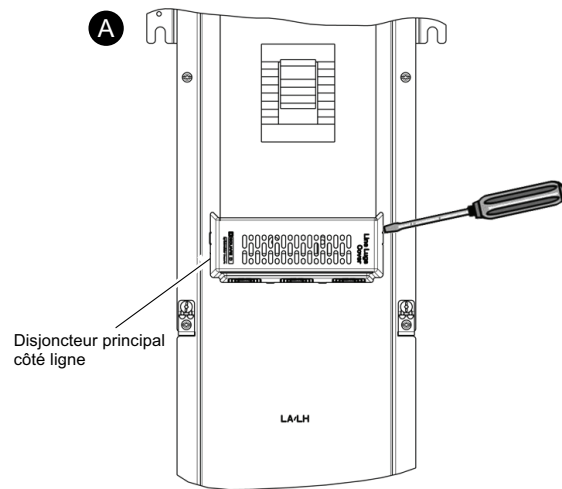

2. Faites pivoter le couvercle, comme illustré, et tirez (B, D).

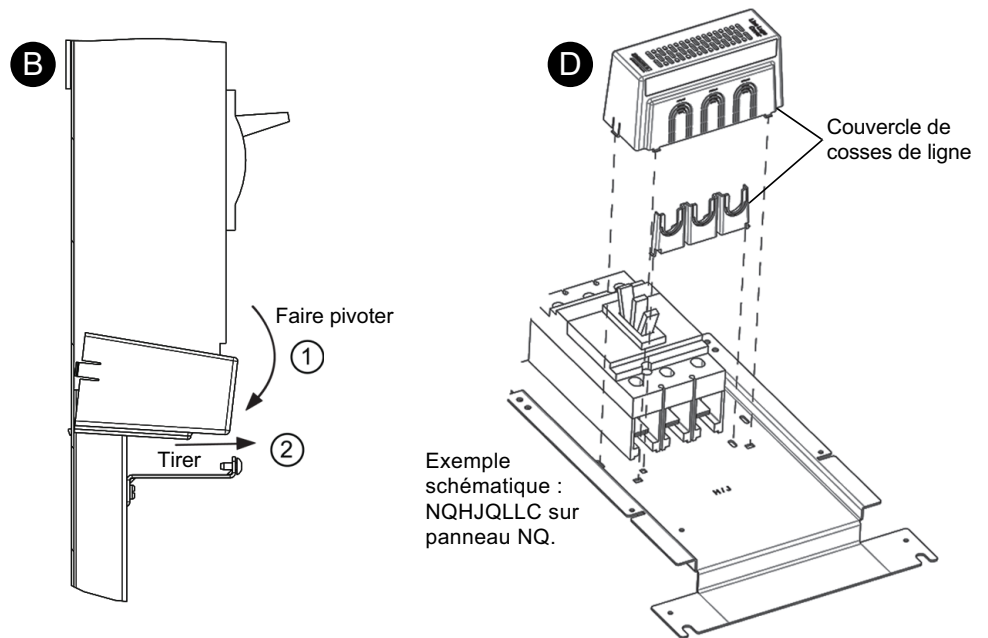

3. Découpez les ouvertures (C) selon le minimum nécessaire pour le calibre des fils qui seront utilisés dans l'application. Limez les bavures ou les bords tranchants des ouvertures découpées.

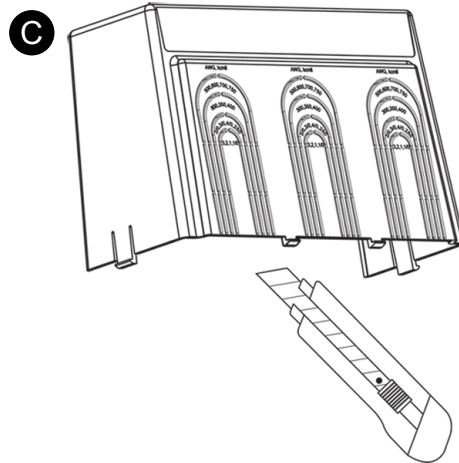

4. Effectuez tous les raccordements des fils nécessaires (E).

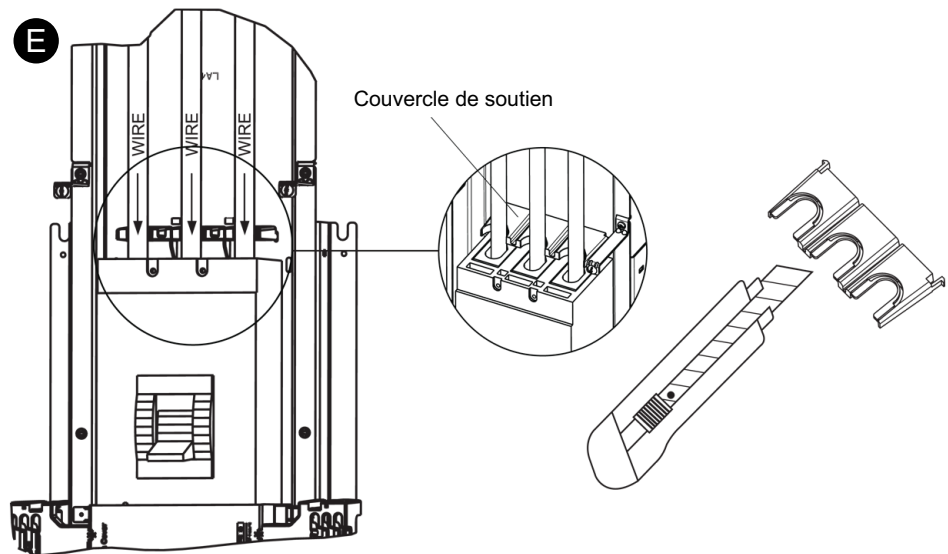

5. Remettez le couvercle en place et emboîtez-le à l'aide des fermoirs comme aux points 2 et 3 de ce kit.
 - a. Pour les couvercles du disjoncteur principal châssis H, J et Q utilisant des calibres de fils supérieurs à 3/0 AWG, retirez les découpes sur le couvercle de soutien.

Après avoir installé tous les composants pour le kit, réinstallez tous les couvercles et façades retirés dans la procédure Étape 2 et à l'étape 3, page 8.

Couvercle de cosses de ligne de disjoncteur principal pour disjoncteurs PowerPacT châssis L à boîtier moulé

Les kits PPLL, NQPPLL et NFPPLL nécessitent que le blindage de bornes moyen LTSM3P soit installé sur le disjoncteur (à commander séparément si non déjà installé).

Le blindage de cosse contient deux trous par phase (A), le trou supérieur accepte un câble jusqu'à 350 kcmil, le trou inférieur accepte un câble jusqu'à 600 kcmil.

Trous supérieurs (4/0–350 kcmil)

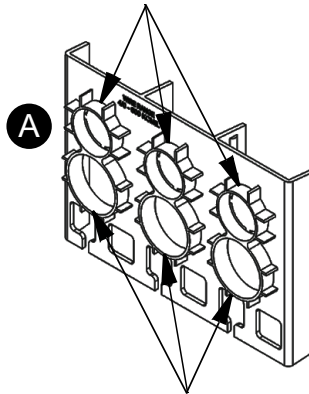

Trous inférieurs (4/0–600 kcmil)

REMARQUE: Ne pas utiliser de câble inférieur à 4/0 AWG avec le blindage de cosse.

1. Retirez le couvercle de cosses (B) du kit LTSM3P.

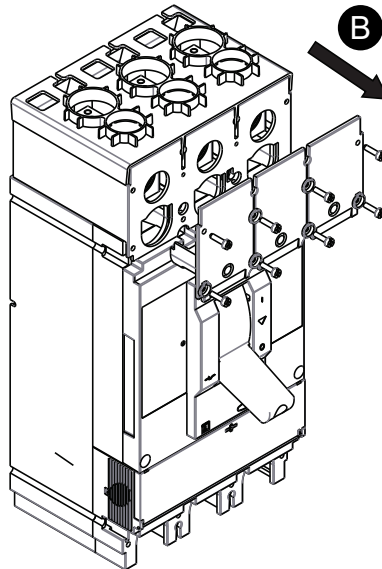

2. Pour les applications exigeant deux câbles par phase, faites glisser le blindage de cosse vers le haut (C) et retirez-le du disjoncteur, puis suivez les points 3 et 4.

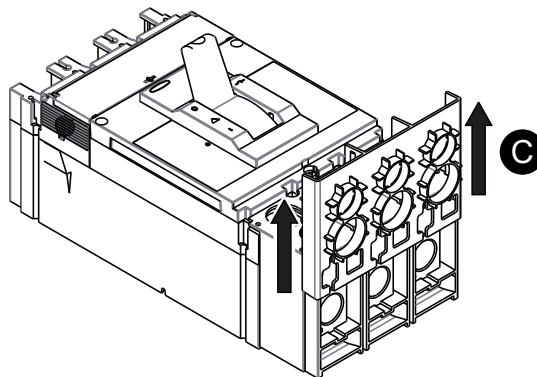

3. Retirez les découpes du haut à l'aide du couteau de travail et limez les bavures ou bords tranchants des trous des découpes.

4. Réinstallez le blindage de cosse sur le disjoncteur (D).

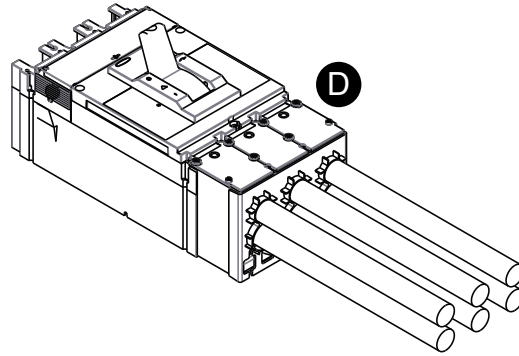

5. Effectuez tous les raccordements des fils nécessaires.
6. Remettez en place le couvercle de cosses retiré dans la procédure Étape 1.
7. Après avoir installé tous les composants pour le kit, réinstallez tous les couvercles et façades retirés dans la procédure Étape 2 et à l'étape 3, page 8.

Couvercle de cosses de ligne de disjoncteur principal pour un kit NFPPLLC

Le kit comprend 3 couvercle de cosses de ligne, un pour chaque phase.

Les kits sont à utiliser avec les disjoncteurs principaux verticaux à châssis P, avec la cosse AL800M23K ou CU800M23K installée.

Le blindage de cosses comporte trois trous par phase (A), chacun acceptant un fil de 500 kcmil maximum.

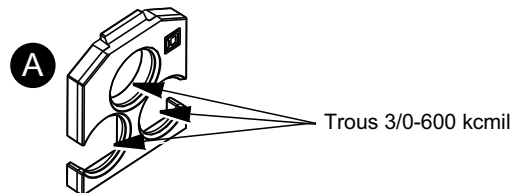

REMARQUE:

Ne pas utiliser de câble inférieur à 3/0 AWG avec un blindage de cosse.

1. Pour l'installation du couvercle de cosses, insérez la bride supérieure comme indiqué (1B) et emboîtez la bride inférieure en pliant légèrement le couvercle de cosses en position (2B).

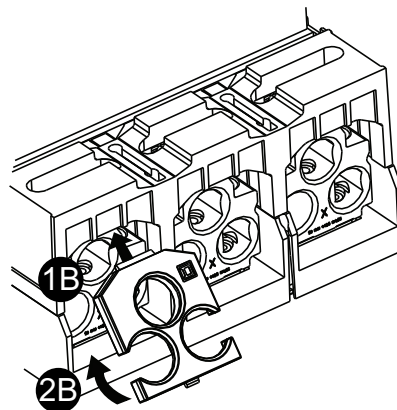

2. Avant l'installation, dénudez les fils sur environ un pouce d'isolant.
3. Installez les fils dans le disjoncteur selon les directives expédiées avec le disjoncteur (C).

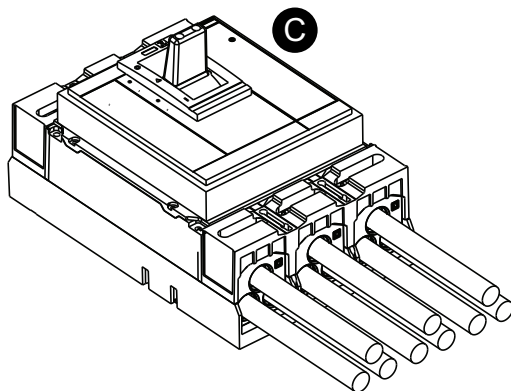

Couvercle de cosses de ligne de disjoncteur principal pour un kit NFEDBS

1. Tous les raccordements de fils initiaux peuvent être faits avec le blindage en place.
2. Pour retirer le blindage, déconnectez tous raccordements de fils au disjoncteur.
3. Tirez par l'ouverture des raccordements de fils du blindage (A) et faites glisser le blindage à partir du côté charge du disjoncteur (B).

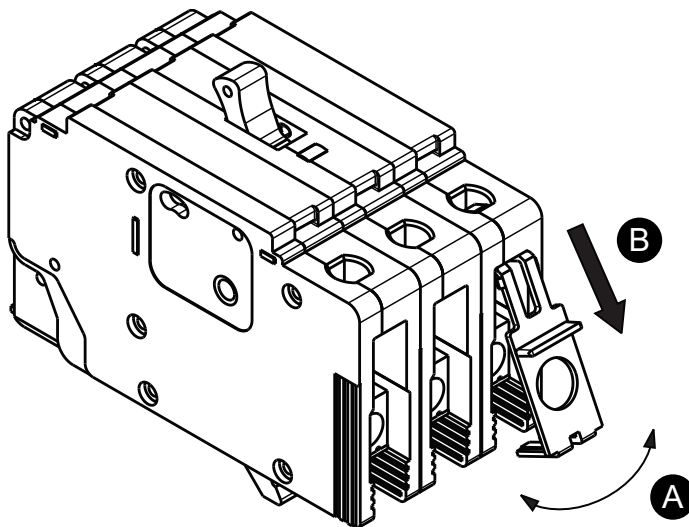

4. Réinstallez le blindage en faisant l'opération inverse, en l'installant à partir du côté charge du disjoncteur (C) et en l'accrochant dans l'ouverture de la vis de fixation des fils (D).

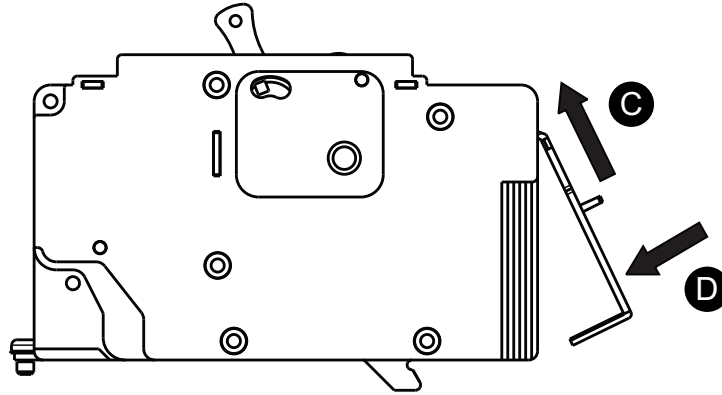

5. Effectuez tous les raccordements des fils nécessaires.

REMARQUE: N'utilisez pas de fil inférieur à 8 AWG avec le blindage EDBS.

6. Après avoir installé tous les composants pour le kit, réinstallez tous les couvercles et façades retirés dans la procédure Étape 2 et à l'étape 3, page 8.

Couvercle de cosses de ligne de disjoncteur principal pour les kits ILMLC4W, ILMLC3W et ILMLC2W

Le kit ILMLC4W est à utiliser avec les disjoncteurs principaux verticaux à châssis M, avec la cosse AL1200P24K ou CU1200P24K installée

Le kit ILMLC3W est à utiliser avec les disjoncteurs principaux verticaux à châssis M, avec la cosse AL800M23K ou CU800M23K installée

Le kit ILMLC2W est à utiliser avec les disjoncteurs principaux verticaux à châssis M, avec la cosse AL800P6K ou AL800P7K installée



Kit de cosses AL800M23K ou CU800M23K, (3) 3/0 AWG-500 kcmil

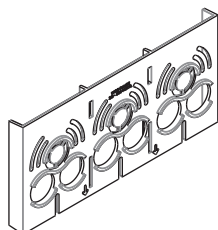

ILMLC3W

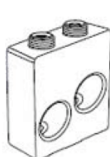

OU

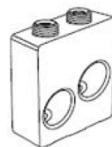

Kit de cosses AL800P6K (2) 3/0 AWG-600 kcmil

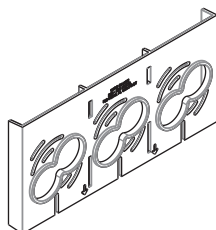

ILMLC2W



Kit de cosses AL1200P24K ou CU1200P24K, (4) 3/0 AWG-500 kcmil

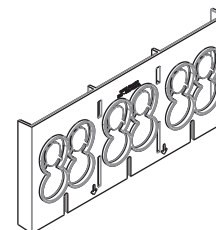

ILMLC4W

1. Pour l'installation initiale des câbles, commencez par retirer le couvercle supérieur en le poussant sur le côté droit afin de libérer le clip de gauche du couvercle (A), puis tirez par la gauche afin de terminer la procédure de dépose (B).

REMARQUE: Si le couvercle supérieur ne s'enlève pas facilement, utilisez un tournevis pour libérer les deux clips du dessus du disjoncteur.

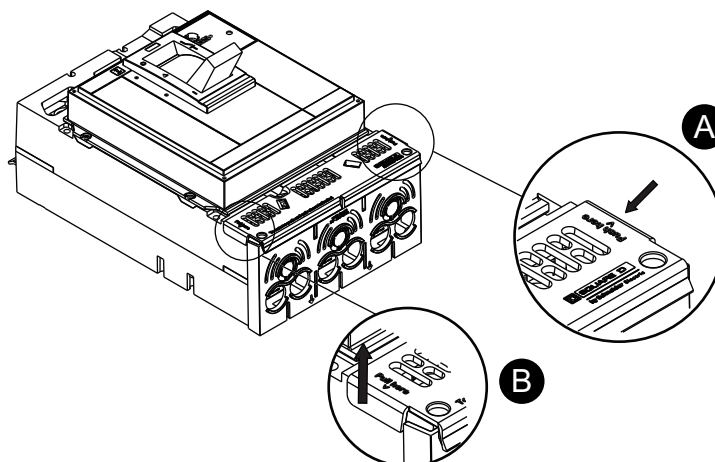

2. Pour la dépose ou l'installation, la cloison blindée verticale coulisse, pour sa dépose comme pour sa pose, sur le disjoncteur, grâce à deux dispositifs cylindriques du disjoncteur servant de guides

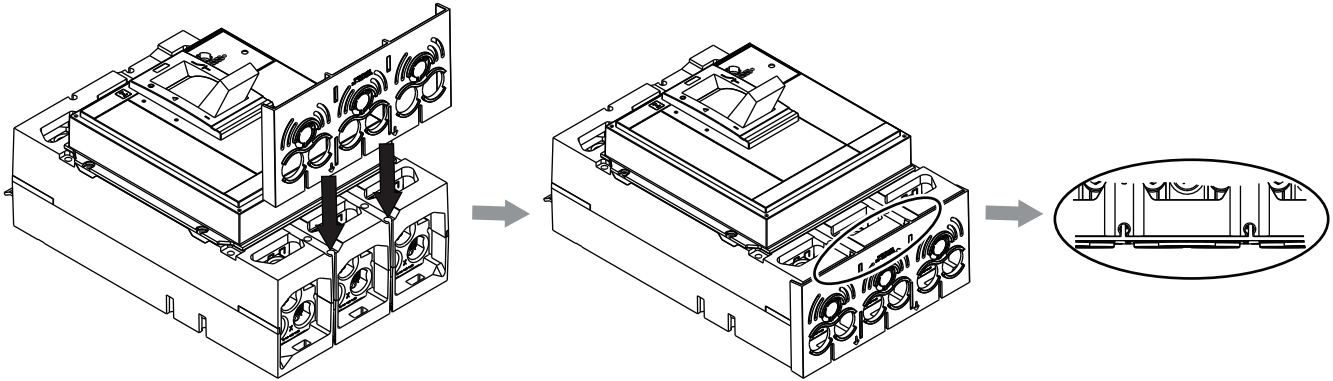

3. Si trois câbles par phase sont utilisés avec ILMC3W, ou trois ou quatre câbles par phase avec ILMC4W, retirez les découpes correspondantes des cloisons blindées verticales (à l'aide d'un jeu de coupe-fils) avant l'installation des câbles, comme illustré ci-dessous. Limez les bavures ou les bords tranchants des trous des découpes.

Retirez les découpes lorsque trois fils sont requis par phase.

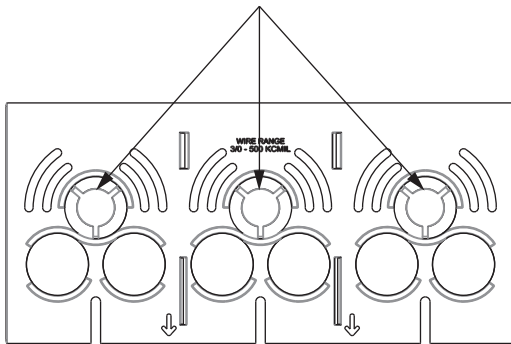

Retirez une découpe par phase lorsque trois fils sont requis par phase.
Retirez deux découpes par phase lorsque quatre fils sont requis par phase.

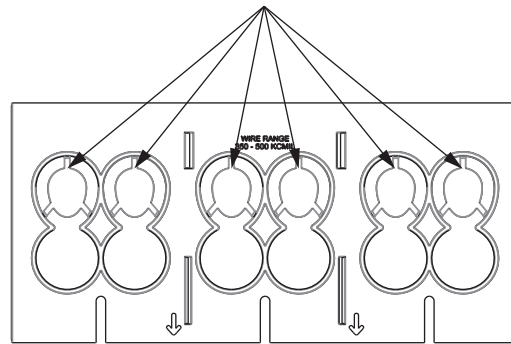

4. Installez les fils dans le disjoncteur selon les directives expédiées avec le disjoncteur.

REMARQUE: Pour le blindage ILMC2W, n'utilisez pas de fil de calibre inférieur à 500 kcmil dans chaque ouverture. Pour le blindage ILMC3W, n'utilisez pas de fil de calibre inférieur à 3/0 AWG dans chaque ouverture. Pour le blindage ILMC4W, n'utilisez pas de fil de calibre inférieur à 350 kcmil dans chaque ouverture.

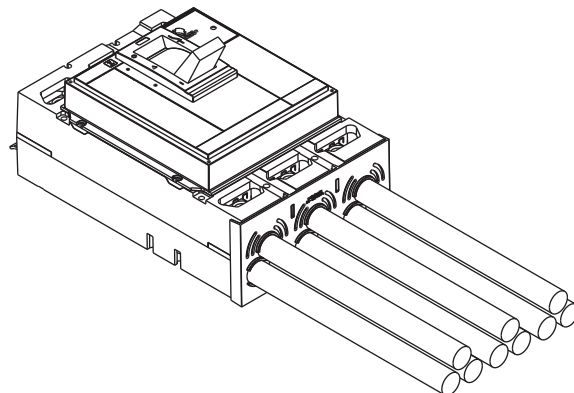

5. Installez le couvercle supérieur (C) en emboîtant les deux clips sur les ouvertures de vis de fixation des fils du disjoncteur.

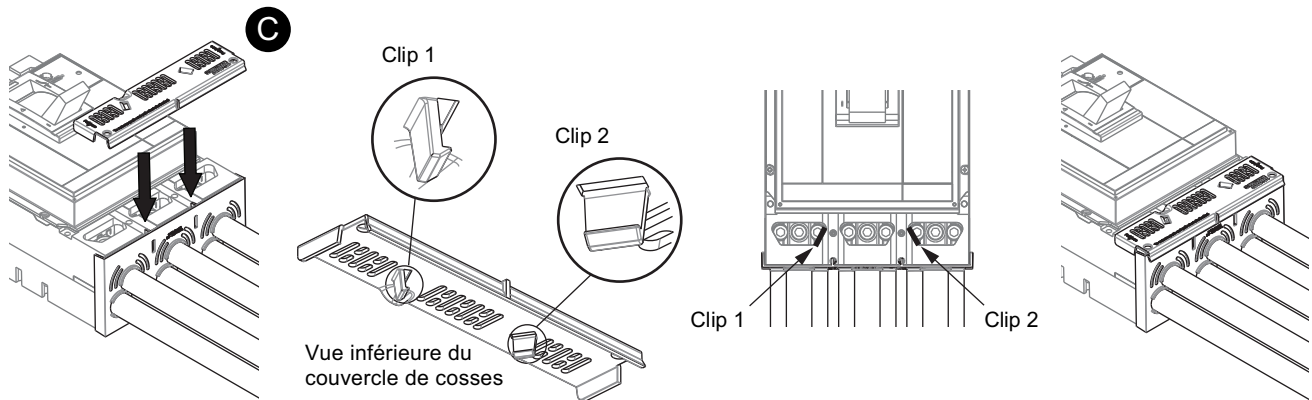

6. Après avoir installé tous les composants pour le kit, réinstallez tous les couvercles et façades retirés dans la procédure Étape 2 et à l'étape 3, page 8.

Kits de disjoncteur principal à rétroalimentation I-Line

1. Identifiez le disjoncteur principal à rétroalimentation qui sera utilisé pour l'entrée de service É.-U.; ce disjoncteur ne peut être placé qu'à l'emplacement le plus vers le haut ou le plus vers le bas de la zone de dérivation électrique.

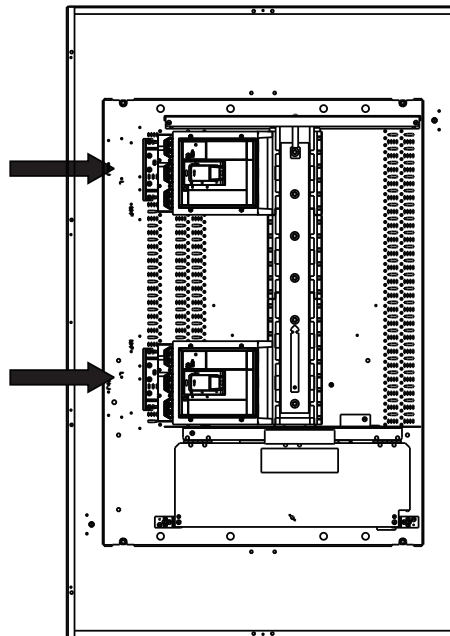

- Fixez le guide-fil à la cuve de montage à l'aide de deux des vis n° 10-32 (A) fournies, en utilisant les trous de la cuve de montage qui correspondent aux trous du guide-fil.

REMARQUE: Le guide-fil est de la même largeur que le disjoncteur et est aligné avec ce dernier, comme montré dans la troisième image (B) ci-dessous.

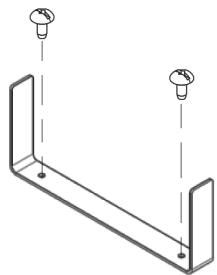

Guide-fil et vis n° 10-32

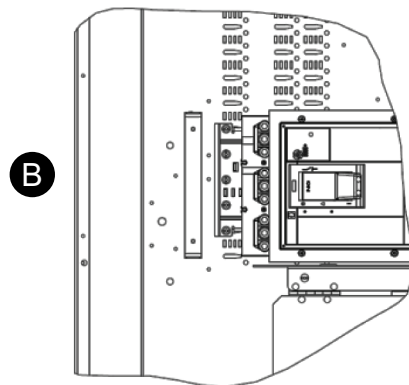
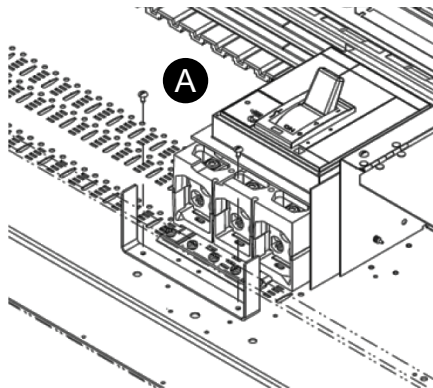

- Installez le câblage d'arrivée au disjoncteur à l'aide du guide-fil afin de maintenir le câblage d'arrivée en place.

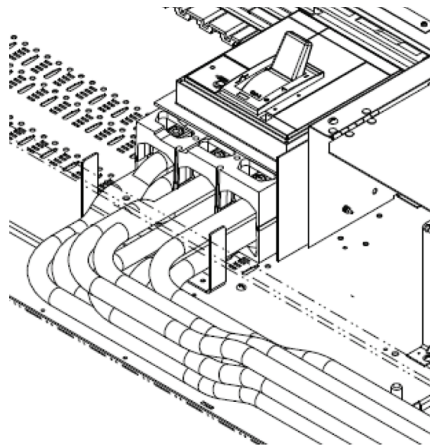

- Installez le couvercle en métal sur le guide-fil, à l'aide de deux des vis n° 10-32 fournies pour le fixer à la cuve de montage.

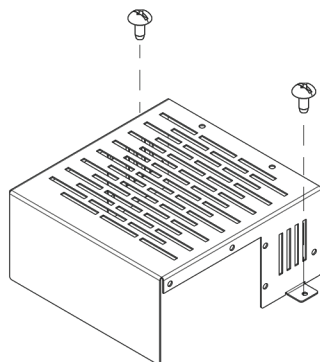

Couvercle en métal et vis n° 10-32

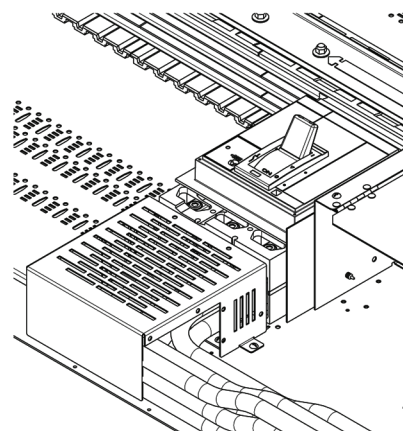
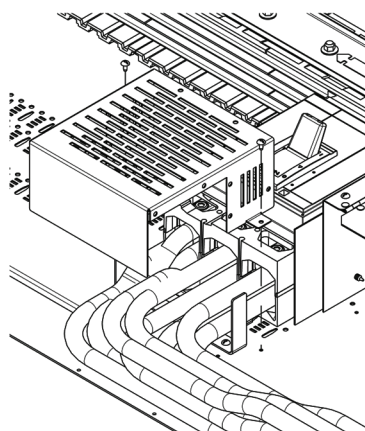

5. Fixez le couvercle de cosses au couvercle en métal à l'aide des quatre **grosses** goupilles-poussoirs fournies.

REMARQUE: Le couvercle de cosses possède de nombreux jeux de trous pour le fixer au couvercle en métal. Utilisez le jeu de trous qui fait que le couvercle de cosses touche le bord du disjoncteur et couvre complètement la zone des cosses, comme le montre la quatrième image ci-dessous.

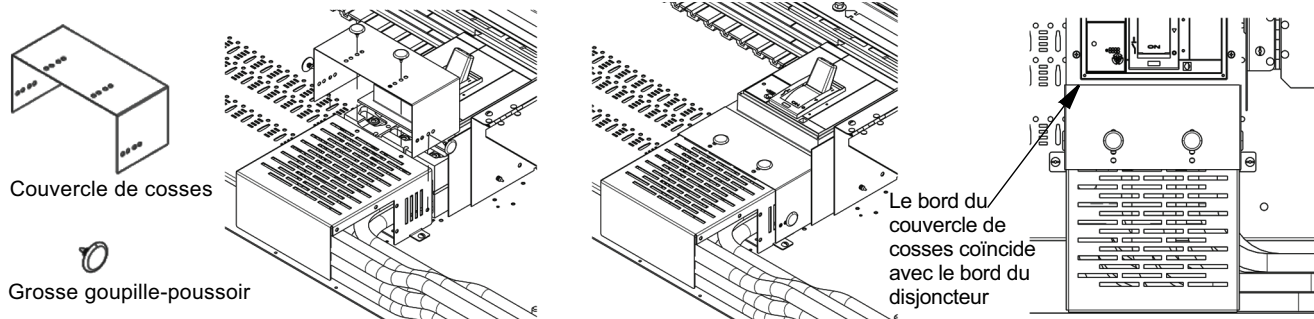

6. À l'aide de quatre **petites** goupilles-poussoirs, installez le premier couvercle de découpe latéral pour fermer l'ouverture du couvercle en métal à l'opposé de l'entrée des câbles.

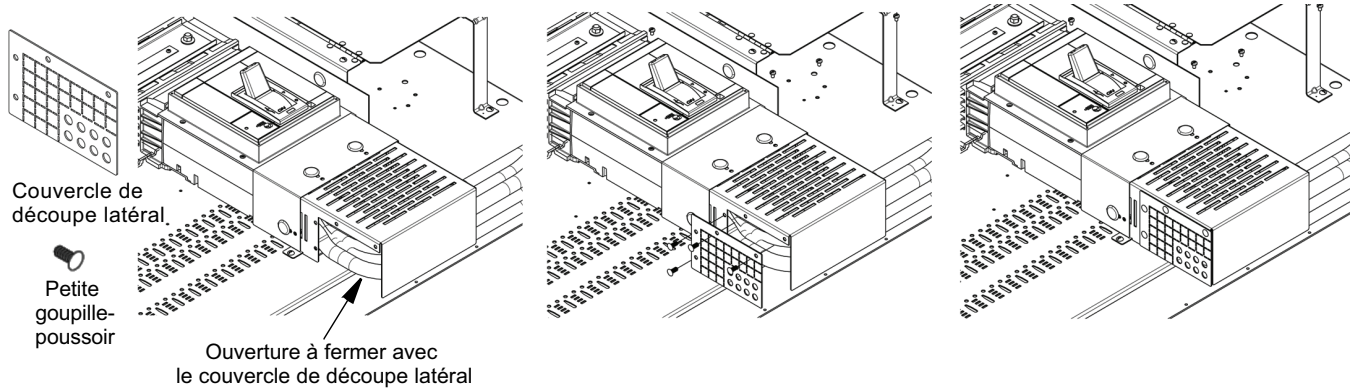

7. Sur le couvercle de découpe qui recouvre les câbles d'arrivée au disjoncteur, identifiez quelles découpes doivent être enlevées de façon à permettre le passage des câbles. À l'aide d'un jeu de coupe-fils, pour laisser le passage aux câbles d'arrivée, enlevez les découpes excessives du couvercle latéral, puis installez ce dernier sur le couvercle en métal à l'aide des petites goupilles-poussoirs fournies.

⚠️ DANGER

RISQUE D'ÉLECTROCUTION, D'EXPLOSION OU D'ÉCLAIR D'ARC ÉLECTRIQUE

Ne découpez pas les ouvertures plus que nécessaire pour l'entrée ou la sortie des fils.

Le fait de ne pas suivre ces instructions entrainera des blessures graves, voire mortelles.

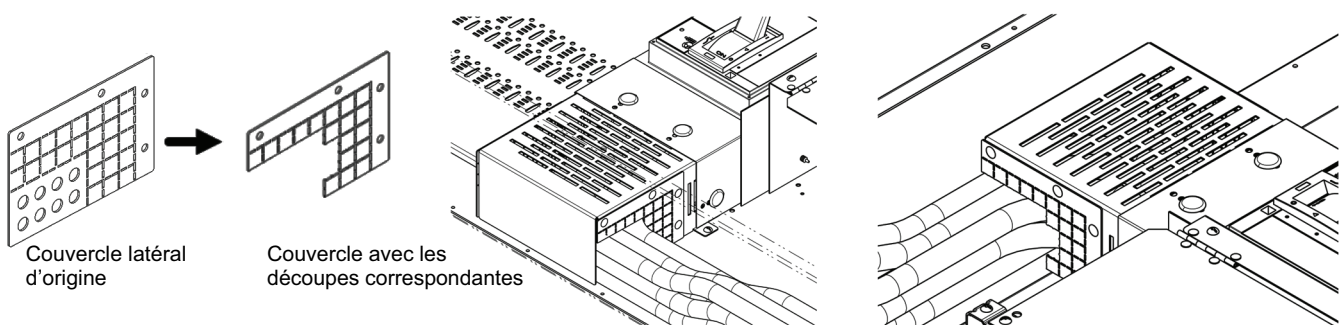

8. Pour remplacer un couvercle de découpe latéral, retirez les goupilles-poussoirs qui le retiennent avec un jeu de coupe-fils et remplacez ces goupilles-poussoirs par des neuves fournies dans le kit de rechange.
9. Après avoir installé tous les composants pour le kit, réinstallez tous les couvercles et façades retirés dans la procédure Étape 2 et à l'étape 3, page 8.

Pour les kits de couvercles de cosses de ligne des disjoncteurs principaux I-Line combinés

1. Le disjoncteur principal doit être installé à la position la plus à droite du panneau I-Line combiné (A) avant d'installer le kit de cloison d'entrée de service.

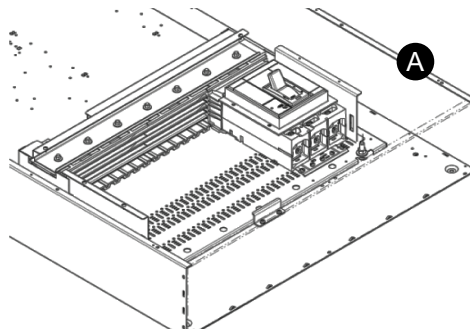

2. Enlevez l'écrou à collerette de l'intérieur (B) utilisé pour fixer l'intérieur à l'armoire du panneau, puis montez l'extension de cuve de montage sur la cuve de montage de l'intérieur (C). Fixez-la avec les deux vis n° 10-32 fournies (D), puis réinstallez l'écrou à collerette de l'intérieur, comme illustré sur les images ci-dessous (D).

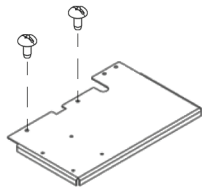

Extension de la cuve de montage et vis n° 10-32

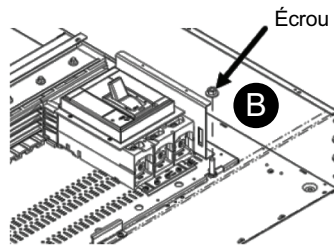

Écrou à collerette

B

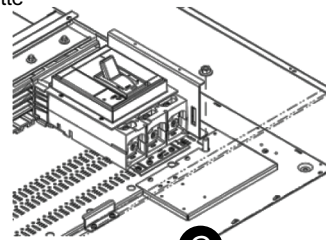

C

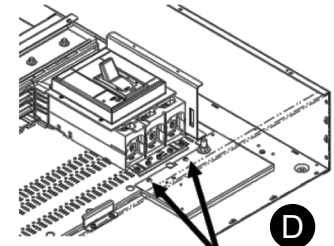

D

Installer à l'aide de 2 vis n° 10-32

3. Installez les fils d'arrivée (E).

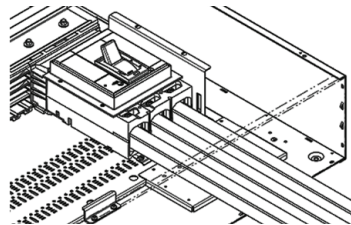

E

4. Installez le couvercle en métal (F) en le fixant à l'extension de la cuve de montage à l'aide de quatre vis n° 10-32 fournies (J).

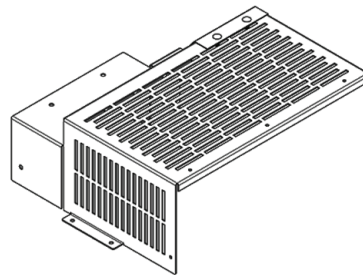

Couvercle en métal

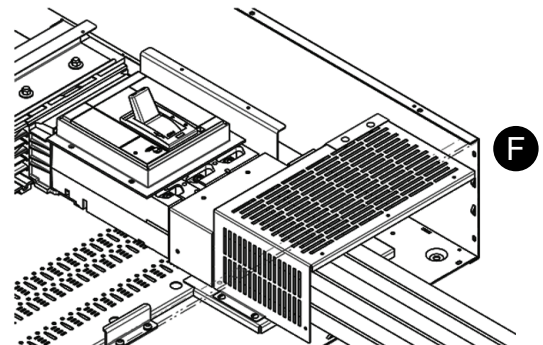

F

- Fixez le couvercle de cosses au couvercle en métal à l'aide des trois grosses goupilles-poussoirs fournis (G). Le couvercle de cosses possède des jeux de trous multiples pour le fixer au couvercle en métal. Utilisez le jeu de trous qui fait que le couvercle de cosses touche le bord du disjoncteur et couvre complètement la zone des cosses (H).

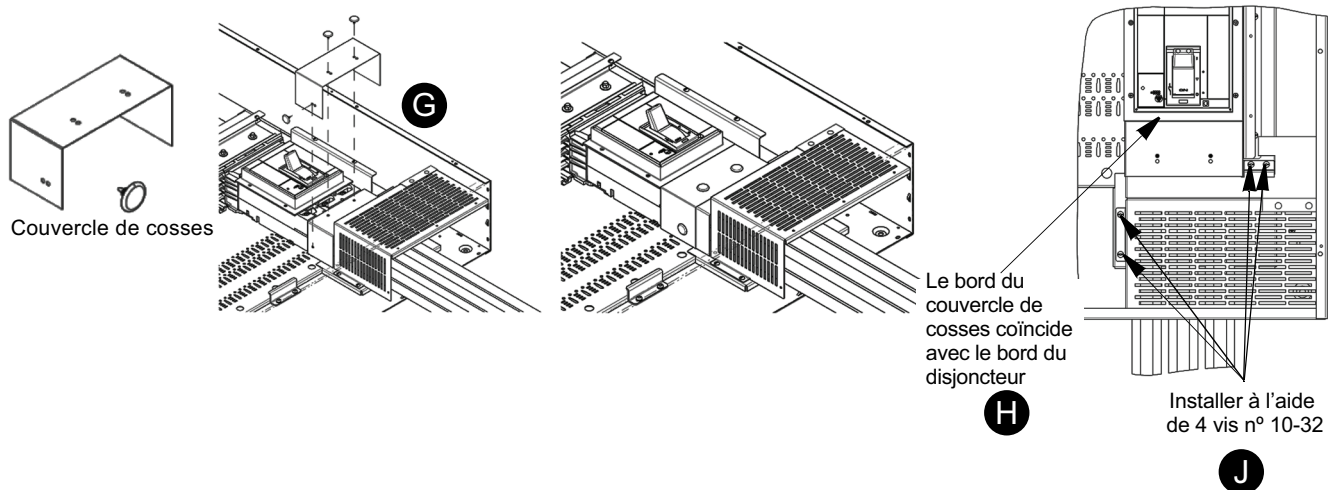

- Après avoir installé tous les composants pour les kits, réinstallez tous les couvercles et façades retirés lors de la procédure Étape 2 et à l'étape 3, page 8.

Electrical equipment must be installed, operated, serviced, and maintained only by qualified personnel. No responsibility is assumed by Schneider Electric for any consequences arising out of the use of this material.

Schneider Electric and Square D are trademarks and the property of Schneider Electric SE, its subsidiaries, and affiliated companies. All other trademarks are the property of their respective owners.

Schneider Electric USA, Inc.

800 Federal Street
Andover, MA 01810 USA
888-778-2733
www.se.com/us

Solamente el personal calificado deberá instalar, hacer funcionar y prestar servicios de mantenimiento al equipo eléctrico. Schneider Electric no asume responsabilidad alguna por las consecuencias emergentes de la utilización de este material.

Schneider Electric y Square D son marcas comerciales y propiedad de Schneider Electric SE, sus filiales y compañías afiliadas. Todas las otras marcas comerciales son propiedad de sus respectivos propietarios.

Importado en México por:
Schneider Electric México, S.A. de C.V.
Av. Ejercito Nacional No. 904
Col. Palmas, Polanco 11560 México, D.F.
55-5804-5000
www.se.com/mx

Seul un personnel qualifié doit effectuer l'installation, l'utilisation, l'entretien et la maintenance du matériel électrique. Schneider Electric n'assume aucune responsabilité des conséquences éventuelles découlant de l'utilisation de cette documentation.

Schneider Electric et Square D sont des marques commerciales et la propriété de Schneider Electric SE, ses filiales et compagnies affiliées. Toutes les autres marques commerciales sont la propriété de leurs propriétaires respectifs.

Schneider Electric Canada, Inc.

5985 McLaughlin Road
Mississauga, ON L5R 1B8 Canada
800-565-6699
www.se.com/ca