



Replaces / Reemplaza / Remplace 65013-037-02 3/94

Selector Switch and Push Button Kits
Accesorio con interruptor selector o botón pulsador
Kit avec sélecteur ou bouton-poussoir

Class Clase Classe	Type Tipo Type	For use on starters: Para uso en arrancadores: À utiliser sur démarreurs :	
8911	DSS1, DPB1	Class / Clase / Classe 8911	Type / Tipo / Type DP5G

⚠ DANGER / PELIGRO / DANGER

HAZARDOUS VOLTAGE

Disconnect all power before working on equipment.

Electric shock will result in death or serious injury.

TENSION PELIGROSA

Desenergice el equipo antes de realizar cualquier trabajo en él.

Descargas eléctricas podrán causar la muerte o lesiones serias.

TENSION DANGEREUSE

Coupez l'alimentation avant de travailler sur cet appareil.

Une électrocution entraînera la mort ou des blessures graves.

ASSEMBLY

Refer to Figure 1 on page 1.

1. Remove the enclosure cover.
2. Remove the rectangular knock-out immediately above the reset lever on the cover.
3. Using the two screws provided, attach the mounting bracket to the starter base with the offset in the bracket feet facing the contactor.
4. Loosen the two mounting screws on the selector switch or push button unit. Slide the screw heads into the two slots on top of the mounting bracket. Tighten the screws securely.
5. Wire the selector switch or push button to the starter using the leads supplied. See the enclosed wiring diagram.
6. Reinstall the enclosure cover.

MONTAJE

Consulte la figura 1 en la página 1.

1. Retire la cubierta del gabinete.
2. Retire el rectángulo removible inmediatamente arriba de la palanca de restablecimiento en la cubierta.
3. Utilice los dos tornillos provistos para instalar el soporte de montaje en la base del arrancador con el desplazamiento en los pies del soporte frente al contactor.
4. Afloje los dos tornillos de montaje en la unidad con interruptor selector o botón pulsador. Deslice las cabezas de los tornillos en las dos ranuras ubicadas en la parte superior del soporte de montaje. Apriete bien los tornillos.
5. Conecte el interruptor selector o botón pulsador al arrancador utilizando los conductores provistos. Consulte el diagrama de cableado adjunto.
6. Vuelva a instalar la cubierta del gabinete.

ASSEMBLAGE

Voir la figure 1 à la page 1.

1. Retirer le couvercle du boîtier.
2. Enlever la débouchure rectangulaire immédiatement au-dessus du levier de réarmement sur le couvercle.
3. À l'aide des deux vis fournies, fixer le support de montage à la base du démarreur avec le décalage dans les pieds du support faisant face au contacteur.
4. Desserrer les deux vis de montage de l'unité avec sélecteur ou bouton-poussoir. Faire glisser les têtes de vis dans les deux fentes de la partie supérieure du support de montage. Serrer les vis fortement.
5. Câbler le sélecteur ou bouton-poussoir au démarreur en utilisant les conducteurs fournis. Voir le schéma de câblage inclus.
6. Remettre le couvercle du boîtier en place.

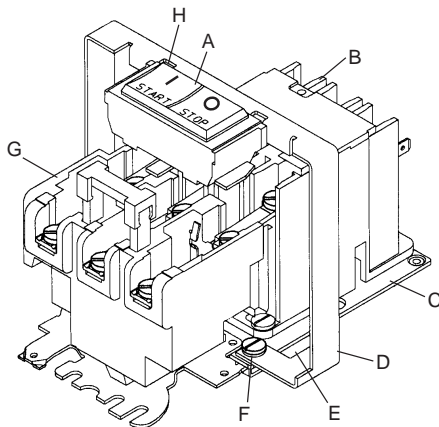

Item Art.	Legend	Leyenda	Légende
A	Selector Switch or Push Button Unit	Unidad con interruptor selector o botón pulsador	Unité avec sélecteur ou bouton-poussoir
B	Contactor	Contacteur	Contacteur
C	Starter Base	Base del arrancador	Base du démarreur
D	Mounting Bracket	Soporte de montaje	Support de montage
E	Offset in Mounting Bracket	Desplazamiento en el soporte de montaje	Décalage dans le support de montage
F	Base Screws	Tornillos de la base	Vis de la base
G	Overload Block	Bloque de sobrecarga	Bloc de surcharge
H	Mounting Screws	Tornillos de montaje	Vis de montage

Figure / Figura / Figure 1 : Starter with Kit Installed / Arrancador con el accesorio instalado / Démarreur avec le kit installé

Electrical equipment should be serviced only by qualified electrical maintenance personnel. No responsibility is assumed by Schneider Electric for any consequences arising out of the use of this material.

Square D Company
8001 Highway 64 East
Knightdale, NC 27545
1-888-Square D (778-2733)
www.squared.com

Solamente el personal de mantenimiento eléctrico especializado deberá prestar servicios de mantenimiento al equipo eléctrico. La Compañía no asume responsabilidad alguna por las consecuencias emergentes de la utilización de este material.

Importado en México por:
Schneider Electric México, S.A. de C.V.
Calz. J. Rojo Gómez 1121-A, Col. Gpe. del Moral
09300 México, D.F. Tel. 5804-5000
www.schneider-electric.com.mx

L'entretien du matériel électrique ne doit être effectué que par du personnel qualifié. La Société n'assume aucune responsabilité des conséquences éventuelles découlant de l'utilisation de ce matériel.

Schneider Canada Inc.
19 Waterman Avenue, M4B 1 Y2
Toronto, Ontario
(416) 752-8020
www.schneider-electric.ca