



Replaces / Reemplaza / Remplace 65013-009-01 rev01 04/2014



Non-illuminated, Momentary, Heavy Duty, Square Push Button
Botón pulsador cuadrado no iluminado para uso pesado con contacto momentáneo
Bouton -poussoir carré non lumineux, à contact momentané, pour service intensif

Catalog No. No. de catálogo Nº de catalogue	Description Descripción Description	UL Listed for use on a flat surface of enclosure types: Registrado por UL para utilizar sobre una superficie plana de gabinetes tipo: Homologué par UL pour utilisation sur une surface plate des armoires de type :
9001KXRA	Single Sencillo Simple	1, 2, 3, 3R, 4, 6, 12, 13
9001KXRC, D, E, F	Dual Doble Double	

⚠ DANGER / PELIGRO / DANGER

HAZARD OF ELECTRIC SHOCK, EXPLOSION, OR ARC FLASH

Disconnect all power before servicing.

Electric shock will result in death or serious injury.

PELIGRO DE DESCARGA ELÉCTRICA, EXPLOSIÓN O DESTELLO POR ARQUEO

Desconecte todas las alimentaciones antes de efectuar el servicio.

Una descarga eléctrica podrá causar la muerte o lesiones serias.

RISQUE D'ÉLECTROCUTION, D'EXPLOSION OU D'ÉCLAIR D'ARC

Coupez toutes les alimentations avant l'entretien.

L'électrocution entrainera la mort ou des blessures graves.

Full View / Vista completa / Vue complète

NOTE: Ensure that all parts are positioned and oriented as shown.

NOTA: Asegúrese de que todas las piezas estén colocadas y orientadas como se muestra.

REMARQUE: S'assurer que toutes les pièces soient positionnées et orientées comme illustré.

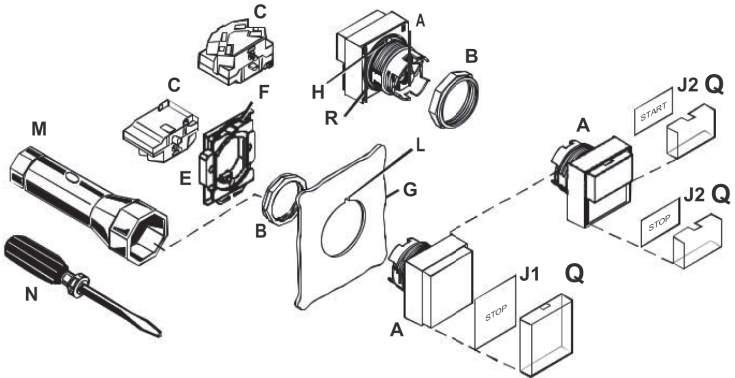

Legend	Leyenda	Légende
A. operator	A. operador	A. opérateur
B. ring nut	B. tuerca arillo	B. écrou de blocage
C. contact blocks (9001KA only)	C. bloques de contactos (sólo 9001KA)	C. blocs à contacts (9001KA uniquement)
E. adapter	E. adaptador	E. adaptateur
F. adapter retaining clip	F. clip sujetador del adaptador	F. collier de retenue d'adaptateur
G. panel, 1/16–1/4 in. (1.6–6.3 mm)	G. panel, 1,6–6,3 mm (1/16–1/4 pulg)	G. panneau, 1,6–6,3 mm (1/16–1/4 po)
H. locating nib	H. punta localizadora	H. ergot de positionnement
J1. legend insert (9001KXN100)	J1. placa leyenda (9001KXN400)	J1. plaque à légende (9001KXN400)
J2. legend insert (9001KXN300)	J2. placa leyenda (9001KXN300)	J2. plaque à légende (9001KXN300)
L. alignment tab	L. muesca de alineamiento	L. languette d'alignement
M. ring nut wrench (9001K95)	M. llave para tuercas (9001K95)	M. clé de serrage/écrou (9001K95)
N. screwdriver (9001K69)	N. destornillador (9001K69)	N. tournevis (9001K69)
Q. button cover	Q. cubierta del botón	Q. couvercle du bouton
R. gasket	R. empaque	R. joint

UK CA **UK Representative:**
Schneider Electric Limited
Stafford Park 5
Telford, TF3 3BL, UK

EAC **Уполномоченный поставщик в РФ:**
АО «Шнейдер Электрик»
Адрес: 127018, Россия, г. Москва,
ул. Давидцев, д. 12, корп. 1
Тел. +7 (495) 777 99 90 - Факс +7 (495) 777 99 92

Қазақстан Республикасының ресми жеткізуші:
ЖШС «Шнейдер Электрик»
Мекен-жайы: Қазақстан Республикасы, Алматы қ.,
Достық дан., «Кен Дала» Бизнес Орталығы, 5-ші қабат.
Тел.: +7 (727) 357 23 57 - Факс.: +7 (727) 357 24 39

Mounting / Montaje / Montage

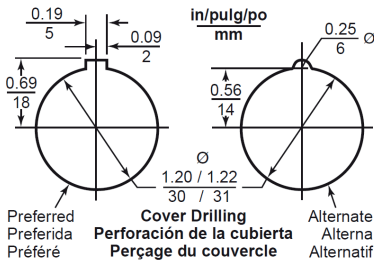

Hole & Notch Punch
 Ø 31 mm: Greenlee knockout punch 730-S, notch 730-K. Push buttons also mount in 1.20 in. (30.5 mm) hole.

Punzonado y Muesca
 Ø 31 mm: Punzonado de discos removibles Greenlee 730-S, muesca 730-K. Estos operadores también se pueden montar en un agujero de 30,5 mm (1,20 pulg.).

Poinçon et Encoche
 Ø 31 mm : Emporte-pièce Greenlee 730-S, encoche 730-K. Ces opérateurs se montent aussi dans un trou de 30,5 mm (1,20 po).

Min. Centerline Spacing / Espacio min. entre ejes / Espace min. entraxe		
	Horizontal	Vertical
Without legend plate Sin placa leyenda Sans plaque à légende	1.62 in. / pulg / po (41 mm)	2.25 in. / pulg / po (57 mm)
With legend plate Con placa leyenda Avec plaque à légende	Consult the Digest. Consulte el Compendiado. Consulter le Digest.	

Installation / Instalación / Installation

Mounting / Montaje / Montage

- ① - Pry up the retaining clip (F) and remove the adapter (E).
 - Levante el clip sujetador (F) y desmonte el adaptador (E).
 - Faire lever sur le collier de retenue (F) et retirer l'adaptateur (E).

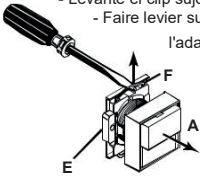

- ② - Remove the ring nut (B).
 - Retire la tuerca arillo (B).
 - Enlever l'écrou de blocage (B).

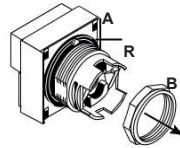

- ③ - Mount the operator (A) onto the panel (G). Re-install the adapter.
 - Monte el operador (A) sobre el panel (G). Vuelva a instalar el adaptador.
 - Monter l'opérateur (A) sur le panneau (G). Réinstaller l'adaptateur.

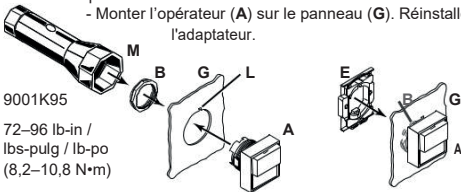

- ④ - Install the contact blocks (C).
 - Instale los bloques de contactos (C).
 - Installer les blocs à contacts (C).

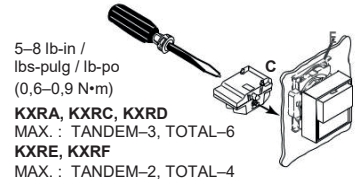

Replacing the legend inserts / Sustitución de las placas leyenda / Remplacement des plaques à légende

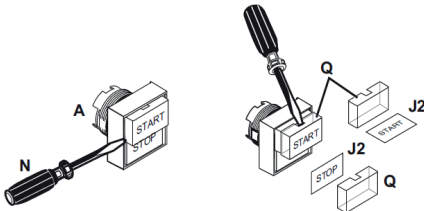

NOTE: Legend marking: permanent ink marking pen (such as 9080GH40) or drafting lettering set.

NOTA: Marcado de la placa leyenda: pluma de marcar de tinta permanente (por ejemplo 9080GH40) o juego de caligrafía.

REMARQUE: Marquage de la plaque à légende : marqueur d'encre indélébile (comme 9080GH40) ou jeu de lettres de rédaction.

Electrical equipment should be installed, operated, serviced, and maintained only by qualified personnel. No responsibility is assumed by Schneider Electric for any consequences arising out of the use of this material.

Solamente el personal calificado deberá instalar, hacer funcionar y prestar servicios de mantenimiento al equipo eléctrico. Schneider Electric no asume responsabilidad alguna por las consecuencias emergentes de la utilización de este material.

Seul un personnel qualifié doit effectuer l'installation, l'utilisation, l'entretien et la maintenance du matériel électrique. Schneider Electric n'assume aucune responsabilité des conséquences éventuelles découlant de l'utilisation de cette documentation.

Schneider Electric USA, Inc.
 1415 S. Roselle Road
 Palatine, IL 60067 USA
 1-888-SquareD (778-2733)
 www.schneider-electric.us

Importado en México por:
Schneider Electric México, S.A. de C.V.
 Calz. J. Rojo Gómez 1121-A, Col. Gpe. del Moral
 09300 México, D.F. Tel. 5804-5000
 www.schneider-electric.com.mx

Schneider Electric Canada Inc.
 5985 McLaughlin Road
 Mississauga, ON L5R 1B8 Canada
 Tel: 1-800-565-6699
 www.schneider-electric.ca