

## Mecanismo de relé universal

Guía del usuario

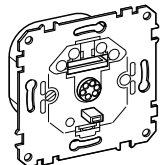

Art. n.º 575897

### Por su seguridad

#### ⚠️ PELIGRO

#### RIESGO DE DESCARGA ELÉCTRICA, EXPLOSIÓN O ARCO ELÉCTRICO

La instalación eléctrica solo debe ser realizada de forma segura por profesionales cualificados. Los profesionales capacitados deben demostrar un amplio conocimiento en las siguientes áreas:

- Conexión a redes de instalación
- Conexión de varios dispositivos eléctricos
- Tendido de cables eléctricos
- Normas de seguridad, normativas locales y reglamentos sobre cableado

**El incumplimiento de estas instrucciones causará la muerte o lesiones graves.**

#### ⚠️ PELIGRO

#### RIESGO DE DESCARGA ELÉCTRICA

Los contactos pueden tener corriente eléctrica incluso cuando el dispositivo está desconectado.

- Antes de realizar trabajos con las cargas, desconecte siempre el dispositivo de la alimentación a través de la protección en miniatura preconectada.

**El incumplimiento de estas instrucciones provocará la muerte o lesiones graves.**

#### Aviso

#### RIESGO DE DAÑOS EN EL EQUIPO

- Asegúrese de que el dispositivo esté desconectado de su circuito durante la prueba de resistencia de aislamiento.

**El incumplimiento de estas instrucciones puede dañar el dispositivo.**

### Introducción al mecanismo de relé universal

El mecanismo de relé universal le permite conmutar cargas óhmicas, inductivas o capacitivas (lámparas incandescentes, lámparas halógenas de 230 V, lámparas halógenas NV con transformador de bobina, cargas con transformador electrónico) con una cubierta para sensor.

Puede elegir entre tres modos de funcionamiento:

- Modo operativo con «función de pulsador»
- Modo operativo con «función de tiempo»
- Modo operativo con «función de conmutador»

Puede conectar hasta diez de las siguientes unidades de extensión electrónicas:

- Inserto de extensión TELE (art. n.º 573998)
- Inserto de extensión (art. n.º 573999).

También puede conectar un número ilimitado de unidades de extensión mecánicas (botones pulsadores convencionales).

### Completar el mecanismo de relé universal

Complete el mecanismo de relé universal con un marco y una

- Cubierta para el sensor (art. n.º 5776..., 5701..., 5704..., 5737..., 5738..., 5742...) o
- Cubierta para el sensor TELE (art. n.º 5779..., 5703..., 5711..., 5709..., 5749...) o
- Electrónica de control, 1 elemento (art. n.º 569090) y cubierta para sensores de vidrio (art. n.º 569x...)

### Configuración del modo de funcionamiento

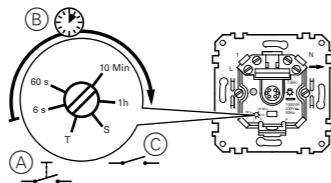

- (A) Modo operativo con función de pulsador
- (B) Modo operativo con función de tiempo
- (C) Modo operativo con función de conmutador

#### Modo operativo con función de pulsador

Cuando configura este modo de funcionamiento, el mecanismo de relé universal enciende la carga cuando se pulsa el botón y la apaga cuando se suelta:

- 1 Coloque el recortador en la posición «S» (parada a la izquierda(A)).

#### Modo operativo con función de tiempo

Cuando configura este modo de funcionamiento, el mecanismo de relé universal se conmuta a «On» cuando se pulsa el botón y automáticamente a «Off» cuando transcurre el período de tiempo establecido.

Tan pronto como se inicia la función del temporizador, el botón se desactiva durante cinco segundos. Durante este tiempo, el mecanismo ignorará cualquier acoplamiento posterior del botón.

Cuando haya transcurrido el tiempo de bloqueo, podrá finalizar la función del temporizador pulsando el botón de nuevo (antes de que transcurra el tiempo establecido); el mecanismo cambiará a «Off».

Puede configurar un tiempo de activación de entre seis segundos y una hora.

- 1 Coloque el recortador en una posición(B) entre «6 s» y «1 h», en función del tiempo de «encendido» requerido.

#### Modo operativo con función de conmutador

En este modo de funcionamiento, el mecanismo de relé universal conmuta entre «on» y «off» cada vez que se pulsa el botón. Este modo de funcionamiento es útil para iluminación ambiental, por ejemplo (interruptor de encendido y apagado).

- 1 Coloque el recortador en la posición «S» (parada a la derecha (C)).

### Instalación del mecanismo de relé universal

#### ⚠️ PELIGRO

#### RIESGO DE DESCARGA ELÉCTRICA

Los contactos pueden tener corriente eléctrica incluso cuando el dispositivo está desconectado.

- Antes de realizar trabajos con las cargas, desconecte siempre el dispositivo de la alimentación a través de la protección en miniatura preconectada.

**El incumplimiento de estas instrucciones provocará la muerte o lesiones graves.**

- 1 Conecte el mecanismo de relé universal para la aplicación requerida:

Aplicación:

- Relé universal individual único:

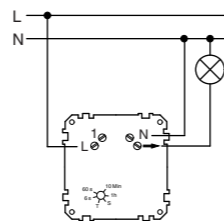

- Dos mecanismos de relé universal (cualquier número posible) conectados en paralelo. La carga se conecta o desconecta cuando uno de los mecanismos de relé universales conmuta:

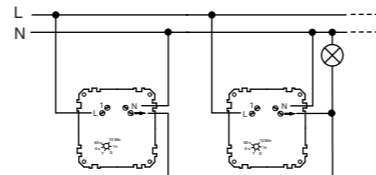

- Mecanismo de relé universal (A) en funcionamiento de unidad de extensión con pulsador mecánico (B) (cualquier número) y/o unidad de extensión electrónica (C) (máximo diez).

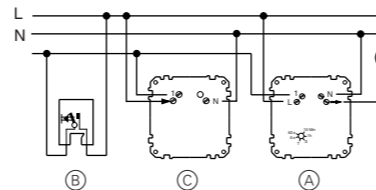

- i** Se requiere un es conductor neutro.

- 2 Instale el mecanismo de relé universal en la toma de corriente de manera que el elemento antirrotación esté en la parte inferior.

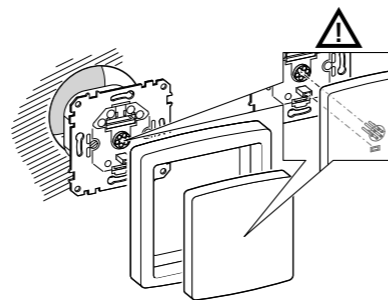

- 3 Asegúrese de que se ha configurado el modo de funcionamiento requerido (consulte «Configuración del modo de funcionamiento»).

#### Aviso

#### DOBLAR LOS PASADORES DE CONTACTO

- Los pasadores de contacto de la parte posterior de la cubierta del sensor se pueden doblar si se inclinan en exceso. Por lo tanto, inserte siempre la cubierta del sensor lo más recta posible.

**El incumplimiento de estas instrucciones puede dañar el dispositivo.**

- 4 Coloque la cubierta del sensor que se acompaña junto con el marco. Sujete la cubierta del sensor de manera que el hueco de la parte posterior esté en la parte inferior para recibir el pasador del inserto del mecanismo de conmutación.

- i** Para las cubiertas del sensor de vidrio: consulte las instrucciones de instalación que las acompañan.

### Funcionamiento del mecanismo de relé universal

Si se toca ligeramente la superficie de funcionamiento del sensor, se genera un pulso de corriente. La duración del pulso es independiente de la duración del contacto del sensor.



### Sustituir el fusible

#### ⚠️ PELIGRO

#### RIESGO DE DESCARGA ELÉCTRICA

- Antes de realizar trabajos en el dispositivo, desconecte siempre el dispositivo de la alimentación a través del interruptor automático en miniatura preconectado.

**El incumplimiento de estas instrucciones provocará la muerte o lesiones graves.**

- 1 Tire del portafusibles hacia afuera, hacia el frente, y cambie el fusible (A) (fusible de sustitución (B)).

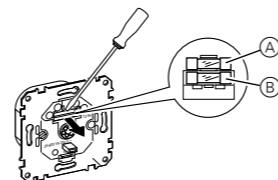

### Datos técnicos

Tensión de red: 220–230 V CA, 50/60 Hz

Capacidad de conmutación:

Lámparas incandescentes: 1000 W  
Lámparas halógenas de 230 V: 1000 W  
Lámparas halógenas de baja tensión: 500 VA

Motores: 500 W

Carga capacitiva: 140 µF

Conductor neutro: Requerido

Protección frente a cortocircuitos: G - Mecanismo de fusible T 5,0 H

Modos de funcionamiento: Función del pulsador (parada a la izquierda)

Función del interruptor (parada a la derecha)

Función de tiempo (6 s-1 h)

Terminales de conexión: Terminales de tornillo para 2x 1,5 mm<sup>2</sup> o 1x 2,5 mm<sup>2</sup>

Desechar el dispositivo por separado de la basura doméstica en un punto de recogida oficial. Un reciclaje profesional protege a las personas y al medioambiente de potenciales efectos negativos.

### Merten GmbH

Fritz-Kotz-Str. 8

51674 Wiehl - Alemania

se.com/contact

**Schneider**  
Electric