



Replaces / Reemplaza / Remplace Rev. 01, 01/2022

Door-Mounted Operating Mechanism Mecanismo de funcionamiento montado en la puerta Mécanisme de fonctionnement monté sur la porte

Class Clase Classe	Type Tipo Type
9421	LW1, LW4, LW7

Retain for future use. / Conservar para uso futuro. / À conserver pour usage ultérieur.

Product Overview

This bulletin contains installation instructions for the door-mounted operating mechanism kits used with Type M and P PowerPac™ circuit breakers. See Table 1 for kit contents. The circuit breaker must be purchased separately.

Kit Types **LW1** (standard shaft) and **LW4** (long shaft) contain the components necessary for a complete operating mechanism assembly.

Kit Type **LW7** is used in conjunction with individual component kits to satisfy varying application requirements. A complete installation requires a handle kit and shaft kit in addition to the Type LW7 operating mechanism kit. Refer to Tables 2 and 3 on page 2.

Descripción del producto

Este boletín contiene las instrucciones de instalación de los accesorios de mecanismos de funcionamiento para montaje en la puerta, que se utilizan en los interruptores automáticos PowerPac™ tipos M y P. Consulte la tabla 1 para conocer el contenido de cada accesorio. El interruptor automático debe adquirirse por separado.

Los accesorios tipos **LW1** (eje estándar) y **LW4** (eje largo) contienen los componentes necesarios para ensamblar el mecanismo de funcionamiento completo.

El accesorio tipo **LW7** se usa junto con los accesorios de componentes individuales para cumplir con los requisitos de las diferentes aplicaciones. Una instalación completa requiere un accesorio de palanca y un accesorio de eje además de un accesorio de mecanismo de funcionamiento tipo LW7. Consulte las tablas 2 y 3 en la página 2.

Présentation du produit

Ce bulletin contient les directives d'installation des kits de mécanisme de fonctionnement montés sur la porte utilisés avec les disjoncteurs PowerPac™ types M et P. Voir le tableau 1 pour le contenu des kits. Le disjoncteur doit être acheté séparément.

Les kits types **LW1** (arbre standard) et **LW4** (arbre long) contiennent les composants nécessaires pour assembler le mécanisme de fonctionnement au complet.

Le kit type **LW7** est utilisé conjointement avec les kits individuels de composants pour satisfaire aux exigences d'applications diverses. Une installation complète nécessite un kit de manette et un kit d'arbre en plus du kit de mécanisme de fonctionnement type LW7. Se reporter aux tableaux 2 et 3 à la page 2.

Table / Tabla / Tableau 1 : Kit Contents / Contenido del accesorio / Contenu du kit

Item / Pieza / Art.	Description	Descripción	Description	Qty. / Cnt. / Qté
1	Operating mechanism (see Table 3)	Mecanismo de funcionamiento (consulte la tabla 3).	Mécanisme de fonctionnement (voir le tableau 3)	1
2	Handle assembly (see Table 2) (1)	Ensamble de palanca (consulte la tabla 2) (1)	Assemblage de la manette (voir le tableau 2) (1)	1
3	Shaft (see Table 3) (1)	Eje (consulte la tabla 3) (1)	Arbre (voir le tableau 3) (1)	1
4	Shaft support bracket (2)	Soporte sujetador del eje (2)	Support de l'arbre (2)	1
5	Screw, #10-32 x 4-1/2 (not shown)	Tornillo no. 10-32 x 4-1/2 (no se muestra)	Vis n° 10-32 x 4-1/2 (non représentée)	4
6	Screw, 1/4-20 x 1/2	Tornillo de 1/4-20 x 1/2	Vis de 1/4-20 x 1/2 po	4
7	Washer, 1/4	Roldana sencilla de 1/4	Rondelle de 1/4 po	8
8	Screw, #8-32 x 3/8	Tornillo no. 8-32 x 3/8	Vis n° 8-32 x 3/8	2
9	Hex-head screw, 1/4-20 x 7/8	Tornillo de cabeza hexagonal de 1/4-20 x 7/8	Vis à tête hex. de 1/4-20 x 7/8 po	1
10	Lock washer, 1/4	Roldana de sujeción de 1/4	Rondelle de sûreté de 1/4 po	4
11	Nut, 1/4-20	Tuerca de 1/4-20	Écrou de 1/4 -20	1
12	Hex-head screw, 1/4-20 x 1/2 (self-tapping)	Tornillo de cabeza hexagonal de 1/4-20 x 1/2 (autorroscante)	Vis à tête hex. de 1/4-20 x 1/2 po (auto-taraudeuse)	3
13	Screw, 1/4-20 x 3/4 (self-tapping)	Tornillo de 1/4-20 x 3/4 (autorroscante)	Vis de 1/4-20 x 3/4 po (auto-taraudeuse)	3
14	Handle gasket	Empaque de la palanca	Garniture de la manette	1

1. Not included with the 9421LW7 kit. / No incluida con el accesorio 9421LW7. / Pas compris avec le kit 9421LW7.

2. Supplied only with the long shaft kit. / Provisto únicamente con el accesorio de eje largo. / Fourni seulement avec le kit d'arbre long.

Table / Tabla / Tableau 2 : Handle Kit / Accesorio de la palanca / Kit de la manette

Catalog No. / No. de cat. / N° de cat.	NEMA Rating / Valor nominal NEMA / Valeur nominale NEMA	Trip Indication / Indicador de disparo / Indication de déclenchement
9421LHP8 (1)	1, 3, 3R, 12	Yes / Sí / Oui
9421LHP48 (2)	4 (painted / pintado / peint)	No / Non
9421LCP48 (2)	3, 4, 4X (chrome plated / cromado / chromé)	No / Non

(1) Comes standard with the 9421LW1 and 9421LW4 operating mechanism kits. / Viene incluido con los accesorios de mecanismos de funcionamiento 9421LW1 y 9421LW4. / Livré de série avec les kits de mécanisme de fonctionnement 9421LW1 et 9421LW4.
(2) Sold separately. / Vendido por separado. / Vendu séparément.

Table / Tabla / Tableau 3 : Shaft Kit / Accesorio de eje / Kit de l'arbre

Operating Mechanism Kit / Accesorio de mecanismo de funcionamiento / Kit de mécanisme de fonctionnement	Shaft Kit / Accesorio de eje / Kit de l'arbre		
	Catalog No. / No. de cat. / N° de cat.	Mounting Depth / Profundidad de montaje / Profondeur de montage, in. / pulg / po (mm)	
		Min. / Mín.	Max. / Máx.
9421LW1	9421LS8 (included / incluido / inclus) Standard shaft / Eje estándar / Arbre standard	9.00 (229)	12.50 (318)
9421LW4	9421LS10 (included / incluido / inclus) Long shaft / Eje largo / Arbre long	9.00 (229)	23.50 (597)
9421LW7 (1)	9421LS8 9421LS10	9.00 (229) 9.00 (229)	12.50 (318) 23.50 (597)

(1) A shaft kit must be purchased separately. / Un accesorio de eje debe adquirirse por separado. / Un kit d'arbre doit être acheté séparément.

Installation

Before beginning the installation, read the **entire** installation section and study the figures. The numbers and letters in parentheses refer to Table 1 on page 1 and Figure 1 on page 4 unless otherwise indicated.

Instalación

Antes de comenzar con la instalación, lea detenidamente **toda** la sección de instalación y refiérase a las figuras. Los números y letras en paréntesis se refieren a la tabla 1 en la página 1 y figura 1 en la página 4 a no ser que se indique lo contrario.

Installation

Avant de commencer l'installation, lire la section sur l'installation **en entier** et se reporter aux figures. Les numéros et lettres entre parenthèses correspondent au tableau 1 à la page 1 et à la figure 1 à la page 4, sauf indication contraire.

⚠ DANGER / PELIGRO / DANGER

HAZARD OF ELECTRIC SHOCK, EXPLOSION, OR ARC FLASH

- Disconnect all power before working on equipment.
- Maintain electrical clearances between the cable and live electrical parts.
- Verify by measurement that all power is disconnected.

Failure to follow these instructions will result in death or serious injury.

PELIGRO DE DESCARGA ELÉCTRICA, EXPLOSIÓN O DESTELLO POR ARQUEO

- Desenergice el equipo antes de realizar cualquier trabajo en él.
- Mantenga un espacio adecuado entre el cable y las piezas energizadas.
- Utilice un dispositivo de medición para verificar que esté desconectada la alimentación.

El incumplimiento de estas instrucciones podrá causar la muerte o lesiones serias.

RISQUE D'ÉLECTROCUTION, D'EXPLOSION OU D'ÉCLATS D'ARC

- Coupez l'alimentation à cet appareil avant d'y travailler.
- Maintenez les distances d'isolement électrique entre le câble et les pièces sous tension.
- Vérifiez avec un appareil de mesure si toute l'alimentation est coupée.

Si ces directives ne sont pas respectées, cela entraînera la mort ou des blessures graves.

NOTICE / AVISO / AVIS

Circuit Breaker Damage

Use these handle kits only with the PowerPacT M and P circuit breaker mechanisms. These handles will not function properly if used with any other mechanisms.

Failure to follow these instructions can result in equipment damage.

Daño al interruptor automático

Utilice estos accesorios de palanca sólo con los mecanismos de interruptores automáticos PowerPact M y P. Estas palancas no funcionarán correctamente si se usan con cualquier otro mecanismo.

El incumplimiento de estas instrucciones puede causar daño al equipo.

Endommagement des disjoncteurs

Utilisez ces kits de manettes uniquement avec les mécanismes de disjoncteurs PowerPact M et P. Ces manettes ne fonctionneront pas correctement si elles sont utilisées avec tout autre mécanisme.

Si ces directives ne sont pas respectées, cela peut entraîner des dommages matériels.

⚠ CAUTION / PRECAUCIÓN / ATTENTION

<p>SPRING LOADED MOVING PARTS</p> <p>Keep hands free of the mechanism during device operation.</p> <p>Failure to follow these instructions can result in injury.</p>	<p>PIEZAS MÓVILES ACCIONADAS POR RESORTE</p> <p>Mantenga las manos alejadas del mecanismo mientras está funcionando el dispositivo.</p> <p>El incumplimiento de estas instrucciones puede causar lesiones.</p>	<p>PIÈCES MOBILES SOUS TENSION DU RESSORT</p> <p>Éloignez les mains du mécanisme pendant le fonctionnement de l'appareil.</p> <p>Si ces directives ne sont pas respectées, cela peut entraîner des blessures.</p>
--	--	---

Mounting the Circuit Breaker and Operating Mechanism

1. Open the disconnect means ahead of the circuit breaker.

NOTE: Visi-Trip™ Handles are not compatible with Equipment Operating Mechanisms. For Visi-Trip handle replacement steps and torque, refer to the circuit breaker instruction bulletin, shipped with the circuit breaker.

2. Determine the panel location of the circuit breaker (see Figure 4 on 5). Mark, drill, and tap the mounting holes (**P**) for four screws (#10-32) into the panel.

NOTE: The hardware is provided with the circuit breaker.

3. Determine the panel location of the operating mechanism support base (Figure 3 on 5). Mark, drill, and tap the mounting holes (**N**) for four screws (¼-20).

NOTE: For circuit breakers that include the electronic trip unit, adjust the trip unit dials before installing the mechanism bail arm.

4. With the circuit breaker in the Off position, mount the operating mechanism as shown in Figure 1 on page 4. Secure with four screws (**6**) and washers (**7**).

5. Determine the enclosure mounting depth (**H** in Figure 1 on 4). Calculate and cut the shaft to length (**L**), as follows:

$$L = H - 4.89 \text{ in. (124 mm)}$$

6. Drill the hole for the shaft mounting screw:
 - a. Insert the shaft until it is completely seated in the cam of the operating mechanism.
Ensure that the shaft is positioned in the center of the cam.
 - b. While holding the shaft in place, mark the shaft through the shaft mounting hole.

Montaje del interruptor automático y mecanismo de funcionamiento

1. Abra el dispositivo de desconexión delante del interruptor automático.

NOTA: Las palancas Visi-Trip no son compatibles con los mecanismos operativos del equipo. Para conocer los pasos de reemplazo de la manija Visi-Trip y el torque, consulte el boletín de instrucciones que recibió junto con el interruptor automático.

2. Determine la ubicación del tablero del interruptor automático (vea la figura 4 en la página 5). Marque, perforo y rosque los agujeros de montaje (**P**) para los cuatro tornillos (no. 10-32) en el tablero.

NOTA: Los herrajes vienen incluidos con el interruptor automático.

3. Determine la ubicación de la base de soporte del mecanismo de funcionamiento en el tablero (figura 3 en la página 5). Marque, perforo y rosque los agujeros de montaje (**N**) para los cuatro tornillos (¼-20).

NOTA: Si se trata de interruptores automáticos que incluyen la unidad de disparo electrónico, ajuste los diales de la unidad de disparo antes de instalar el brazo de gancho.

4. Con el interruptor automático en la posición de abierto (**O**), monte el mecanismo de funcionamiento como se muestra en la figura 1 en la página 4. Sujételo con los cuatro tornillos (**6**) y roldanas (**7**).

5. Determine la profundidad de montaje del gabinete (**H**, figura 1 en la página 4). Calcule y corte el eje en la longitud (**L**) de la siguiente manera.

$$L = H - 124 \text{ mm (4,89 pulg)}$$

6. Perfore el agujero para el tornillo de montaje del eje:
 - a. Inserte el eje hasta que esté completamente apoyado en la leva del mecanismo de funcionamiento.
Asegúrese de que el eje esté situado en la parte intermedia de la leva.
 - b. Mientras sostiene el eje en su lugar, marque el eje por los agujeros de montaje.

Montage du disjoncteur et du mécanisme de fonctionnement

1. Ouvrir le sectionneur en amont du disjoncteur.

REMARQUE : Les manettes Visi-Trip ne sont pas compatibles avec les mécanismes de fonctionnement de l'équipement. Pour la procédure de remplacement de la manette Visi-Trip et le couple, reportez-vous aux directives d'utilisation du disjoncteur fournies avec l'équipement.

2. Déterminer l'emplacement du panneau du disjoncteur (voir la figure 4 à la 5). Marquer, percer et tarauder les trous de montage (**P**), pour quatre vis (n° 10-32), dans le panneau.

REMARQUE : La quincaillerie est fournie avec le disjoncteur.

3. Déterminer l'emplacement de la base de support du mécanisme de fonctionnement sur le panneau (figure 3 à la page 5). Marquer, percer et tarauder les trous de montage (**N**) pour quatre vis (¼-20).

REMARQUE : Pour les disjoncteurs avec déclencheur électronique, régler les cadrans du déclencheur avant d'installer le bras-étrier du mécanisme.

4. Le disjoncteur étant à la position d'arrêt, (**O**) monter le mécanisme de fonctionnement comme indiqué à la figure 1 à la page 4. Fixer à l'aide de quatre vis (**6**) et rondelles (**7**).

5. Déterminer la profondeur de montage du coffret (**H**, figure 1 à la 4). Calculer et couper l'arbre à la longueur (**L**) de la façon suivante.

$$L = H - 124 \text{ mm (4,89 po)}$$

6. Percer le trou pour la vis de montage de l'arbre :
 - a. Insérer l'arbre jusqu'à ce qu'il soit complètement en place dans la came du mécanisme de fonctionnement.
S'assurer que l'arbre est positionné au centre de la came.
 - b. Tout en maintenant l'arbre en place, faire un repère par le trou de montage.

- | | | |
|---|---|--|
| <p>c. Remove the shaft. Ensure that the mark is in the center of the shaft, then drill a 9/32 in. (7 mm) diameter hole through the mark.</p> <p>7. Re-insert the shaft into the operating mechanism and secure it with a screw (9), lock washer (10), washer (7), and nut (11) included with the shaft kit. Torque to 66 lb-in. (7.5 N•m)</p> | <p>c. Retire el eje. Asegúrese de que la marca esté en el centro del eje, luego haga un agujero con una broca de 7 mm (9/32 pulg) de diámetro en la marca en el eje.</p> <p>7. Vuelva a insertar el eje en el mecanismo de funcionamiento y sujételo con un tornillo (9), una roldana de sujeción (10), roldana sencilla (7) y tuerca (11) incluidos con el accesorio del eje. Apriete los herrajes en 7,5 N•m (66 lbs-pulg).</p> | <p>c. Retirer l'arbre. S'assurer que la marque est au centre de l'arbre, puis percer un trou d'un diamètre de 7 mm (9/32 po) à l'endroit de la marque.</p> <p>7. Ré-insérer l'arbre dans le mécanisme de fonctionnement et fixer à l'aide d'une vis (9), d'une rondelle de sûreté (10), d'une rondelle (7) et d'un écrou (11) inclus dans le kit de l'arbre. Serrer au couple de 7,5 N•m (66 lb-po).</p> |
|---|---|--|

FIG. 1 : Handle Assembly / Ensemble de la palanca / Assemblage de la manette

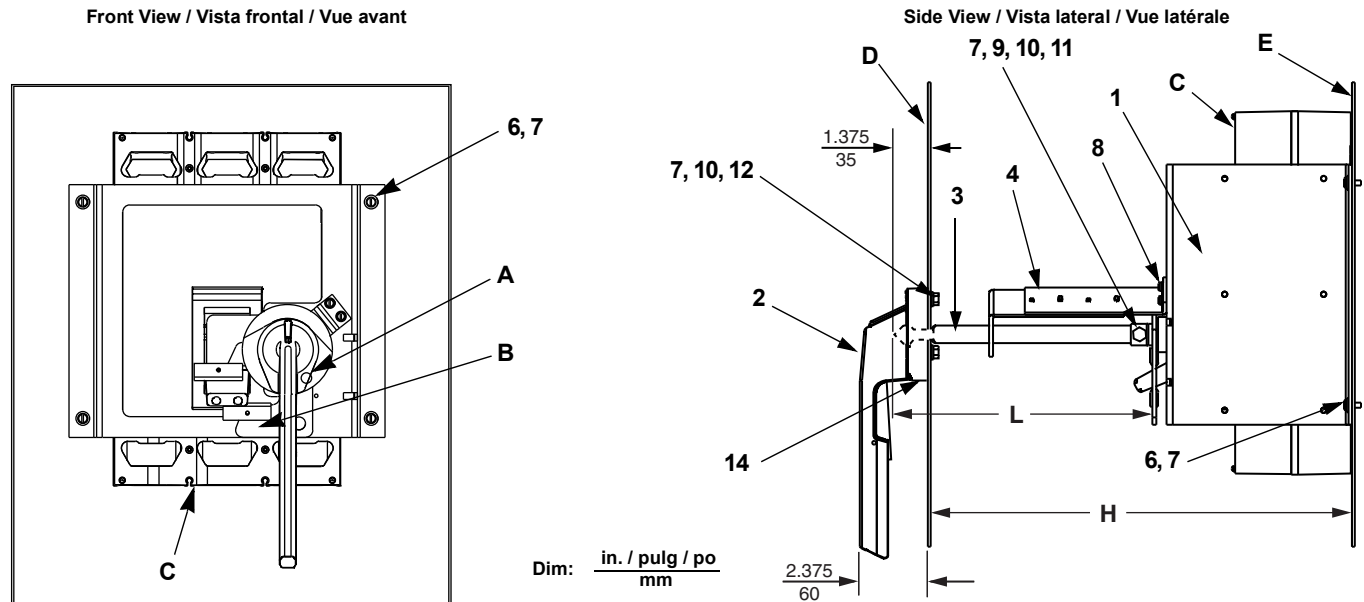

	Legend	Leyenda	Légende
A	Interlock pin location	Ubicación del pasador de bloqueo	Emplacement de la goupille d'interverrouillage
B	Actuator	Accionador	Actionneur
C	Circuit breaker	Interruptor automático	Disjoncteur
D	Enclosure door	Puerta del gabinete	Porte du coffret
E	Panel	Tablero	Panneau
H	Mounting depth (1)	Profundidad de montaje (1)	Profondeur de montage (1)
L	Shaft length	Longitud del eje	Longueur de l'arbre
1-14	See Table 1 on page 1.	Consulte la tabla 1 en la página 1.	Voir le tableau 1 à la 1.

(1) For minimum and maximum mounting depths, see Table 3 on 2. / Consulte la tabla 3 en la página 2 para obtener las medidas mínima y máxima de profundidad de montaje. / Pour les profondeurs minimales et maximales de montage, voir le tableau 3 à la 2.

FIG. 2 : Visi-Trip™ Handle and Extension / Palanca Visi-Trip™ y extensión de palanca / Manette Visi-Trip™ et extension

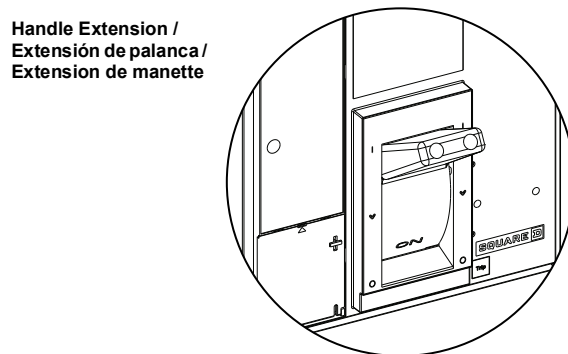
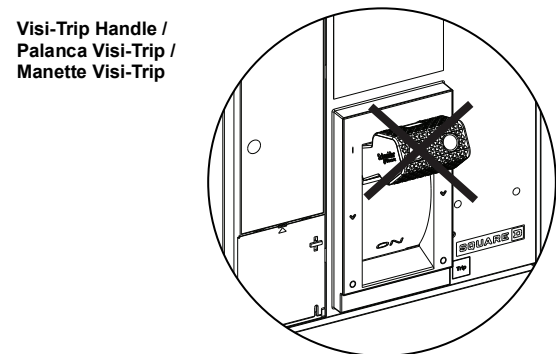

FIG. 3 : Door Drilling Template (full scale) / Plantilla de perforación de la puerta (tamaño natural) / Gabarit de perçage de la porte (pleine échelle)

Refer to Door Drilling on page 6. /
Consulte Perforación de la puerta en la
página 6. /
Se reporter à « Perçage de la porte » à la
page 6.

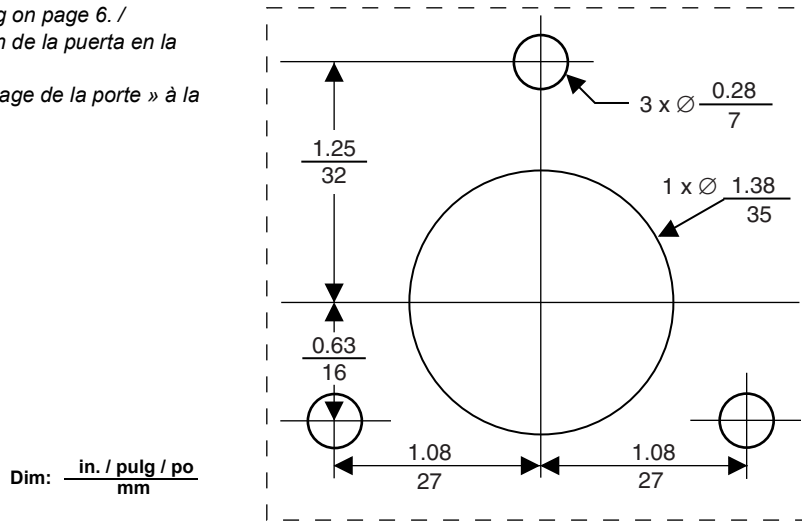
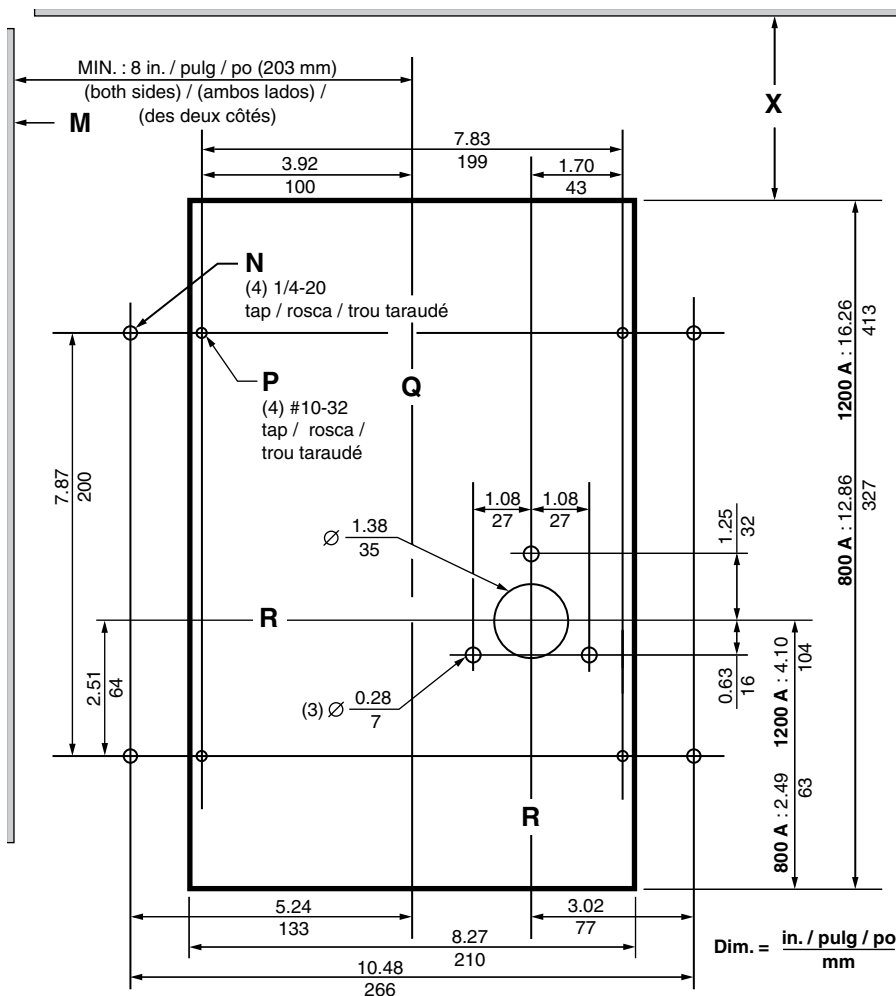

FIG. 4 : Dimensions / Dimensiones / Dimensions



Legend

- M** Hinge point of the door
- N** Operating mechanism mounting
- P** Circuit breaker mounting
- Q** Centerline of circuit breaker
- R** Centerline of handle mechanism
- X** Minimum dimension to the wall or barrier, to ensure adequate wire bending space. Refer to NEC article 430-10.

Leyenda

- M** Ubicación de la bisagra de la puerta
- N** Montaje del mecanismo de funcionamiento
- P** Montaje del interruptor automático
- Q** Línea central del interruptor automático
- R** Línea central del mecanismo de la palanca
- X** Dimensión mínima a la pared o barrera, para asegurarse de que haya espacio adecuado para el dobléz de cables. Consulte el artículo 430-10 del NEC (NOM-001-SEDE).

Légende

- M** Point de charnière de la porte
- N** Montage du mécanisme de fonctionnement
- P** Montage du disjoncteur
- Q** Ligne centrale du disjoncteur
- R** Ligne centrale du mécanisme de la poignée
- X** Distance minimale au mur ou à la cloison, afin d'assurer un espace de courbure adéquat des fils. Consulter l'article 430-10 du NEC (É.-U.).

FIG. 5 : Support Bracket Assembly / Ensamble del soporte sujetador / Assemblage de support

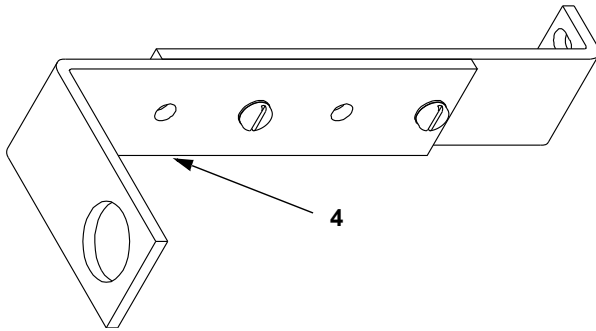

NOTE: Disassemble the support bracket assembly and reassemble it as shown.

NOTA: Desmante el ensamble del soporte sujetador y vuélvalo a ensamblar como se muestra en la figura.

REMARQUE : Désassembler l'assemblage du support et le réassembler comme indiqué.

Door Drilling

Read carefully.

1. Dab some grease on the shaft tip and gently close the door until it contacts the shaft tip. Use the grease mark on the door as the center for the handle mounting hole (see Figure 3), except:
 - a. If the cut shaft length is 12 in. (305 mm) or longer, move the centerpoint **down** 1/8 in. (3 mm) to compensate for a slight shaft droop due to the shaft weight.
 - b. If the operating shaft centerline is 8–12 in. (203–305 mm) from the door hinge point, move the centerpoint 1/8 in. (3 mm) **toward the door hinge**.
2. Center punch the centerpoint identified in Step 1, then drill a 1/8 in. (3 mm) diameter pilot hole.
3. Cut out the drilling template (Figure 3).
4. Center the 1-3/8 in. (35 mm) diameter hole from the template onto the pilot hole. Mark and drill the holes according to the template.

Mounting the Handle Assembly

Ensure that the operating mechanism is installed such that the enclosure door cannot be opened with the operating handle and circuit breaker in the On position.

NOTE: If the enclosure door thickness is greater than 14 gauge (0.075 in. / 2 mm), use the longer self-tapping screws (13), 1/4-20 x 3/4".

Perforación de la puerta

Lea detenidamente.

1. Unte un poco de grasa en la punta del eje y cierre suavemente la puerta hasta hacer contacto con la punta del eje. Use la marca de grasa en la puerta como guía para centrar el agujero de montaje de la palanca (vea la figura 3), excepto:
 - a. Si la longitud del eje cortado es de 305 mm (12 pulg) o más largo, desplace el punto central **hacia abajo** 3 mm (1/8 pulg) para compensar la inclinación ligera del eje debido a su peso.
 - b. Si la línea central del eje de funcionamiento es menor que 305 mm (12 pulg) desde el perno de la bisagra de la puerta, desplace el punto central 3 mm (1/8 pulg) **hacia la bisagra de la puerta**.
2. Perfore un agujero en el punto central identificado en el paso 1, y haga un agujero guía de 3 mm (1/8 pulg).
3. Corte la plantilla de perforación (vea la figura 2).
4. Centre el agujero de 35 mm (1-3/8 pulg) de la plantilla en el agujero guía. Marque y perfore los agujeros de acuerdo con la plantilla.

Montaje del ensamble de la palanca

Asegúrese de que el mecanismo de funcionamiento esté instalado de manera que la puerta del gabinete no se pueda abrir con la palanca de funcionamiento y el interruptor automático en la posición de cerrado (I).

NOTA: Si el grosor de la puerta del gabinete es mayor que 2 mm / 0,075 pulg (calibre 14), utilice los tornillos autorroscantes más largos (13).

Perçage de la porte

Lire attentivement.

1. Mettre un peu de graisse sur le bout de l'arbre et fermer doucement la porte jusqu'à ce qu'elle soit en contact avec le bout de l'arbre. Utiliser la marque de graisse sur la porte comme centre du trou de montage de la manette (voir la figure 3), sauf :
 - a. Si la longueur de coupe de l'arbre est de 305 mm (12 po) ou plus, déplacer le point central **vers le bas** de 3 mm (1/8 po) pour compenser la légère tendance de l'arbre à s'incliner par suite de son poids.
 - b. Si la ligne centrale de l'arbre de fonctionnement est à moins de 305 mm (12 po) du point de charnière de la porte, déplacer le point central de 3 mm (1/8 po) **en direction de la charnière**.
2. Poinçonner le centre du point central identifié au point 1, puis percer un trou guide d'un diamètre de 3 mm (1/8 po).
3. Découper un gabarit de perçage (figure 2).
4. Centrer le trou de 35 mm (1-3/8 po) de diamètre du gabarit sur le trou de guidage. Marquer et percer les trous en fonction du gabarit.

Montage de l'assemblage de la manette

S'assurer que le mécanisme de fonctionnement est installé de sorte que la porte du coffret ne puisse pas être ouverte avec la manette de fonctionnement et le disjoncteur à la position de marche (I).

REMARQUE : Si l'épaisseur de la porte du coffret est supérieure à 2 mm / 0,075 po (calibre 14), utiliser les vis auto-taradeuses plus longues (13).

1. Mount the handle assembly (2) and gasket (14) using the self-tapping screws (12), lock washers (10), and washers (7). Tighten to 66 lb-in. (7.5 N•m).
2. If the shaft is longer than 10 in. (254 mm):
 - a. Assemble the shaft support bracket as shown in Figure 5 on page 6.
 - b. With the two screws (8), mount the shaft support bracket (4) to the operating mechanism as shown in Figure 1; attach the screws loosely.
3. Turn the operating handle and circuit breaker to the Off position and close the door. The handle assembly should cleanly engage the shaft.

NOTE: The handle is spring loaded, requiring some force to catch the shaft. This is normal.
4. Check the On-Off operation. If the mechanism binds, check the alignment of the handle assembly and shaft. Realign as necessary.
5. Close the door and turn the operating handle to the On position. Verify that the enclosure door cannot be opened with the handle and circuit breaker in the On position.

If an authorized person requires access when the operating handle and circuit breaker are in the On position, use a screwdriver to turn the interlock pin (A) and defeat the interlock mechanism. See Figure 1 on 4.

1. Monte el ensamble de la palanca (2) y el empaque (14) utilizando los tornillos autorroscantes (12), roldanas de sujeción (10) y roldanas sencillas (7). Apriete los herrajes en 7,5 N•m (66 lbs-pulg).
2. Si el eje es más largo que 254 mm (10 pulg):
 - a. Ensamble el soporte sujetador del eje como se muestra en la figura 5 en la página 6.
 - b. Utilizando los dos tornillos (8), monte el soporte sujetador del eje (4) en el mecanismo de funcionamiento como se muestra en la figura 1. No apriete los tornillos.
3. Gire la palanca de funcionamiento y el interruptor a la posición de abierto (O) y cierre la puerta. El ensamble de palanca deberá enganchar el eje sin problema.

NOTA: La palanca es de resorte, por lo tanto, es necesario ejercer un poco de fuerza para enganchar el eje. Esto es normal.
4. Compruebe el funcionamiento de abierto (O) y cerrado (I). Si el mecanismo se traba, revise la alineación del ensamble de la palanca y del eje. Vuelva a alinear si es necesario.
5. Cierre la puerta y coloque la palanca de funcionamiento en la posición de cerrado (I). Verifique que la puerta del gabinete no se pueda abrir con la palanca de funcionamiento y el interruptor en la posición de cerrado (I).

Si una persona autorizada requiere acceso cuando la palanca de funcionamiento y el interruptor automático están en la posición de cerrado (I), utilice un desatornillador para hacer girar el pasador de bloqueo (A) e invalidar el mecanismo de bloqueo. Vea la figura 1 en la página 4.

1. Monter l'assemblage de la manette (2) et la garniture (14) à l'aide des vis auto-taraudeuses (12), rondelles de sûreté (10) et rondelles (7). Serrer au couple de 7,5 N•m (66 lb-po).
2. Si la longueur de l'arbre est supérieure à 254 mm (10 po) :
 - a. Assembler le support de l'arbre comme indiqué à la figure 5 à la page 6.
 - b. À l'aide des deux vis (8), monter le support de l'arbre (4) sur le mécanisme de fonctionnement comme indiqué à la figure 1. Ne pas serrer les vis.
3. Mettre le disjoncteur et la manette de fonctionnement à la position d'arrêt (O) et fermer la porte. L'assemblage de la manette doit pouvoir engager l'arbre nettement.

REMARQUE : La manette est armée par ressort et exige une certaine force pour attraper l'arbre. C'est normal.
4. Vérifier le fonctionnement marche-arrêt. Si le mécanisme se grippe, vérifier l'alignement de l'assemblage de la manette et de l'arbre. Réaligner au besoin.
5. Fermer la porte et mettre la manette de fonctionnement à la position de marche (I). S'assurer que la porte du coffret ne peut pas être ouverte alors que la manette et le disjoncteur sont en position de marche (I).

Si une personne autorisée demande accès quand la manette de fonctionnement et le disjoncteur sont en position de marche (I), employer un tournevis pour faire pivoter la goupille d'interverrouillage (A) et neutraliser le mécanisme d'interverrouillage. Voir la figure 1 à la 4.

⚠ DANGER / PELIGRO / DANGER

HAZARD OF ELECTRIC SHOCK, EXPLOSION, OR ARC FLASH

After installation, verify that the door cannot be opened with the operating handle and circuit breaker in the On position.

Failure to follow these instructions will result in death or serious injury.

PELIGRO DE DESCARGA ELÉCTRICA, EXPLOSIÓN O DESTELLO POR ARQUEO

Después de la instalación, verifique que la puerta no se pueda abrir con la palanca de funcionamiento y el interruptor automático en la posición de cerrado (I).

El incumplimiento de estas instrucciones podrá causar la muerte o lesiones serias.

RISQUE D'ÉLECTROCUTION, D'EXPLOSION OU D'ÉCLATS D'ARC

Après l'installation, assurez-vous que la porte ne peut pas être ouverte alors que la manette de fonctionnement et le disjoncteur sont en position de marche (I).

Si ces directives ne sont pas respectées, cela entraînera la mort ou des blessures graves.

Testing the Reset Operation

1. Turn the operating handle to the Off position and open the enclosure door.
2. Trip the circuit breaker using the push-to-trip button.
3. Move the operating handle to the trip position, or midway between the Off and On positions if the handle is not trip-indicating.
4. Close the door onto the shaft and simultaneously rotate the screwdriver interlock pin. If properly installed, the handle will engage the shaft, allowing the door to close.
5. Move the operating handle to the Reset position and test for proper On-Off functioning.

Prueba de la función de restablecimiento

1. Gire la palanca de funcionamiento a la posición de abierto (O) y abra la puerta del gabinete.
2. Dispare el interruptor automático presionando el botón de disparo.
3. Mueva la palanca de funcionamiento a la posición de disparado, o bien, a la posición intermedia entre las posiciones de abierto (O) y cerrado (I), si la palanca no indica un disparo.
4. Cierre la puerta sobre el eje y gire simultáneamente el pasador de bloqueo con el desatornillador. Si fue instalada correctamente, la palanca enganchará el eje, y entonces será posible cerrar la puerta.
5. Coloque la palanca de funcionamiento en la posición de restablecimiento y pruebe las funciones de abierto y cerrado para asegurarse de que funcionan correctamente.

Essai du fonctionnement de réarmement

1. Mettre la manette de fonctionnement à la position d'arrêt (O) et ouvrir la porte du coffret.
2. Déclencher le disjoncteur en appuyant sur le bouton pousser-pour-déclencher.
3. Placer la manette de fonctionnement à la position de déclenchement, ou à mi-chemin entre les positions d'arrêt et de marche si la manette n'indique pas le déclenchement.
4. Fermer la porte sur l'arbre et faire pivoter simultanément la goupille d'interverrouillage avec un tournevis. Si l'installation est correcte, la manette va engager l'arbre, permettant à la porte de se fermer.
5. Mettre la manette de fonctionnement sur la position de réarmement (Reset) et faire un essai de la fonction marche-arrêt pour s'assurer de son bon fonctionnement.

NOTE: For circuit breakers with a trip unit adjust option, refer to page 3 and complete the installation.

NOTA: Si se trata de interruptores automáticos con opción de ajuste de unidad de disparo, consulte la página 3 para completar la instalación.

REMARQUE : Pour les disjoncteurs avec une option de réglage du déclencheur, se reporter à la page 3 et terminer l'installation.

Electrical equipment must be installed, operated, serviced, and maintained only by qualified personnel. No responsibility is assumed by Schneider Electric for any consequences arising out of the use of this material.

Schneider Electric, Square D, PowerPacT, and Visi-Trip are trademarks and the property of Schneider Electric SE, its subsidiaries, and affiliated companies. All other trademarks are the property of their respective owners.

Schneider Electric USA, Inc.

800 Federal Street
Andover, MA 01810 USA
888-778-2733
www.se.com/us

Solamente el personal calificado deberá instalar, hacer funcionar y prestar servicios de mantenimiento al equipo eléctrico. Schneider Electric no asume responsabilidad alguna por las consecuencias emergentes de la utilización de este material.

Schneider Electric, Square D, PowerPacT, y Visi-Trip son marcas comerciales y propiedad de Schneider Electric SE, sus filiales y compañías afiliadas. Todas las otras marcas comerciales son propiedad de sus respectivos propietarios.

Importado en México por:
Schneider Electric México, S.A. de C.V.
Av. Ejercito Nacional No. 904
Col. Palmas, Polanco 11560 México, D.F.
55-5804-5000
www.se.com/mx

Seul un personnel qualifié doit effectuer l'installation, l'utilisation, l'entretien et la maintenance du matériel électrique. Schneider Electric n'assume aucune responsabilité des conséquences éventuelles découlant de l'utilisation de cette documentation.

Schneider Electric, Square D, PowerPacT, et Visi-Trip sont des marques commerciales et la propriété de Schneider Electric SE, ses filiales et compagnies affiliées. Toutes les autres marques commerciales sont la propriété de leurs propriétaires respectifs.

Schneider Electric Canada, Inc.

5985 McLaughlin Road
Mississauga, ON L5R 1B8 Canada
800-565-6699
www.se.com/ca